

Hasegawa
Hobby kits

SPITFIRE Mk. VIII 'R.A.A.F.'

09436 1:48 スピットファイア Mk. VIII “オーストラリア空軍”

スピットファイアMk.VIIIは、Mk.Vにかわる機体として開発されました。エンジンはMk.Vに搭載していたマーリン40/45シリーズにかわり2段2速式過給器を備えたマーリン60シリーズを搭載、高高度戦闘機として開発されたMk.VI、Mk.VIIの与圧装置を外し熱帯地域での戦闘に対応した機体として生産されました。前後に長くなったエンジンを搭載するため機首を延長、主翼は標準翼、延長翼、切断翼の各翼が用意され全高度域での飛行性能を向上させるとともに、機体構造の強化、大型化された方向舵、尾輪を引き込み式とするなどの改修が実施され、主力戦闘機として大きな期待が持たれていました。1941年9月ドイツ空軍がイギリス海峡上空へ侵攻。新鋭戦闘機Fw190Aは、その高性能でスピットファイアMk.Vを完全に圧倒してしまいました。これに対抗できる機体としてMk.VIIIの実用化が叫ばれたものの機体各種の改修が間に合わずMk.Vの機体にマーリン60系を搭載した応急型Mk.IXに主力が移りました。Mk.VIIIは1942年11月から量産が開始されイギリス空軍では主に東南アジアに展開する飛行隊へ配備され、アメリカ陸軍航空隊でも地中海地域で使用されました。生産機数は1,658機でこのうち410機が、オーストラリア空軍に引き渡されました。

オーストラリア出身で第2次世界大戦で活躍したのはクライブ R コールドウェル大佐です。オーストラリア空軍に入隊した後、中東に派遣されたコールドウェルは英空軍第250飛行隊に配属されました。北アフリカ戦線に移った彼は1941年6月にBF109の初撃墜を果たしました。1946年に空軍を退くまでに28.5機の撃墜を果たし名実ともにオーストラリア人としてのトップエースとなりました。

《データ》(Mk.VIII) 乗員：1名、全幅：11.227m(標準翼)、全長：9.540m(大型方向舵)、全高：3.569m、翼面積：22.48m²、全備重量：3,523kg、エンジン：マーリン61、出力：1,565hp、航続距離：1,062km、最大速度：661km/h、武装(Cウイング)：20mm機関砲×2、7.7mm機関銃×4

The Spitfire Mk.VIII was designed with a fuselage replacing that of the Mk.V design, which had been the basis of Spitfire variant development since its inception a year previously. The Merlin 40/45 series engines of the Mk.V were replaced with Merlin 60 series powerplants mounted with two-stage, two-speed superchargers, and the pressurization equipment installed in the Mk.VI and Mk.VII for high-altitude capability was removed in lieu of the Mk.VIII's probable mission profile of having to operate in tropical combat environments. The fuselage was elongated to accept the larger engines, and wing-type variants of the Mk.VIII were built for each of the three types of Spitfire wing -- the standard type, the elongated high-altitude type and the clipped tip low-altitude type -- allowing the Mk.VIII to be employed effectively at any potential combat altitude. Additional major modifications including strengthening of the fuselage structure, an enlarged rudder and retractable tailwheel engendered great expectations for the new type among RAF personnel. September 1941 saw renewed Luftwaffe efforts over the English Channel marking the debut of the formidable new Fw190A, which completely outclassed the Spitfire Mk.V which was the backbone of RAF Fighter Command at the time. As Mk.VIII development was not progressing quickly enough to counter the immediate threat posed by the new Luftwaffe aircraft, Merlin 60 series powerplants were jury-rigged onto existing Mk.Vs to become the Mk.IX. The Mk.VIII went into production in November 1942, with most aircraft produced seeing action with RAF and British Commonwealth units in the Southeast Asian theater and with the USAAF in the Mediterranean. A total of 1,658 Mk.VIIIs were built during the war, with 410 of these aircraft seeing service with the Royal Australian Air Force.

(Data) (Mk.VIII) Crew: one; wingspan (STD wing): 9.804m; length: 9.540m; height: 3.569m; wing area: 22.48m²; weight, fully-loaded: 3,523kg; engine: Merlin 61 rated at 1,565hp; cruising range: 1,062km; maximum speed (with low altitude powerplant) 661km/h; fixed armament (C-wing): 20mm cannon x 2, 7.7mm machine guns x 4

★ デカールを貼ってください。
 APPLY DECAL
 HIEAR ABZIEHBILD
 APPLIQUER DECALCOMANIE
 APPLICARE DECALCOMANIE
 PONER CALCOMANIA
 貼上水印紙

☐ 穴をうめてください。
 FILL HOLE
 SCHLIESSEN
 BOUCHER LE TROU
 FORO PIENO
 EMPUJE EL AGUJERO
 把孔填平

☐ 切り取ってください。
 REMOVE
 ENTFERNEN
 RETIRER
 SEPARARE
 CORTAR
 切去

☐ 穴をあけてください。
 OPEN HOLE
 ÖFFNEN
 FAIRE UN TROU
 FORO APERTO
 HACER AGUJERO
 鑽孔

☐ 接着しないでください。
 DO NOT CEMENT
 NICHT KLEBEN
 NE PAS COLLER
 NON INCOLLARE
 NO PEGAR
 不用粘合

1 コックピットの組み立て Cockpit Assembly

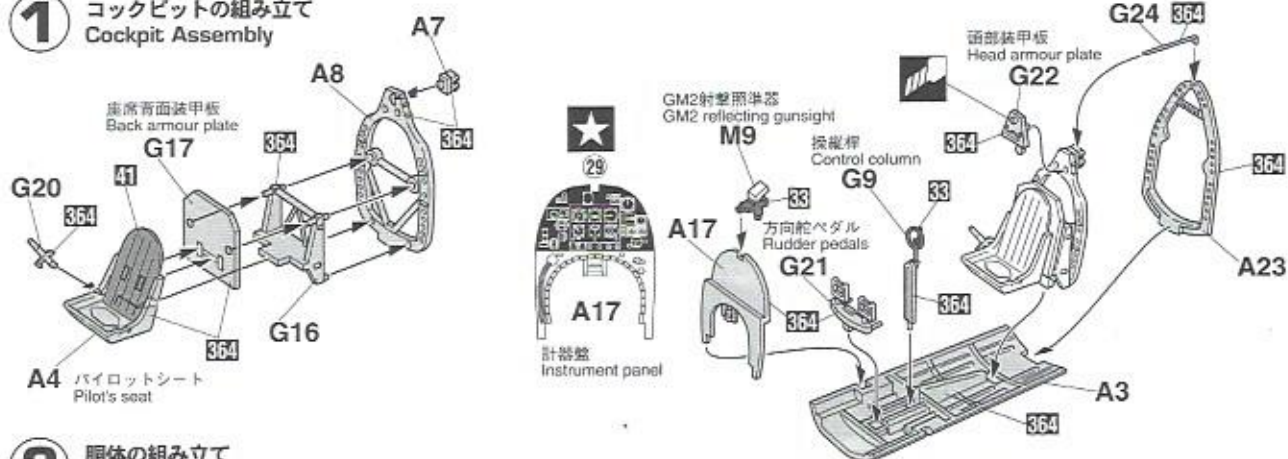

2 胴体の組み立て Fuselage Assembly

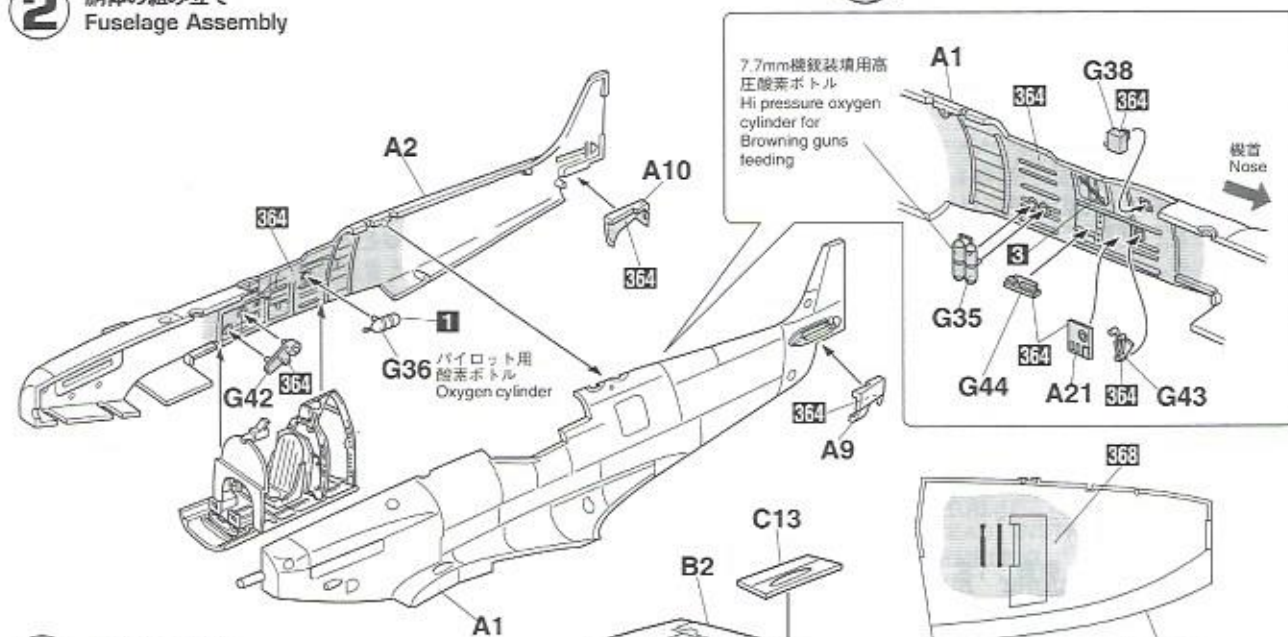

3 主翼の組み立て Main Wing Assembly

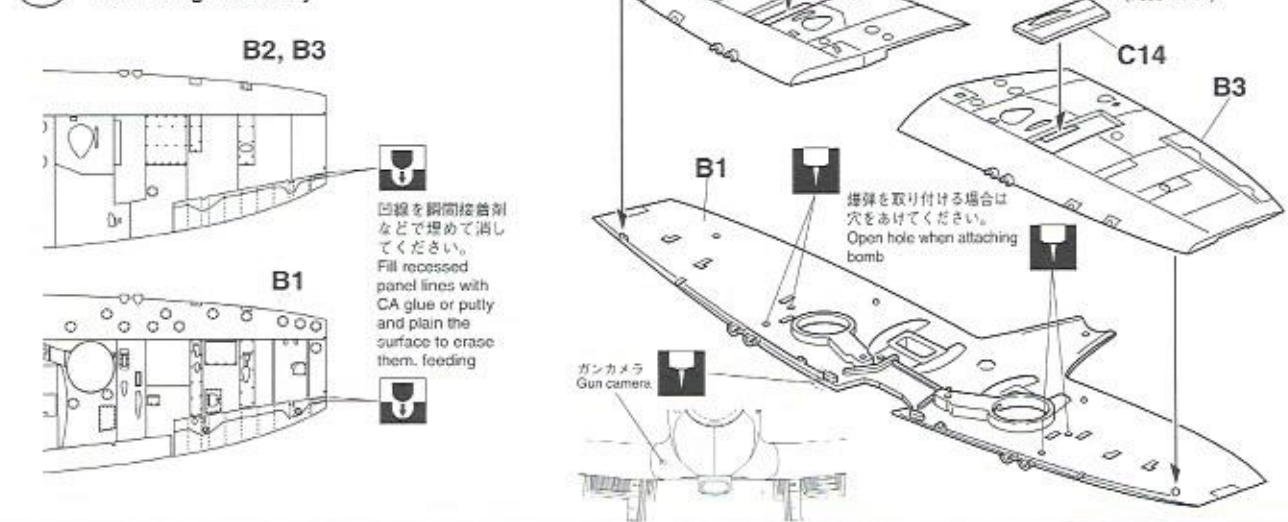

4 主翼の取り付け
Main Wing Installation

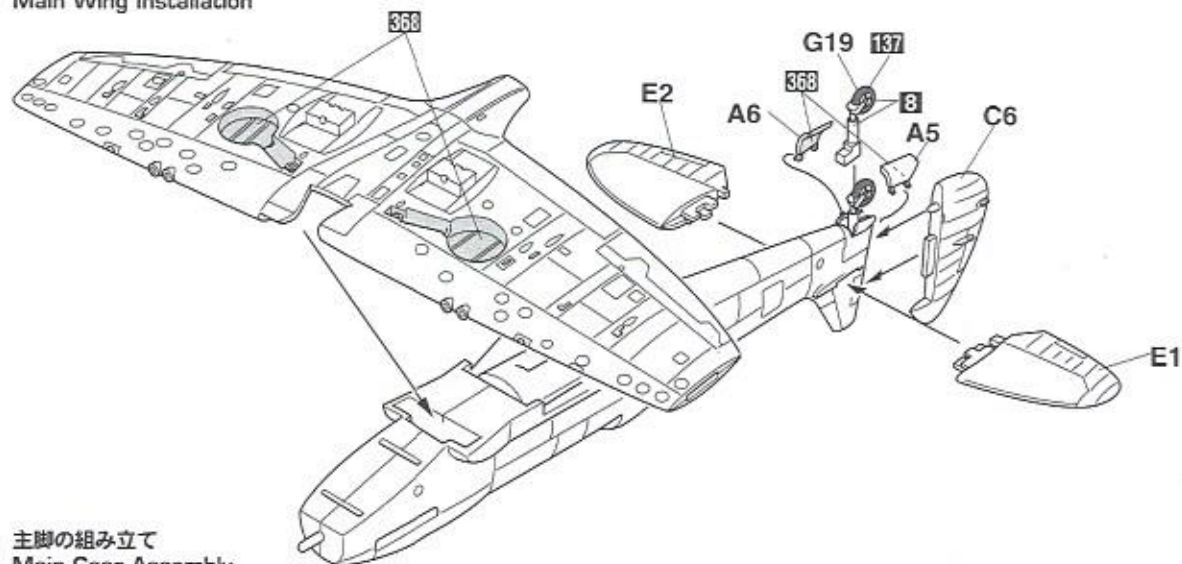

5 主脚の組み立て
Main Gear Assembly

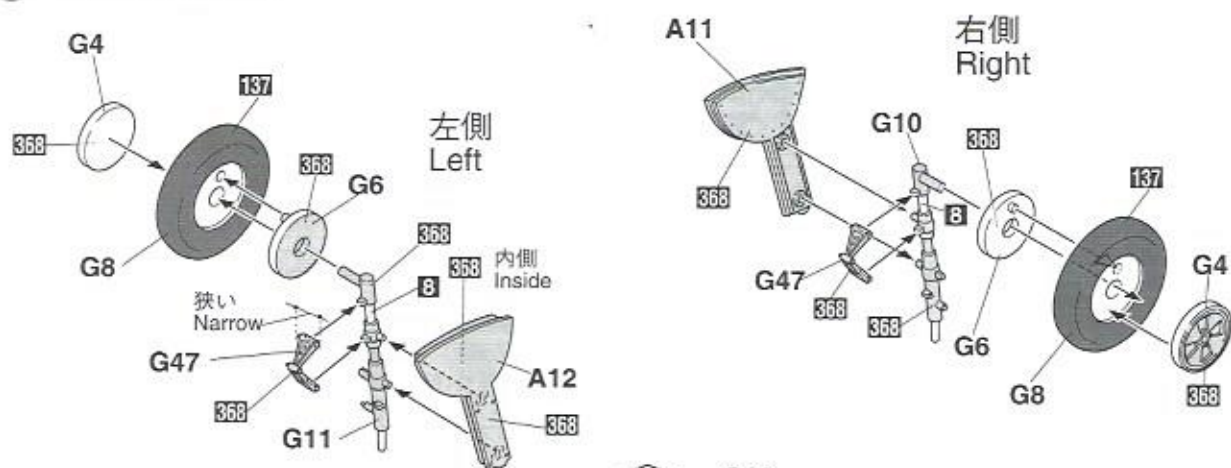

6 各部品の取り付け
Various Parts Installation

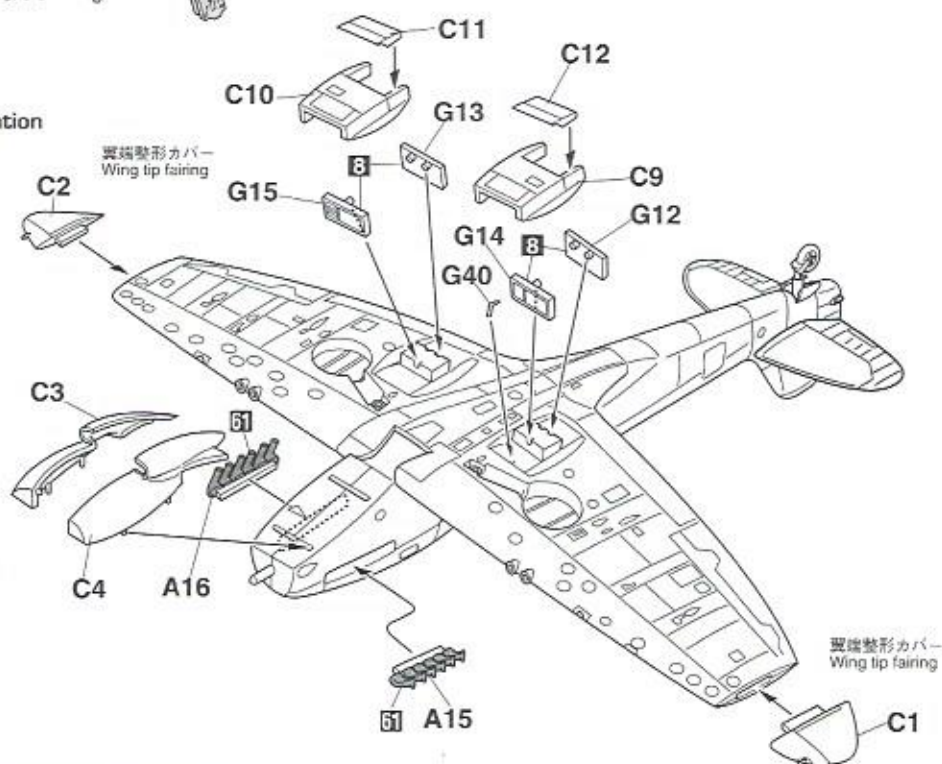

7 爆弾の組み立て
Bomb Assembly

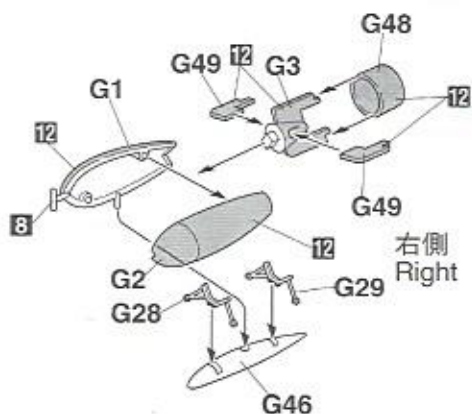
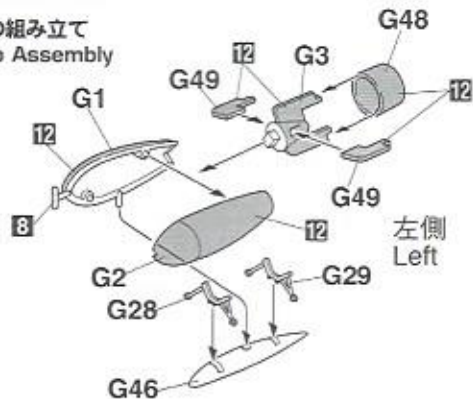

8 主脚の取り付け
Main Gear Installation

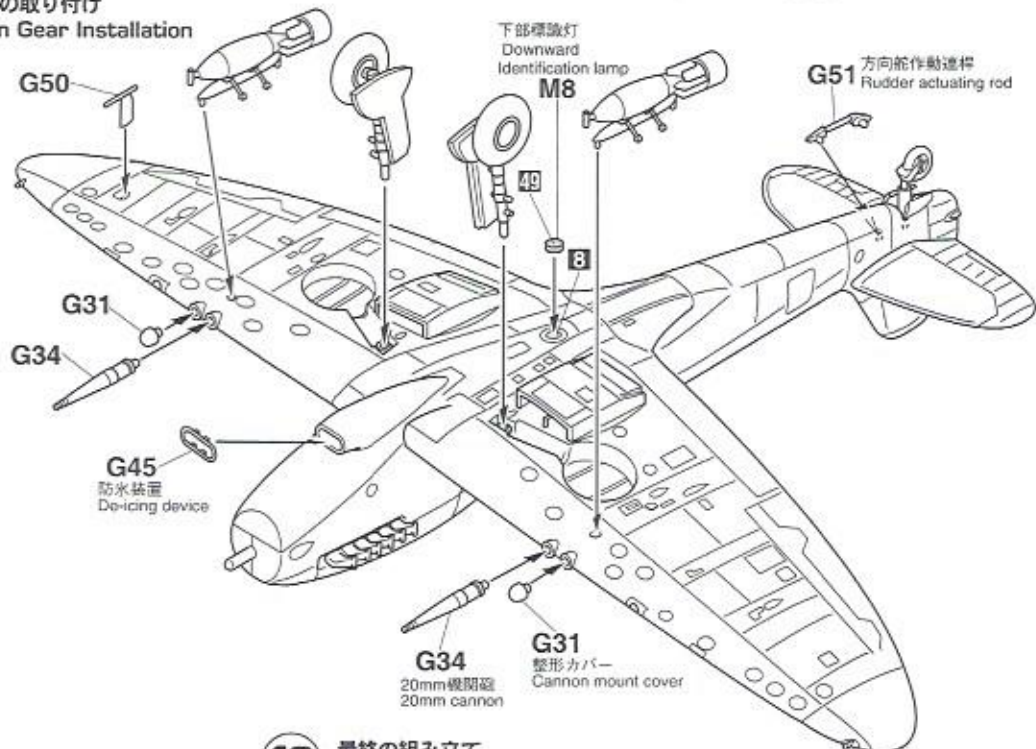

9 プロペラの組み立て
Propeller Assembly

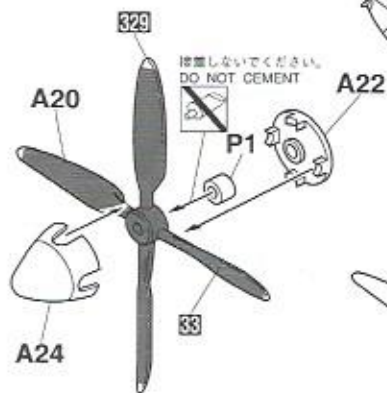

10 最終の組み立て
Final Assembly

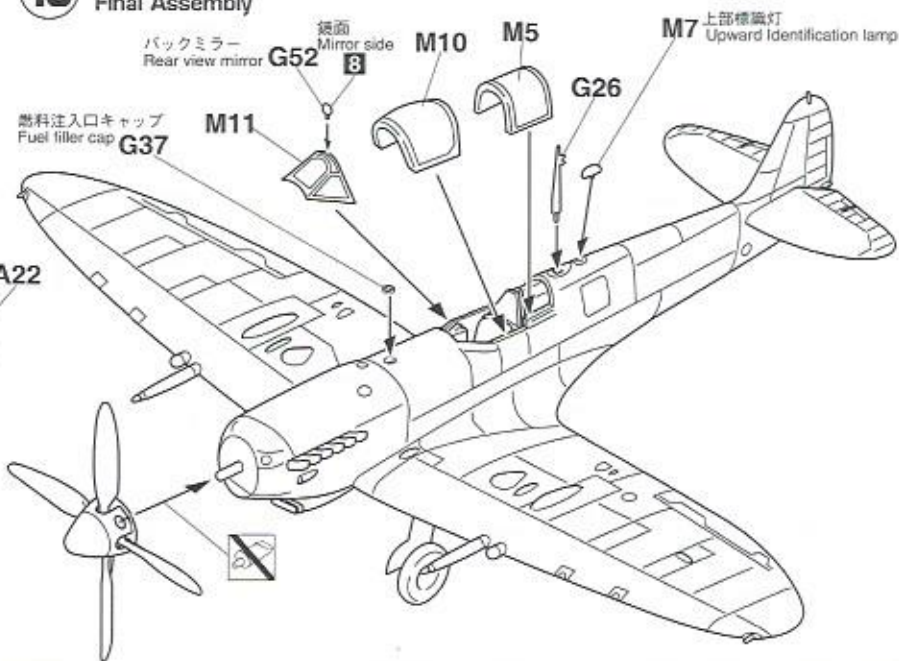

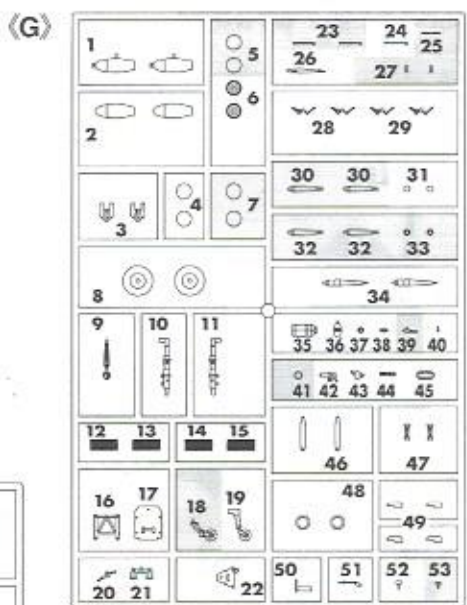
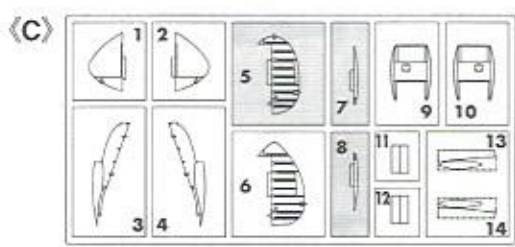
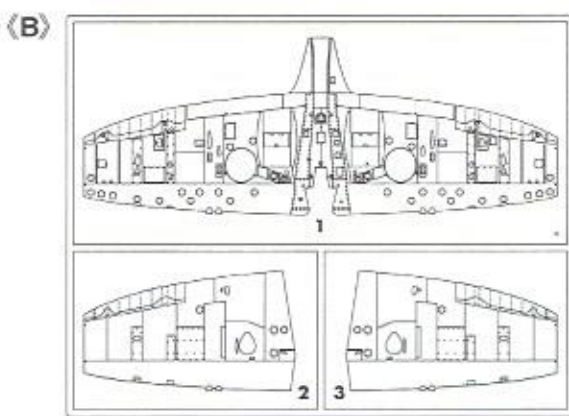
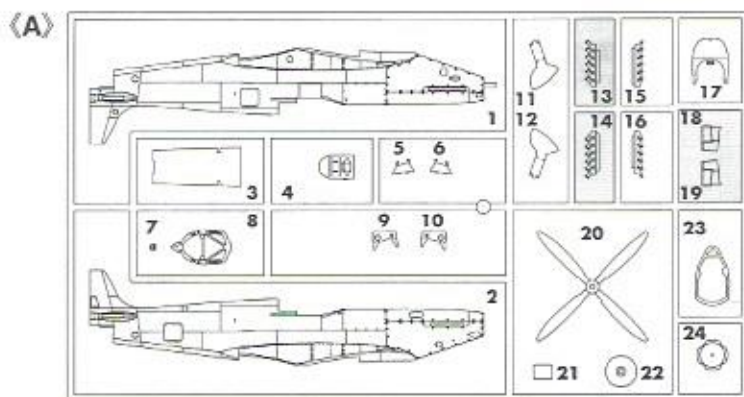

For Japanese use only.
 ■部品請求をなさる方は、あなたの氏名、住所、郵便番号、電話番号を1字づつはっきり書いて、下のカードと共に申し込みください。
 ●「部品請求カード」1枚につき1キット分のパーツの請求を受けることができます。
 ●下記の価格は予告なく変更する場合がありますのでご了承ください。(郵便振替のご利用方法)
 郵便局の払い込み用紙の通信欄に、部品請求カードを参考に、ART No.、スケール、製品名、部品名、数量を必ずご記入ください。お申し込み住所氏名欄には電話番号もあわせて、口座番号00870-5-42287、加入者名(株)ハセガワでお申し込みください。

部品請求カード

09436 I-48 スピットファイア Mk.VIII "オーストラリア空軍"

部品を紛失したり、破損された方は、このカードの必要部品を□でかき代金を現金書留または郵便小送りで当社サービス係までお申込みください。(1,000円以下の部品請求には、切手で代用もできます。)

A部品.....600円	G部品.....600円
B部品.....600円	M部品.....400円
C部品.....500円	P部品(ポリキャップ).....150円
E部品.....400円	デカール.....800円

0208 ART No. 09436

1	H1	ホワイト(白)	WHITE
3	H3	レッド(赤)	RED
8	H8	シルバー(銀)	SILVER
12	H52	オリーブドラブ(1)	OLIVE DRAB (1)
33	H12	つや消しブラック	FLAT BLACK
41	H47	レッドブラウン	RED BROWN
47	H90	クリアーレッド	CLEAR RED
49	H92	クリアーオレンジ	CLEAR ORANGE
50	H93	クリアーブルー	CLEAR BLUE
61	H76	焼鉄色	BURNT IRON
137	H77	タイヤブラック	TIRE BLACK
329		イエロー-FS13538	YELLOW FS13538
361		BS641ダークグリーン	BS641 DARK GREEN
364		BS283エアクラフトグレーグリーン	BS283 AIRCRAFT GRAY GREEN
368		BS381C/210スカイ	BS381C/210 SKY
369		BS381C/450ダークアース	BS381C/450 DARK EARTH

このキットには接着剤は入っていないので別にお求めください。

塗料指定の1はGSIクレオス・Mr.カラー、H1は水性ホビーカラーの番号で

H1 in painting indication is the number of GSI Creos Aqueous Hobby Color, while 1 is that of Mr. Color. Glue is not included in this kit.

H1 bei Bemalungshinweisen ist die Nummer der Aqueous-Hobby-Color von GSI Creos, während 1 den Ton der Farbserie Mr. Color anzeigt. Im Bausatz ist kein Klebstoff enthalten.

Sur le guide de peinture, H1 correspond au numéro de couleur GSI Creos AQUEOUS HOBBY COLOR, alors que 1 correspond à Mr. COLOR. La colle n'est pas fournie dans ce kit.

H1 nella indicazione della pittura è il numero della GSI Creos del colore ad acqua per Hobby, mentre 1 è quello di Mr. Color. La colla non è inclusa nella scatola di

H1 en indicaciones de pintado. Este es el número de GSI Creos Aqueous Hobby Color, mientras 1 es el de Mr. Color. El pegamento no está incluido en el kit.

H1 塗色番号指示は代表 GSI Creos 出品水性模型塗油の編號、而 1 則代表 GSI Creos 出品的樹脂系模型塗油の編號、這份零件並沒有包括膠水。

351	Mr.カラー飛行機色セット① INTERIOR COLOR (18x3本入り)	351	FS34151 ジンククロメイトタイプ ZINC-CHROMATE TYPE 1
352	353481 クロメイトイエロープライマー CHROMATE YELLOW PRIMER	361	B9641 ダークグリーン DARK GREEN
364	BS283 エアクラフトグレイグリーン AIRCRAFT GRAY GREEN	362	BS283 オシャングレー OCEAN GRAY
		363	B9637 ミディアムシーブルー MEDIUM SEAGRAY

361	Mr.カラー飛行機色セット② RAF COLOR 2 (18x3本入り)	368	BS381C/210 スカイ SKY
362	B9641 ダークグリーン DARK GREEN	369	BS381C/450 ダークアース DARK EARTH
363	B9637 ミディアムシーブルー MEDIUM SEAGRAY	370	エィダーブルー AZURE BLUE

368	Mr.カラー飛行機色セット④ RAF COLOR 2 (18x3本入り)	368	BS381C/210 スカイ SKY
369	B9641 ダークグリーン DARK GREEN	369	BS381C/450 ダークアース DARK EARTH
370	B9637 ミディアムシーブルー MEDIUM SEAGRAY	370	エィダーブルー AZURE BLUE

Marking & Painting

マーキング及び塗装図

Markierungen und Bemalung

Decoration et Peinture

Marchio & Pittura

Decoracion y Pintura

標貼及著色指示

I オーストラリア空軍 第457中隊 クライブ・R・コールドウェル大佐機
No.457 Squadron R.A.A.F. Gp-Capt Clive R. Caldwell

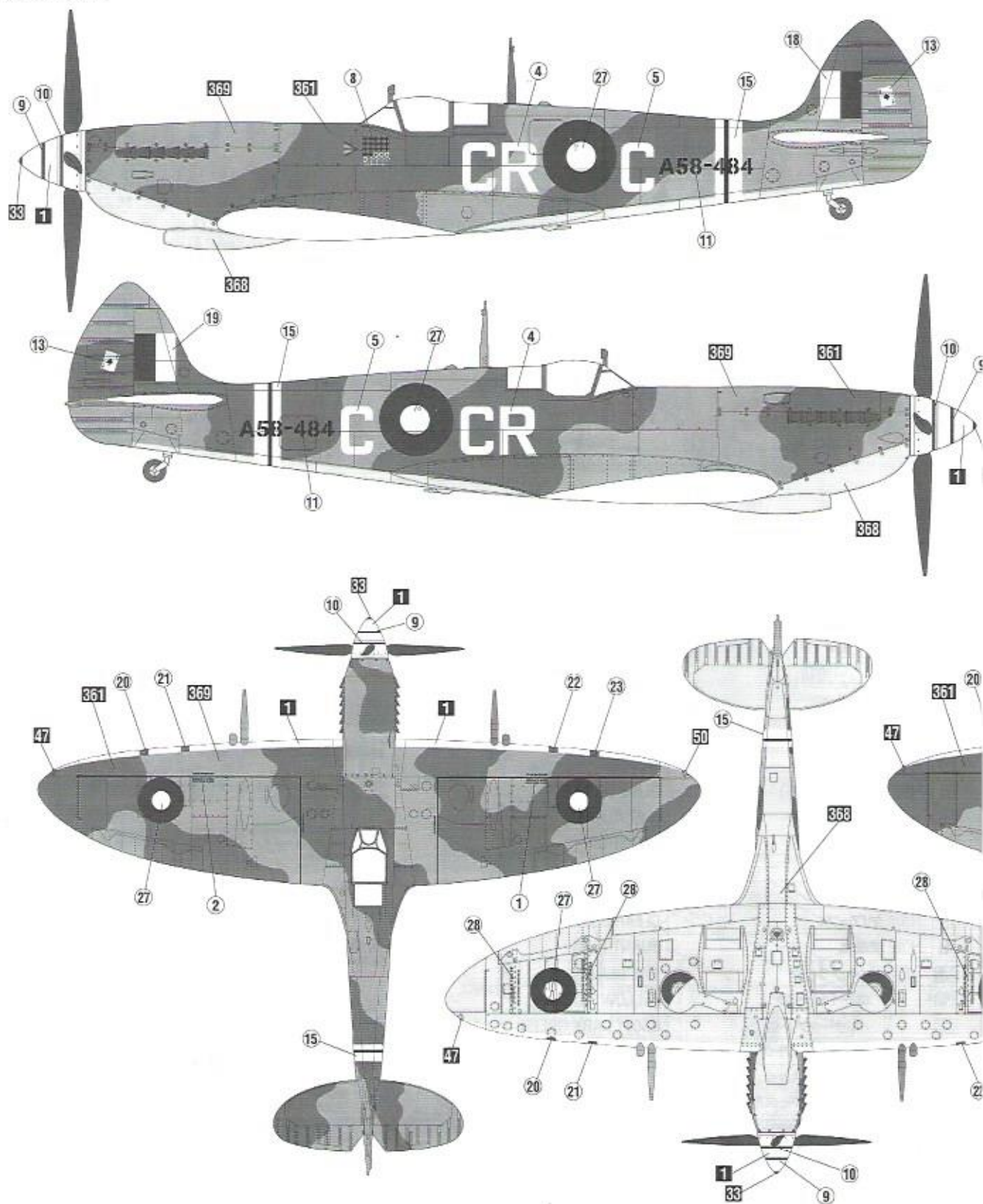

2 オーストラリア空軍 第457中隊
No.457 Squadron R.A.A.F.

◆この塗装図は1/48スケールを、側面80%、上面50%に縮小してあります。

◆This marking chart has been reduced by 80% in the side view and 50% in the top views from 1/48 scale.

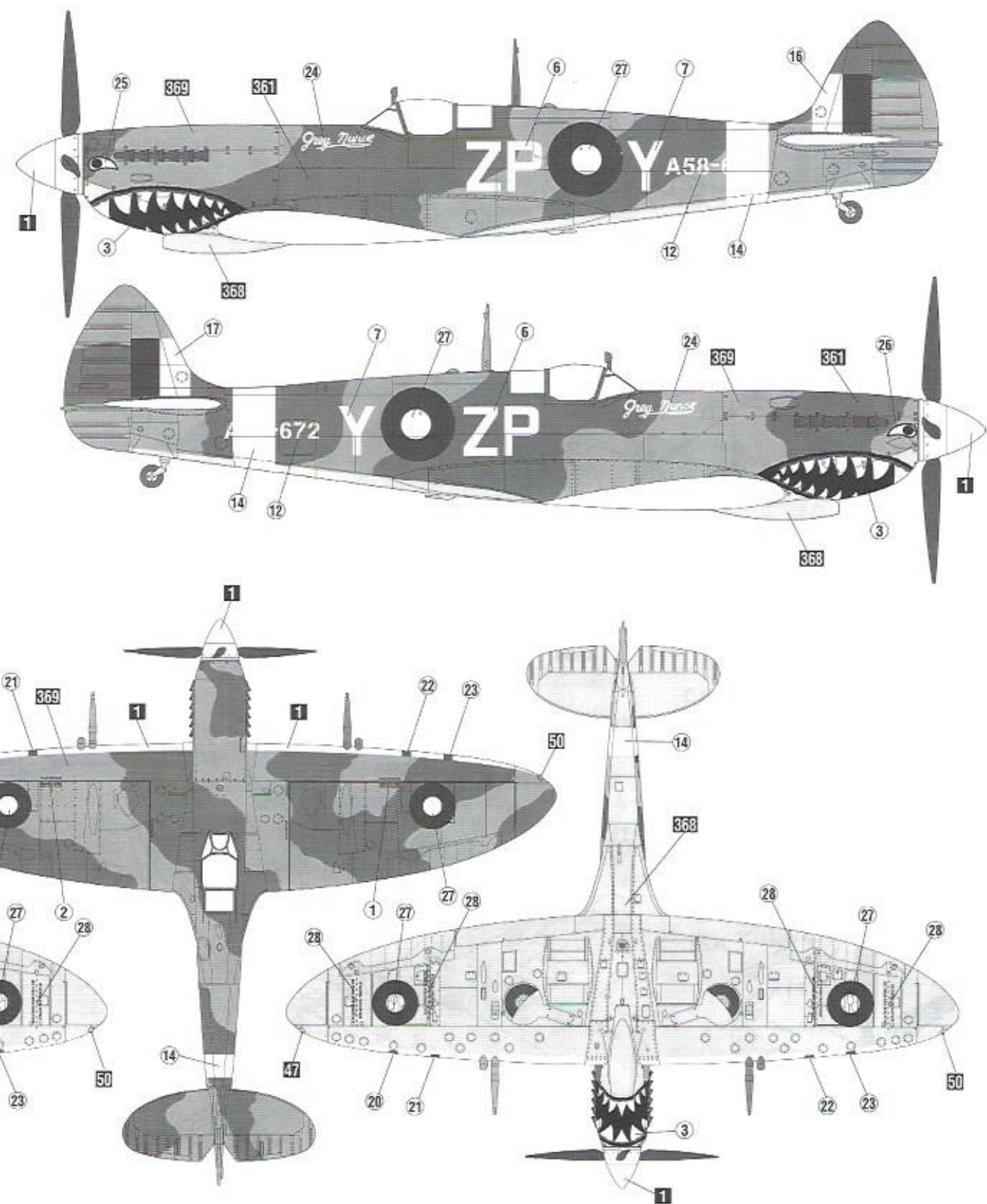

■デカールのじょうずな貼り方 Correct Method for Applying Decals

- デカールを貼るところのほこりや汚れを、ぬらした布できれいにふきとってください。
- Clean model surface with wet cloth.



- 貼りたいデカールを台紙ごとハサミで切りとり、1枚づつ水またはぬるま湯に台紙を下にして20秒くらい浮かべます。
- Cut each design out of decal sheet and dip them in warm water for 20 seconds.



- 指先に少し水をつけて正確な位置にデカールを動かした後で、やわらかく、よく水を吸う布でデカールを押さえて内側の水分や気泡を押し出します。
- Move design to exact position with wet finger tip, and push out excess water and air bubbles under decal with soft cotton cloth.



- 水から出したらタオルの上のせ、指先でデカールが動くか確かめた後、貼るところにおいて静かに台紙をずらします。
- Check with finger tip if design is loose on base paper. If so, place it on proper position on model and slide off base paper leaving design on model.



- デカールが完全に乾いたら少し水をつけた布で、デカールのまわりのノリをふきとります。
- When decals get dry, wipe off with wet cloth excess glue left around decals.

CAUTION: NOT SUITABLE FOR CHILDREN UNDER 3 YEARS, CONTAINS SMALL PARTS.

NICHT FÜR KINDER UNTER 36 MONATEN ENTHÄLT KLEINE TEILE.

ATTENTIE: NIET GESCHIKT VOOR KINDEREN TOT 4 JAAR. BEBAT KLEINE ONDERDELEN.

ATTENTION: CE PRODUIT NE CONVIENT PAS A UN ENFANT DE MOINS DE 36 MOIS, EN RAISON DES PIÈCES DE PETITE DIMENSION CONTENUES.

ATTENZIONE: PRODOTTO NON ADATTO AI BAMBINI DI ETÀ INFERIORE AI 36 MESI. CONTIENE PICCOLE PARTI.

ATENCIÓN: NO ES CONVENIENTE PARA NIÑOS MENORES DE 3 AÑOS. CONTIENE PIEZAS PEQUEÑAS.

ATENÇÃO: IMPRÓPRIO PARA CRIANÇAS COM MENOS DE 3 ANOS. CONTEM PEÇAS PEQUENAS.

FORSIGTIG! IKKE EGNET TIL BØRN SOM ER MINDRE END 3 ÅR. INDEHOLDER SMÅ DELE.

ΠΡΟΣΟΧΗ : ΚΑΤΑΛΛΗΛΟ ΓΙΑ ΠΑΙΔΙΑ ΑΝΩ ΤΩΝ 3 ΕΤΩΝ ΠΕΡΙΕΧΕΙ ΜΙΚΡΑ ΤΜΗΜΑΤΑ

■VOR DEM ZUSAMMENBAU ZU LESEN

- Bitte lesen Sie die Anleitung vor dem Zusammenbau sorgfältig durch.
- Verwenden Sie nur Kunststoffklebstoff und Kunststofflackfarben.
- Die gegebenen Plastiklatten sollten zerissen und weggeworfen werden, um zu verhindern, daß Kleinkinder beim Spielen darin erstickten.
- Handhaben Sie Klebstoff und Lackfarben niemals in der Nähe von offenen Flammen.
- Mit Klebemittel sparsam umgehen und während des Zusammenbaus für ausreichende Ventilation sorgen.

■LIRE CECI AVANT D'EFFECTUER LE MONTAGE

- Étudier attentivement les instructions avant le montage.
- N'utiliser que de l'adhésif plastique et du vernis.
- Déchirer et jeter les sacs en plastique vides pour éviter tout danger d'étouffement pour les enfants.
- Ne jamais utiliser d'adhésif ou du vernis près d'une flamme.
- Utiliser le ciment avec modération et bien ventiler la pièce pendant le montage.

■LEGGERE QUESTO PRIMA DEL MONTAGGIO

- Studiare attentamente le istruzioni prima del montaggio.
- Usare solo adesivo e vernici per plastica.
- Strappare e gettare le buste di plastica vuote per evitare il pericolo di soffocamento per bambini piccoli.
- Non usare mai l'adesivo o la vernice vicino ad una fiamma.
- Utilizzare sufficiente adesivo e ventilare bene l'abitazione durante la costruzione.

■ANTES DEL ENSAMBLAJE, LEA CUIDADAMENTE LO SIGUIENTE

- Antes del ensamblaje, estudie cuidadosamente las instrucciones.
- Emplee solamente cemento plástico y pinturas.
- Rompa y tire las bolsas de plástico a fin de evitar que los niños pequeños puedan sofocarse jugando con ellas.
- No emplee nunca cemento ni pintura cerca de llamas.
- Usare l'adesivo moderatamente e ventilare bene l'ambiente durante la costruzione.

■組件之前務請先看此說明。

- 請先看說明書，把握全體的順序之後才進入組件。
- 強力膠和塗料請使用塑膠專用的。商品的包裝為了不讓小孩子帶在頭上，請捨掉。
- 強力膠塗料不可在火的附近使用。

"WARNING" FUNCTIONAL SHARP POINTS

"WARNING" SCHARFE ECKEN UND KANTEN

"Avertissement" Points essentiels de fonctionnement

"ATTENZIONE" PARTI MOLTO ACUMINATE

"AVISO" PUNTOS AGUDOS EN FUNCIONAMIENTO

注意

- *組み立てる前に必ずお読みください。
- *12才以下の方が組み立てる時は、保護者もお読みください。

1. 組み立てモデルです。作る前に組み立て説明書をお読みください。
2. 部品を取り出した後のビニール袋は、小さな子供が頭から被ったり、飲み込んだりすると窒息するおそれがありますので、破り捨ててください。
3. 部品はきれいに切り取り、切り取った後のクズはゴミ箱に捨ててください。
4. 部品はやむなくとがっている所がありますので使用目的以外は、絶対に遊ばないでください。特に小さいお子様のいる家庭では注意してください。
5. 小さな部品がありますので、誤って飲み込まないようにしてください。特に小さいお子様のいる家庭では注意してください。
6. 部品の組立の際、ニッパー、ナイフ、ヤスリ等を不用意に取り扱ったり、刃先等で怪我の恐れがあります。12才以下の方は、保護者の指導のもとに取り扱ってください。
7. 接着剤、塗料を使用する場合は、下記に注意してください。
 - *締め切った室内では使用しないでください。中毒の恐れがあります。
 - *火の近くの使用は絶対に止めてください。引火の恐れがあります。接着剤、塗料は目や口に入れないでください。
 - *誤って目や口に入ったときは、すぐに大量の水で洗い流して、医師に相談してください。
8. 工具、接着剤、塗料、電池等を使用する場合は、その説明書の注意事項をよく読んで正しく使用してください。

CAUTION

- * MAKE SURE TO READ INSTRUCTIONS LISTED BELOW BEFORE ASSEMBLING.
- * ADULT SUPERVISOR SHOULD ALSO READ INSTRUCTIONS WHEN ASSEMBLED BY CHILDREN AGED 12 OR YOUNGER.

1. THIS BEING AN ASSEMBLY KIT, READ THE INSTRUCTIONS BEFORE ASSEMBLING.
2. TEAR UP AND THROW AWAY THE PLASTIC BAGS CONTAINING KIT PARTS AS CHILDREN MAY SUFFOCATE BY SWALLOWING OR WEARING OVER HEAD.
3. CUT THE PARTS OFF PROPERLY AND THROW THE WASTE PARTS INTO DUSTBOX AT ONCE.
4. DO NOT PLAY WITH THE PARTS FOR ANY OTHER PURPOSE AS SOME PARTS MAY BE TOO SHARP, MORE CAUTION AND CARE NEEDED FOR FAMILIES WITH INFANTS.
5. DO NOT SWALLOW ANY PARTS AND CUT-OFF CHIPS. KEEP AWAY FROM REACH OF CHILDREN.
6. WRONG OR CARELESS USAGE OF NIPPER, CUTTER, FILE ETC. MAY HURT THE ASSEMBLER.
7. BE CAUTIONS AS FOLLOWS WHEN USING ADHESIVES AND/OR PAINTS:
 - * DO NOT USE IN CLOSED ROOM TO AVOID POISONING/TOXIC.
 - * DO NOT USE NEAR FIRE TO AVOID FLAMMABILITY.
 - * DO NOT PUT ANY ADHESIVES AND/OR PAINTS INTO MOUTH AND EYE IF MISTAKENLY PUT INTO, WASH OUT PROMPTLY WITH FULL WATER AND CONSULT A DOCTOR.
8. USE TOOLINGS, ADHESIVES, PAINTS, BATTERIES ETC. PROPERLY AFTER CAREFUL READING OF INSTRUCTIONS GIVEN IN EACH HANDLING MANUAL.