

## Junkers Ju 87D-3 'Stuka Experten'

1/72

### CZ

V rámci budování Luftwaffe ve třicátých letech dvacátého století se jednou z nejvýznamnějších kategorií letadel zavedených do výzbroje staly střemhlavé bombardéry. Soutěž o nový typ bombardéru nazvaný Sturzkampfflugzeug, zkráceně Stuka vyhrála firma Junkers se svým typem Ju 87A. Jméno kategorie se přeneslo na nový typ, bojově nasazený ve Španělské občanské válce. Jinak sloužil k výcviku. U bojových jednotek je nahradily verze Ju 87B a R, které na začátku druhé světové války prožily svou hvězdnou hodinu. Až bitva o Británii ukázala, že Ju 87B nebo jeho dálkové varianty Ju 87R jsou, bez mocné ochrany stíhaček, velmi zranitelné. Luftwaffe ale nutně potřebovala letouny této kategorie. Navíc v obrovských prostorech východní fronty nebyla stíhací ochrana tak nutná, protože i stíhačky protivníka byly rozptýleny. Proto bylo pokračováno ve vývoji. Nová verze Ju 87D byla aerodynamicky zjemněna, chladič byl rozdělen na dva a umístěn pod křídlo. Nový byl i překryt kabiny a pancéřováním, střelec dostal k ochraně zadní polosféry dvojkulomet MG81Z. K pohonu byla vybrána výkonnější varianta motoru Jumo 211J. Díky tomu nosnost pum vzrostla téměř čtyřikrát. Verze Ju 87D byla vyráběna v řadě subverzí od verze Ju 87D-1 až po Ju 87D-8. Verze Junkers Ju 87D-5 dostala prodloužené křídlo a kulometry v křídle byly nahrazeny účinnějšími kanóny MG 151 ráže 20 mm. Ju 87D byly používány jako střemhlavé bombardéry, vlekače kluzáků a bez brzd střemhlavého letu jako bitevní a noční bombardéry. V těchto rolích vydržely Stuky až do konce války a to nejen v Luftwaffe. Junkersy Ju 87D se dostaly do výzbroje letectev Itálie, Rumunska, Maďarska, Slovenského Štátu a Bulharska. Po přechodu některých uživatelů na spojeneckou stranu byly Stuky použity i proti německým vojskům. Poslední sériovou verzí se stala verze Ju 87G. Ta na verzi D navázala, ale byla vyzbrojena protitankovými kanóny a určena k boji s nepřátelskými tanky.

rozpětí: 13.80 m, délka: 11.50 m, max. rychlost: 410 km/h ve výšce 4100 m, dostup: 7285 m, max. dolet: 1535 km, max. nosnost pum: 1800 kg

### EN

During the building of the Luftwaffe, dive bomber aeroplanes became one of the most important categories of aircraft introduced to service. The competition for a new type of bomber called the Sturzkampfflugzeug, or shortened Stuka, was won by Junkers company with their Ju 87A type. The name of the category transferred to the new type, which was first deployed in the Spanish Civil War but aside from that was only used in the training role. In combat units, the first versions of the Stuka were replaced by the 87B and 87R versions, which at the beginning of the Second World War enjoyed their finest hour. Only the Battle of Britain clearly showed that the Ju 87B or the long range 87R variety are extremely vulnerable aeroplanes when left without escort fighters. Nevertheless, the Luftwaffe desperately needed aircraft of this category. On top of that, in the vast areas of the Eastern Front, the fighter aircraft protection was not much necessary as the enemy fighters were quite scarce. So, the development of the type went on. The new version, named the Ju 87D, featured refined aerodynamics, the engine radiator was split in two and repositioned under the wings. The canopy of a different style was also fitted with armoured glass and the rear gunner was armed with a twin MG81Z machine gun to protect the rear hemisphere. The D version was equipped with a more powerful Jumo 211J engine which almost four times increased the bomb payload. The Ju 87D type was produced in a number of sub-varieties, ranging from the Ju 87D-1 to D-8. The D-5 featured wings with extended span and the wing machine guns were replaced by 20mm MG151 cannon with heavier punch. The Ju 87D was used in the dive bomber role, to tow military gliders, and also flew as a night bomber or a ground attack aircraft – in this instance with the dive brakes removed, and these two latter were the roles in which the Stuka went on serving until the end of the war. And not just with the German Luftwaffe, as the type was also operated by the military of Italy, Rumania, Hungary, Bulgaria and the Slovak State. When some of these countries switched sides, their Stukas were also used even against German forces. The final version to see that necessary service was the Ju 87G, basically a follow up to the D version, differing in the anti-tank underwing cannon under each wing.

span: 13.80 m, length: 11.50 m, maximum speed: 410 km/h at 4100 m, ceiling: 7285 m, max.range: 1535 km, max. bomb payload: 1800 kg

PLASTIC PARTS

A

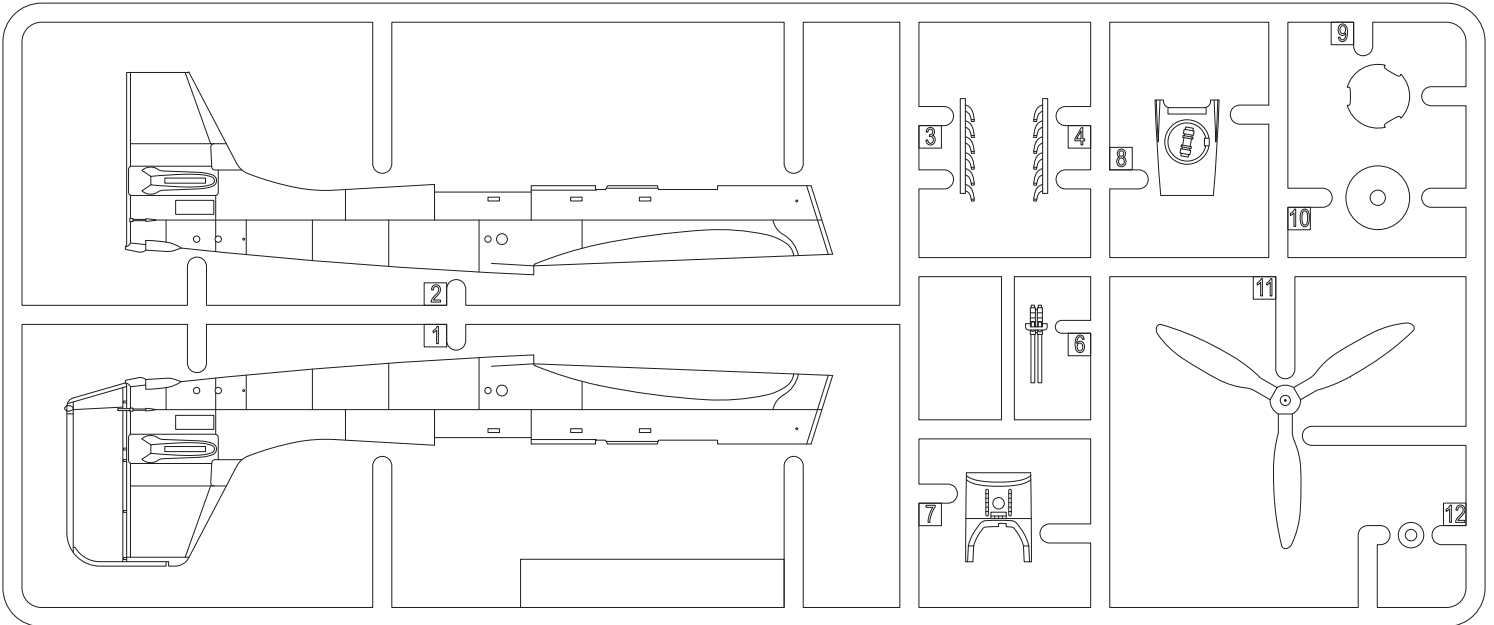

B

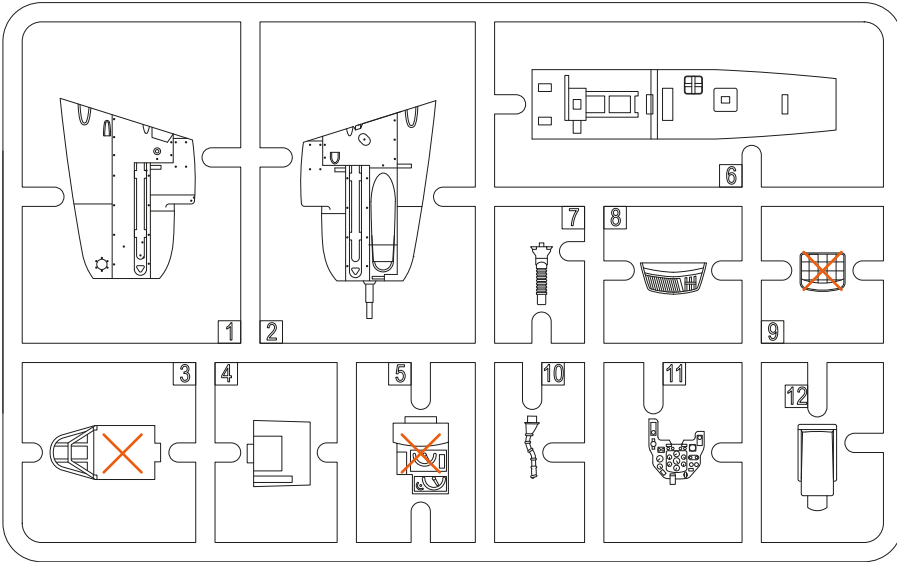

C

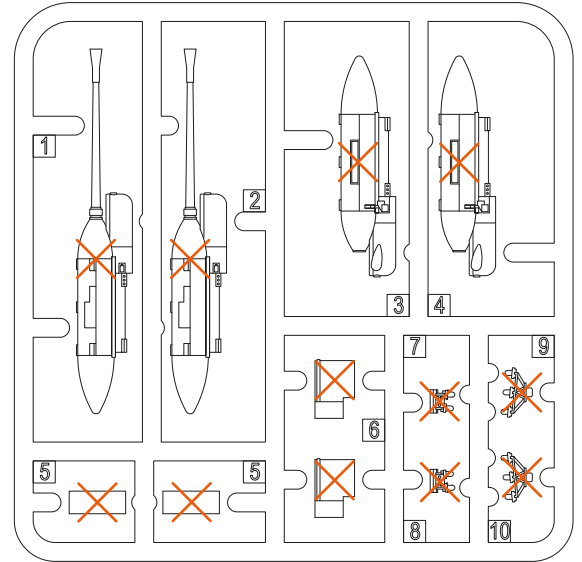

D

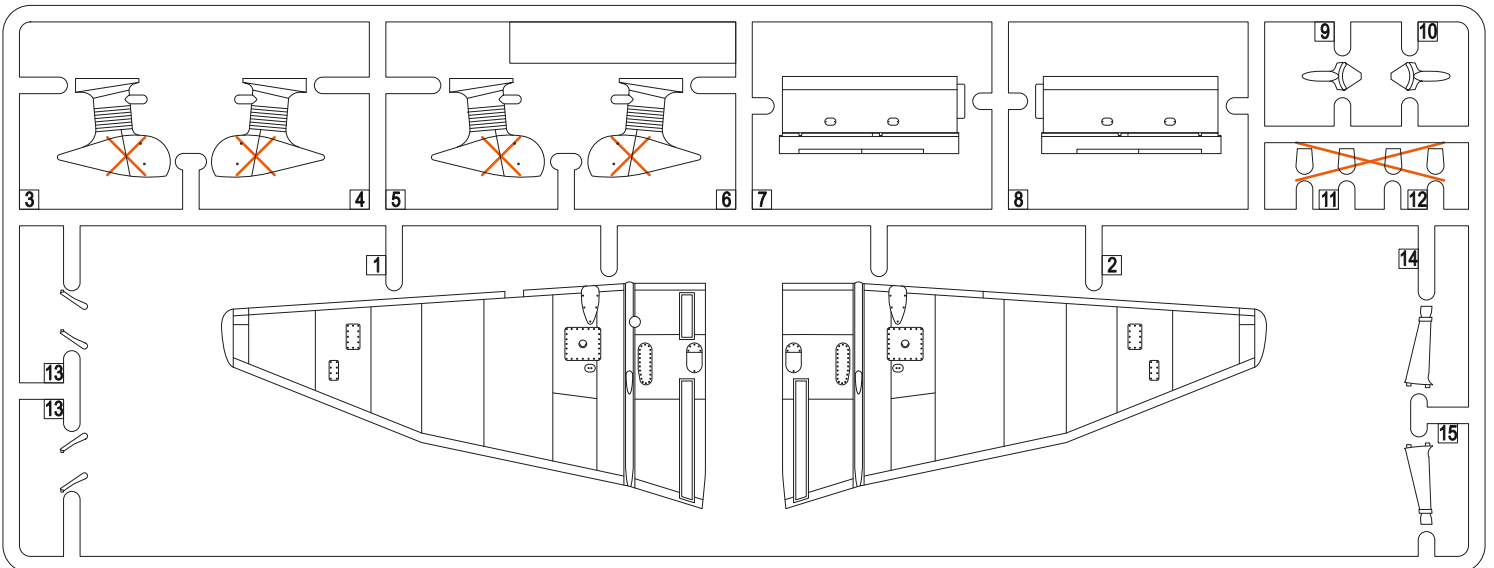

SYMBOLS



MOŽNOST VOLBY  
OPTIONAL  
NACH BELIEBEN  
OPTION



POUŽÍŤ KYANOAKRYLÁTOVÉ LEPIDLO  
INSTANT CYANOACRYLATE GLUE  
ZYANOAKRYLÁTKLEBER  
COLLE CYANOACRYLAT



OHNOUT  
BEND  
BIEGEN  
COURBER



ZHOTOVIT NOVÉ  
SCRATCH BUILD  
FERTIGSTELLEN  
ACHEVER



ŘEZAT/VRTAT  
CUT OFF/DRILL  
ENTFERNEN  
DETACHER

GSI  
colour code



NATRÍT  
COLOUR  
FARBEN  
PEINDRE

**E**

**PLASTIC PARTS**

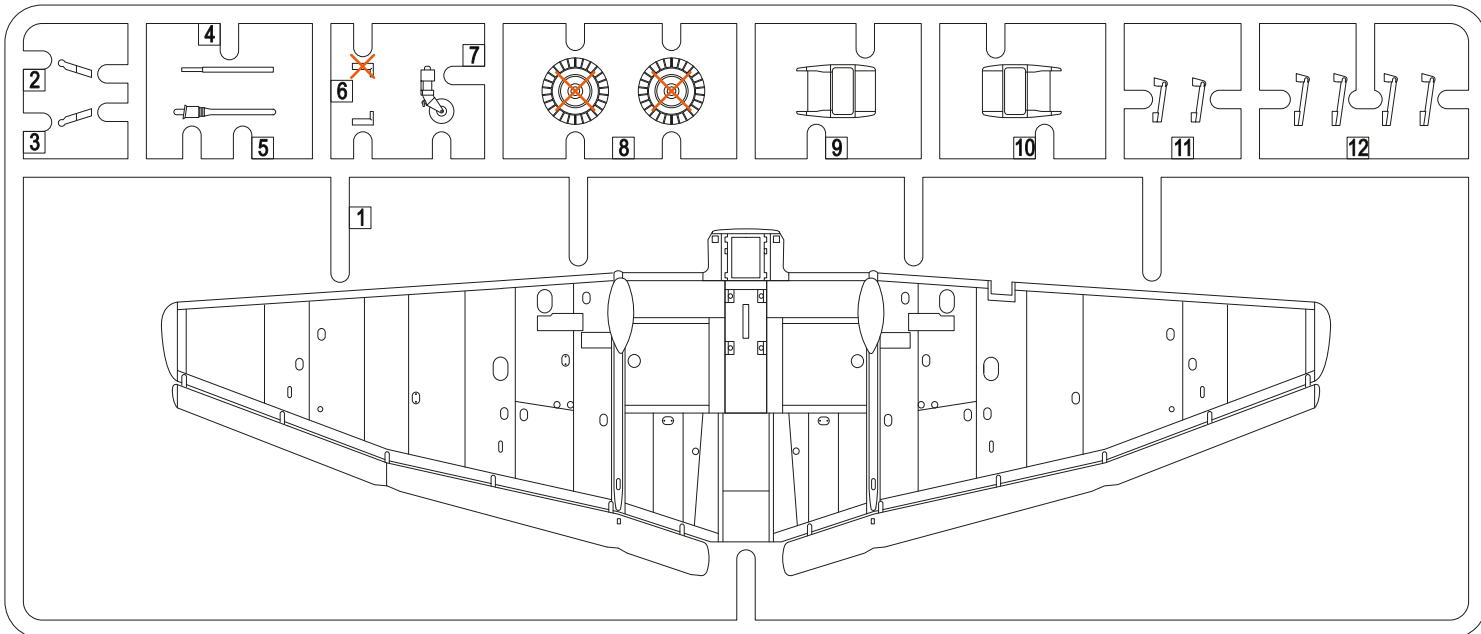

**X**

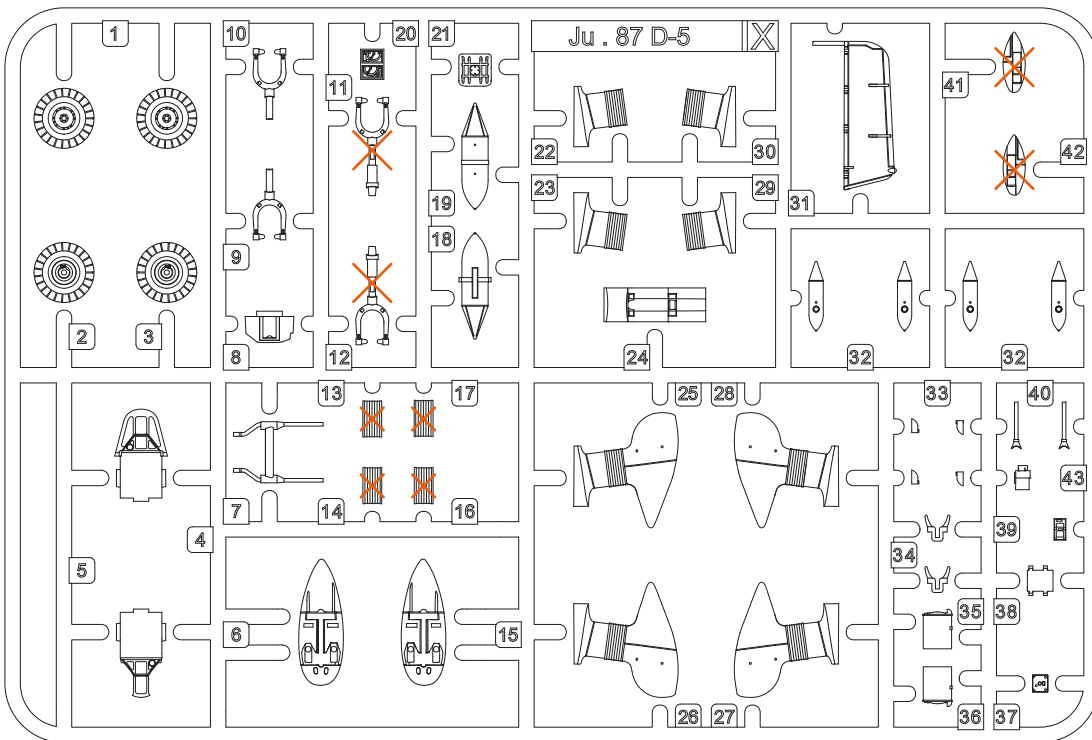

**F CLEAR PARTS**

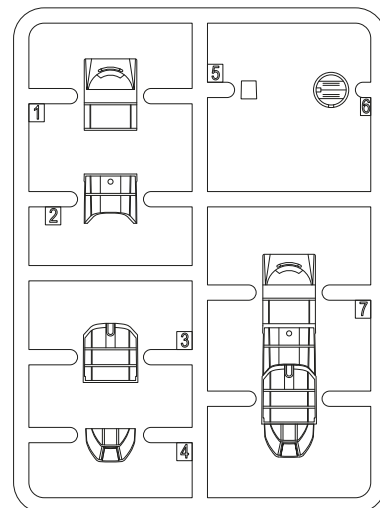

**PHOTO-ETCHED PARTS (PP)**

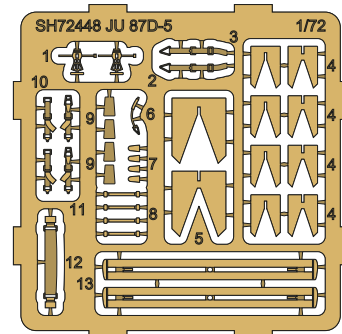

**PRINTED PARTS (PRP)**

2x



**X** *Tento díl nepoužít*  
*Do not use this part*

**Barvy GUNZE/ GUNZE Colour No.**

<b>A</b> Černá / Black	H2 / C2	<b>L</b> Tmavá zelená / Dark Green RLM 71	H64 / C17
<b>B</b> Barva pneu / Tire Black	H77 / C137	<b>M</b> Černo zelená / Black Green RLM 70	H65 / C18
<b>C</b> Hliník / Aluminium	H8 / C8	<b>N</b> Světlá modrá / Light Blue RLM 65	H67 / C115
<b>D</b> Tmavý kov / Dark Iron	MC214	<b>O</b> Písková / Sandy Brown RLM 79	H66 / C119
<b>E</b> Opálený kov / Burnt Iron	H76 / C61	<b>P</b> Šedá / Grey RLM 02	H70 / C60
<b>F</b> Červeno hnědá / Red Brown	C131	<b>Q</b> Žlutá / Yellow RLM 04	H413 / C113
<b>G</b> Barva plátna / Tan	H27 / C44	<b>R</b> Bílá / White	H11 / C62
<b>H</b> Šedá RLM 66 / Grey RLM 66	H416 / C116		

**STEP 1**

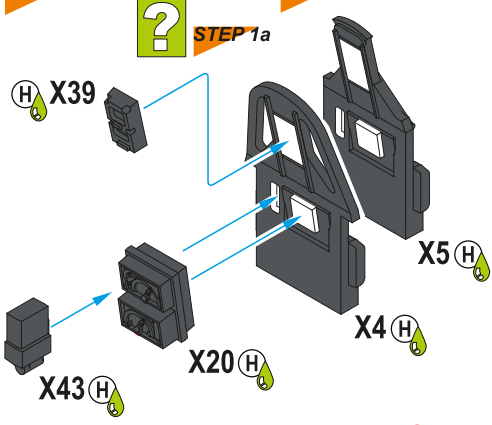

**STEP 2**

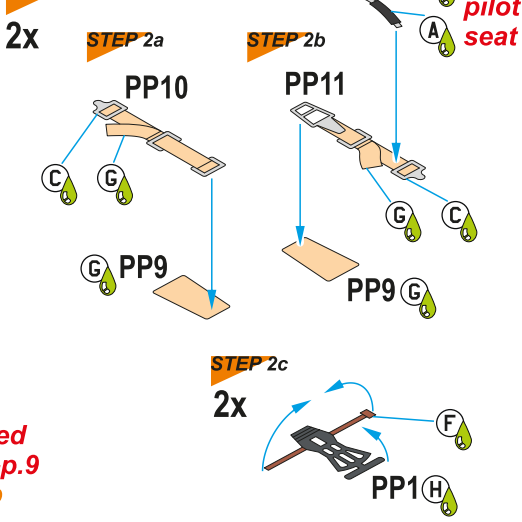

**STEP 3**

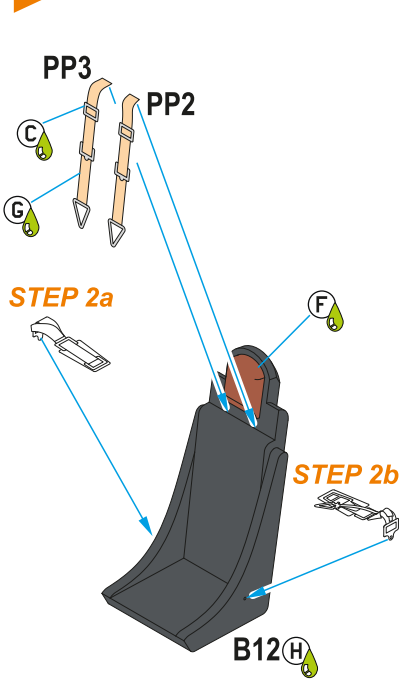

**STEP 5**

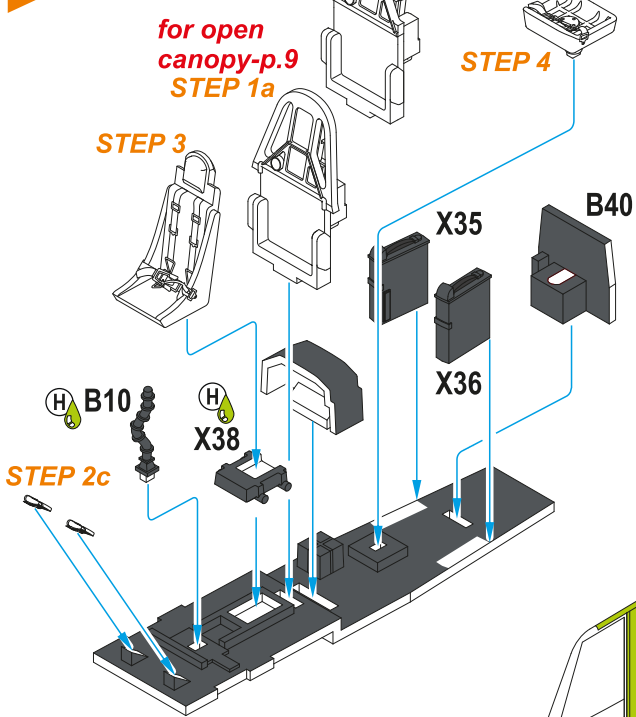

**STEP 4**

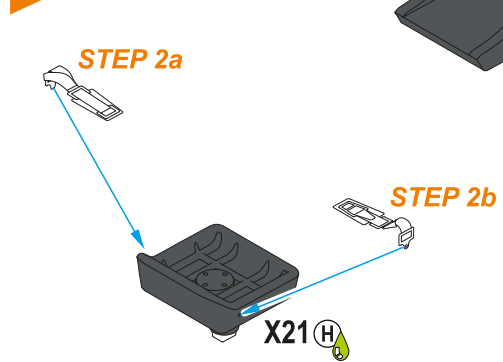

**STEP 7**

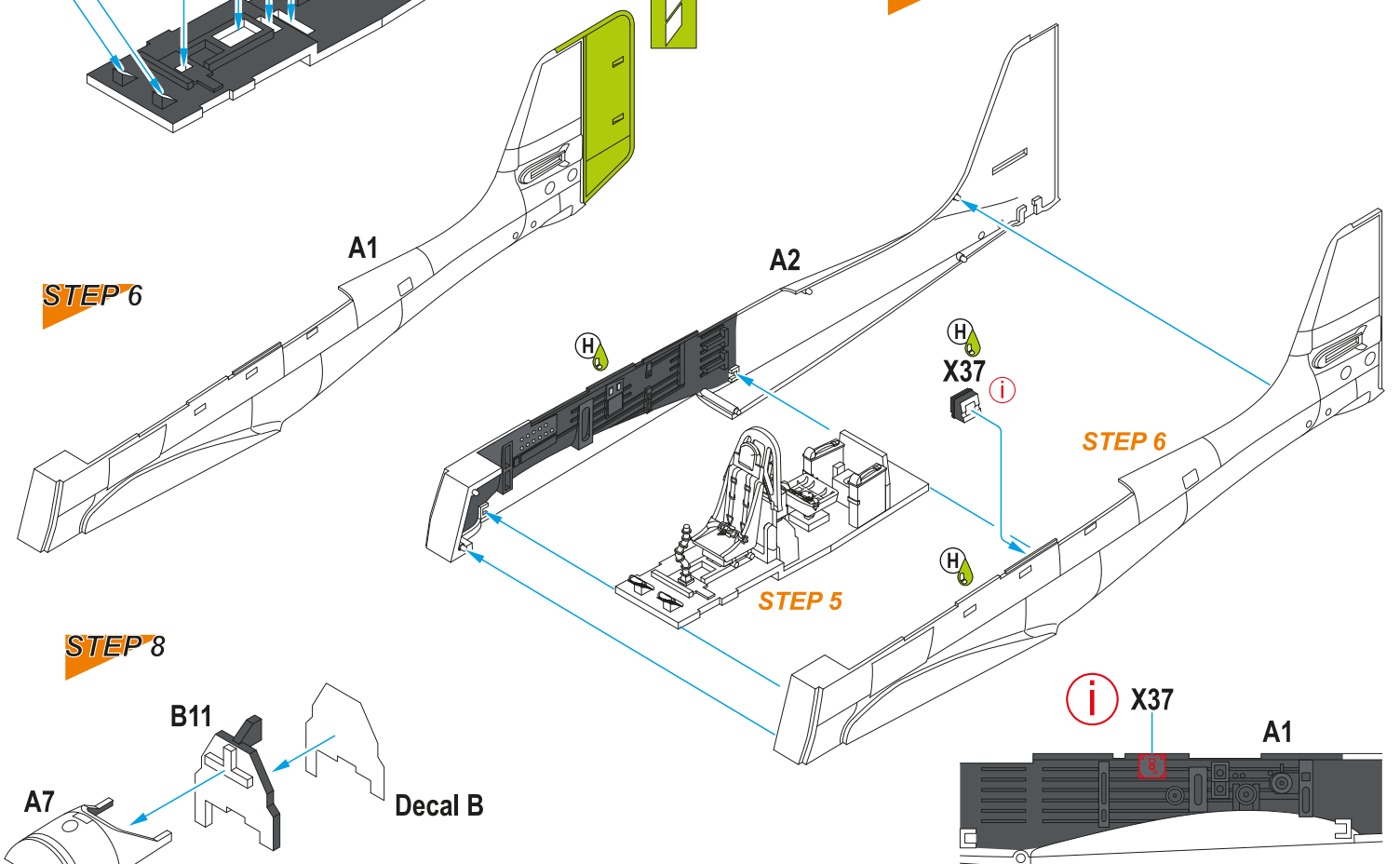

**STEP 9**

F6 H C

A8

**STEP 8**

**STEP 7**

**STEP 9**

**STEP 11**

**STEP 10**

**STEP 14**

D2

D1

**STEP 13**

**STEP 12**

**STEP 10**

E A3

B2

B8

B1

E A4

**STEP 12**

X34

X34

X24

**STEP 13**

E1

 for parts X24+X34



**STEP 16**

**STEP 16b**

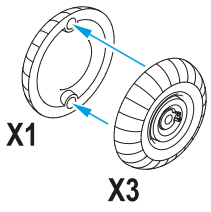

**STEP 16a**

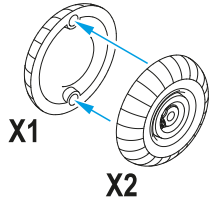

**STEP 15**

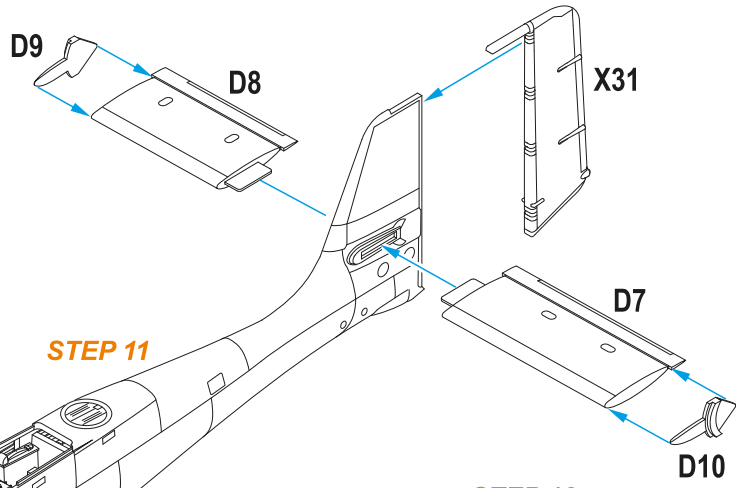

**STEP 11**

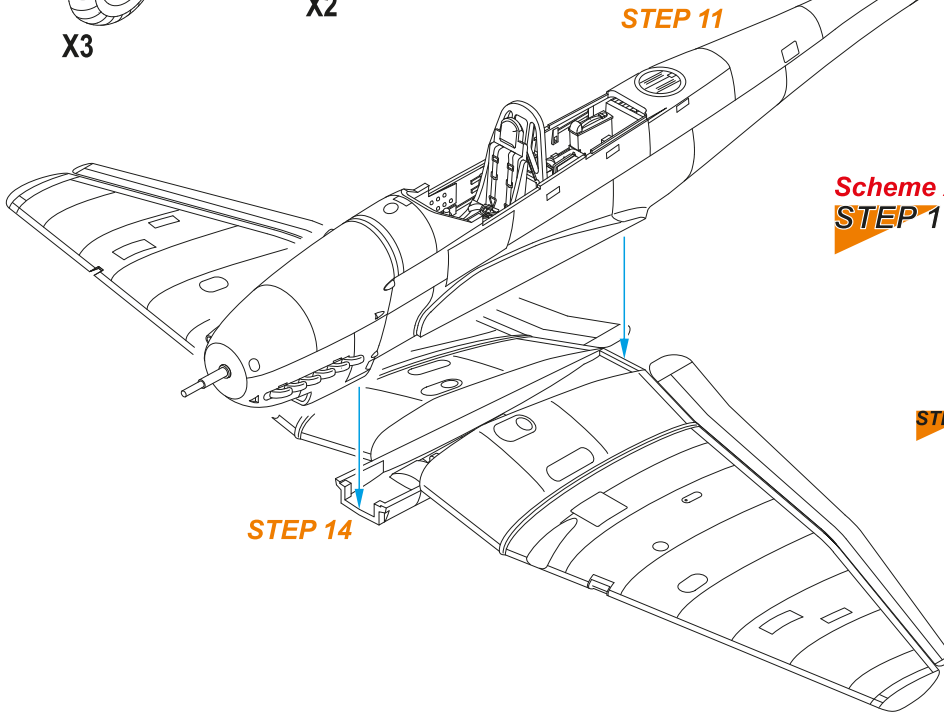

**STEP 14**

**Scheme A  
STEP 17**

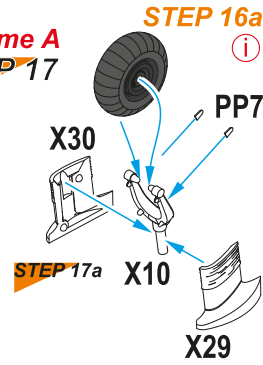

**STEP 17a**

**STEP 16a**

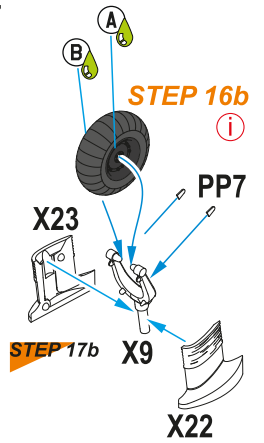

**STEP 17b**

**STEP 19**

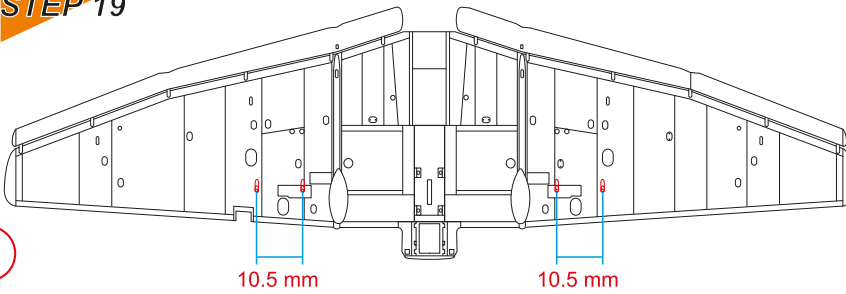

10.5 mm

10.5 mm

**Schemes B, C  
STEP 18**

**STEP 18a**

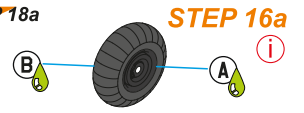

**STEP 16a**

**STEP 18b**

**STEP 16b**

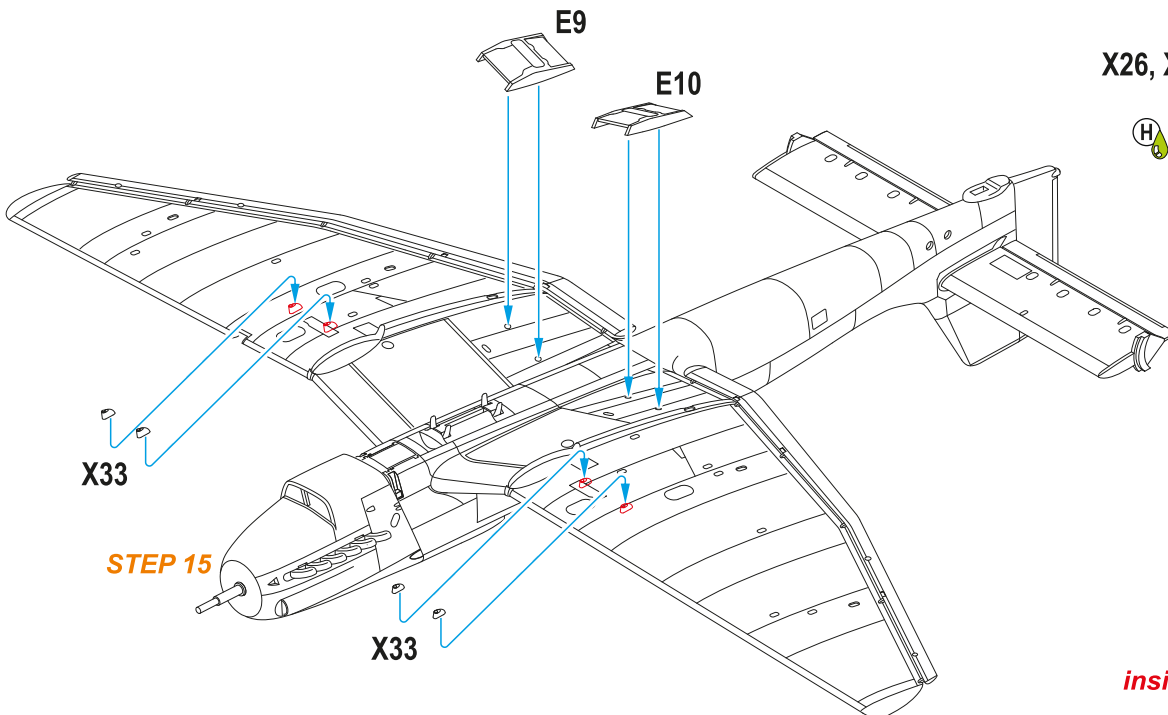
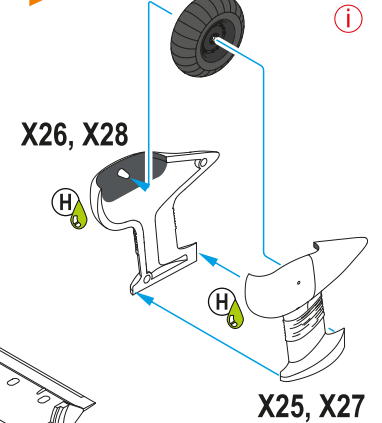

X33

E9

E10

**STEP 15**

X33



inside

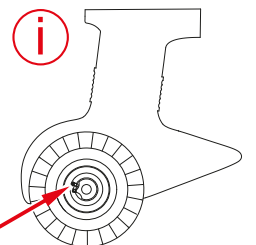

**STEP 20 Schemes B, C**

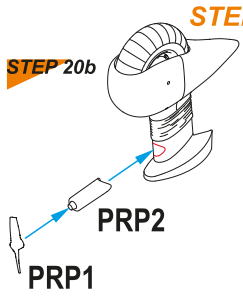
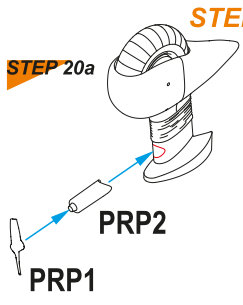

Parts PRP 1  
Scheme C only

**STEP 21**

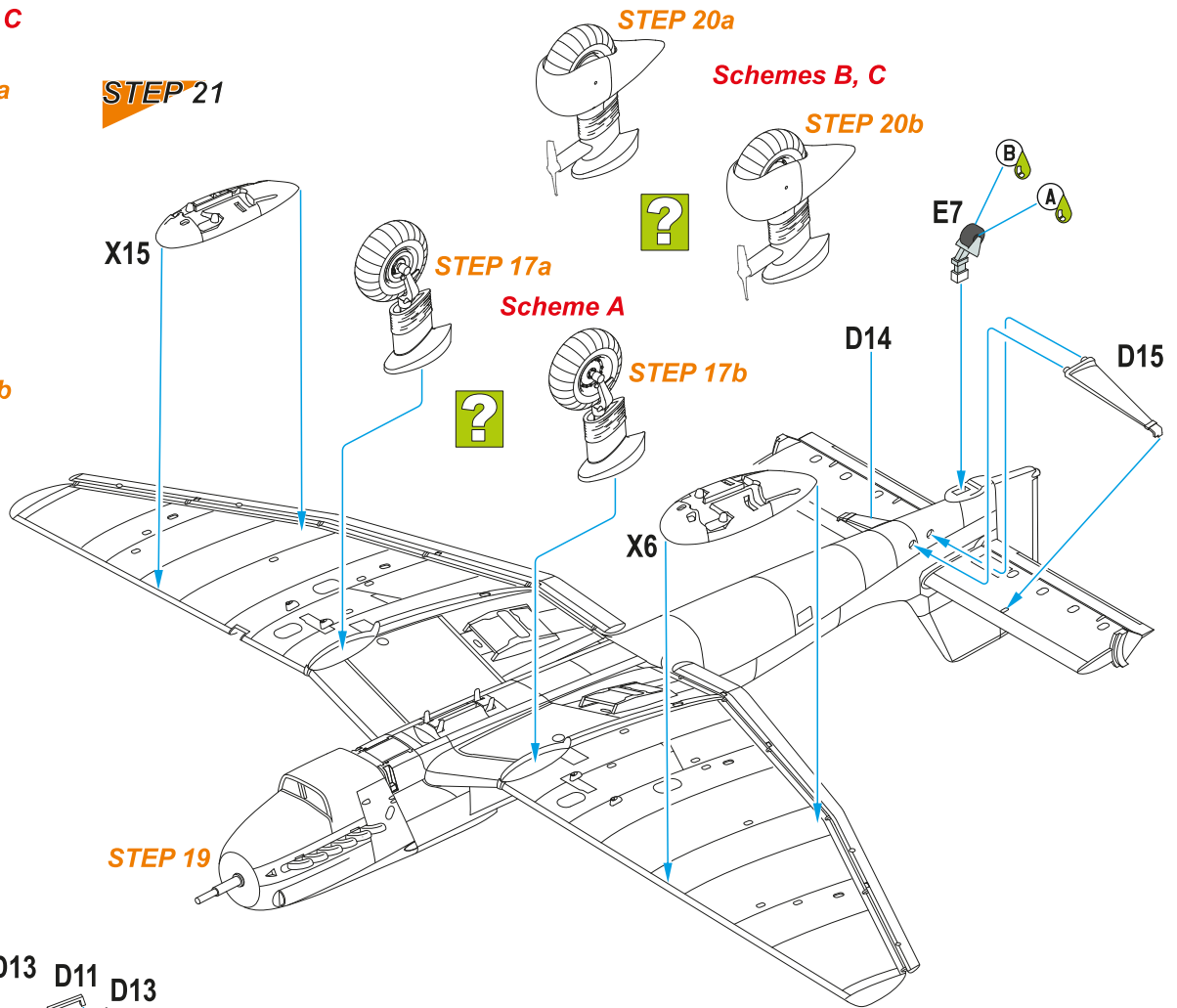

**STEP 22**

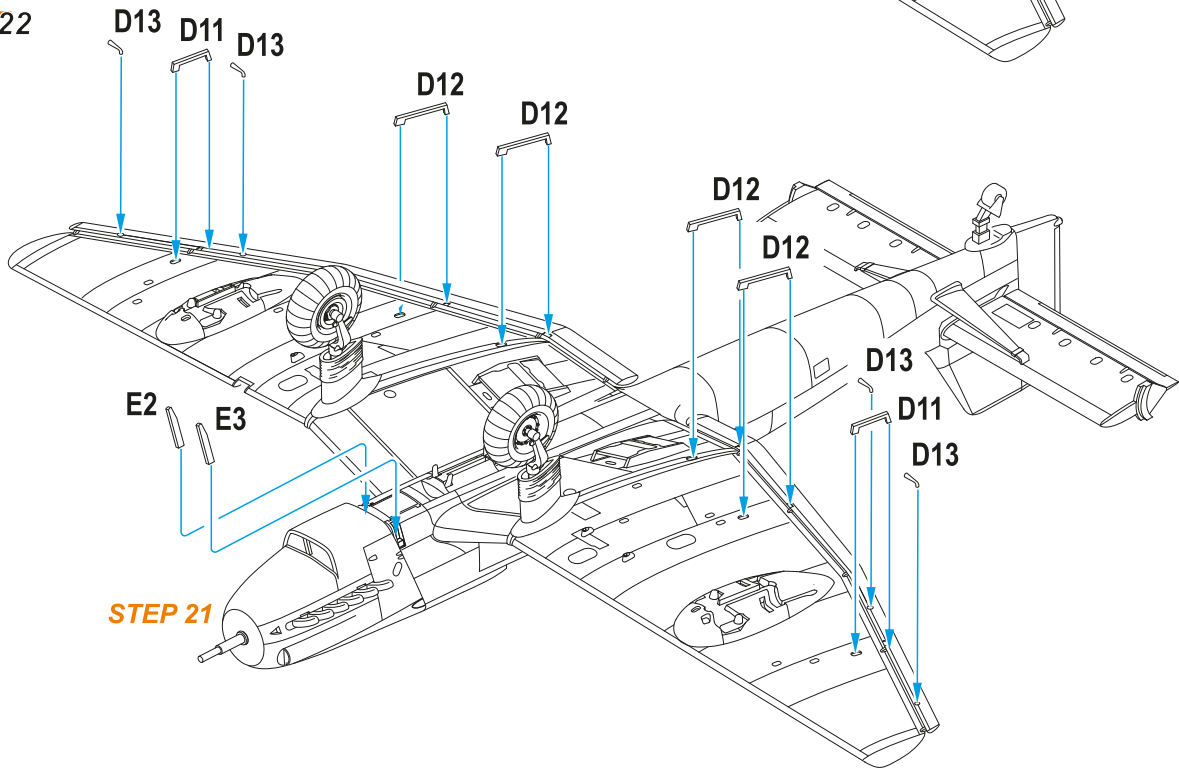

**STEP 23**

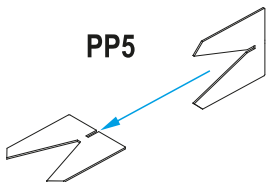

**STEP 24**

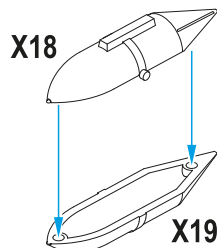

**STEP 25**

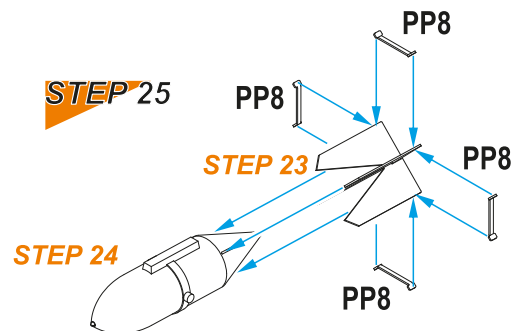

**STEP 26**

4x

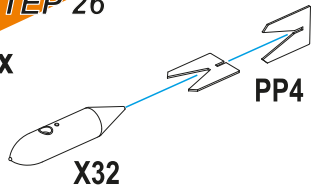

**STEP 27**

2x

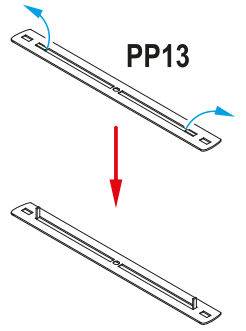

**STEP 28**

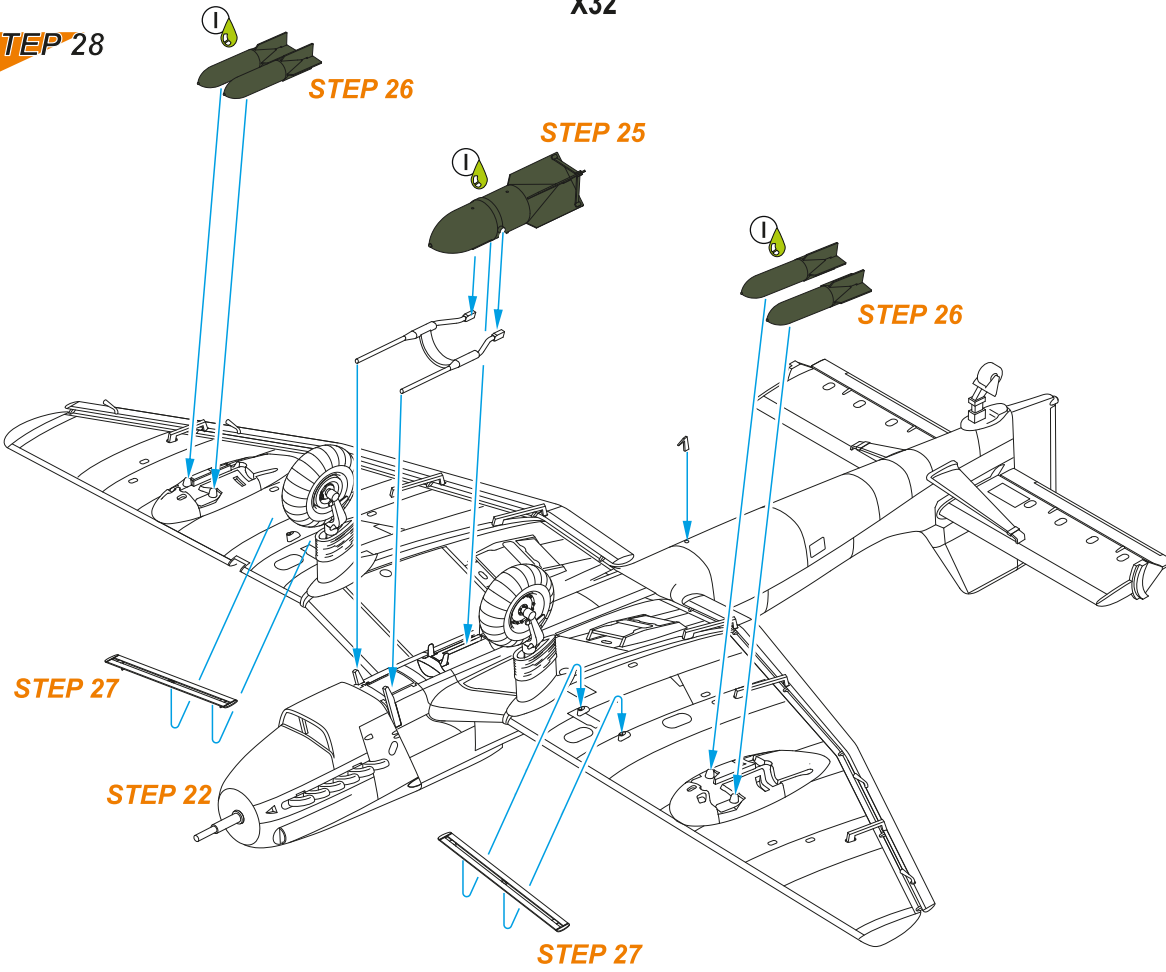

**STEP 29**

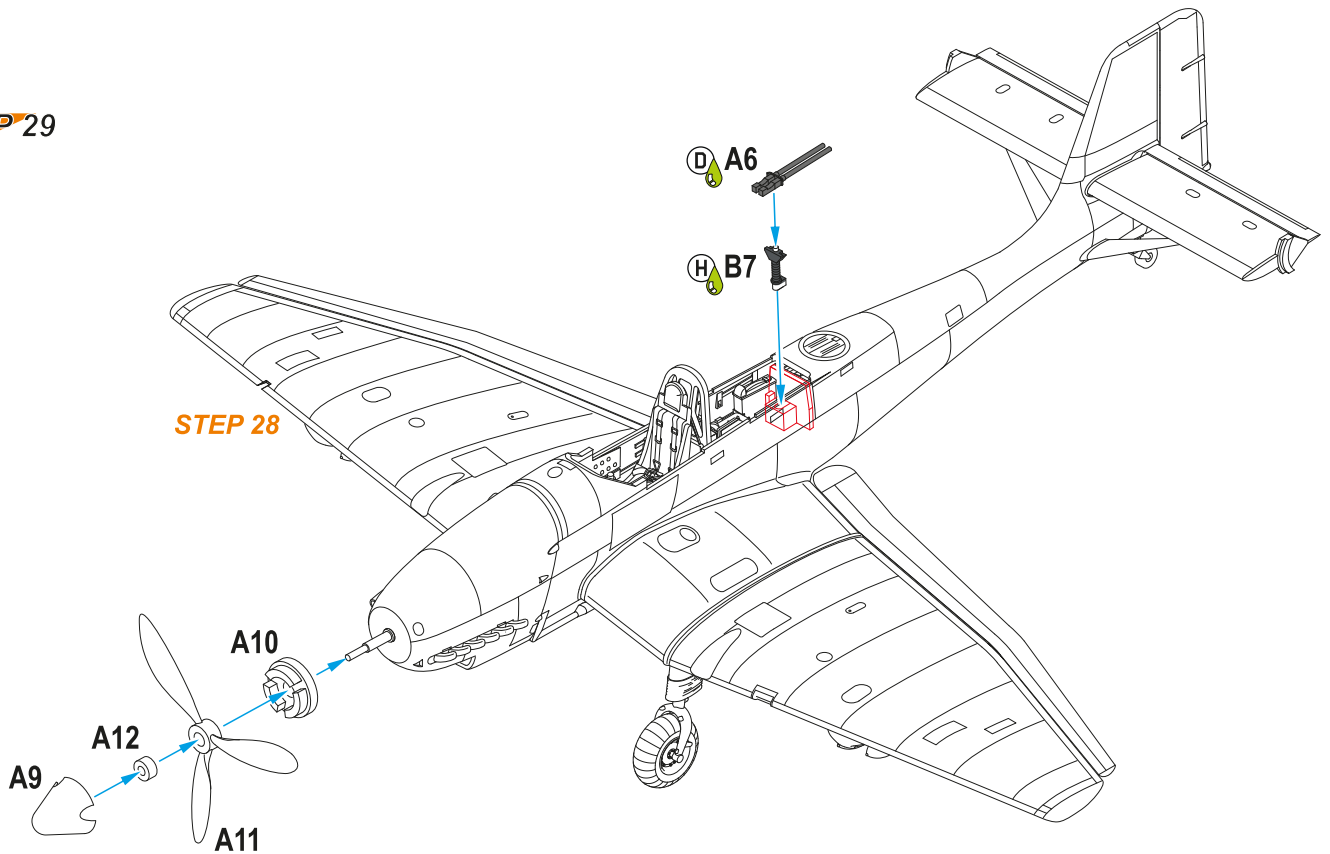



**STEP 30**

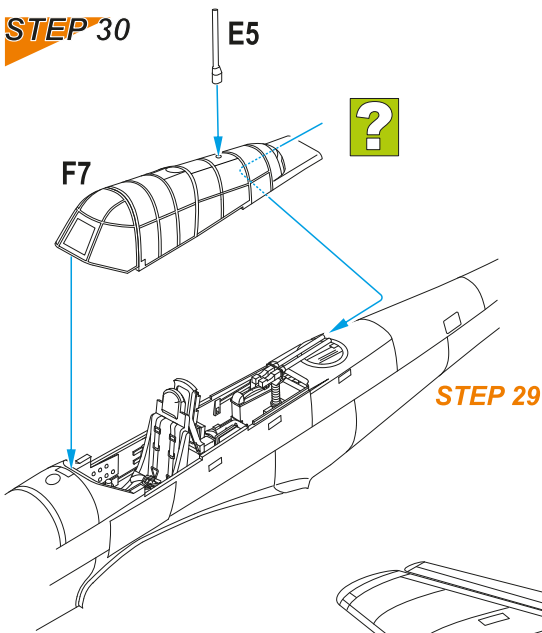

**STEP 31**

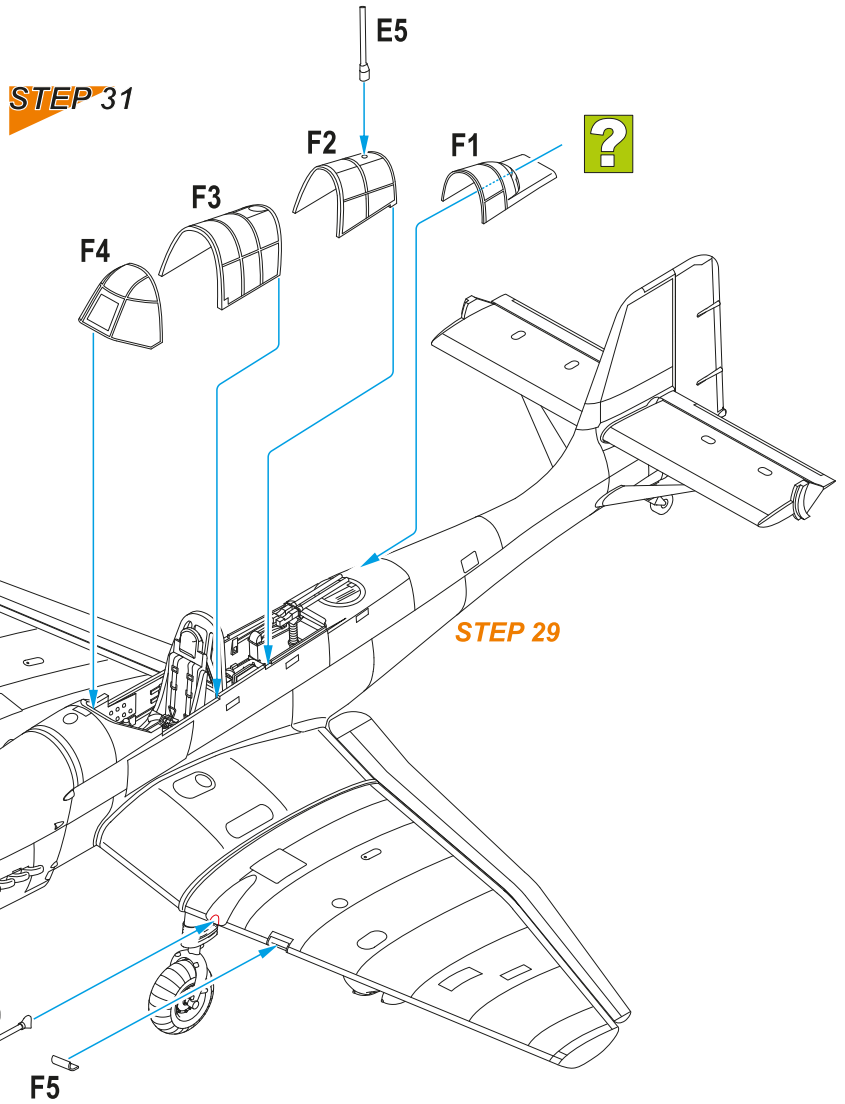

**P72002  
Gunner's Seat  
and MG 81Z machine gun**

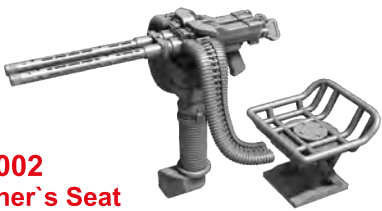

Pro snazší stavbu modelu Ju 87D doporučujeme použít samostatně prodávané předřezané stříkací masky M72038 Junkers Ju 87D/G Stuka Mask. Pro model Ju 87D také nabízíme excelentní 3D tištěný set 129-P72002 Ju 87D/G Gunner's Seat and MG 81Z Machine Gun a resinové figurky osádky F72377 Junkers Ju-87D/G Stuka Pilot and Gunner 1/72.

For easier assembly of the Ju 87D kit we recommend our pre-cut mask M72038 Junkers Ju 87D/G Stuka Mask, sold separately. For your Ju 87D kit you can also get the excellent 3D printed 129-P72002 Ju 87D/G Gunner's Seat and MG 81Z Machine Gun set and our resin figures F72377 Junkers Ju-87D/G Stuka Pilot and Gunner 1/72.

**M72038 Junkers Ju 87D/G Stuka 1/72**

for Special Hobby / Academy kits

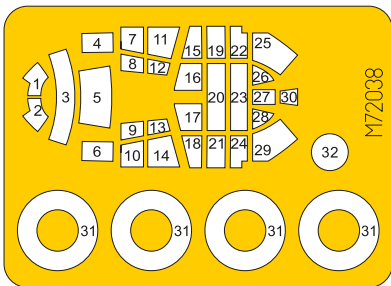

Part F6

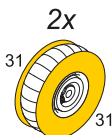

2x  
Set parts  
X1, X2/X3

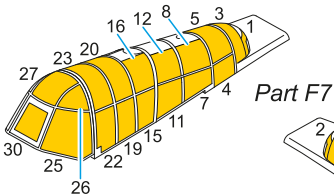

Part F7

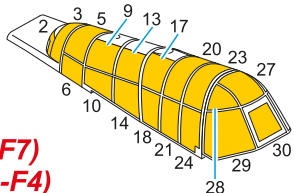

**Masks for closed (F7)  
or open canopy (F1-F4)**

**F72377  
1/72**

**Ju-87D/G Stuka  
Pilot and Gunner**

recommended for Academy,  
Special Hobby and other kits

Sculpted by M. Antfeist



Visit our official website and e-shop  
at [www.cmkkits.com](http://www.cmkkits.com) or [www.specialhobby.eu](http://www.specialhobby.eu)

Junkers Ju 87D-3, T6+AA, Obrstlt. Dr. Ernst Kupfer, velitel St.G 2, poloostrov Krym, Ukrajina, okupovaná část SSSR, léto 1943. Vystudovaný právník Dr. Ernst Kupfer přešel v roce 1939 od jezdeckva k letectvu. Byl vycvičen jako pilot Stuky a zařazen k St.G 2. Postupně se vypracoval a ž na velitele celé St.G 2. Odlétal 636 bojových misí, na jeho kontě je přímým zásahem potopený HMS Gloucester, sovětský křižník a těžké poškození bitevní lodi Okt'abrskaja revolucija. Při jednom z nouzových přistání těžce havaroval, utrpěl mimo jiné zlomeninu spodiny lebeční. Přesto se vrátil k bojovému létání. Bojoval až do září 1943, kdy byl jmenován do funkce General der Schlachtfliieger. Při návratu ze služební cesty 6. listopadu 1943 jeho letoun He 111 v řeckých horách a Dr. Ernst Kupfer zahynul. Posmrtně obdržel Meče (11. dubna 1944) k Ryřířskému kříži (23. listopadu 1941) a Dubovým listům (8. ledna 1943).

Junkers Ju 87D-3, T6+AA, Obrstlt. Dr. Ernst Kupfer, CO of St.G 2, the Crimean Peninsula, Ukraine, occupied territory of the USSR, Summer 1943. Dr. Ernst Kupfer, a graduated lawyer, left cavalry and joined the air force in 1939. He trained to fly Stuka dive bombers and was assigned to St.G 2. Gradually, he climbed the career ladder to become the Commanding Officer of the whole unit. He massed up as many as 636 combat missions, achieved a direct hit on the HMS Gloucester which sunk, damaged a Soviet cruiser and inflicted heavy damage to the Oktyabrskaya Revolutsia battleship. One of his emergency landings turned into a heavy crash, Kupfer suffering a fractured skull base among other injuries. Despite that, Kupfer returned to active combat service and kept on flying until September 1943 when he was appointed General der Schlachtfliieger. On 6 November 1943, while returning from a visit to one of his units, his Heinkel He 111 crashed to a mountain in Greece and Dr. Ernst Kupfer was killed. He was posthumously awarded the Swords (11 April 1944) to his Knight's Cross (received 23 November 1943) and Oak Leaves (8 January 1943).

**Scheme A**

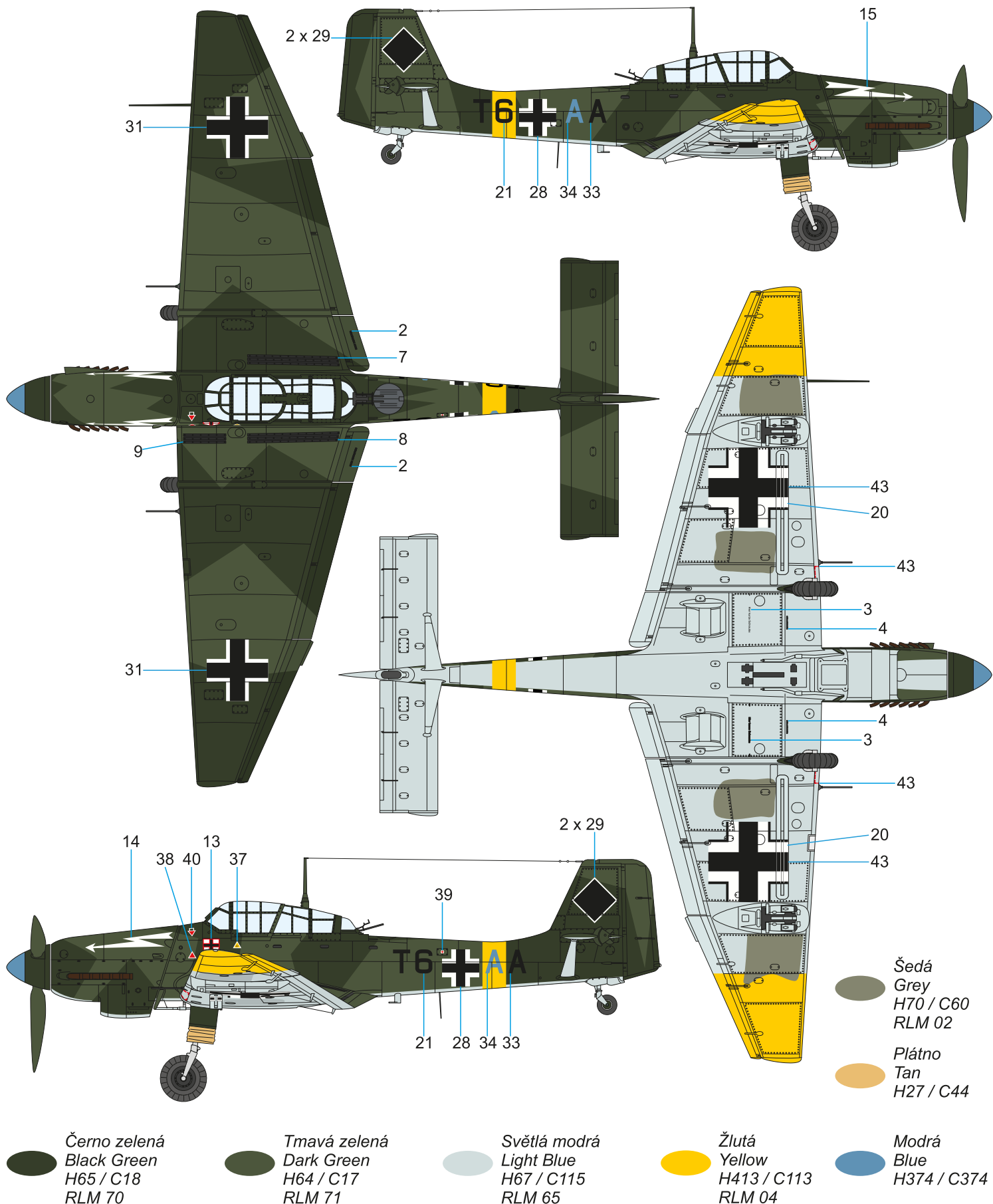

Junkers Ju 87D-3, S7+AA, Obrstlt. Walter Sigel, velitel St.G 3, Egypt, 1942. Walter Sigel, 15. srpna 1939, jako jediný pilot ze čtrnácti vybral střemhlavý let při předvádění náletu Ju 87 suitě Luftwaffe. Všechny ostatní stroje se kvůli špatně nastaveným výškoměrům roztrhaly o zem. Vedl úplně první nálet Stuk na polské město Wieluń 1. září 1939 ve čtyři čtyřicet ráno. To je považováno za první válečný zločin druhé světové války. V kabině Stuky bojoval na západní frontě i ve středomoří, kde se stal velitelem St.G 3. Postupně byl vyznamenáván, stal se mimo jiné nositelem Rytířského kříže (21. července 1940), ke kterému obdržel i dubové listy (2. září 1942). Zahynul 8. května 1944, když narazil se svým letounem do skal Trondheim Fjordu.

Junkers Ju 87D-3, S7+AA, Obrstlt. Walter Sigel, CO of St.G 3, Egypt, 1942. On 15 August 1939, Sigel was the only pilot to pull out his Stuka in time from a dive during the demonstration flight for Luftwaffe top brass, other 14 crews, due to incorrectly set altitudemeters, crashed to the ground and were killed. On 1 September 1939 at 4.40 AM, Sigel led the very first Luftwaffe attack against the Polish town of Wieluń, which is considered the first of many war crimes of WW2. Sigel went on flying Stukas both on the Western Front and in the MTO where he became the commanding officer of St.G 3. He rose in ranks and received military decorations, among others the Knight's Cross on 21 July 1940 and Oak Leaves on 2 September 1942. Sigel was killed on 8 May 1944 when he crashed his aircraft to the rocks of the Trondheim Fjord.

**Scheme B**

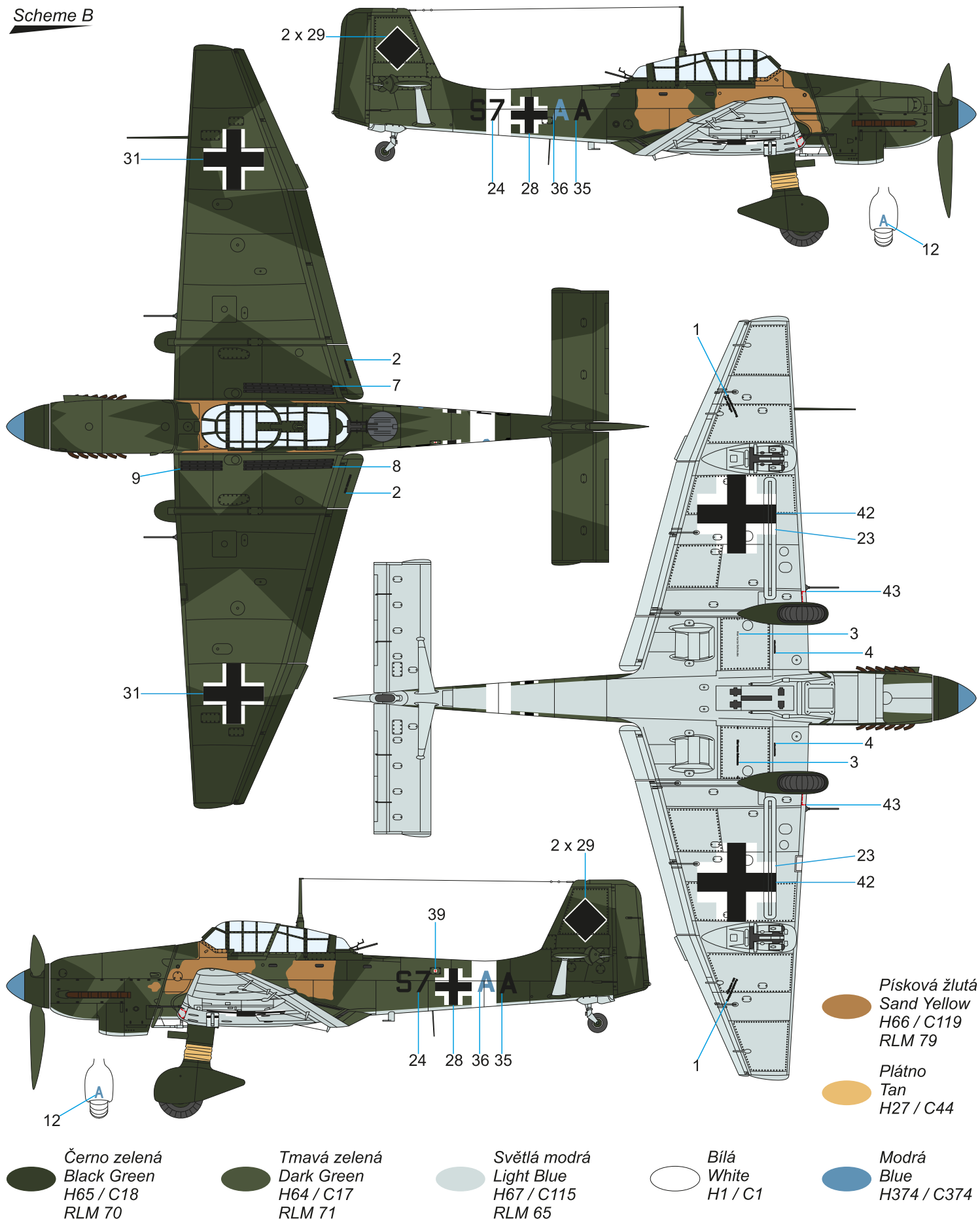

- Písková žlutá  
Sand Yellow  
H66 / C119  
RLM 79
- Plátno  
Tan  
H27 / C44
- Černo zelená  
Black Green  
H65 / C18  
RLM 70
- Tmavá zelená  
Dark Green  
H64 / C17  
RLM 71
- Světlá modrá  
Light Blue  
H67 / C115  
RLM 65
- Bílá  
White  
H1 / C1
- Modrá  
Blue  
H374 / C374

Junkers Ju 87D-3, T6+BC, Wr.N.2491, pojmenovaný Bärli, Gruppenadjutant II.St.G 2 Lt. Günter Schmid, východní Ukrajina, okupovaná část SSSR, září 1942. Günter Schmid odlétal na Ju 87 více než 700 bojových letů. Po 500. letu byl vyznamenán Rytířským křížem. Zahynul i se svým střelcem, když jejich Stuka explodovala ve vzduchu u Vinogradovky v Kurském výběžku 14.7.1943. Posmrtně byl povýšen na Hauptmanna.

Junkers Ju 87D-3, T6+BC, Wr.N.2491, dubbed Bärli (or Little Bear), Gruppenadjutant II.St.G 2 Lt. Günter Schmid, Eastern Ukraine, occupied territory of the USSR, September 1942. Günter Schmid accumulated more than 700 flights on the Ju87. Following his 500th mission he was decorated the Knight's Cross. On 14 July 1943 Schmid and his rear gunner were killed when their Stuka got hit and exploded in the air near Vinogradovka in the Kursk salient. He was posthumously promoted to the rank of Hauptmann.

Scheme C

