

## M3A1 Scout Car

Von dem 1938 bei der White Motor Company in den USA entwickelten M3 wurden zunächst in einer Art Vorserie 64 Fahrzeuge gebaut. Zwischen 1941 und 1944 hatte man den M3, erst auch T7 genannt, modifiziert. Der daraus entstandene M3A1 war länger sowie auch breiter als die Vorgängerversion und wurde rund 21.000 mal gefertigt. Doch gemessen an diesem langen Produktionszeitraum und den gefertigten Stückzahlen überrascht es, dass es so gut wie keine nennenswerten Unterversionen gab, die in Serie hergestellt wurden. Die in Hinsicht auf Transportraum und Geländegängigkeit optimierte M2/M3 Halbketten Familie wurde wesentlich durch das Scout Car beeinflusst, was sich optisch an der Frontpartie zeigt, gilt aber als eigenständig.

In der Regel bestand die Bewaffnung des Scout Car's aus einem 12,7 mm M2 MG und ein bis zwei 7,62 mm Browning MGs. Diese konnten an jeder Stelle an der im Kampfraum umlaufenden Schiene positioniert werden. Die US Army setzte den M3A1 bei Aufklärungseinheiten 1941-42 auf den Philippinen, anschließend in Nord Afrika (1942) und Sizilien (1943) gegen die Wehrmacht ein. Für den ursprünglichen Verwendungszweck war er jedoch spätestens Mitte 1943 veraltet und die US Armee ersetzte den M3A1 zunehmend durch den M8 „Greyhound“. Die eingeschränkte Geländegängigkeit und der oben offene Kampfraum hatte aber für andere Verwendungszwecke weniger gravierende Nachteile, so dass es als Führungsfahrzeug bzw. als allgemeines Transport- und Patrouillienfahrzeug im nicht direkten Fronteinsatz in Europa wertvolle Dienste leistete. Somit steht der eher geringe Bekanntheitsgrad im Gegensatz zu seiner Wichtigkeit.

Während des 2. Weltkrieges wurden zudem große Stückzahlen an verbündete Länder abgegeben (u.a. Großbritannien, Frankreich, UdSSR, Polen, CSSR) und von diesen neben der ursprünglichen Aufgabe in noch vielfältigeren Rollen eingesetzt, z.B. als Ambulanzfahrzeug oder Kanonenzugmittel.

Überbestände, die bei Kriegsende anfielen, führten zur weiteren Verbreitung in Belgien, Israel oder Lateinamerikanischen Staaten. Frankreich setzte das Scout Car auch in Algerien und in Indochina ein. Als letzter Nutzer, bis weit in die 90er Jahre, zählt die Dominikanische Republik. Für ein Fahrzeug, das bereits 1943 als veraltet galt, sicher keine schlechte Bilanz.

### Technische Daten

**Besatzung:** 2 Mann (Kommandant und Fahrer) plus sechs freie Plätze

**Bewaffnung:** 1x 0.5" (12,7mm) M2 Browning & 1-2x 0.3" (7,62mm) Browning MG

**Höchstgeschwindigkeit:** 96 km/h

**Panzerung:** max. 12mm

**Gewicht:** 5,8 to

**Länge:** 5,63m

**Breite:** 2,1m

**Motor/Leistung:** Hercules JXD 6-cylinder gasoline engine, 110 PS bei 3000 U/min

**Reichweite:** 400 km

## M3A1 Scout Car

The M3 that was developed in 1938 by the White Motor Company in the USA was first of all built as a kind of pilot series of 64 vehicles. Between 1941 and 1944 the M3, that was also called T7, was modified. The M3A1 that originated from that was longer and also wider than the previous version and 21,000 of these were made. Considering the long period it was in production and the numbers made it is surprising that practically no noteworthy subtypes went into production. The M2/M3 family of half-tracks that was upgraded in terms of cargo space and cross-country mobility was substantially influenced by the Scout Car, as is visible from the front, although it is regarded as a separate type.

As a rule the Scout Car's armament consisted of one 12.7 mm M2 MG and up to two 7.62 mm Browning MGs. These could be positioned at any point on the peripheral mounting rail. The US army used the M3A1 in reconnaissance units against the German armed forces in 1941-42 in the Philippines, then in North Africa (1942) and Sicily (1943). However it was out of date for its original application by mid 1943 and the US army increasingly replaced the M3A1 by the M8 Greyhound. Its more limited cross-country mobility and the open firing area at the top however had less serious disadvantages for other applications, so that it was able to render valuable service as a command vehicle or general transport and patrol vehicle not directly on the front in Europe. That is why it is rather less well known than would be justified by its importance.

During World War II large numbers were also sent to allied countries (including Great Britain, the USSR, Poland, Czechoslovakia) where it was used in an even greater variety of roles in addition to its original purpose, such as ambulance or artillery tractor. Surplus stocks that were available at the end of the war were more widely distributed to Belgium, Israel or Latin American countries. France also used the Scout Car in Algeria and Indo China. The last user, right into the 1990s, was the Dominican Republic. That cannot be a bad record for a vehicle that had been considered obsolete back in 1943.

### Technical data

**Crew:** 2 men (commander and driver) plus 6 other places

**Armament:** 1x 0.5" (12.7 mm) M2 Browning & 1-2x 0.3" (7.62 mm) Browning MG

**Maximum speed:** 96 km/h

**Armour:** Max. 12 mm

**Weight:** 5.8 tonnes

**Length:** 5.63 m

**Width:** 2.1 m

**Engine/power:** Hercules JXD 6-cylinder petrol engine, 110 hp at 3000 rpm

**Range:** 400 km



## Verwendete Symbole/Used Symbols

Bitte beachten Sie folgende Symbole, die in den nachfolgenden Baustufen verwendet werden.

**Veillez noter les symboles indiqués ci-dessous, qui sont utilisés dans les étapes suivantes du montage.**

Sírvase tener en cuenta los símbolos facilitados a cont nuación, a utilizar en las siguientes fases de construcción.

**Si prega di fare attenzione ai seguenti simboli che vengono usati nei susseguenti stadi di costruzione.**

Huomioi seuraavat symbolit, joita käytetään seuraavissa kokoonsovituksissa.

**Legg merke til symbolene som benyttes i monteringsstoppene som følger.**

Proszę zwrócić na następujące symbole, które są użyte w poniższych etapach montażowych

**Daha sonraki montaj basamaklarında kullanılmak olan, aşağıdaki sembollere lütfen dikkat edin.**

Kérjük, hogy a következő szimbólumokat, melyek az alábbi építési fázisokban alkalmazásra kerülnek, vegyék figyelembe.

Please note the following symbols, which are used in the following construction stages.

**Neem a.u.b. de volgende symbolen in acht, die in de onderstaande bouwfasen worden gebruikt.**

Por favor, preste atención a los símbolos que se seguirán usando en las próximas etapas de montaje.

**Observe: Nedanstående piktogram används i de följande arbetsmomenten.**

Lag ven igst merke til følgende symboler, som benyttes i de følgende byggestadier.

**Покажіть увагу на наступні символи, які використовуються в наступних етапах збирання.**

Παρακαλώ προσέξτε τα παρακάτω σύμβολα, τα οποία χρησιμοποιούνται στις παρακάτω βαθμίδες συναρμολόγησης.

**Dbejte prosím na dále uvedené symboly, které se používají v následujících konstrukčních stupních.**

Prosimo za Vašu pozornost na sledeče simbole ki se uporabljajo v naslednjih korakih gradbe.



Kleben  
Glue  
Coller  
Lijmen  
Engomar  
Colar  
Incollare  
Limmas  
Limaa  
Klæbning  
Lim  
Κλείνει  
Przykleić  
κόλλημα  
Yapıştırma  
Lepení  
ragasztani  
Lepiti



Nicht kleben  
Don't glue  
Ne pas coller  
Niet lijmten  
No engomar  
Não colar  
Non incollare  
Limmas ej  
Älä limmaa  
Må ikke klæbes  
Ikke lim  
Не клеїти  
Nie przyklejać  
μη κόλλατε  
Yapıştırılmayın  
Nelepit  
nem szabad ragasztani  
Ne lepiti



Wahlweise  
Optional  
Facultatif  
Naar keuze  
No engomar  
Alternado  
Facultativo  
Valfritt  
Valtoehtoisesti  
Efter eget valg  
Valfritt  
На вибор  
Do wyboru  
εναλλακτικά  
Szemléli  
Voliteľné  
tetszés szerinti  
način izbire



Anzahl der Arbeitsgänge  
Number of working steps  
Optional  
Facultatif  
Naar keuze  
No engomar  
Alternado  
Facultativo  
Valfritt  
Valtoehtoisesti  
Efter eget valg  
Valfritt  
На вибор  
Do wyboru  
εναλλακτικά  
Szemléli  
Voliteľné  
tetszés szerinti  
način izbire



Klarsichtteile  
Clear parts  
Pièces transparentes  
Transparenle onderdelen  
Limpiar las piezas  
Peça transparente  
Partie transparente  
Genomskinliga detaljer  
Läpinäkyvät osat  
Gennemskigtte dele  
Gjennomsiktige deler  
Przezroczyste elementy  
διαφανή εξαρτήματα  
Şeffaf parçalar  
Průzračné díly  
áttetsző alkatrészek  
Deli ki se jasno vide



Abziehbild in Wasser einweichen und anbringen  
Soak and apply decals  
Mouiller et appliquer les décalcomanies  
Transfer in water even laten weken en aanbrengen  
Remojar y aplicar las calcomanías  
Pôr de molho em água e aplicar o decalque  
Immergere in acqua ed applicare decalcomanie  
Blöt och fäst dekalerna  
Kostula siirtokuvaa vedessä ja aseta paikalleen  
Overføringsbilledet lægges i blød og anbringes  
Dypp bildet i vann og sett det på  
Переводную картинку намочить и нанести  
Zmiękczyc kalkomanie w wodzie a następnie  
βουτήξτε τη χαλκομανία στο νερό και τοποθετήστε την  
Çikartmayı suda yumuşatın ve koyun  
Obtisk namočiti ve vodě a umístit  
áttetsző alkatrészeket vízben beáztatni és felhelyezni  
Preslikač potopiti v vodi in zatem nanašati

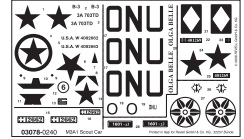

Bauteile trocknen lassen  
Laisser sécher les pièces  
Dejar secar las piezas  
Dejar secar os componentes  
La delene tørke  
Allow the parts to dry  
Onderdelen laten drogen  
Far asciugarsi i componenti  
Anna osien kuivua  
Låt byggdelarna torka  
Lad komponenterne tørre  
Czasz pozostawić do wyschnięcia  
Yapı parçalarını kurumaya bırakınız  
Jednotlivé díly nechte zaschnout  
Αφήστε τα μέρη να στεγνώσουν  
Alkatrészeket hagyja száradni  
Pustite da sestavni deli posušijo  
Дать деталям высохнуть



Klebeband  
Adhesive tape  
Dévidoir de ruban adhésif  
Plakband  
Cinta adhesiva  
Fita adesiva  
Nastro adesivo  
Tejp  
Teippi  
Tape  
Tape  
Клейкая лента  
Ταινία klejása  
κολλητική ταινία  
Yapıştırma bandı  
Lepici páska  
ragasztószalag  
Traka z lepilom



Mit einem Messer abtrennen  
Detach with knife  
Détacher au couteau  
Met een mesje afsnijden  
Separarlo con un cuchillo  
Separar utilizando uma faca  
Staccare col coltello  
Skär loss med kniv  
Irrota veitsellä  
Adskilles med en kniv  
Skjær av med en kniv  
Отделять ножом  
Odciać nożem  
διαχωρίστε με ένα μαχαίρι  
Bir bıçak ile kesin  
Oddělít pomocí nože  
kés segítségével leválasztani  
Oddelíti z nožem



Abbildung zusammengesetzter Teile  
Illustration of assembled parts  
Figure représentant les pièces assemblées  
Afbeelding van samengevoegde onderdelen  
Ilustración piezas ensambladas  
Figura representando peças encaixadas  
Illustrazione delle parti assemblate  
Bilden visar dalarna hopsatta  
Kuva yhteensliitetystä osista  
Illustration af sammensatte dele  
Ilustrasjon, sammensatte deler  
Изображение смонтированных деталей  
Rysunek złożonych części  
απεικόνιση των συναρμολογημένων εξαρτημάτων  
Birleştirilen parçaların şekli  
Zobrazení sestavených dílů  
összeállított alkatrészek ábrája  
Slika slopljenega dela



Loch bohren  
Make a hole  
Faire un trou  
Maak een gat  
Practicar un taladro  
Perfurar  
Fare un foro  
Poraa reikä  
Der bores et hul  
Bor hull  
Προσcredлить отверстие  
wywiercić otwór  
ανοίξετε τρύπα  
Delik açın  
Vyvrtat díru  
lyukat furni  
Narediti lukinjo



Entfernen  
Remove  
Détacher  
Verwijderen  
Sacar  
Retirar  
Eliminare  
Tag loss  
Poista  
Fjernes  
Fjern  
Υαλιנית  
Usunąć  
απομακρύνετε  
Temizleyin  
Odstranit  
eltávolítani  
Ostraniti



Gleichen Vorgang auf der gegenüberliegenden Seite wiederholen  
Repeat same procedure on opposite side  
Opérer de la même façon sur l'autre face  
Dezelfde handeling herhalen aan de tegenoverliggende kant  
Realizar el mismo procedimiento en el lado opuesto  
Repetir o mesmo procedimento utilizado no lado oposto  
Stessa procedura sul lato opposto  
Upprepa proceduren på motsatta sidan  
Toista sama toimenpide kuten vierisellä sivulla  
Det samme arbejds gentages på den modsatliggende side  
Gjenta prosedyren på sidan tværs overfor  
Повторять такую же операцию на противоположной стороне  
Taki sam przebieg czynności powtórzyc na stronie przeciwnej  
επαναλάβετε την ίδια διαδικασία στην απέναντι πλευρά  
Aynı işlemi karşı tarafta tekrarlayın  
Stejný postup zopakovat na protilehlé straně  
ugyanazt a folyamatot a szemben található oldalon megismételni  
Isti postopek ponoviti in na suprotni strani

**D: Beiliegenden Sicherheitstext beachten und nachschlagebereit halten.**

E: Please note the enclosed safety advice and keep safe for later reference.

**F: Respecter les consignes de sécurité ci-jointes et les conserver à portée de main.**

NL: Houdt u aan de bijgaande veiligheidsinstructies en hou deze steeds bij de hand.

**E: Observar y siempre tener a disposición este texto de seguridad adjunto.**

I. Seguire le avvertenze di sicurezza allegate e tenerle a portata di mano.

**P: Ter em atenção o texto de segurança anexo e guard-lo para consulta.**

S: Beakta bifogad säkerhetstext och håll den i beredskap.

**FIN: Huomioi ja säilytä ohjeet varoitukset.**

DK: Overhold vedlagte sikkerhedsanvisninger og hav dem liggende i nærheden.

**N: Ha alltid vedlagt sikkerhetstekst klar til bruk.**

RUS: Соблюдать прилагаемый текст по технике безопасности, хранить его в легко доступном месте.

**PL: Stosować się do załączonej karty bezpieczeństwa i mieć ją stale do wglądu.**

GR: ροσέξτε τις συνημμ νες υποδείξεις ασ άλειας και υλάξτε τις τσι ώπτε α τις χ τε παντα σε είασή σας.

**TR: Ekteki güvenliik talimatlarını dikkate alıp, bakabileceğiniz bir şekilde muafaza ediniz.**

CZ: Dbejte na příložen bezpečnostní text a mŕjte jej pfiipraven na dosah.

**H: A mellékelt biztons-gi szöveget vegye figyelembe és tartsa fellapoz-sra készen!**

SLO: Priložena varnostna navodila izvajajte in jih hranite na vsem dostopnem mestu.

## Benötigte Farben/Used Colours

Benötigte Farben Required colours	Peintures nécessaires Benodigde kleuren	Pinturas necesarias Tintas necessárias	Colori necessari Använda färger	Tarvittavat värit Du trenger følgende farger	Nødvendige farver Необходимые краски	Potrzebne kolory Απαιτούμενα χρώματα	Gerekli renkler Potřebné barvy	Szükséges színek. Potrebne barve
<b>A</b> gelboiv, matt 42 yellow olive, matt olive jaunâtre, mat geelolijf, mat amarillo oliva, mate amarelo-oliva, mate giallo oliva, opaco guloliv, matt oliivinkeltainen, matta gul oliven, mat guloliven, matt Желто-оливковый, матовый oliwkożółty, matowy όλιτρινο λαδί, ματ sarı yeşil, mat sárgás olajzöld, matt złutooliwová, matná rumenoolivna, brez leska	<b>B</b> schwarz, matt 8 black, matt noir, mat zwart, mat negro, mate preto, fosco nero, opaco svart, matt musta, himmeä sort, mat sort, matt черный, матовый czarny, matowy μαύρο, ματ siyah, mat černá, matná fekete, matt črna, mat	<b>C</b> 50% schwarz, matt 8 + black, matt noir, mat zwart, mat negro, mate preto, fosco nero, opaco svart, matt musta, himmeä sort, mat sort, matt черный, матовый czarny, matowy μαύρο, ματ siyah, mat černá, matná fekete, matt črna, mat	<b>C</b> 50% eisen, metallic 91 steel, metallic coloris fer, métallique ijzerkleurig, metallic ferroso, metalizado ferro, metálico ferro, metálico järnfärg, metallic teräksenvärinen, metallikiilto jern, metallak jern, metallic стальной, металл želazo, metaliczny σιδήρου, μεταλλικό jern, metallak železná, metaliza vas, metáll železna, metalik	<b>D</b> silber, metallic 90 silver, metallic argent, métallique zilver, metallic plata, metalizado prata, metálico argento, metálico silver, metallic hopea, metallikiilto gümüş, metallak sølv, metallic серебристый, металл srebro, metaliczny σημί, μεταλλικό gümüş, metallak stříbrná, metaliza ezüst, metáll srebrna, metalik	<b>E</b> khakibraun, matt 86 olive brown, matt brun khaki, mat khakibruin, mat caqui, mate castanho caqui, fosco marrone cachi, opaco kaki-brun, matt khakiruskea, himmeä khakibrun, mat khakibrun, matt коричневый "хаки", матовый brązowy khaki, matowy καφε-χάκι, ματ hâki renkli, mat hnědá khaki, matná kekibarna, matt kaki jvava, mat	<b>F</b> holzbraun, seidenmatt 382 wood brown, silky-matt brun bois, satiné mat houtbruin, zijdemat marrón madeira, mate seda castanho madeira, fosco sedoso marrone legno, opaco sela trábrun, sidenmatt puunruskea, silkinhimeä träbrun, silkematt презсно-коричнев., шелк.-матовый drewnobrazowy, jedwabisto-matowy καφέ ξύλου, μεταξωτό ματ odun kahverengisi, ipok mat hnědá barvy dřeva, hedvábné mat. fabarna, selyemmatt drevo plava, svila mat		

**G**  
karmínrot, matt 36  
carmin red, matt  
rouge carmin, mat  
karmijnrood, mat  
carmin, mate  
vermelho carmin, fosco  
rosso carminio, opaco  
karmínröd, matt  
karmíniinpunainen, himmeä  
karmínröd, mat  
karmínröd, metallic  
красный кармин, матовый  
karmínowy, matowy  
κόκκινο όύληρό, ματ  
lâi rengi, mat  
krbové červená, matná  
kárminpiros, matt  
šminka rdeča, mat

**H**  
eisen, metallic 91  
steel, metallic  
coloris fer, métallique  
ijzerkleurig, metallic  
ferroso, metalizado  
ferro, metálico  
ferro, metálico  
järnfärg, metallic  
teräksenvärinen, metallikiilto  
jern, metallak  
jern, metallic  
стальной, металл  
želazo, metaliczny  
σιδήρου, μεταλλικό  
demir, metallak  
železná, metaliza  
vas, metáll  
železna, metalik

**I**  
20%  
eisen, metallic 91 +  
steel, metallic  
coloris fer, métallique  
ijzerkleurig, metallic  
ferroso, metalizado  
ferro, metálico  
ferro, metálico  
järnfärg, metallic  
teräksenvärinen, metallikiilto  
jern, metallak  
jern, metallic  
стальной, металл  
želazo, metaliczny  
σιδήρου, μεταλλικό  
demir, metallak  
železná, metaliza  
vas, metáll  
železna, metalik

**J**  
weiß, matt 5  
white, matt  
blanc, mat  
wit, mat  
blanco, mate  
branco, fosco  
bianco, opaco  
vit, matt  
valkoinen, himmeä  
hvít, mat  
hvít, matt  
белый, матовый  
biały, matowy  
λευκό, ματ  
beyaz, mat  
bílá, matná  
fehér, matt  
bela, mat

**K**  
beige, matt 89  
beige, matt  
beige, mat  
beige, mate  
beige, fosco  
beige, opaco  
beige, matt  
beige, himmeä  
beige, mat  
beige, matt  
бежевый, матовый  
beżowy, matowy  
μπεζ, ματ  
bej, mat  
béžová, matná  
bézs, matt  
bež (slonova kost), mat

**L**  
lederbraun, matt 84  
leather brown, matt  
brun cuir, mat  
lederbruin, mat  
marrón cuero, mate  
castanho couro, fosco  
marrone cuoio, opaco  
läderbrun, matt  
nahkanruskea, himmeä  
läderbrun, mat  
läderbrun, matt  
коричневая кожа, матовый  
brunatny jak skóra, matowy  
καφέ δέρματος, ματ  
deri kahverengi, mat  
koženě hnědá, matná  
bőrbarna, matt  
koža jvava, mat

**M**  
dunkelgrün, matt 39  
dark green, matt  
vert foncé, mat  
donkergroen, mat  
verde oscuro, mate  
verde-oscuro, mate  
verde scuro, opaco  
mörkgrön, matt  
lummanvihreä, matta  
mørkegrøn, mat  
mørkgrønn, matt  
темно-зеленый, матовый  
ciemnozielony, matowy  
Πράσινο σκούρο, ματ  
koyu yeşil, mat  
sötétzöld, matt  
tmavomodrá, matná  
temnozelená, brez leska

**N**  
erde dunkel, matt 82  
dark earth, matt  
terre foncée, mat  
donker aardkleurig, mat  
color tierra oscuro, mate  
terra-oscuro, mate  
terra scura, opaco  
jord mørk, mat  
mullanruskea, matta  
mørk jord, mat  
jord mørk, matt  
темный земляной, матовый  
ciemnoziemny, matowy  
Γήινο σκούρο, ματ  
toprak koyu, mat  
földszínű, matt  
zemité tmavá, matná  
prstena temna, brez leska

**O**  
nato-oliv, matt 46  
Nato-olive, matt  
olive O.T.A.N., mat  
Nato-olijf, mat  
aceituna Nato, mate  
oliva Nato, fosco  
oliva nato, opaco  
Nato-oliv, matt  
nato oliivi, himmeä  
Nato-oliv, mat  
NATO-oliven, matt  
оливковый "НАТО", матовый  
oliwk. NATO, matowy  
Γήινο σκούρο, ματ  
nato yeşil, mat  
olivová NATO, matná  
Nato-oliv, matt  
NATO oliva, mat

**P**  
dunkelgrün, matt 68  
dark green, matt  
vert foncé, mat  
donkergroen, mat  
verde oscuro, mate  
verde-oscuro, mate  
verde scuro, opaco  
mörkgrön, matt  
lummanvihreä, matta  
mørkegrøn, mat  
mørkgrønn, matt  
темно-зеленый, матовый  
ciemnozielony, matowy  
Πράσινο σκούρο, ματ  
koyu yeşil, mat  
sötétzöld, matt  
tmavozelená, matná  
temnozelená, brez leska

Dieser Bausatz wurde in mehreren Qualitäts- und Gewichtskontrollen auf Vollständigkeit überprüft. Reklamationen können nur bearbeitet werden, wenn die **Bauanleitung**, das aus der Kartonage herausgeschittene **EAN-Strichcode-Feld** und der **Kassenbon** eingeschickt werden. Bitte haben Sie Verständnis dafür, dass wir nur Gewährleistung bei aktuellen Artikeln übernehmen können, die im Zeitraum der letzten 24 Monate erworben worden sind. **Unfrei eingesandte Reklamationssendungen werden von uns nicht angenommen!** Einzelteile für Umbauten können gegen Vorkasse erworben werden". Unsere Adresse: Revell GmbH & Co. KG, Abteilung X, Henschelstr. 20-30, 32257 Bünde. Dieser Direktservice gilt für die Länder: Deutschland, Benelux, Österreich, Frankreich, Großbritannien. Reklamationen aus den übrigen Ländern werden über die jeweiligen Distributeure abgewickelt. Bitte kontaktieren Sie Ihren Händler.

*This Model Kit has been subject to extensive quality and weight checks during the manufacturing process to ensure it leaves our warehouse in perfect condition. We are only able to process applications for missing parts if the following procedure is followed. In all cases the following will be required before we are able to process any request: Original receipt (proof of purchase) original instruction sheets (will be returned) and the bar code cut out of the box. We may not be able to process requests for products that have been discontinued for more than 24 months. Products that are returned directly to us without prior authorisation by a company representative will not be accepted and returned to sender. Replacement parts for conversion or spares will continue to be available however they will incur a handling charge. Please write to: Department X Revell GmbH & Co. KG, Henschelstr 20-30, 32257 Bünde. This direct service is only available in the following markets: Germany, Benelux, Austria, France & Great Britain, Revell GmbH & Co. KG, Boston Houso, 64-66 Queensway, Hemel Hempstead, Herts, HP2 5HA, Great Britain. For all other markets please contact your local dealer or distributor directly.*

Afin de vous donner entière satisfaction et pour nous assurer que tous les éléments nécessaires au montage de votre maquette sont présents dans la boîte, cet article a subi dans son intégralité divers contrôles qualité ainsi que des contrôles de poids. Si toutefois vous deviez nous faire part de certaines réclamations, nous vous prions de bien vouloir vous adresser à votre revendeur habituel, muni de la notice de montage, du code EAN découpé sur la boîte, ainsi que de votre ticket de caisse. Le SAV ne sera assuré que pour les articles ayant été acquis depuis moins de 24 mois. Les pièces de rechange utilisées pour la transformation de maquettes pourront être obtenues en pré-paiement. Dans le cas où vous n'obtiendriez pas satisfaction, vous pouvez vous adresser directement à notre service SAV à l'adresse suivante: REVELL GmbH & Co. KG, Abteilung X, Henschelstraße 20-30, D-32257 Bünde ou Revell GmbH & Co. KG, 14 B, rue du Chapeau Rouge, F-21000 Dijon, France. Pour tous les autres marchés, merci de prendre contact avec votre détaillant ou distributeur.

*Deze bouwdoos werd verscheidene malen volledig gecontroleerd op kwaliteit en gewicht. Klachten kunnen slechts in behandeling worden genomen indien de bouwhandleiding, de uit de doos geknipte EAN - streepjescode en de kassabon zijn meegezonden. Wij vragen om uw begrip dat wij alleen garantie kunnen geven voor huidige artikelen die binnen een periode van de laatste 24 maanden zijn gekocht. Onvolledig ingezonden klachten kunnen niet in behandeling worden genomen. Onderdelen voor ombouw kunnen tegen vooruitbetaling gekocht worden. Ons adres is: Revell GmbH & Co. KG, Afdeling X, Henschelstrasse 20-30, 32257 Bünde, Duitsland. Deze directe service geldt alleen voor de volgende landen: Duitsland, Benelux, Oostenrijk, Frankrijk, Groot-Brittannië. Klachten afkomstig uit overige landen worden via de eventuele lokale vertegenwoordigers van Revell afgewikkeld. Wij verzoeken U contact op te nemen met uw winkelier.*

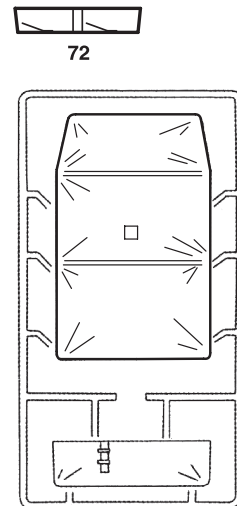
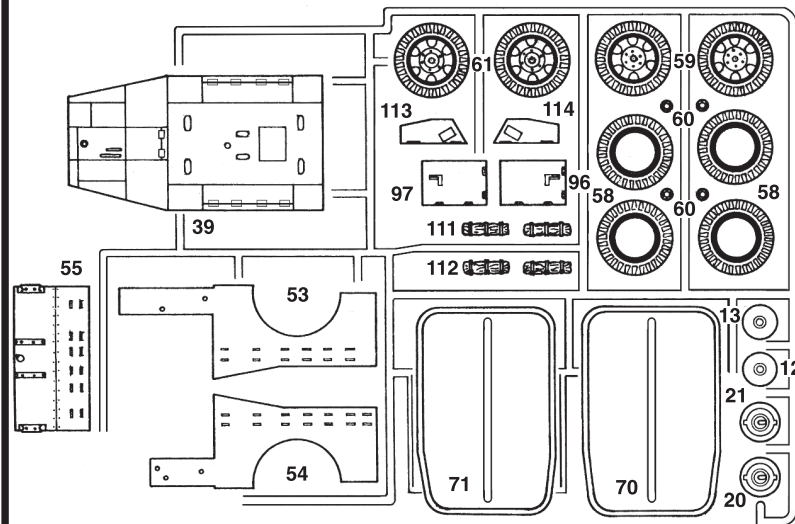
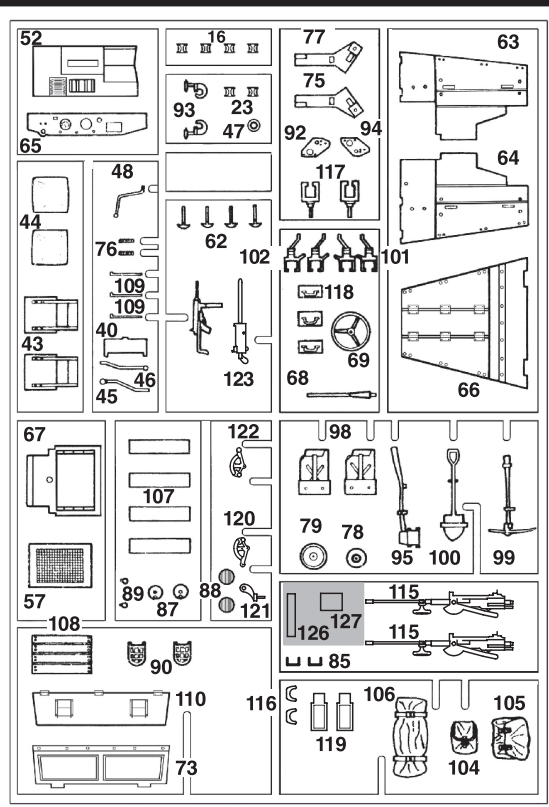
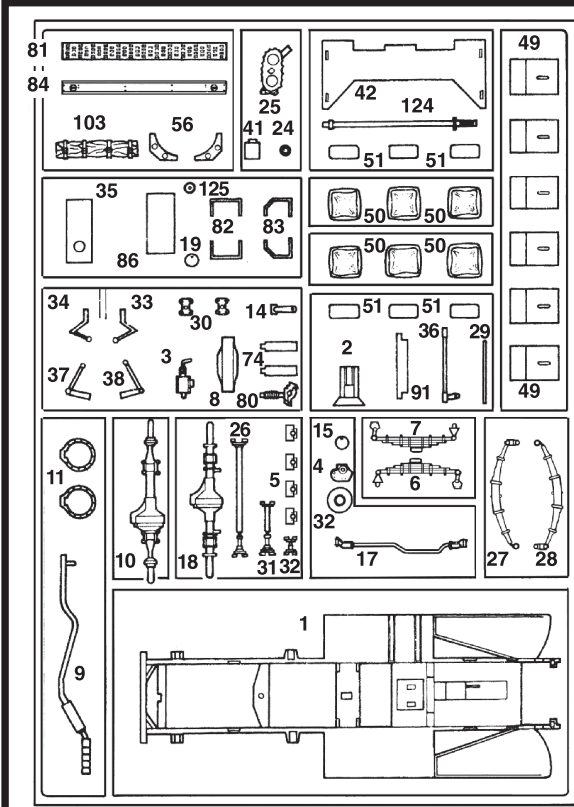

Nicht benötigte Teile  
 Parts not used  
 Pièces non utilisées  
 Niet benodigde onderdelen  
 Peças no necesarias  
 Peças não utilizadas  
 Parti non usate  
 Inte användda delar  
 Tarpeettomat osat  
 Ikke nødvendige dele  
 Deler som ikke er nødvendige  
 Неиспользованные детали  
 Elementy niepotrzebne  
 μη χρησιμοποιούμενα εξαρτήματα  
 Gereksiz parçalar  
 Nepotřebné díly  
 fel nem használt alkatrészek  
 Nepotrebni deli

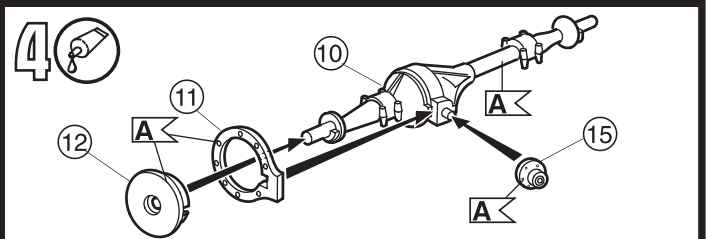
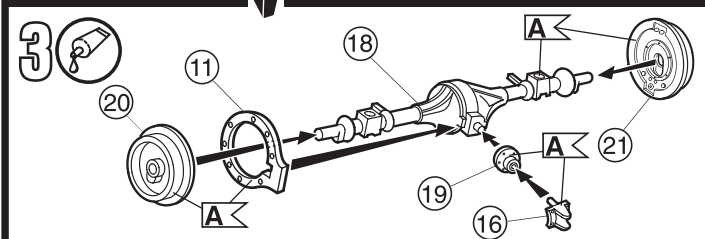
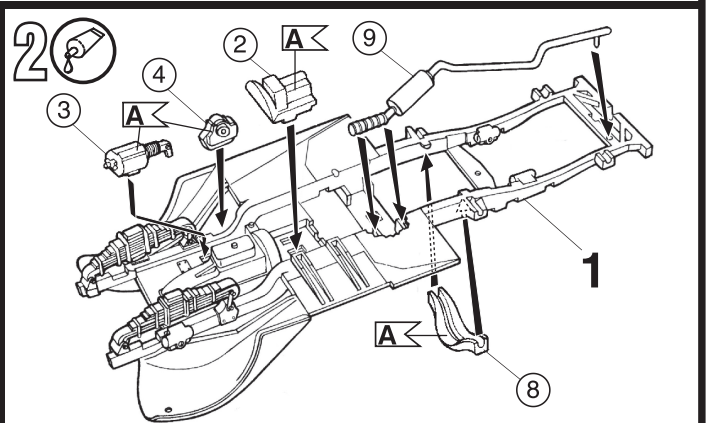
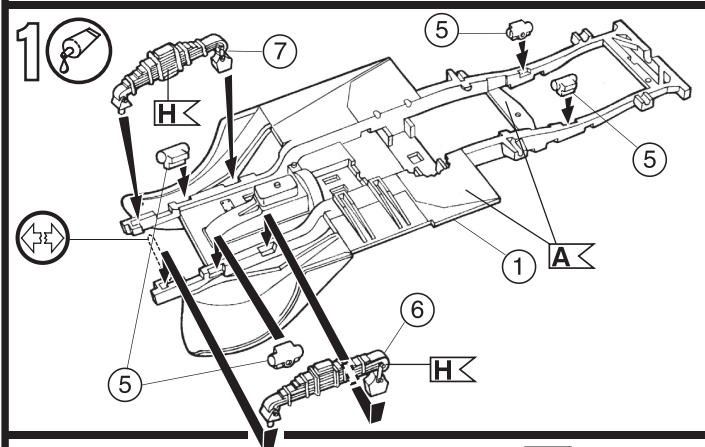

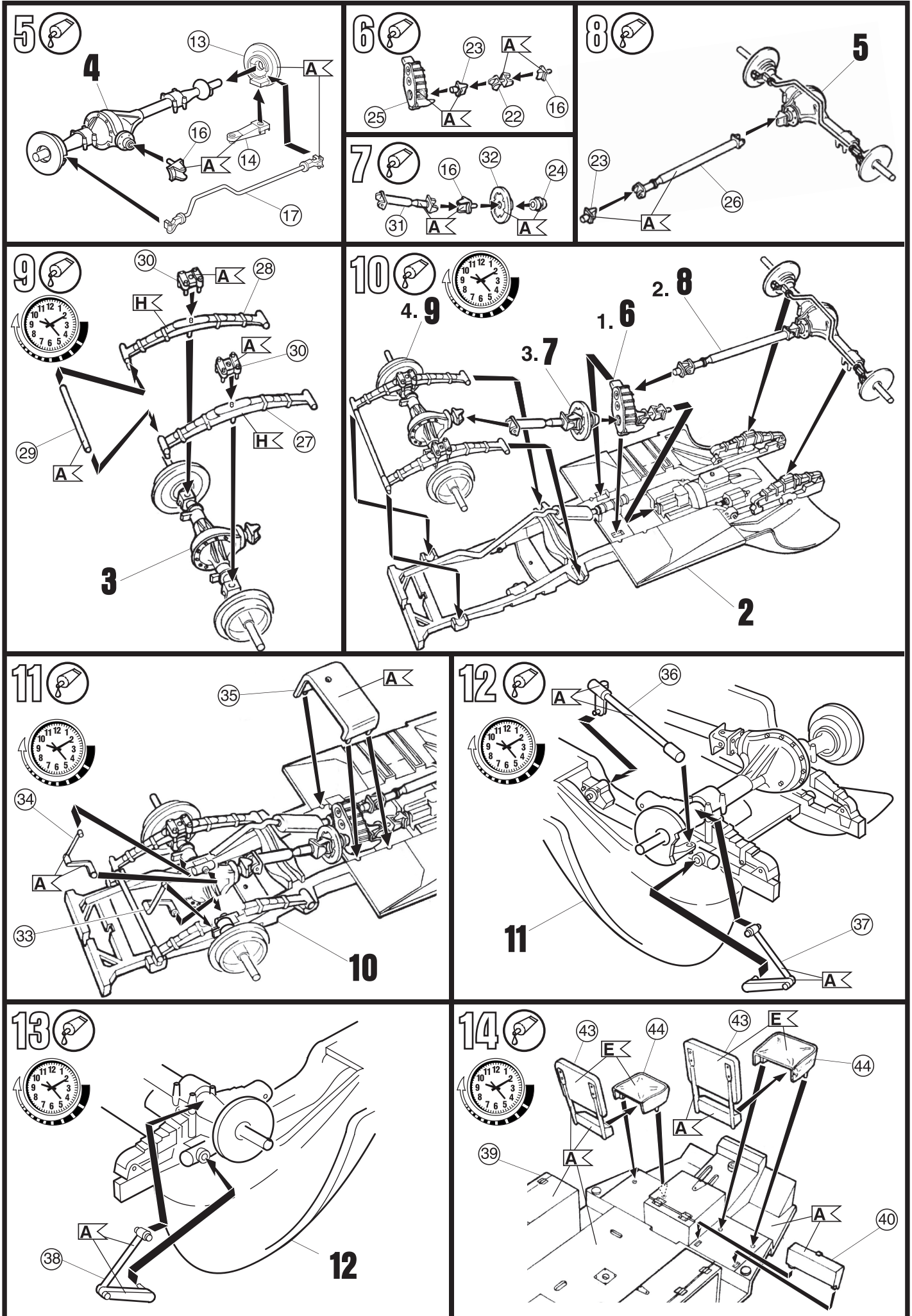

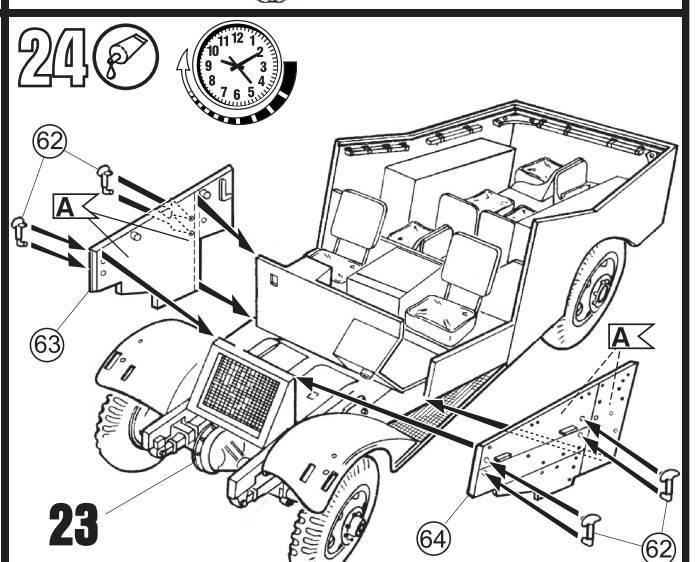
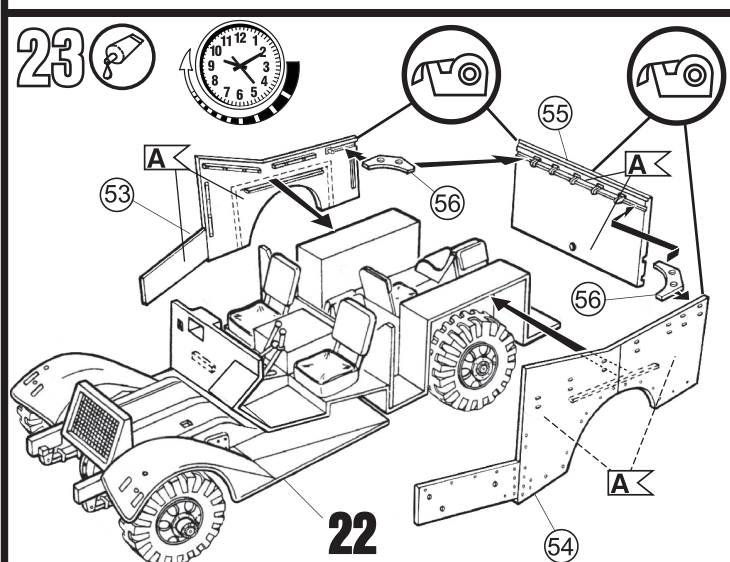
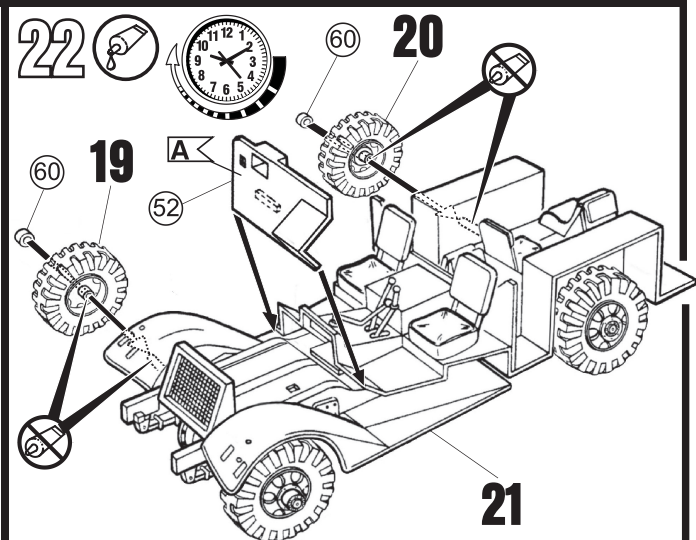
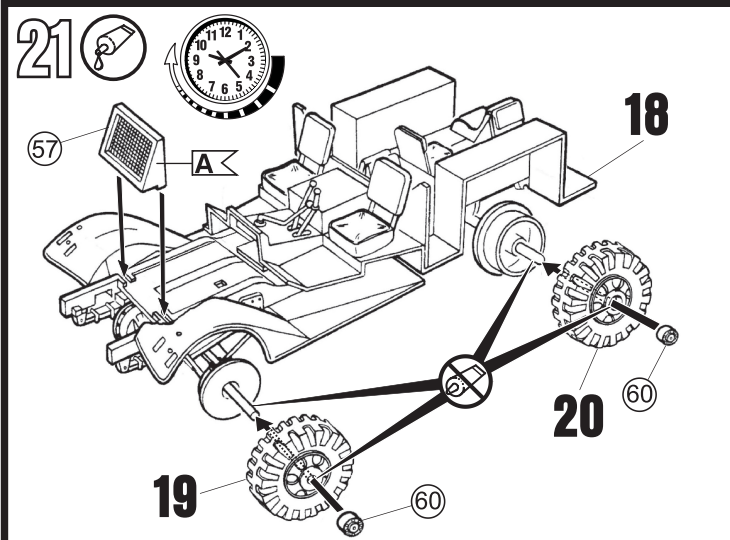
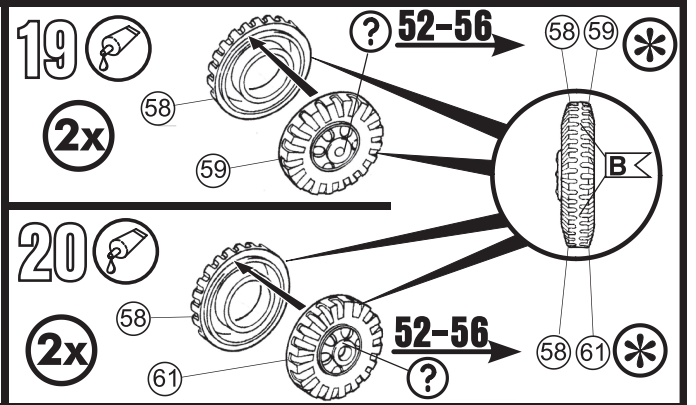
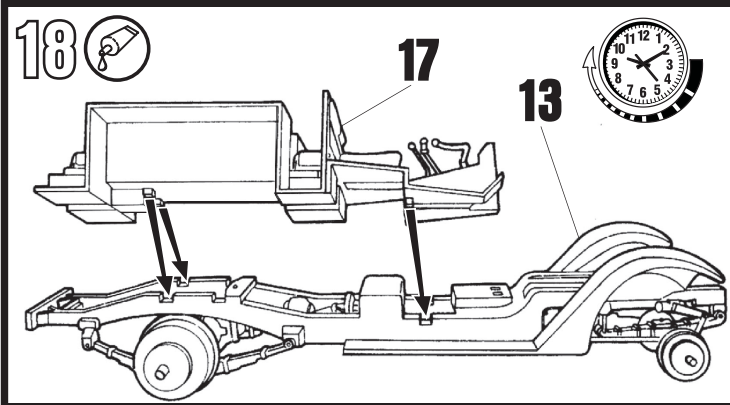
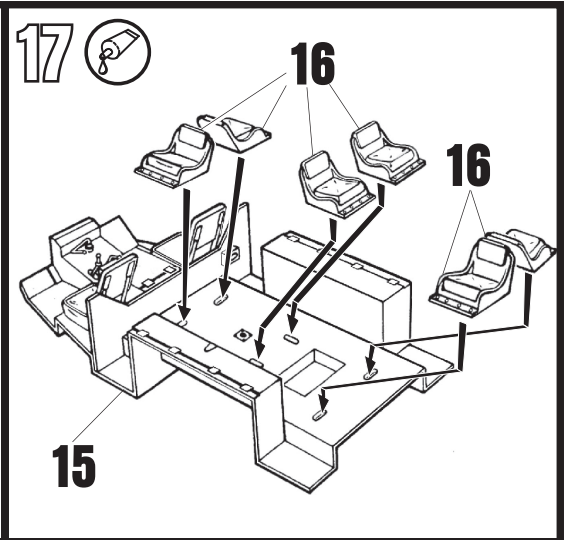
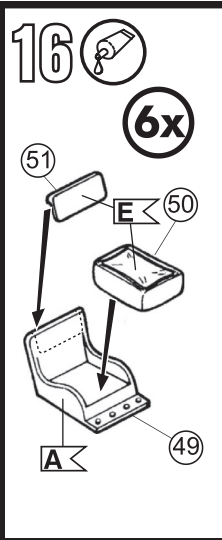
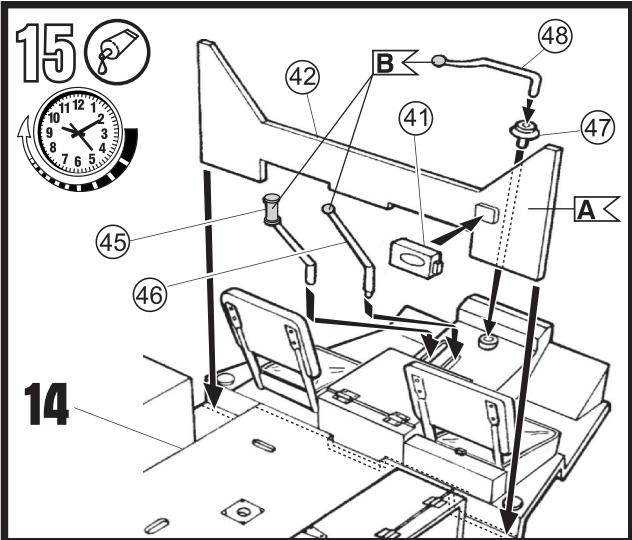

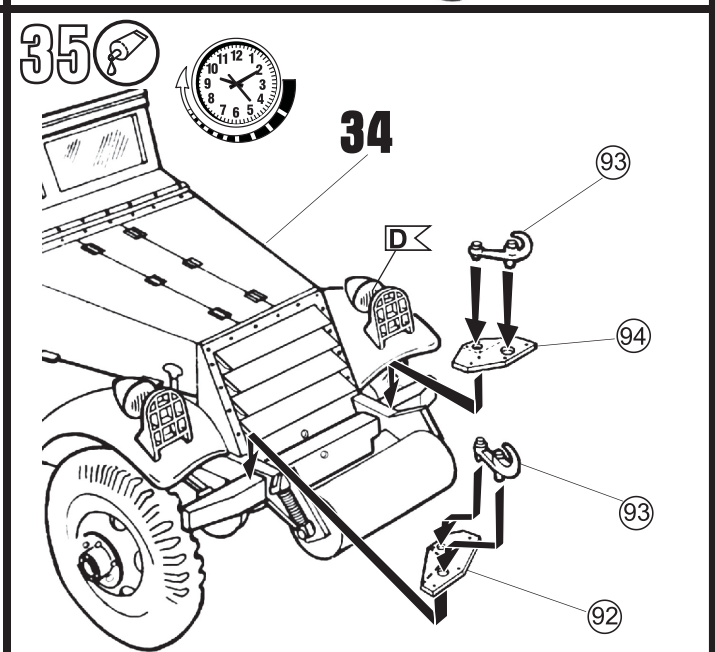
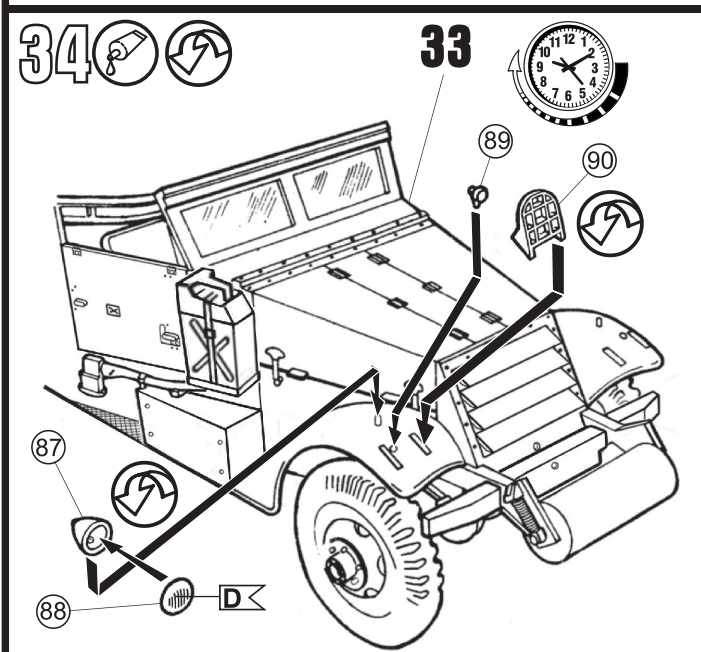
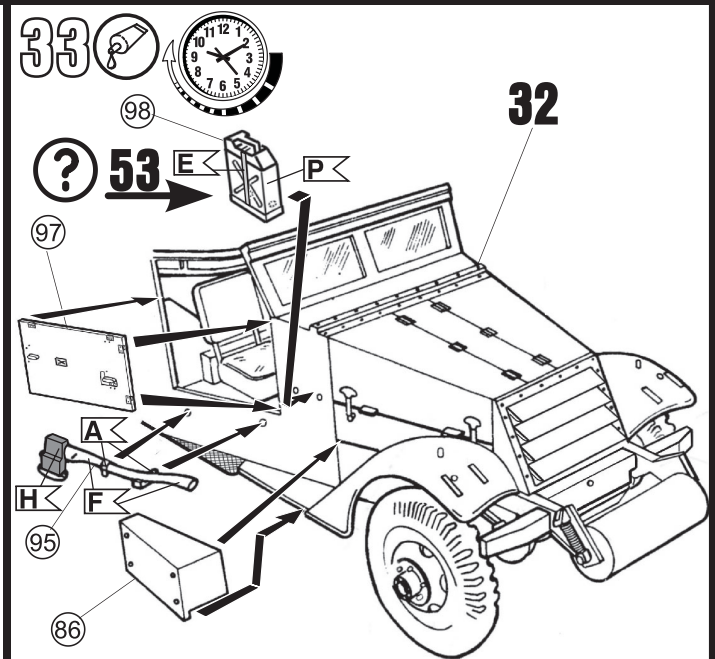
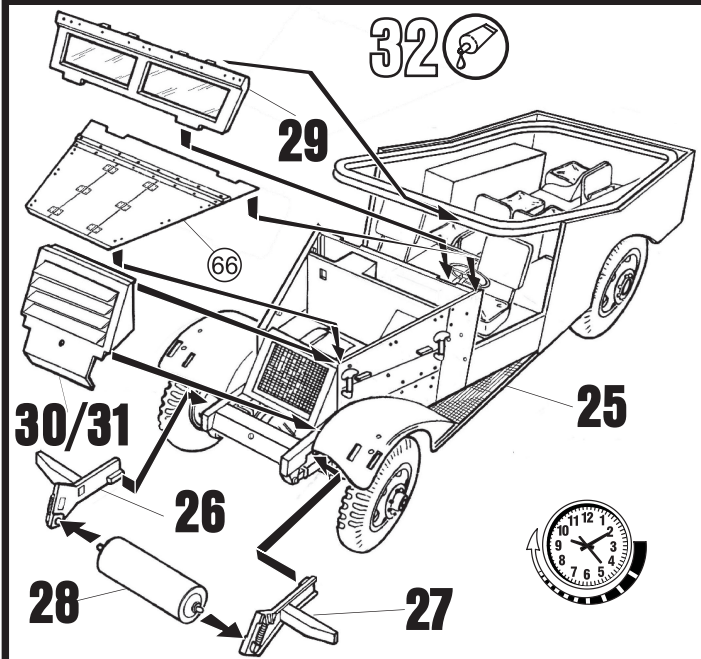
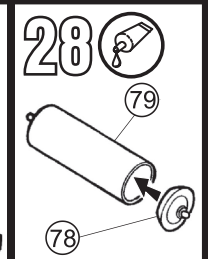
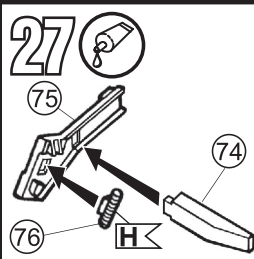
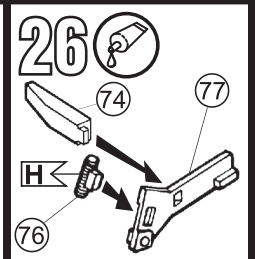
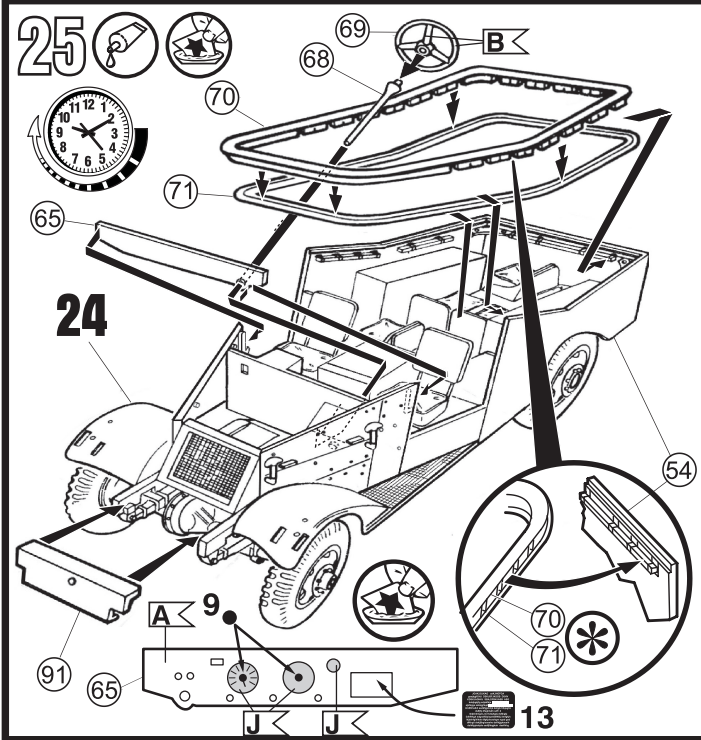



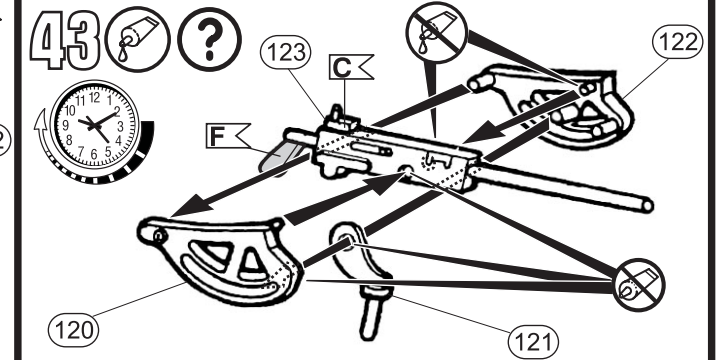
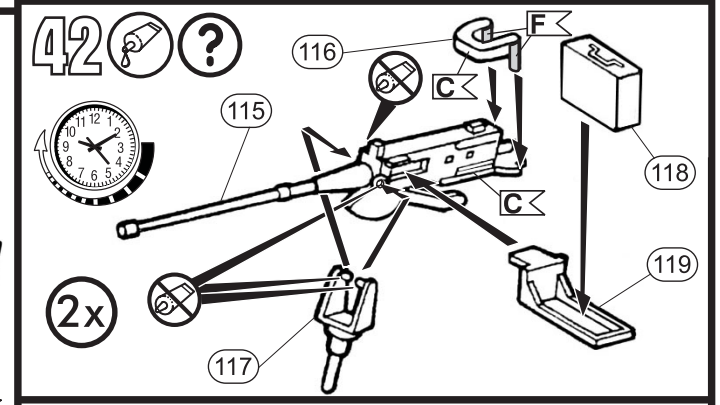
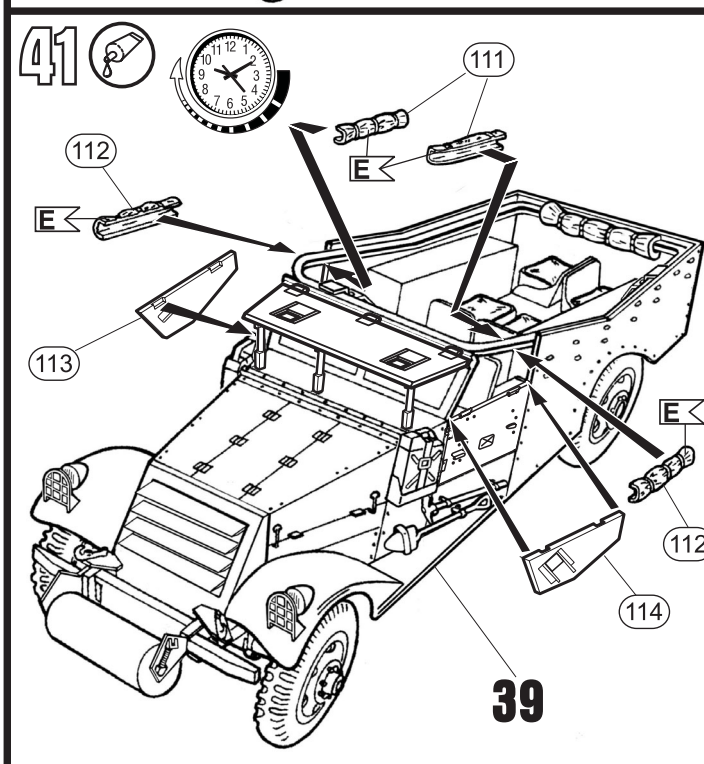
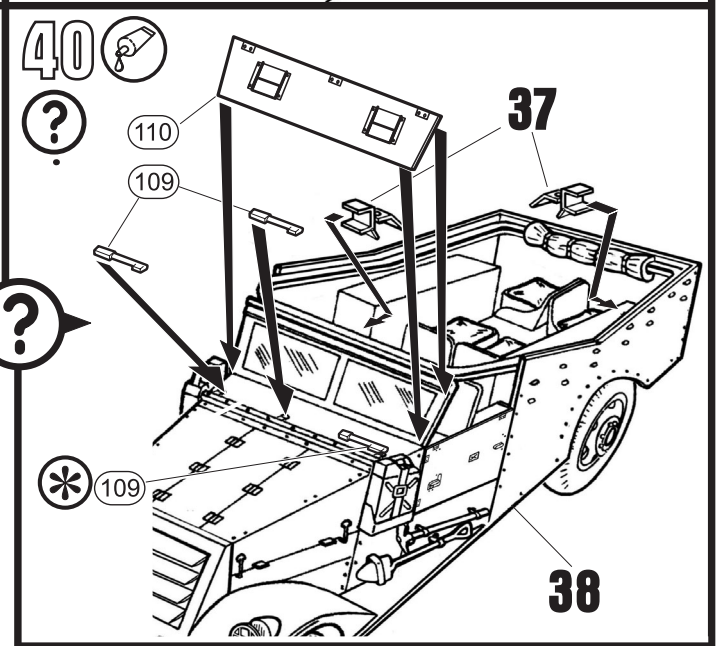
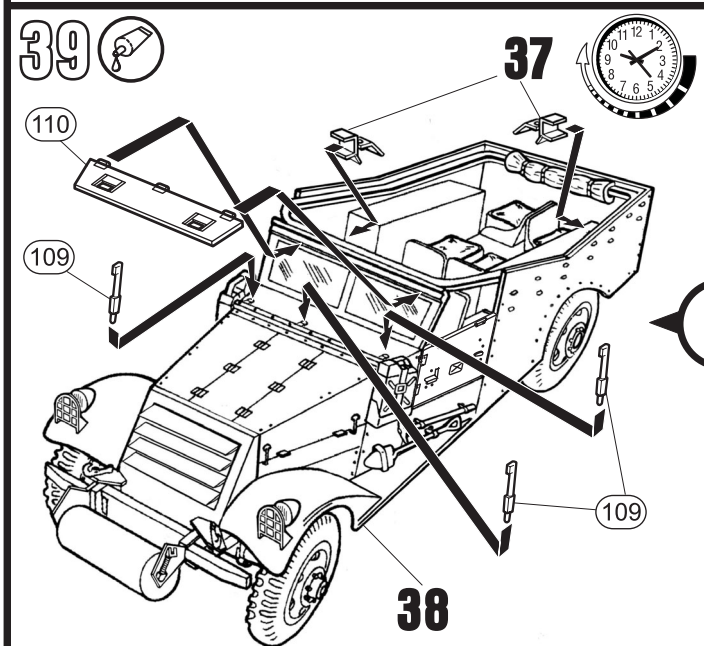
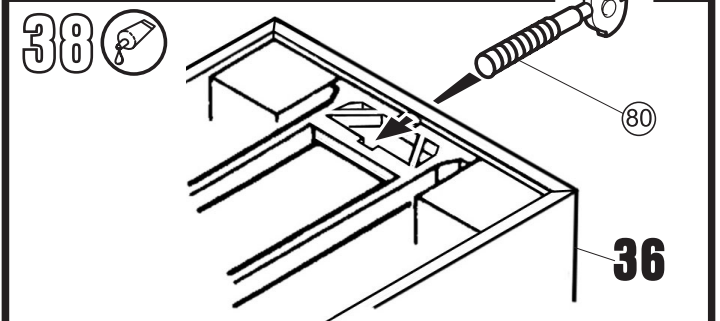
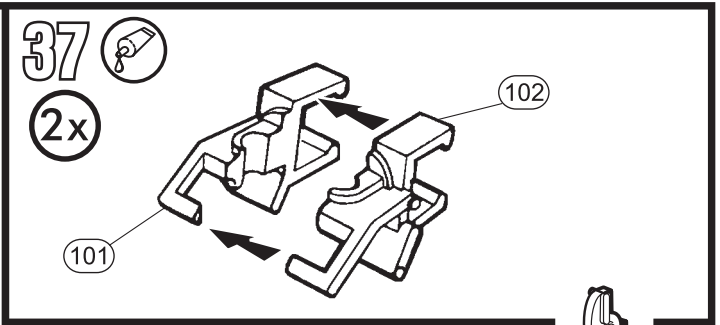
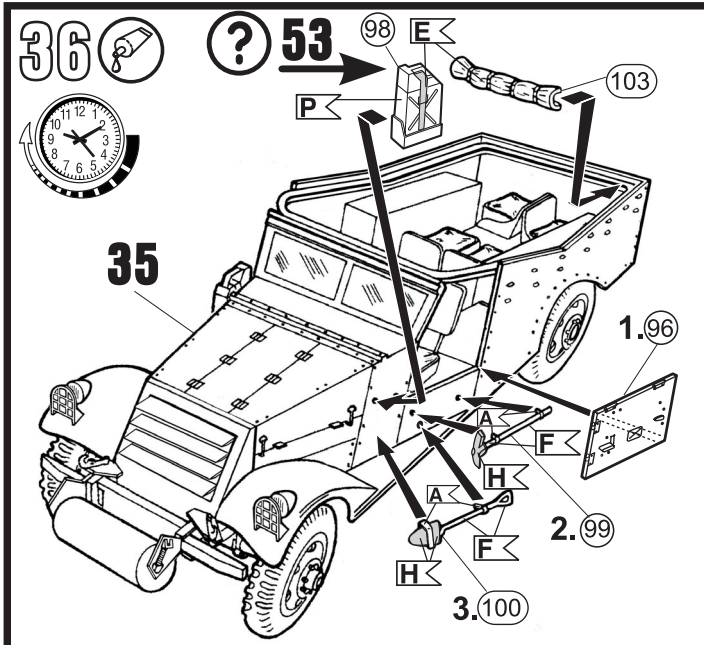

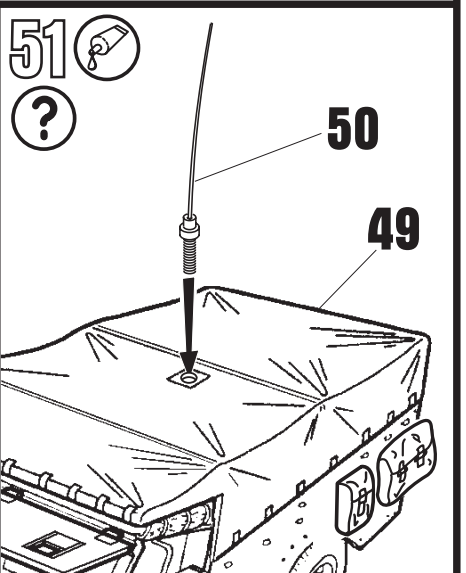
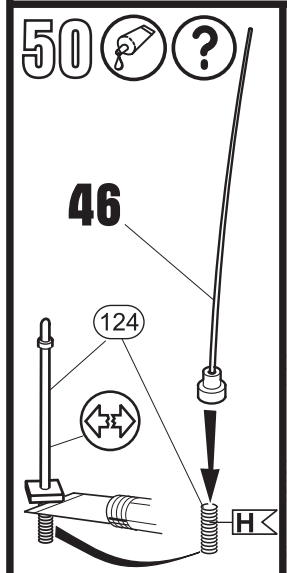
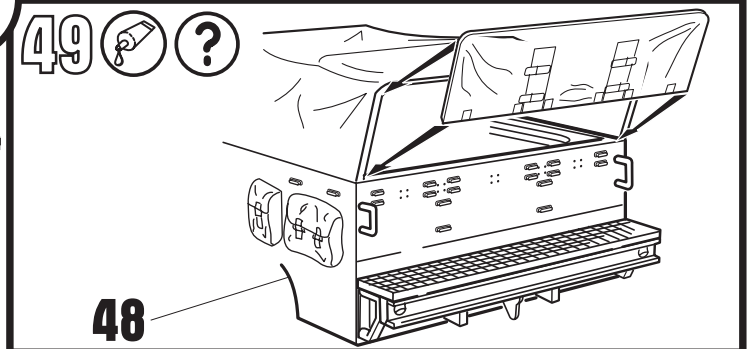
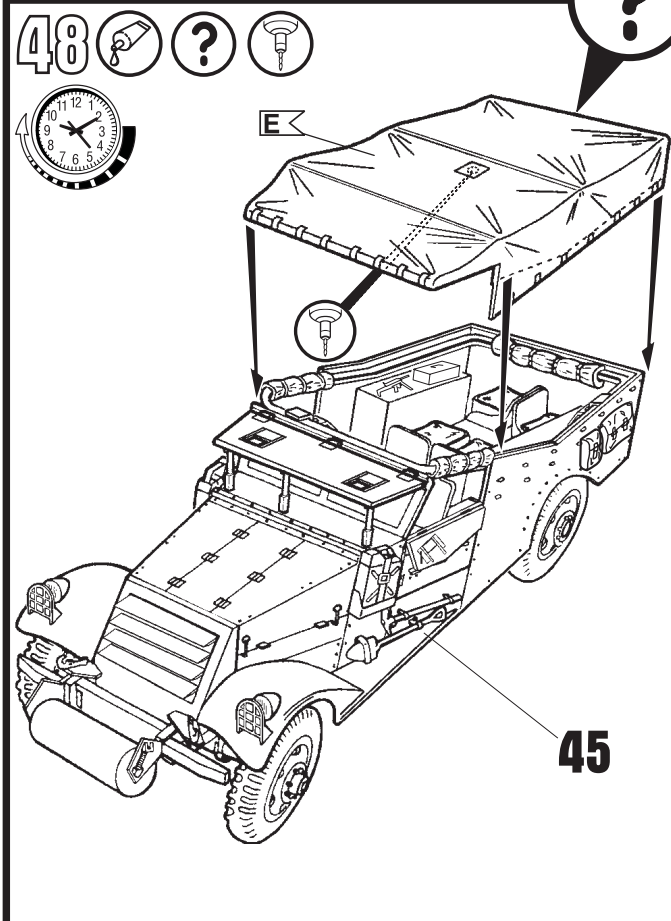
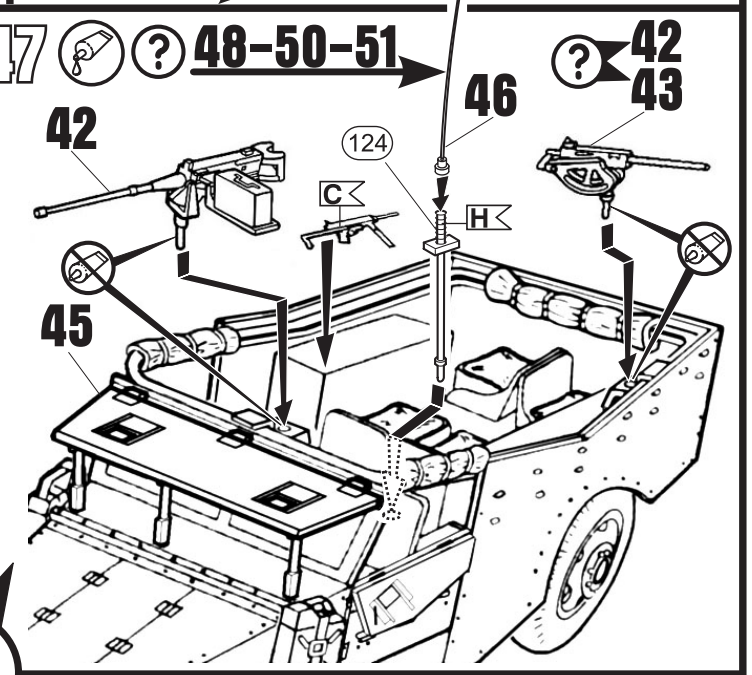
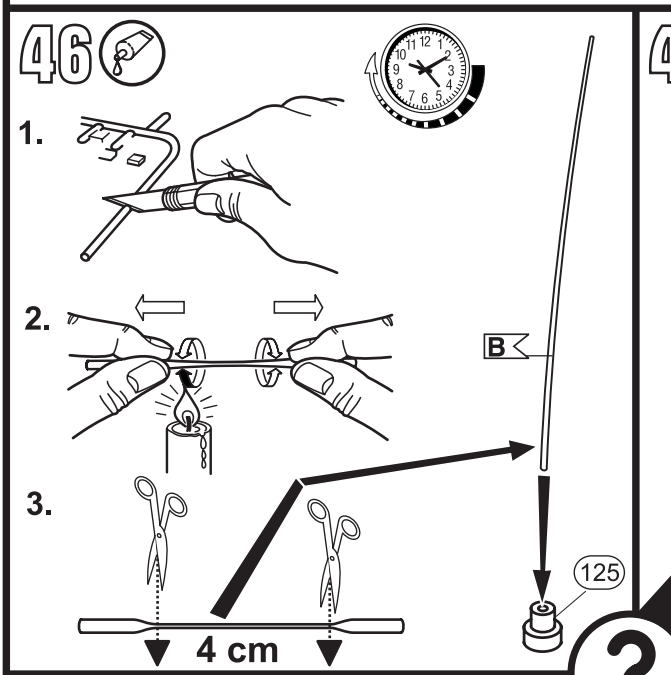
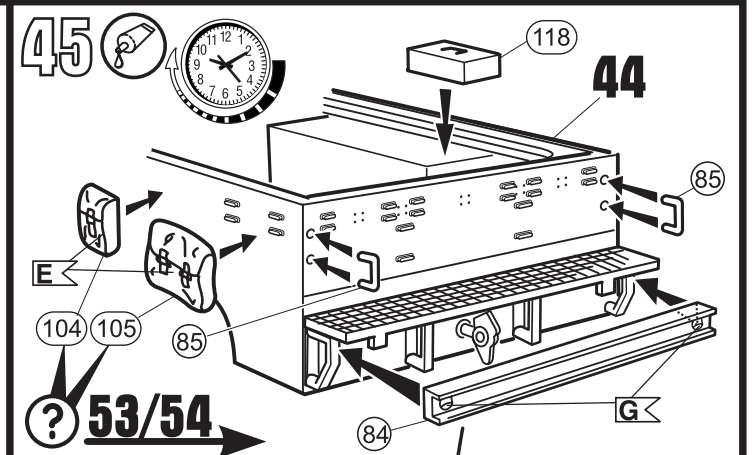
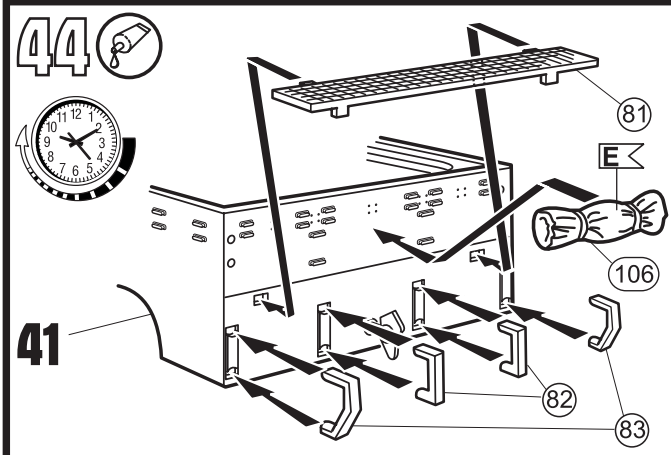

52  

3rd US Armordivision, 703rd Tank Destroyer Battalion, Frankreich 1944

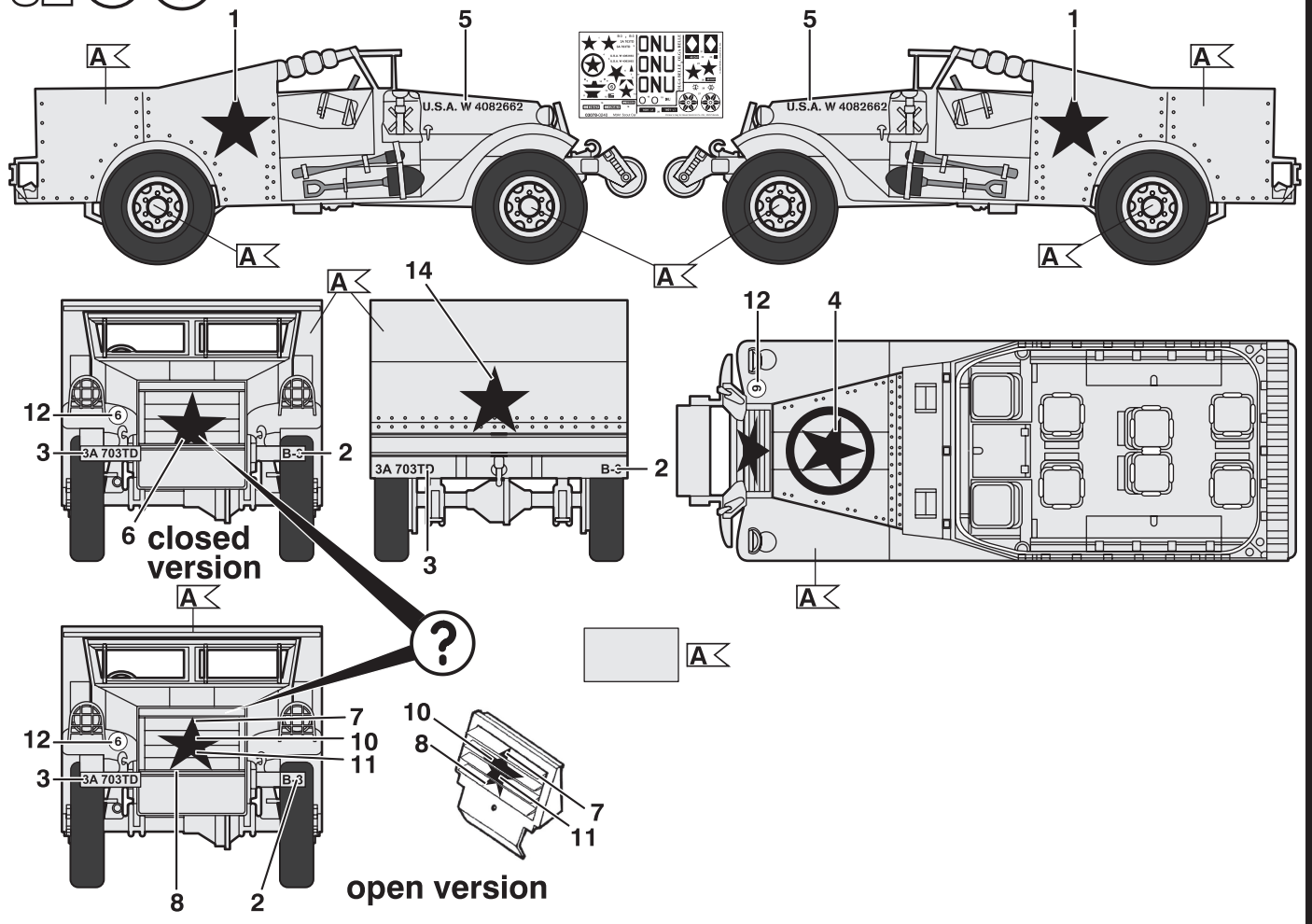

53  

Schwedische Arme,e UN-Mission Kongo, um 1962

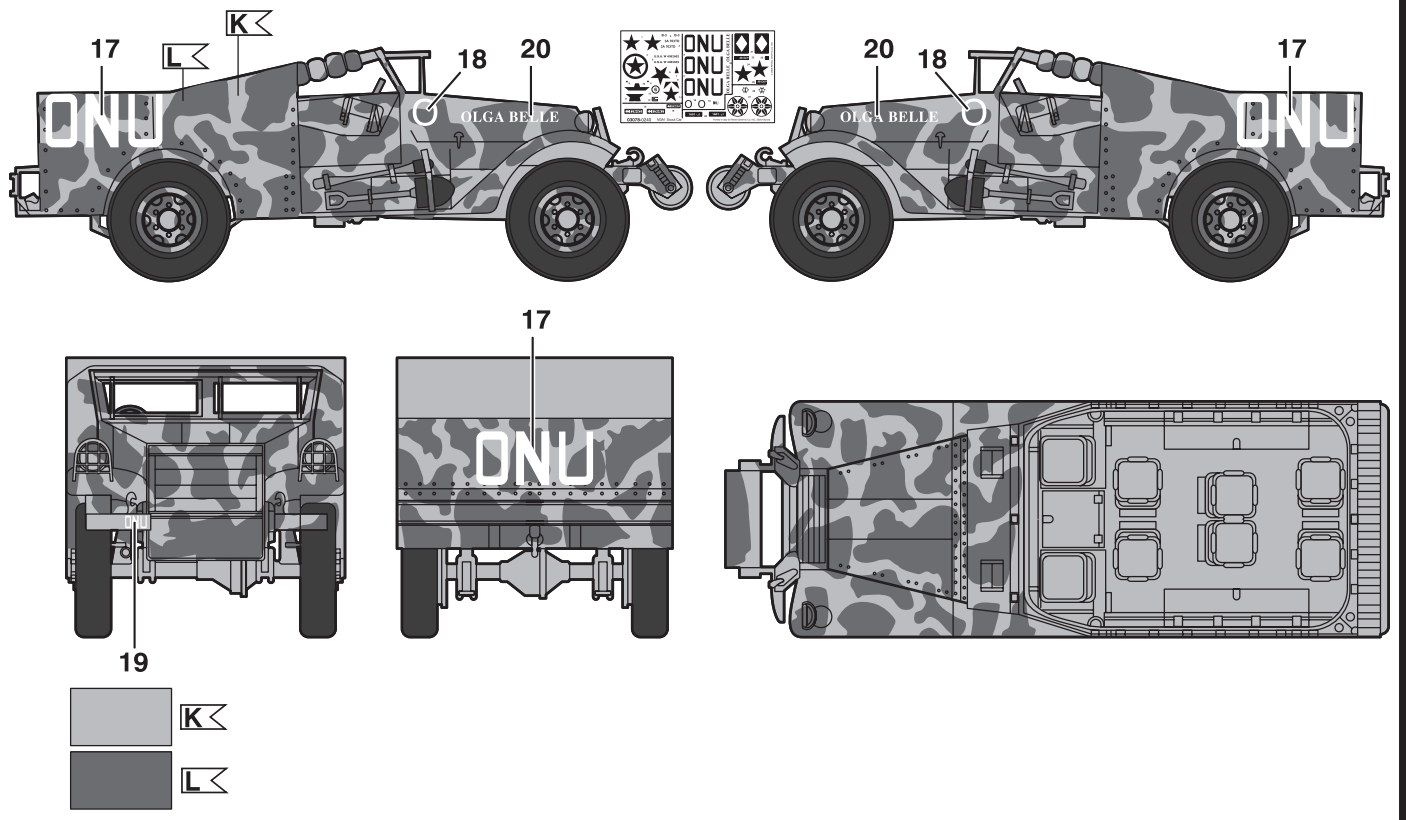

54



5e RCA (5. Frz. Panzerdivision), 1944

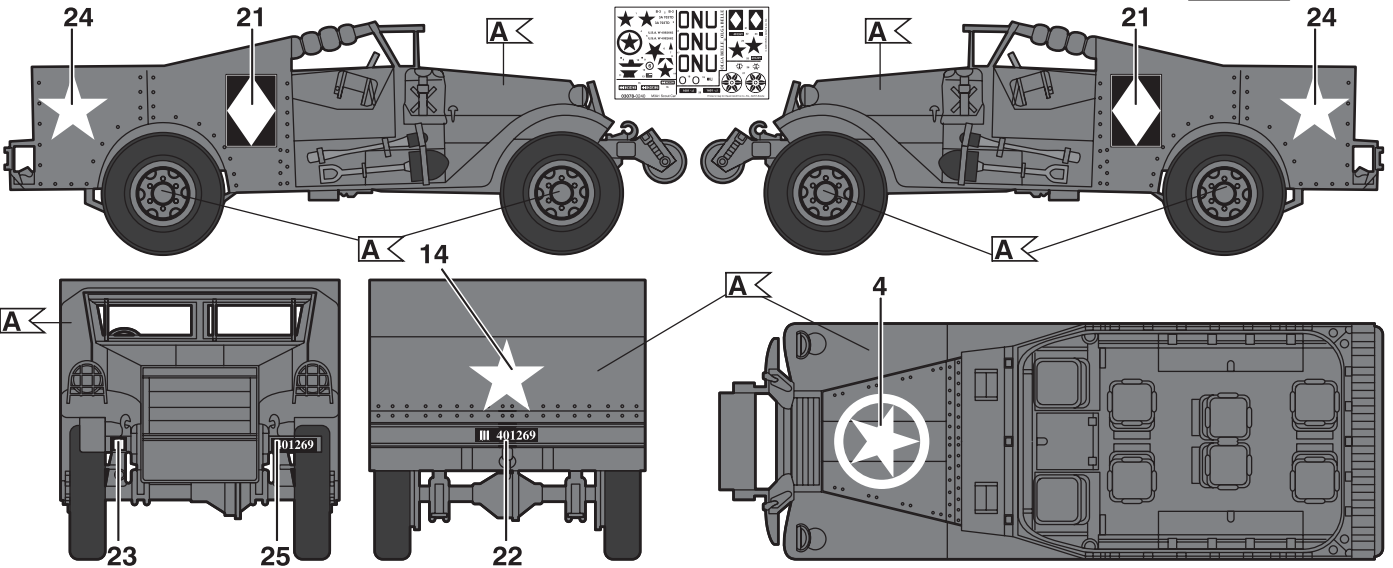

55



Military Border Police, Israel 1956

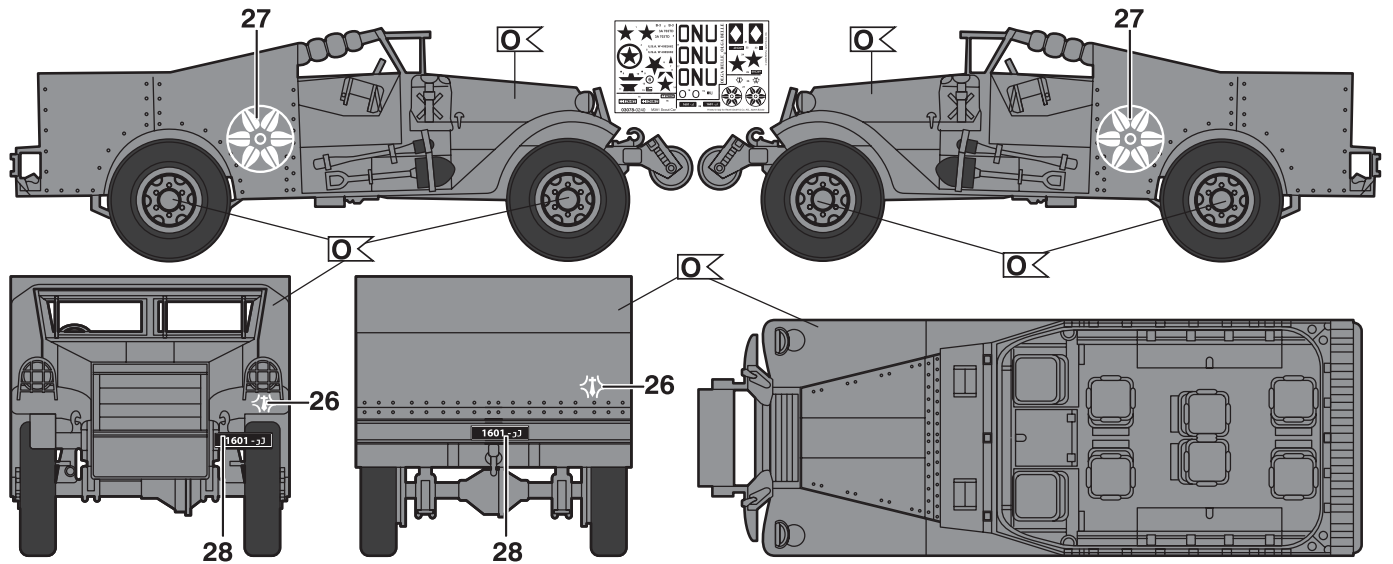

56



Hellenic Army, Griechenland 70/80er Jahre

