



ARSENAL VG 39 C1

FONDERIE MINIATURE

1/48

Issu d'études menées en vue du développement de chasseurs légers pouvant être construits par des entreprises non spécialisées dans le secteur aéronautique, la série VG 30 voit le jour en 1939. Après des essais concluants de plusieurs prototypes réalisés par l'arsenal de l'aéronautique française, on aboutit au VG 33 dont un marché pour la fourniture de 220 avions est passé en septembre 1939. Le VG 33 se présente alors comme un chasseur monoplace à ailes basses entièrement construit en bois, propulsé par un moteur Hispano-Suiza 12Y et armé d'un canon et 4 mitrailleuses.

En février 1940 deux chaînes de productions, la SNCAN à Sartrouville et Michelin à Clermont Ferrand, doivent assurer la production de 150 avions par mois mais début Juin 1940 seuls une dizaine d'appareils sont prêts à être livrés et environ 160 exemplaires sont à un stade avancé de finition. Avec l'invasion allemande les appareils terminés sont versés à la hâte en unités dont le GC V55, pour être mis à l'abri en zone sud, à Bordeaux, Toulouse et Clermont Ferrand; Après l'armistice quelques exemplaires seront capturés par les Allemands. Le VG 39 est un prototype construit à partir d'une cellule de VG 33 et équipé d'un moteur Hispano plus puissant développant 1200 ch; cet appareil devait constituer un concurrent direct du Dewoitine 520 dans le cadre du programme de chasseurs monoplaces.

The VG 30 serie comes in 1939 from design researches to develop light fighter which can be manufactured by factory unspécialised from aircraft industry. Several prototypes built by french "Arsenal de l'aéronautique" undertake successful testing and become the VG 33 which an initial order of 220 units is signed in september 1939. The VG 33 is a low winged aircraft entirely made of wood, powered with a Hispano Suiza engine and fitted with a 20 mm canon and 4 machine guns. By february 1940 two production lines are committed to supply 150 planes monthly but early june 1940 10 planes only are ready for delivery and about 160 units are nearly completed. Because of the german invasion planes ready for flight are delivered hastily to Airforce units like the fighting group GC V55, for transfer to southern France in Bordeaux, Toulouse & Clermont Ferrand; after the armistice some VG 33 get captured by Germans. The VG 39 is a prototype built from a VG33 and powered by an Hispano engine developing 1200 ch; this aircraft would eventually compete with the Dewoitine 520 in the fighters program of French Air force.

Technical datas

Engine : Hispano Suiza 89ter de 1200 ch

Dimensions :

Span	10.80 m
Length	8.81 m
Height	3.31 m
Lifting surface	14.00 m ²

Performances :

Max. speed	620 kmph
Cruising speed	520 kmph

Armament(projected)

6x 7,5 mm MAC 1934 machine-guns placed in the wings

1- COCKPIT

Conseil:
monter les pièces en photodécoupe
et métal avant de coller la cloison arrière

Advice:
Set photoetched & metal parts
before assembly of cockpit rear wall

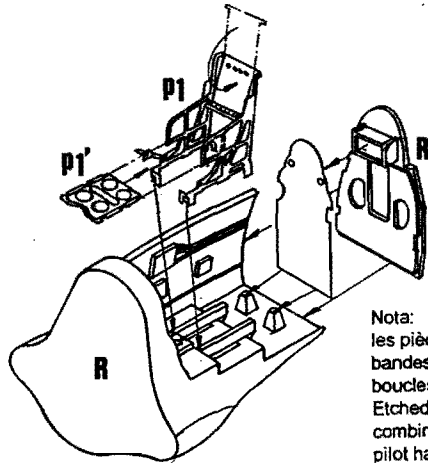
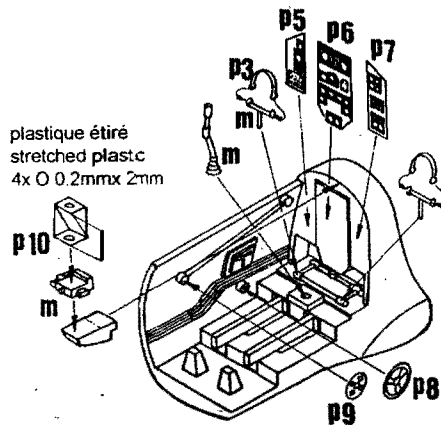

Nota:
les pièces n°12 combinées avec des
bandes de plomb, constituent les
boucles du harnais
Etched parts n°12 are buckles you may
combine with lead foil strips to make
pilot harness

PHOTODECOUPE/PHOTOETCHED PART

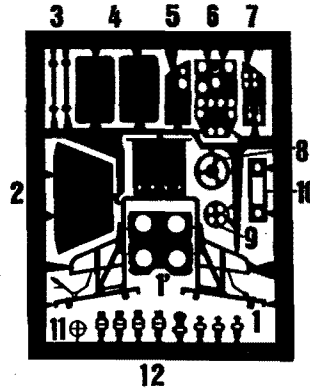

2 - FUSELAGE

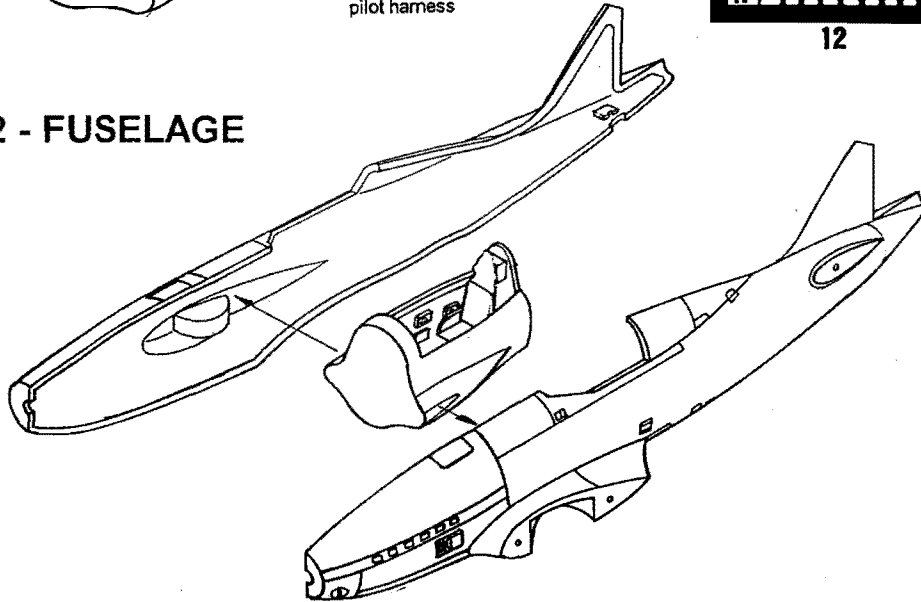

3 - AILES & GOUVERNES

LEGENDE

R resine/resin

M white metal

P photodécoupe/etching parts

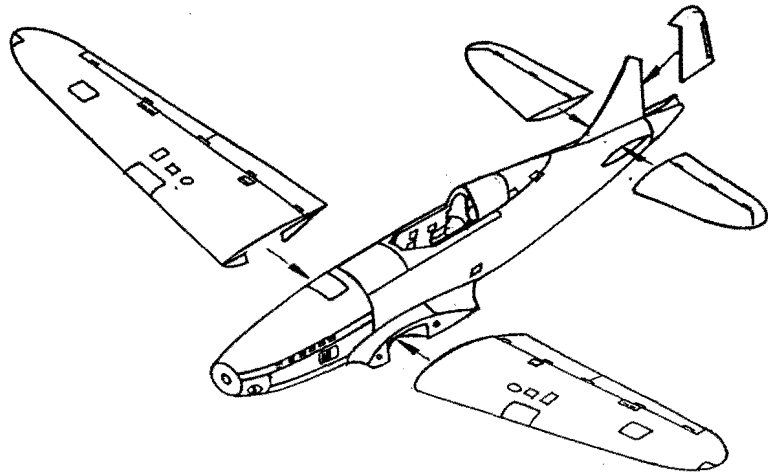
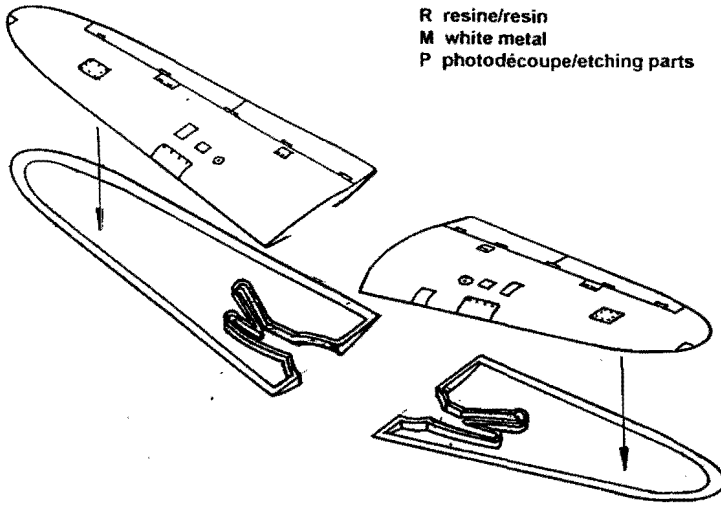

diedre

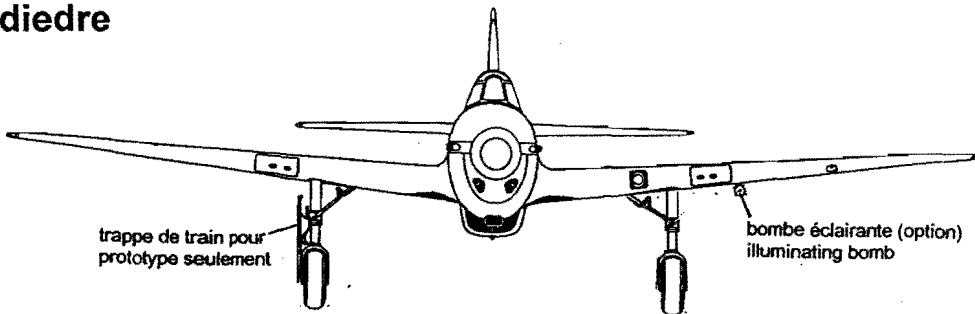

4 - TRAIN D'ATTERISSAGE & EQUIPEMENT

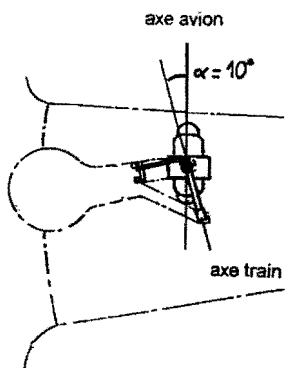

IMPORTANT:
 afin d'assurer une voie parallèle aux roues, monter les fourches terminales avec un angle de 10° par rapport à la jambe de train
 In order to get wheels parallel, set them to the main leg with a 10° angle

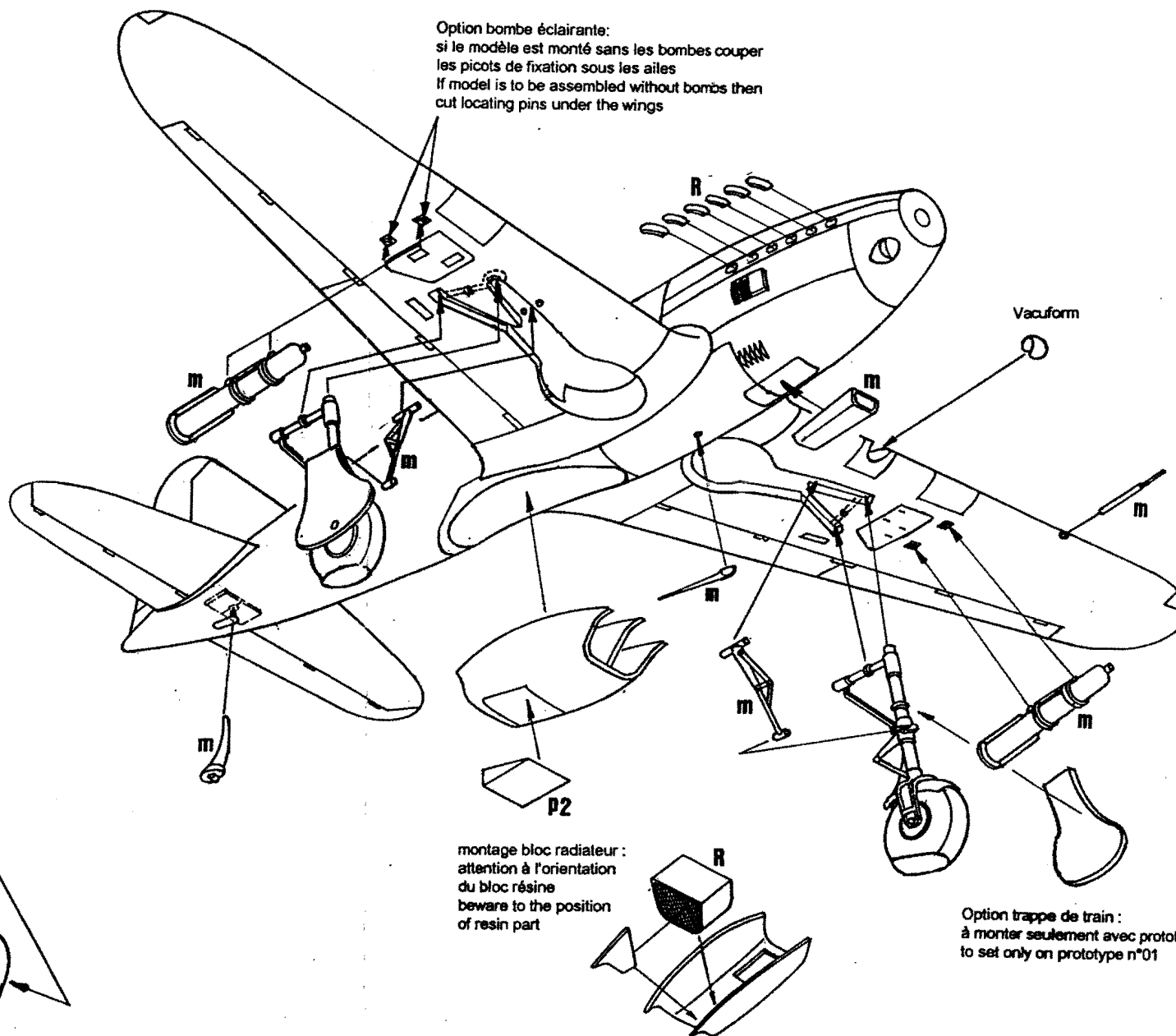
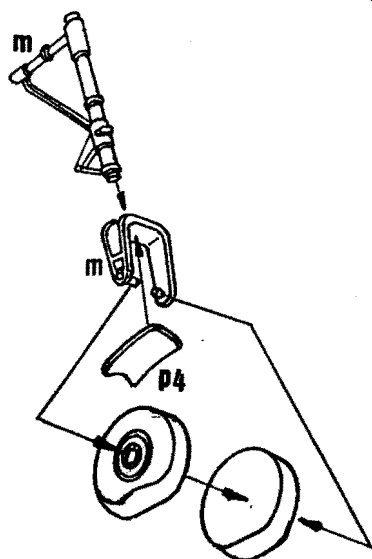

5 - HELICE & VERRIERE

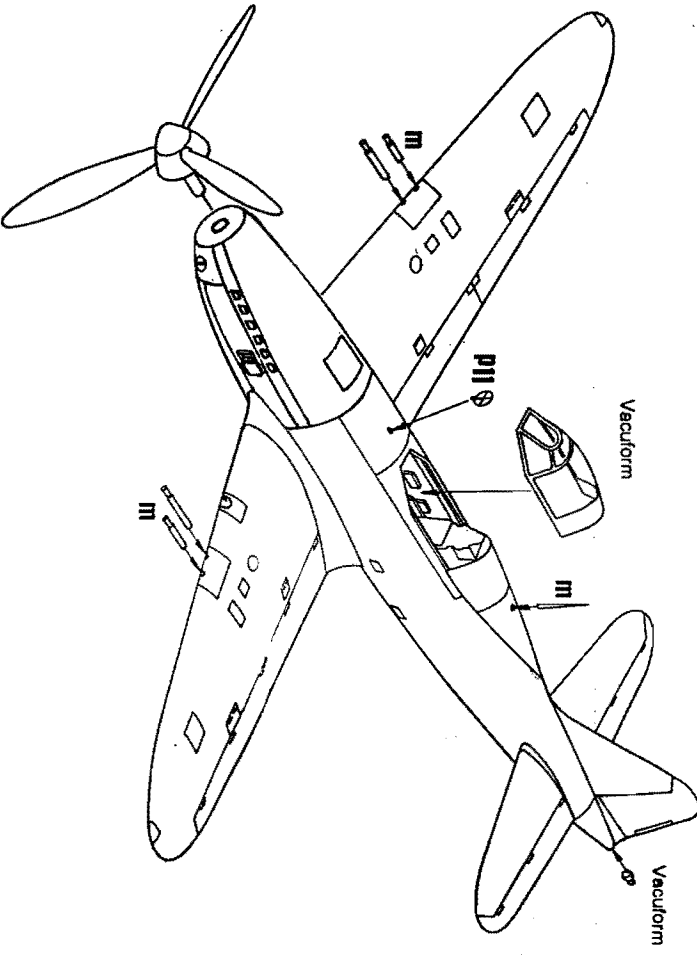
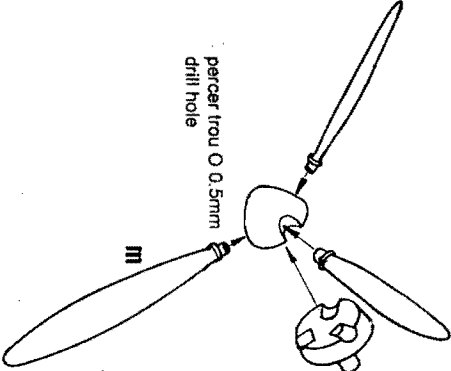

CAMOUFLAGE - DECORATION - PEINTURE

L'unique VG 39 construit a porté le camouflage typique de la chasse française de cette époque à base de gris foncé, de vert et de brun. Le camouflage du VG 39 était composé de petites taches à bords flous. Quelque soit le schéma de camouflage les avions différaient de l'un à l'autre puisque les peintures furent appliquées sans pochoir "à main levée" ce qui explique les teintes plus ou moins fondues.

The unique VG 39 built was painted with classical camouflage of french air force of 1940 made of dark grey, green and brown dots.

TABLEAU DES COULEURS

Surfaces inférieures	gris bleu clair	FS35526	Habitacle	bleu nuit mat	FS35045
Surfaces supérieures	gris bleu foncé	FS36320	logement de train		
	brun	FS30108	logement des volets et		
	vert	FS34097	intérieurs des volets	chamois	FS20400

Dérive bleu/blanc/rouge

Jambes de train

Vérin de rétraction métal naturel

Jantes de roues

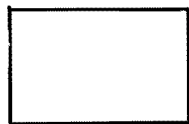

gris bleu clair
FS35526
H65
Aero 1101



gris bleu foncé
FS36320
H144
Aero 1100

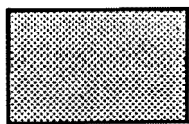

vert
FS34097
H159
Aero 1102

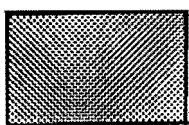

brun
FS30108
H98
Aero 1103

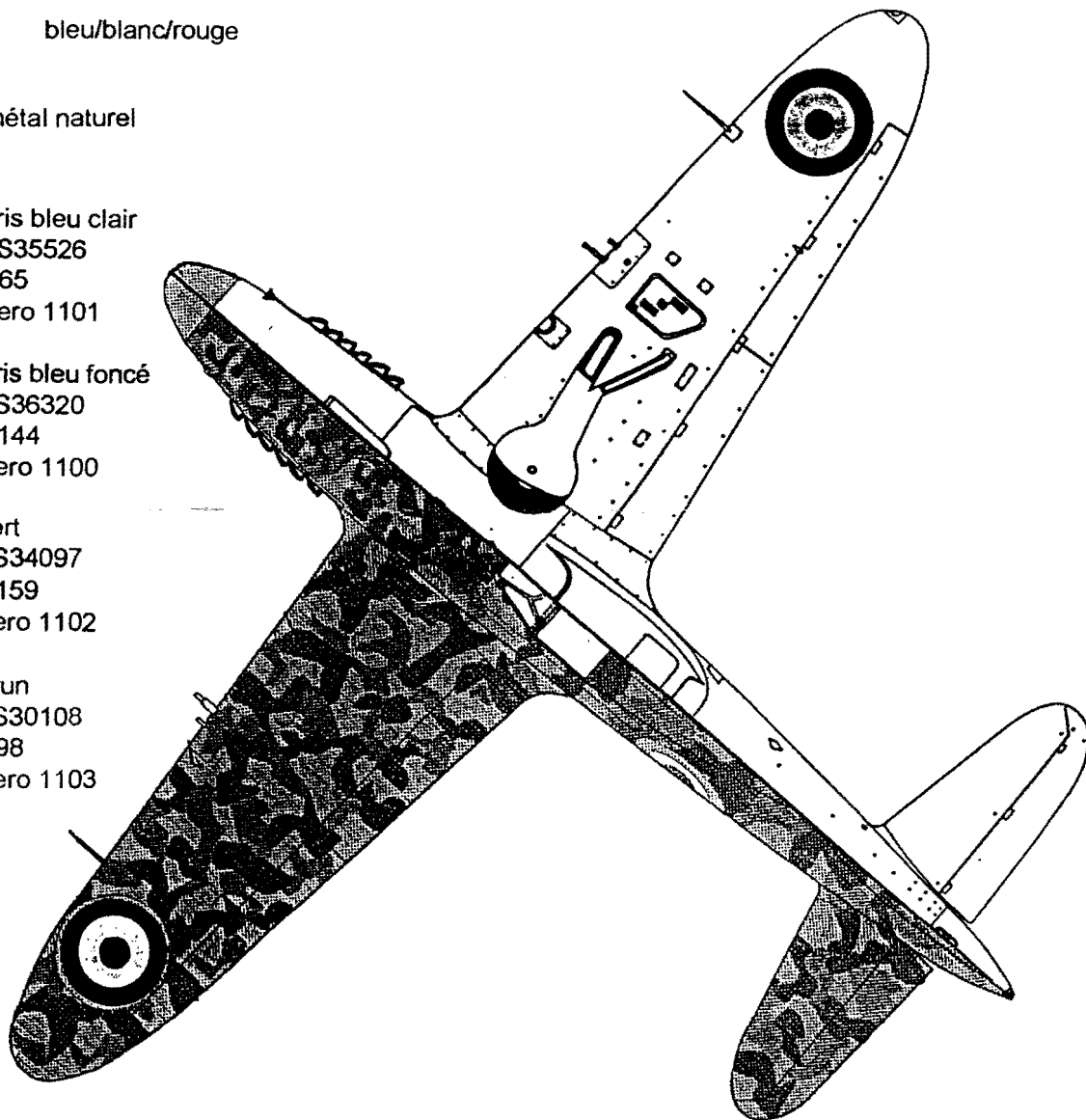

gris bleu moyen
light grey blue

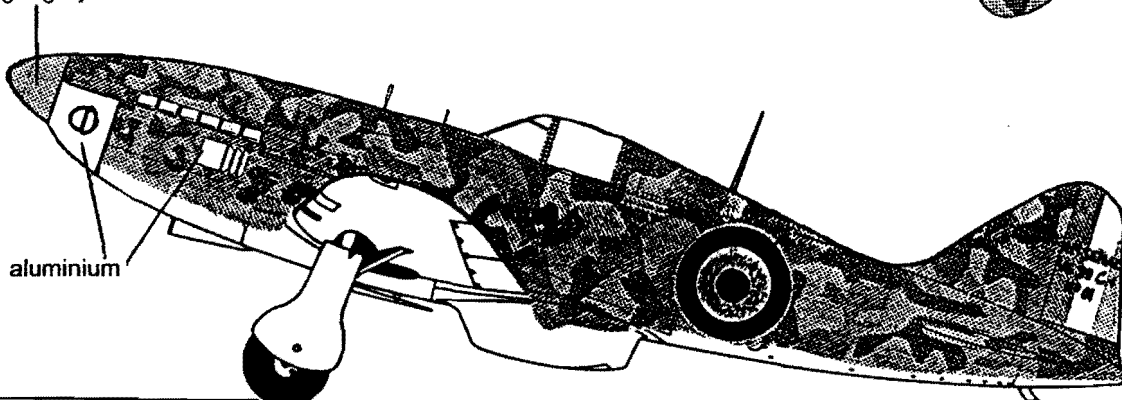

aluminium