

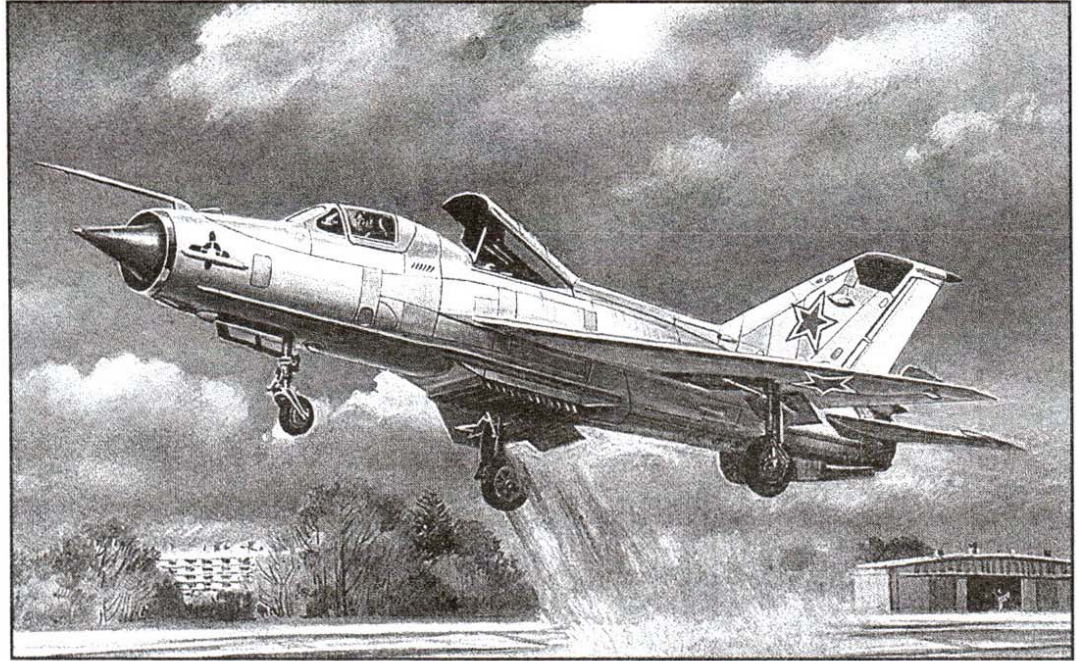

PLASTIC MODEL KITS  
LIMITED EDITION  
CAT.NO.72221



SPAN : 110 mm  
LENGTH : 224 mm  
PARTS : 64 pieces  
**SCALE:1/72**

 In September 1962, the Design Bureau OKB-155 started to design a new MiG-23PD aircraft. The development of the fighter started after the CPSU Central Committee issued a decree, under which such variants had to be considered: the aircraft powered by the RD36-35 lift engines and by the R21F-300 and the R27F-300 power jet engines. The MiG-21PFS was modified into the experimental Ye-7PD to test the engines. The fuselage became 900 mm longer to house two jet lift engines mounted after the cockpit. The Ye-7PD made its maiden flight on 16 June 1966. The Ye-7PD (23-31) aircraft demonstration at Domodedovo Air Parade in 1967 was its moment of glory. Tested takeoff and landing device found use in the Yak-38 aircraft. After the researches were finished, the "MIG" was given to the Airplane Design Department of the Moscow Aviation Institute as educational aid.

 В сентябре 1962 года в ОКБ-155 приступили к проектированию нового самолета МиГ-23ПД. Разработка истребителя началась в соответствии с постановлением ЦК КПСС. Документом предписывалось рассмотреть варианты самолета с подъемными двигателями РД36-35 и маршевыми Р21Ф-300 и Р27Ф-300. Для отработки двигателей модифицировали МиГ-21ПФС в вариант Е-7ПД. Для этого удлиннили на 900 мм фюзеляж, установив за кабиной пилота пару подъемных ТРД. Первый полет Е-7ПД состоялся 16 июня 1966 года. Звездным часом самолета "23-31" стала его демонстрация на авиационном празднике в Домодедово в 1967 году. Исследованное взлетно-посадочное устройство нашло применение на самолете Як-38. "МиГ" после завершения исследований передали на кафедру самолетостроения Московского авиационного института, где он использовался в качестве учебного пособия.

The model is executed on technology short run and is intended only for experienced modelers  
Word-wide distributor for AMODEL kits : IBG, Warsawa, Poland  
Fax:(4822)842-56-29 ; E-Mail:ibgsc@ibg.com.pl

Модель выполнена по технологии short run и предназначена только для опытных моделистов  
Дистрибьютор моделей AMODEL : IBG, Варшава, Польша  
Факс:(4822) 842-56-29 ; E-Mail:ibgsc@ibg.com.pl



## USED SYMBOLS / ИСПОЛЬЗУЕМЫЕ СИМВОЛЫ

**1** STAGES OF ASSEMBLY  
ЭТАПЫ СБОРКИ

**1** NUMBER PARTS  
НОМЕР ДЕТАЛИ

**1** APPLY DECALS  
НАНЕСИ  
ДЕКАЛЬ

**A** TO PAINT  
ОКРАСИТЬ

 GLUE  
КЛЕИТЬ

 DON'T GLUE  
НЕ КЛЕИТЬ

**?** OPTIONAL  
НА ВЫБОР

 MAKE A HOLE  
ВЫПОЛНИТЬ  
ОТВЕРСТИЕ

 DETACH WITH KNIFE  
ОТДЕЛИТЬ НОЖОМ

**2x** QUANTITY OF OPERATIONS(PARTS)  
КОЛИЧЕСТВО ОПЕРАЦИЙ(ДЕТАЛЕЙ)



## USED PAINTS / ИСПОЛЬЗУЕМЫЕ КРАСКИ

**A**   
HUMBROL 27002  
POLISHED ALUMINIUM  
ПОЛИР. АЛЮМИНИЙ

**B**   
HUMBROL 87  
GREY  
СЕРЫЙ

**C**   
HUMBROL 33  
BLACK  
ЧЕРНЫЙ

**D**   
HUMBROL 64  
LIGHT GREY  
СВЕТЛО СЕРЫЙ

**E**   
HUMBROL 101  
MID GREEN  
СРЕДНЕ ЗЕЛЕНЫЙ

**F**   
HUMBROL 27003  
POLISHED STEEL  
ПОЛИР. СТАЛЬ

**G**   
HUMBROL 62  
LEATHER  
КОЖА

**H**   
HUMBROL 27004  
GUN METAL  
СТАЛЬНОЙ СЕРЫЙ



DECALS FOR ONE VERSION OF COLOURING  
ДЕКАЛЬ ДЛЯ ОДНОГО ВАРИАНТА ОКРАСКИ

64 DETAILS FOR ASSEMBLY  
OF ONE MODEL  
64 ДЕТАЛИ ДЛЯ СБОРКИ  
ОДНОЙ МОДЕЛИ

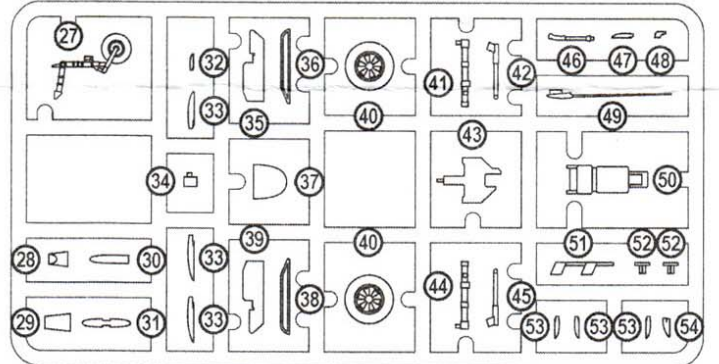
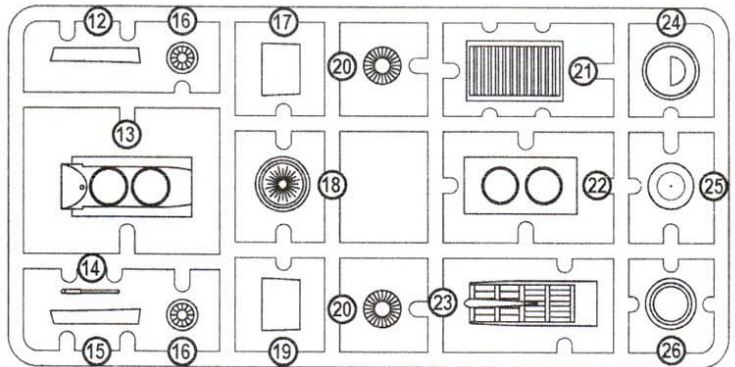
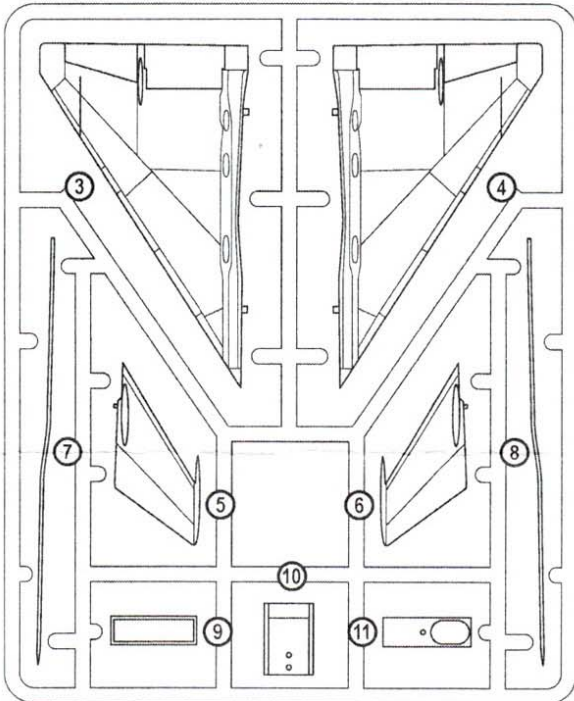
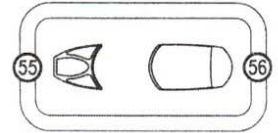
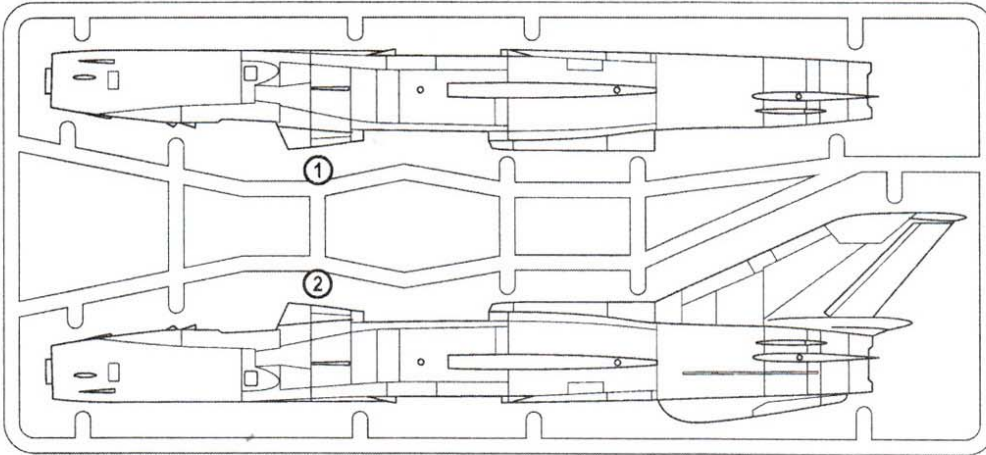

1 10 46 50

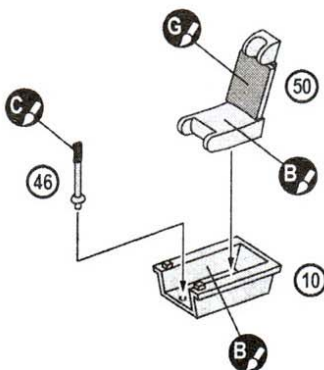

2 17 18 19 26

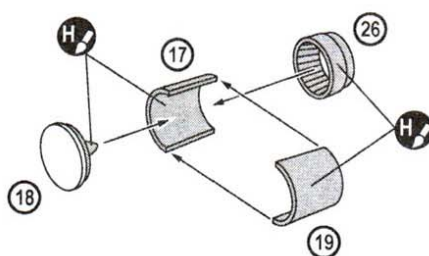

3 13 2x 20

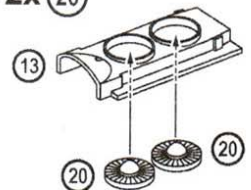

4 2x 16 22

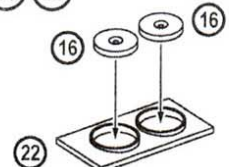

5  1 2 9 11 12 14 15 21 23 24 25 34 37 43 55 56 57 1 2 3 4

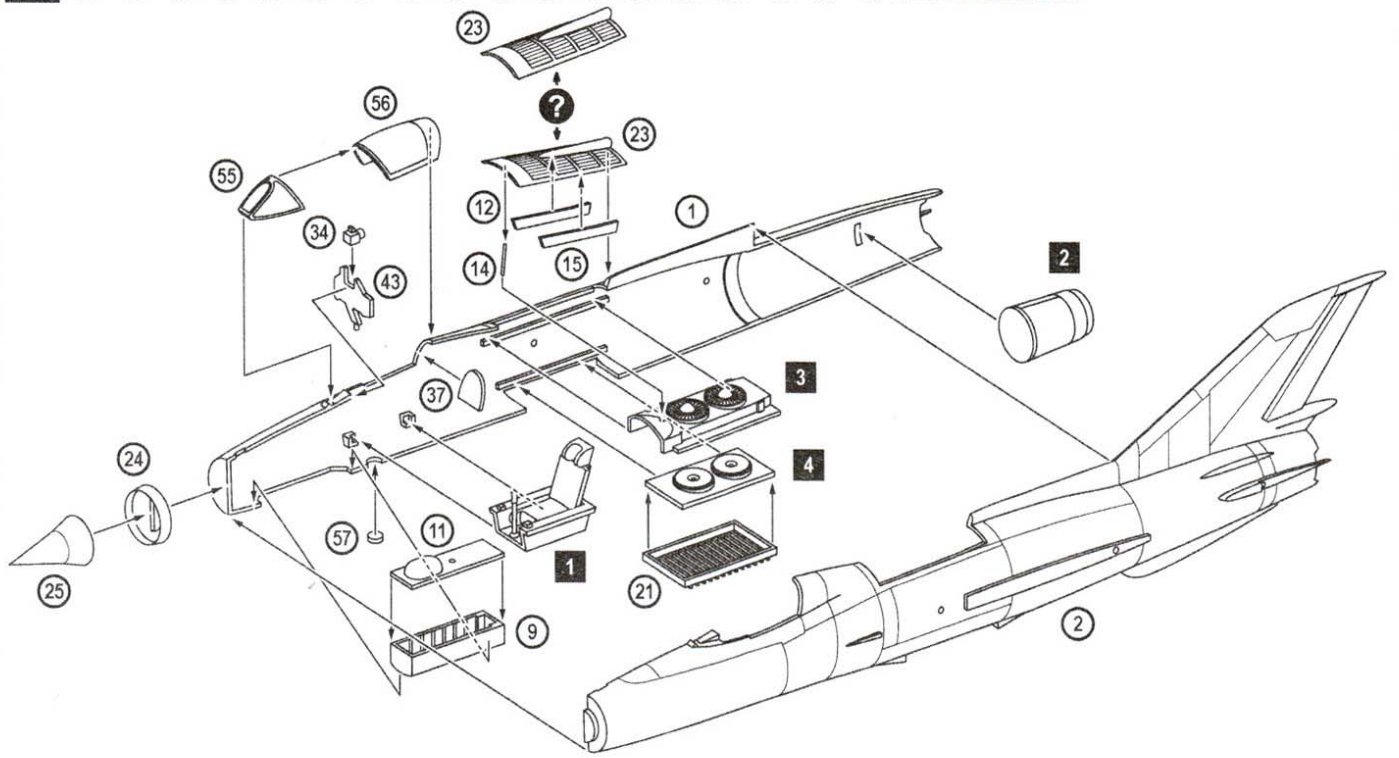

6  3 5 7 32 2x 33 48 51 53 5

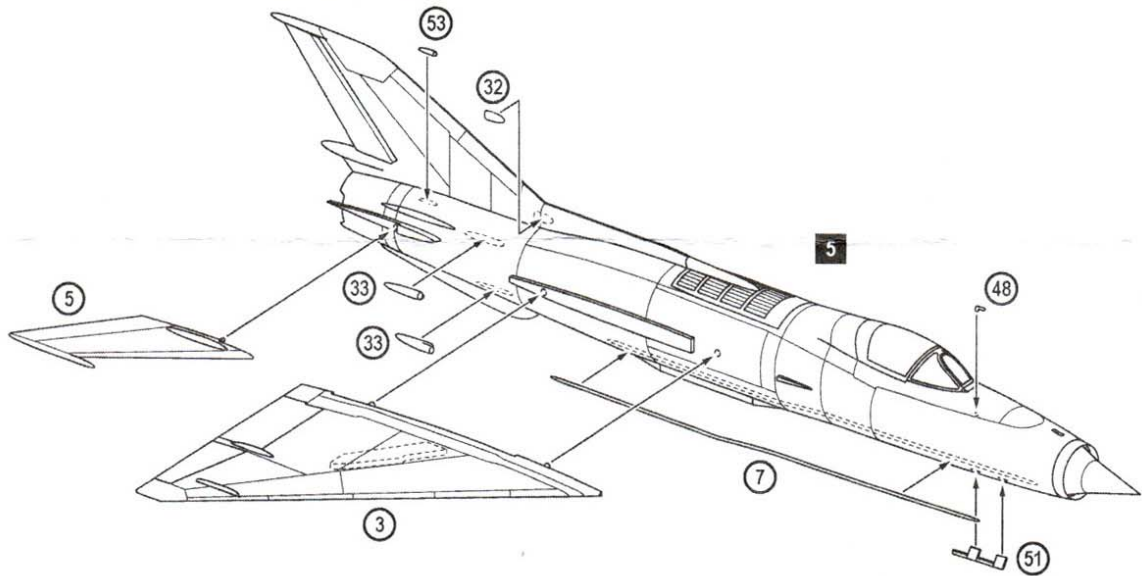

7  4 6 8 31 33 47 53 54 6

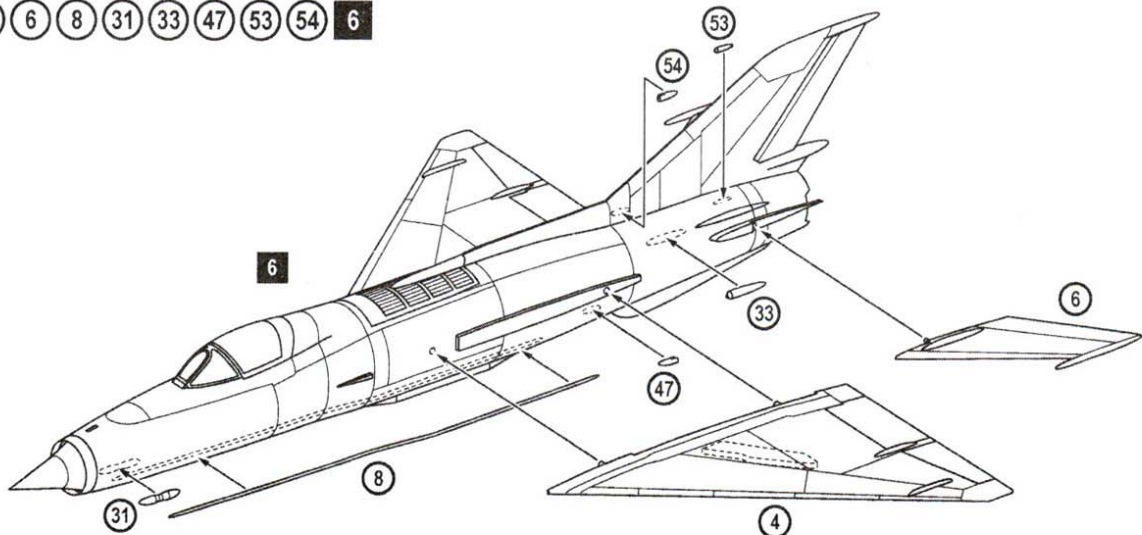

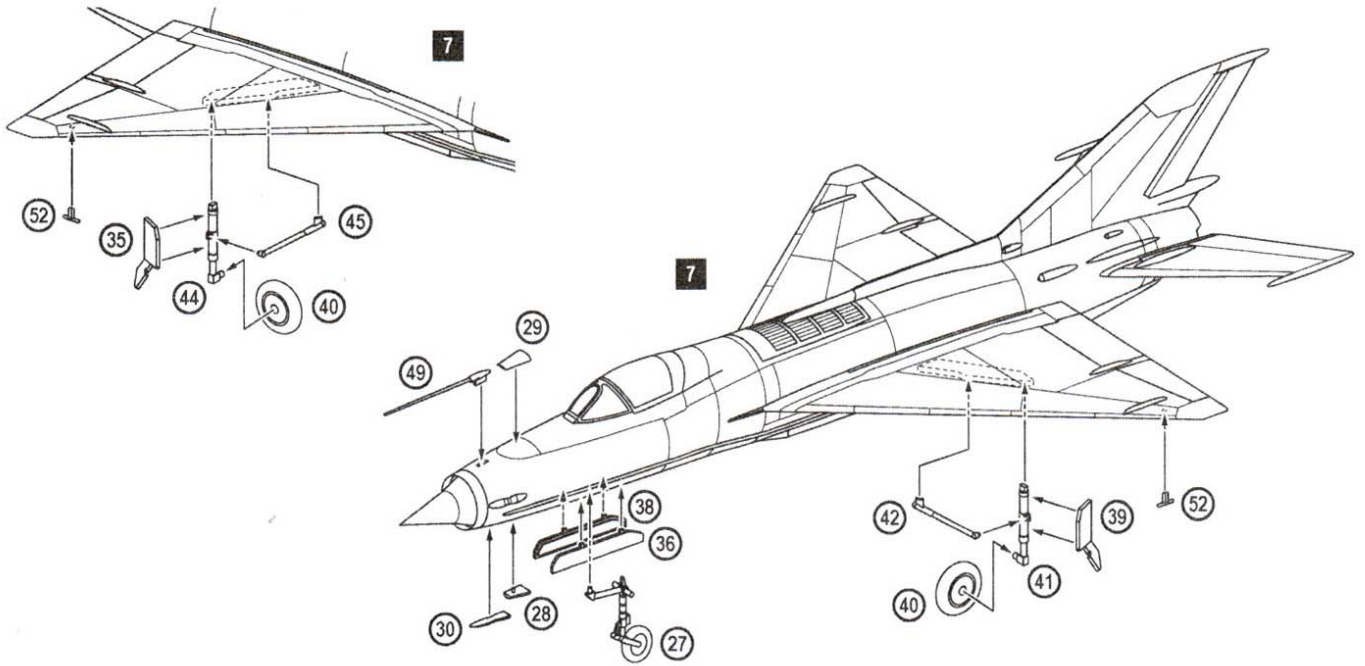

THE SCHEME OF COLOURING / СХЕМА ОКРАСКИ

E-7PD, USSR, 1966

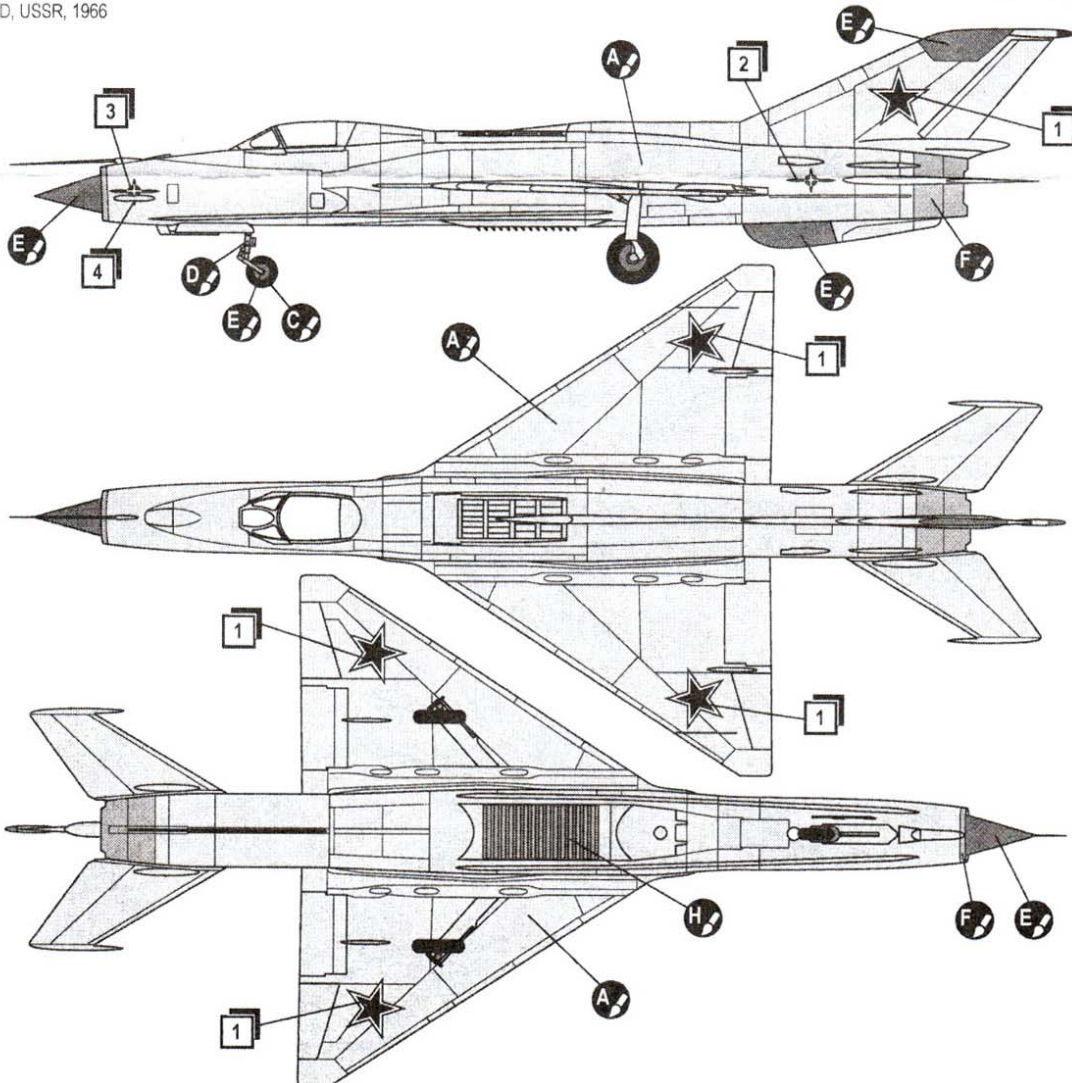

- A**  HUMBROL 27002  
POLISHED ALUMINIUM  
ПОЛИР. АЛЮМИНИЙ
- C**  HUMBROL 33  
BLACK  
ЧЕРНЫЙ
- D**  HUMBROL 64  
LIGHT GREY  
СВЕТЛО СЕРЫЙ
- E**  HUMBROL 101  
MID GREEN  
СРЕДНЕ ЗЕЛЕНЫЙ
- F**  HUMBROL 27003  
POLISHED STEEL  
ПОЛИР. СТАЛЬ
- H**  HUMBROL 27004  
GUN METAL  
СТАЛЬНОЙ СЕРЫЙ