

VEGA 5B 'LADY LINDY'

EN

The Lockheed Vega, above all the series 5, is amongst the most famous aeroplane in history. Its fame is due in no small part to the records established by various pilots. In 1927 the designer J. K. Northrop designed a shoulder-wing, single-engined transport monoplane for the company Lockheed. The Vega had a self-supporting wing and wooden monocoque which was very firm and smooth and represented the apex of aerodynamics at that time. The first prototype had its maiden flight on 4 July 1927. At the end of the test flight it was bought by G. Hearst Jr. for the Dole Race competition. However, while preparing for the competition the plane disappeared without trace above the Pacific Ocean. Despite this production continued and the Vega was produced in models 1 to 4, differing in respect of engines and equipment. The model 5 was a departure from its older version in that the VACA engine was covered and the sub-versions the 5A, 5B and 5C had different engines. Vegas were mainly used by the American Air Force for the transportation of people, freight and post. Exports saw the plane doing service in Argentina, Mexico and Canada, and individual planes found their way around the world. A seaplane version was manufactured, as was a version with a metal body called the DL-1 Special. During the Second World War individual planes were used by the USAF and RAAF as transport planes. The most famous Vega, the Vega 5B, later converted into the C version and named Winnie Mae, was used by the pilot Wiley Post. Driven by W. Post with Harold Gatty as navigator, the plane circled the world from 23. 6. 1931 to 1. 7. 1931, a feat it repeated, this time with only W. Post at the joystick, from 15. 7. 1933 to 22. 7. 1933. After this the plane was used by W. Post for altitude flying. It is to be found on exhibit at the Smithsonian Institute, Washington. Almost as famous is the Vega 5B, called Lady Lindy. The famous woman pilot, Amelia Earhart, not only established several speed records for women, but was also the first woman in history to fly solo over the Atlantic. She began on the evening of 20. 5. 1932 at Harbour Grace, New Foundland, and 15 hours and 18 minutes later touched down in Londonderry, Ireland.

Technical data: Wingspan: 12.5 m; length: 8.8 m; maximum speed: 305 to 340 km/h (depending on the version); ceiling 6,700 m; range: 1,100 km

CZ

Lockheed Vega, zejména modely 5 patří mezi nejslavnější letadla historie. Proslavily je hlavně rekordní lety nejruznějších pilotů i pilotek. Konstruktor J. K. Northrop v roce 1927 pro firmu Lockheed navrhl hornoplošný jednomotorový dopravní letoun. Vega měla samonosné křídlo a dřevěný skořepinový trup, na tehdejší dobu extrémně pevný a hladký. Ve své době představovala vrchol aerodynamiky. První prototyp vzletl 4. července 1927. Po ukončení zkoušek jej zakoupil G. Hearst jun. pro závod Dole Race. Při přípravě na závod však letoun zmizel nad Tichým oceánem. I přesto se rozeběhla sériová produkce, Vega byla vyráběna v modelech 1 až 4, lišících se motory a vybavením. Model 5 se od starších verzí odlišoval tím, že dostal kryt motoru NACA, podle typu motoru se dále rozlišovaly podverze 5A, 5B a 5C. Vegy používaly hlavně americké letecké společnosti k přepravě cestujících, nákladů a pošty. Díky exportu sloužily u leteckých společností v Argentině, Mexiku a Kanadě, jednotlivé kusy létaly po celém světě. Vyráběna byla i plováková verze a verze s kovovým trupem označovaná DL-1 Special. Ještě za druhé světové války byly jednotlivé kusy používány letectvy USA a RAAF jako transportní. Nejslavnější Vega je Vega 5B, později upravená na verzi C pojmenovaná Winnie Mae, používal pilot Wiley Post. Řízena W. Postem a s Haroldem Gattym jako navigátorem obletěla svět ve dnech 23. 6. 1931 až 1. 7. 1931. Totéž dokázala jen s W. Postem za řízením 15. 7 až 22. 7. 1933. Pak ji W. Post používal k výškovým letům. Dnes je vystavena ve Smithsonian institutu ve Washingtonu. O slávu s ní soutěžila Vega 5B, pojmenovaná Lady Lindy. Slavná letkyně Amelia Earhartová na ní ustavila nejen několik ženských rychlostních rekordů, ale také na ní přeletěla jako první žena v historii samostatně Atlantik. Vzletěla večer 20. 5. 1932 z Harbour Grace na New Foundlandu a přistála za 15 hodin a 18 minut u Londonderry v Irsku.

Technická data: rozpětí: 12,5 m; délka: 8,38 m; max. rychlost: 305 až 340 km/h (dle verze); dostup 6 700 m; dolet: 1 100 km.

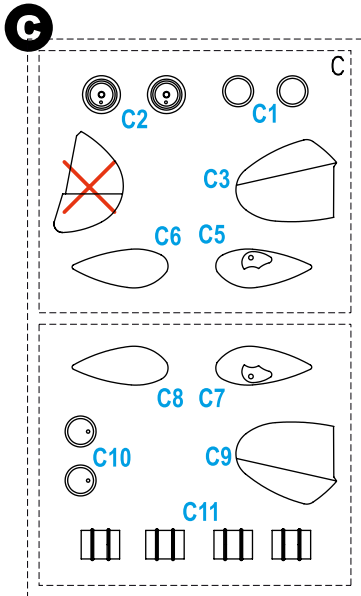
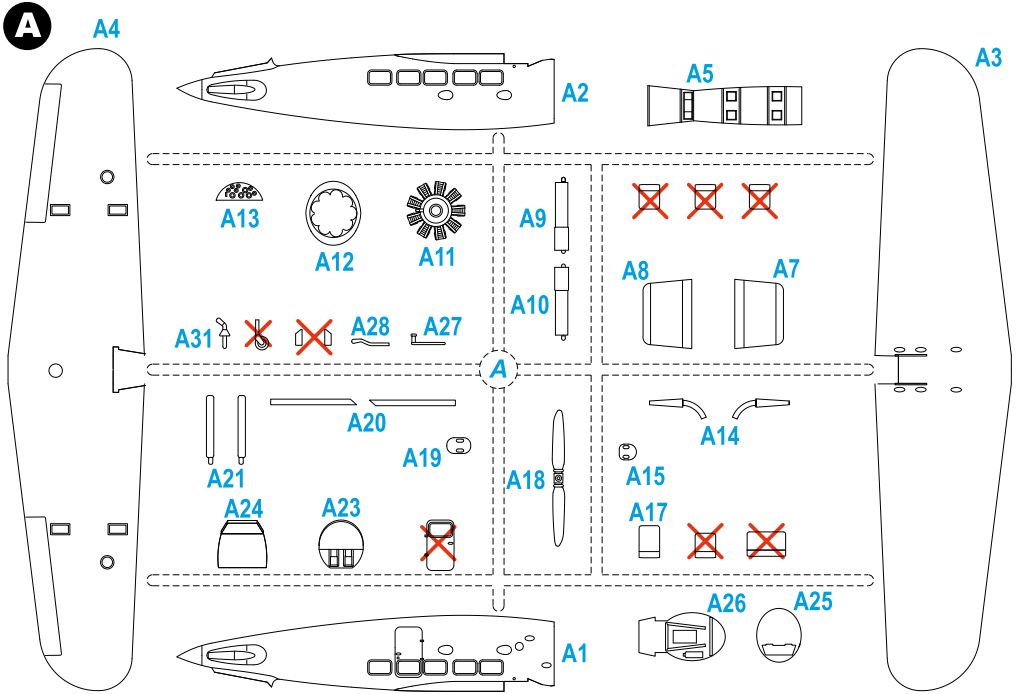

CLEAR Parts

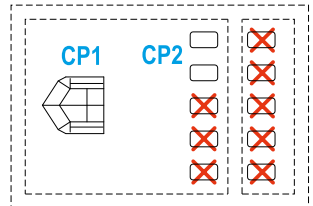

Barvy GUNZE/ GUNZE Colour No.

A	Flat Black / černá matná	H12/C33
B	Gloss Black / černá lesklá	H2/C2
C	Grey / šedá	H315/C315
D	Neutral Grey / neutrální šedá	H306/C306
E	Leather / kůže	H17/C29
F	Aluminium / hliník	H8/C8
G	Tire Black / barva pneu	H77/C137
H	Burnt Iron / opálený kov	H76/C61
I	Chrom Silver / chromová	MC211
L	Shine Red / zářivě červená	H23/C79

X Do not use this part
Tento díl nepoužít

SYMBOLS

? OPTIONAL
MOŽNOST VOLBY
NACH BELIEBEN
OPTION

👉 INSTANT CYANOACRYLATE GLUE
POUŽÍV KÝANOAKRYLÁTOVÉ LEPIDLO
ZYANOAKRYLÁTKLEBER
ADHESIF CYANOACRYLAT

👉 BEND
OHNOUT
BIEGEN
COURBER

👉 SCRATCH BUILD
ZHOTOVIT NOVĚ
FERTIGSTELLEN
ACHEVER

👉 CUT OFF/DRILL
RÉZÁV/VRTAT
ENTFERNEN
DETACHER

👉 GSI **👉** COLOUR
colours code
NÁTRIT
FARBEN
PEINDEUR

1

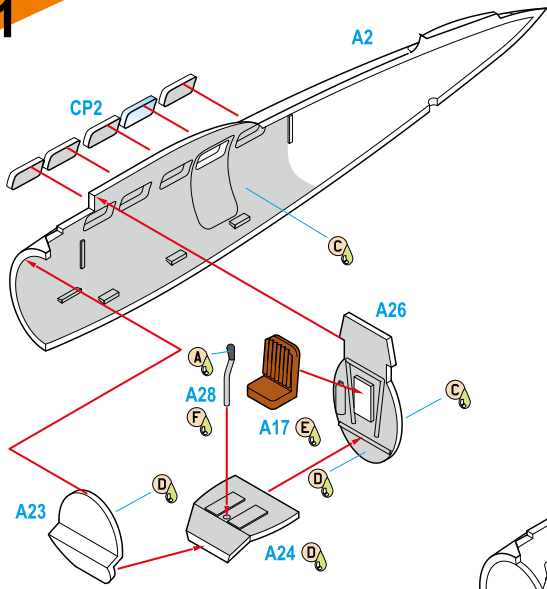

2

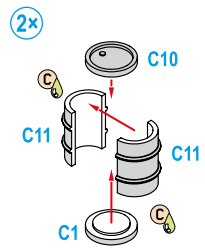

3

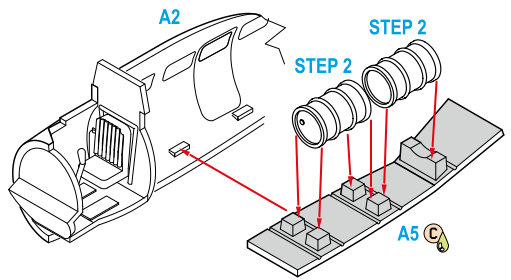

4

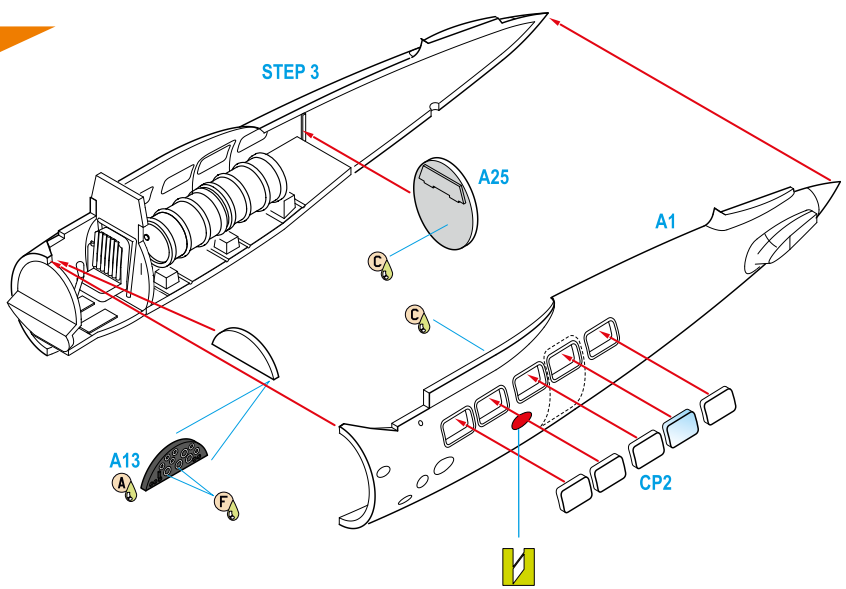

5

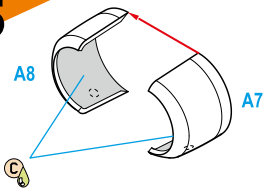

6

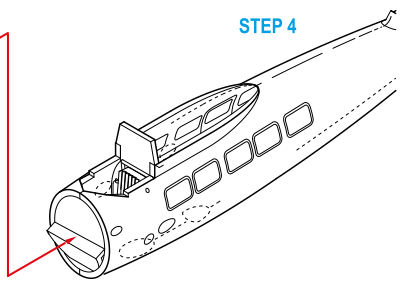
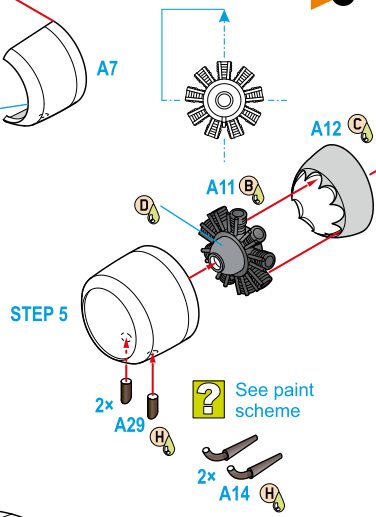

7

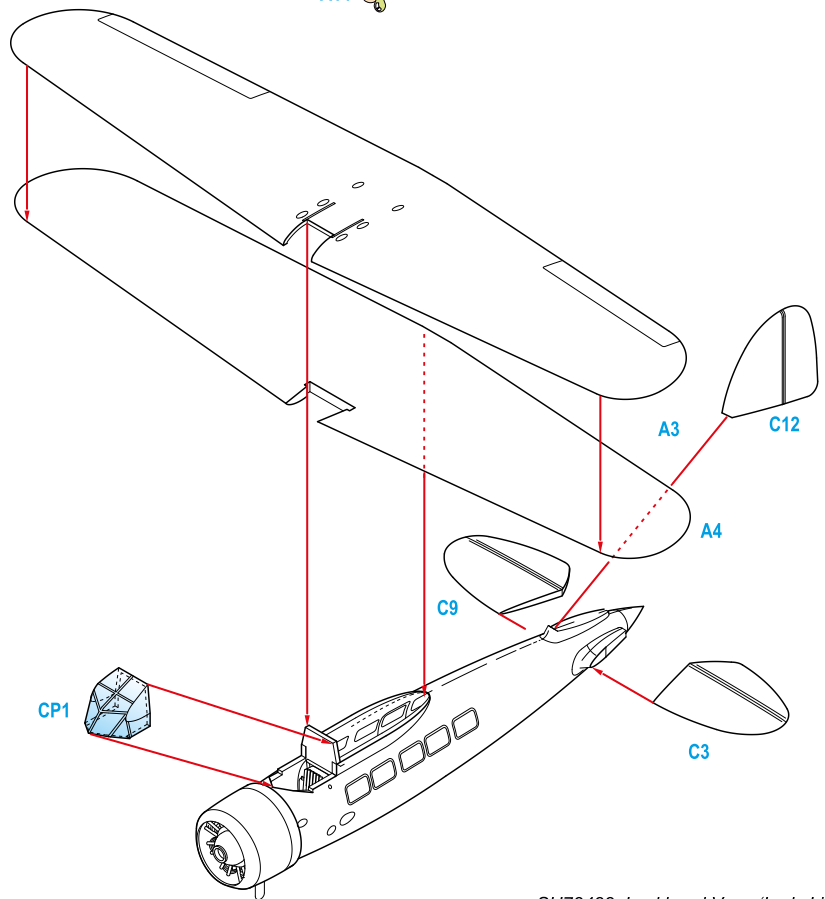

7

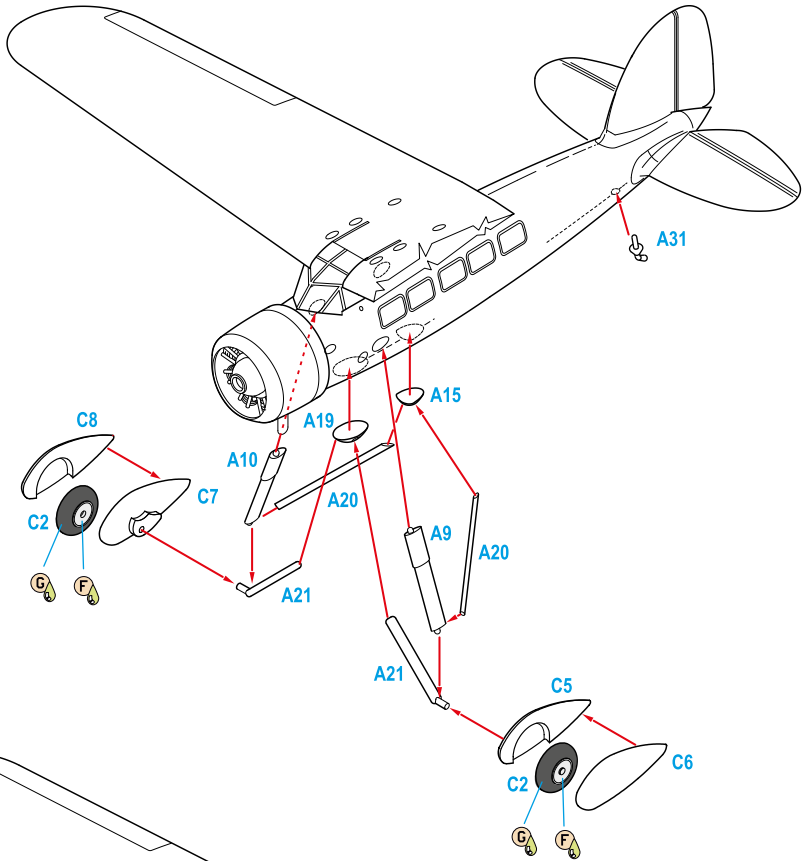

8

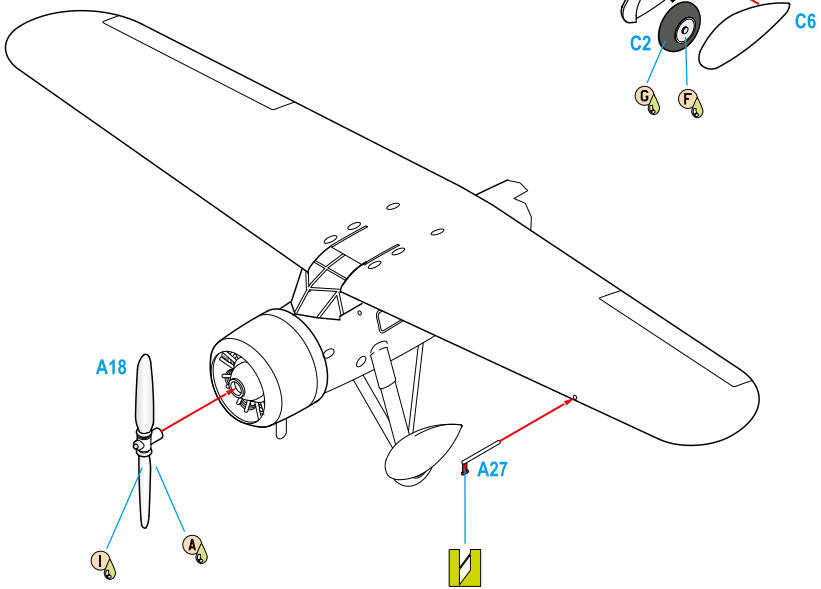

Lockheed Vega 5B, NR7952. Flying this Vega on 20–21 May, 1932, Amelia Earhart became the first woman pilot to cross the Atlantic in a non-stop solo flight. On 24 August 1932, Amelia set off for a coast to coast transcontinental flight from Los Angeles to Newark, making it in just over 19hrs, so becoming the first woman to achieve such a feat.

Lockheed Vega 5B, NR7952. Tento letoun pilotovala Amelia Earhart při prvním ženském sólovém přeletu Atlantiku 20.–21. května 1932 a prvním transkontinentálním nepřerušným sólovém přeletu USA na trati Los Angeles–Newark v srpnu 1932.

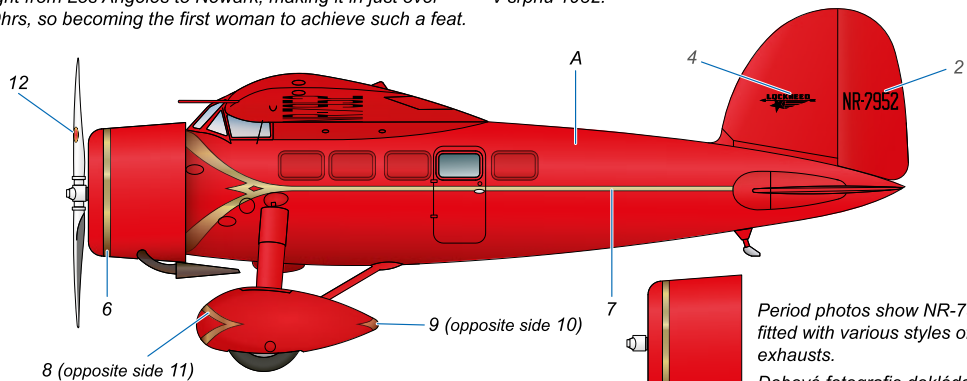

Period photos show NR-7952 fitted with various styles of exhausts.

Dobové fotografie dokládají stroj s různými typy výfuků.

During the Atlantic crossing, Earhart's Vega did not bear the wing and rudder registration nor the manufacturer's logo on the tailfin.

Při přeletu Atlantiku stroj nenesl imatrikulaci (křídlo i SOP) ani logo výrobce.

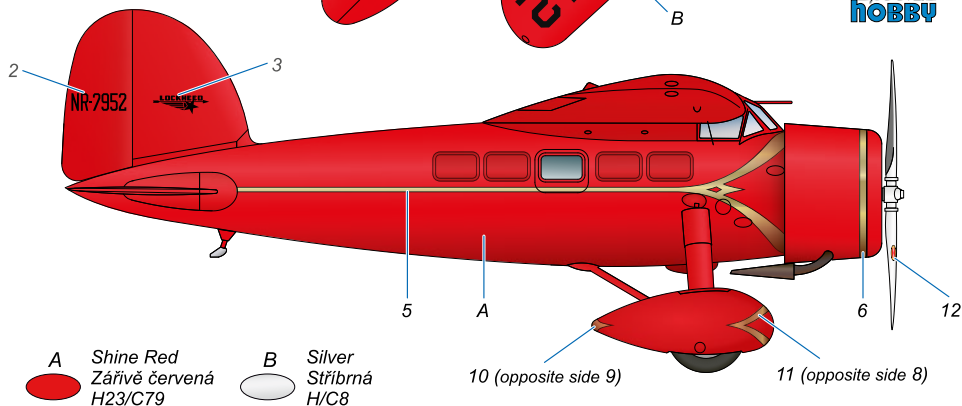
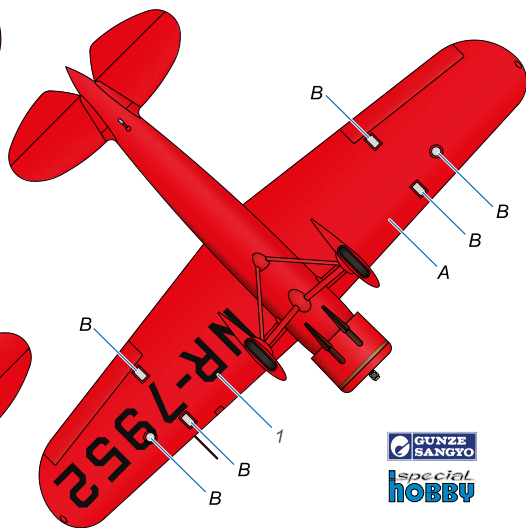

A Shine Red
Zářivě červená
H23/C79

B Silver
Stříbrná
H/C8