

ОКРАСКА МОДЕЛИ

THE MODEL PAINTING

★20 Номера красок / Paints numbers



Упаковка №3

ЗВЕЗДА	Humbrol
★11 песочный	63 sand
★20 чёрный	33 black
★42 шаровый	79 blue grey
★54 металл, серый авиационный	64 light grey

ИСПОЛЬЗУЕМЫЕ ЦВЕТА
THE COLORS USED

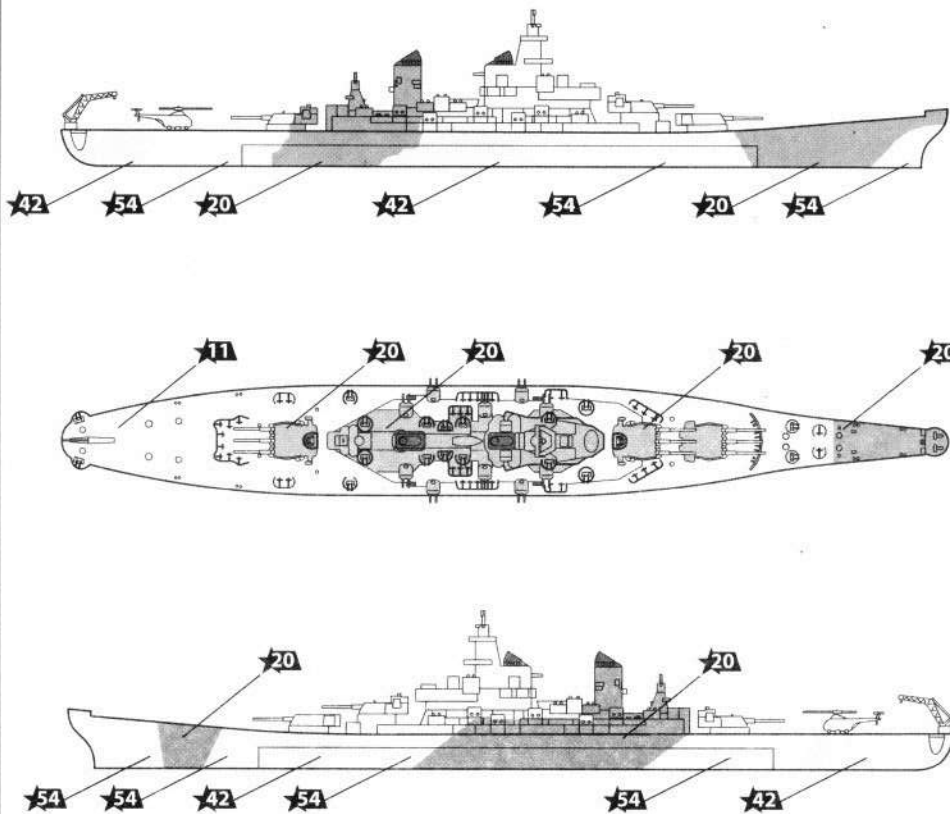

Любые модели и красочный каталог предприятия «ЗВЕЗДА» вы можете приобрести по почте, прислав заявку по адресу:

141730, Московская обл., г. Лобня, ул. Промышленная, д.2, ООО «ЗВЕЗДА»

www.zvezda.org.ru

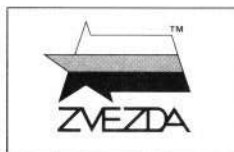

№ 9201



АМЕРИКАНСКИЙ ЛИНКОР АЙОВА



BATTLESHIP U.S.S. IOWA

МАСШТАБ
SCALE 1:1200

СДЕЛАНО В РОССИИ
MADE IN RUSSIA

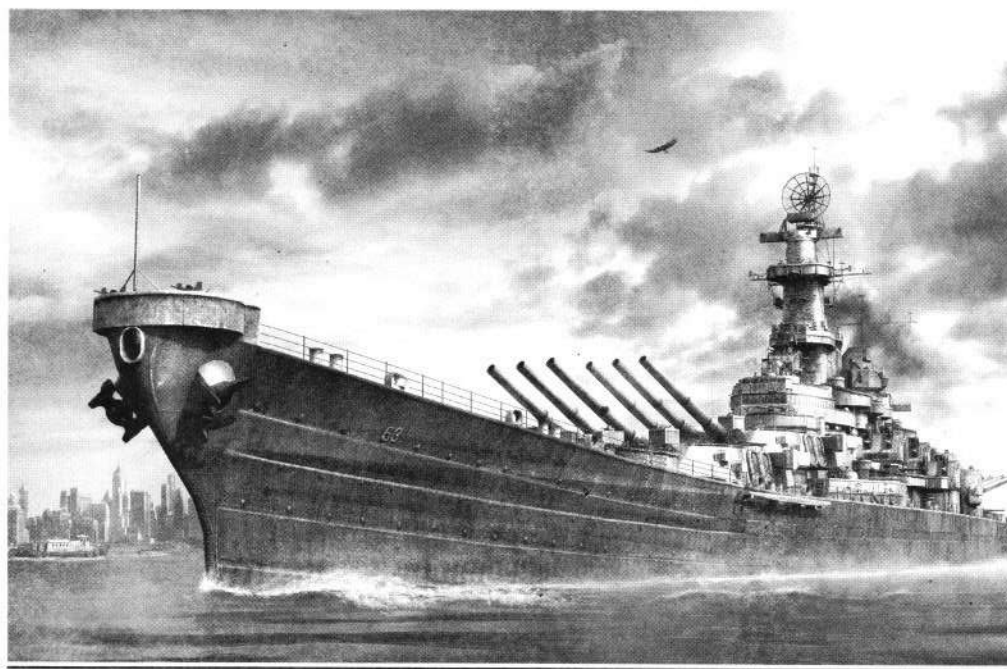

Строго следуйте инструкции по сборке • Для сборки клей НЕ потребуется • Будьте осторожны с мелкими деталями

СБОРКА МОДЕЛИ

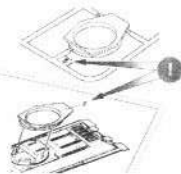

1 Прежде, чем отрезать деталь от литниковой рамки, сверьте её номер с инструкцией.
Compare the number of part with instruction before you cut off the part from the sprue frame.

ВАЖНО!
Чтобы не запутаться в нумерации, отрезайте детали от литника только непосредственно перед самой установкой на модель.
Cut off parts one by one, remember the part numbers
IMPORTANT!



2 С помощью кусачек отделяйте деталь от рамки.
Separate the parts from frame with the help of nippers.

ВАЖНО!
Не «откусывайте» литник вплотную к детали - отступите примерно на 1 мм.
Do not cut off the part too tight. Recede on 1 mm.
IMPORTANT!



3 Зачистите оставшийся срез острым ножом.
Remove the remaining plastic with sharp knife

ВАЖНО!
Будьте осторожны при работе с острым инструментом.
Be careful when using sharp tools
IMPORTANT!

MODEL ASSEMBLY

Follow strictly the assembling instruction • No need of glue for assembling • Be careful with small parts

Неиспользованные детали
Parts not used

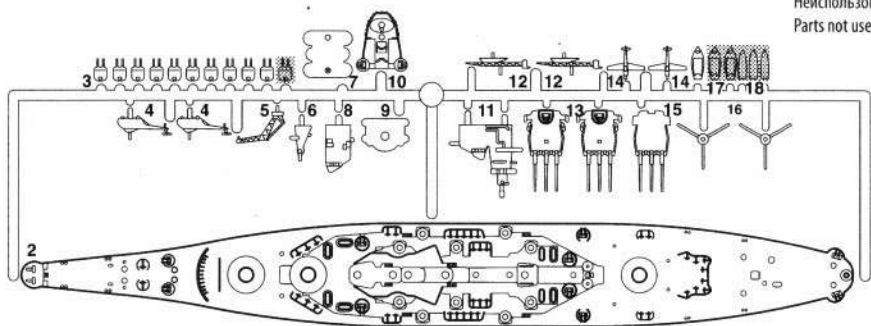

1

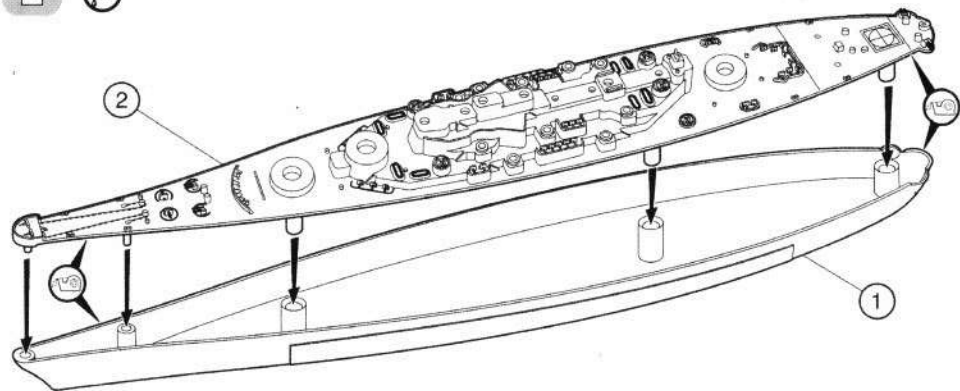

2

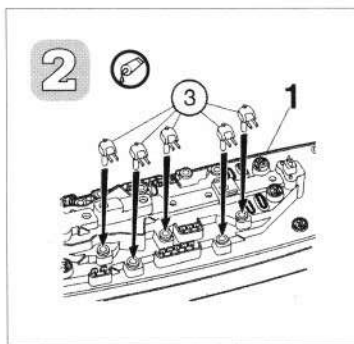

3

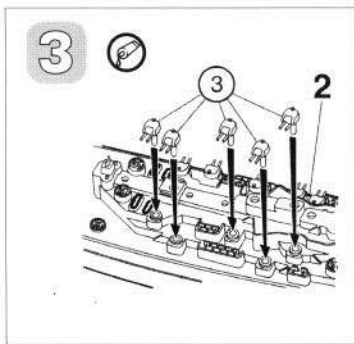

4

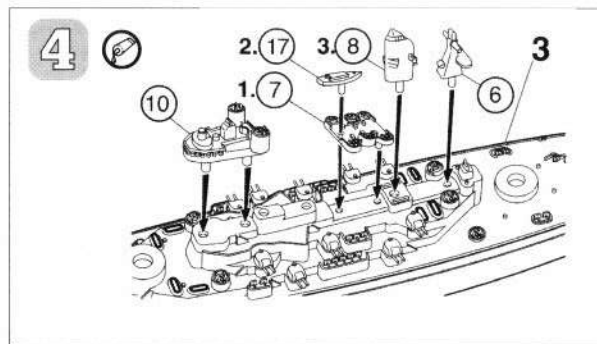

5

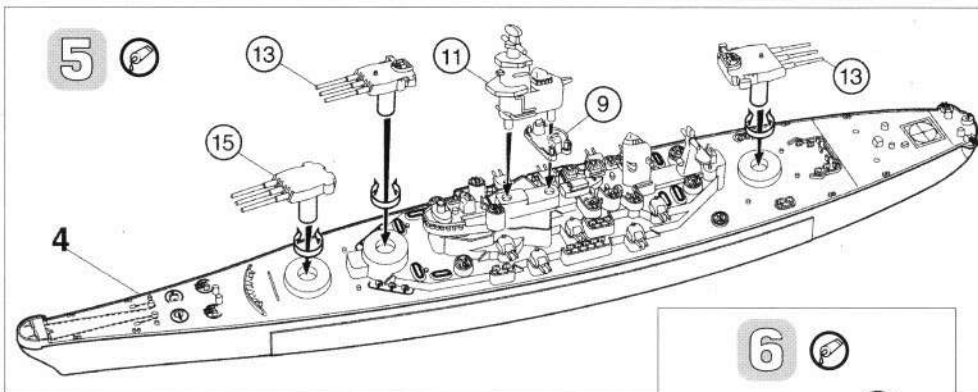

6

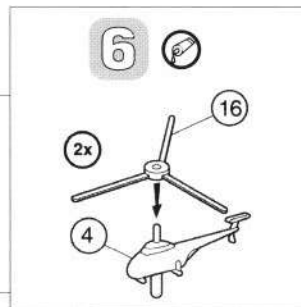

7

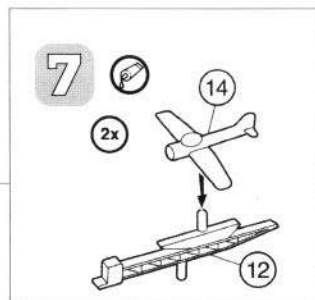

8

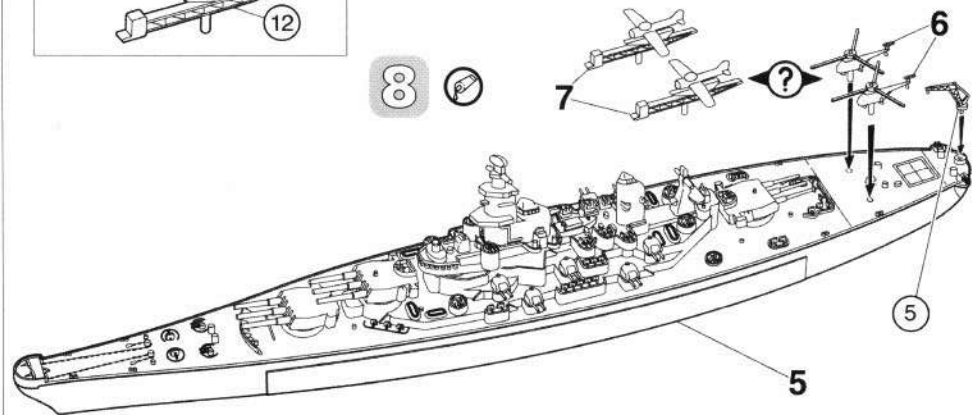

ЛИНКОР АЙОВА В ОНЛАЙН-ИГРЕ WORLD OF WARSHIPS



Айова расположился на IX уровне развития и входит в элиту флота World of Warships, бесплатной военно-морской компьютерной игры. Этот особо опасный хищник предлагает довольно надёжный и комфортный стиль игры, несмотря на высокий уровень боёв.

У каждого бойца есть свои слабости, но в случае линкора Айова найти их будет непросто. Мощные орудия главного калибра с превосходными баллистическими качествами превращают стрельбу в особое удовольствие. Оптимальное бронирование позволяет выдерживать множественные атаки себе подобных. Эффективная торпедная защита в сочетании с одной из сильнейших систем ПВО в игре даёт уверенный отпор самым заклятым врагам линейных кораблей – авиации. Наконец, рекордный для представителей этого класса показатель скорости в 30,8 узла – залог успеха в противостоянии эсминцам и крейсерам.

Испытайте линкор Айова в сражениях с другими легендарными кораблями первой половины XX века, бесплатно скачав игру на сайте worldofwarships.ru

9201



**АМЕРИКАНСКИЙ ЛИНКОР
АЙОВА** 

АЙОВА. ЛИНКОР, ПЕРЕЖИВШИЙ ЭПОХУ

В преддверии Второй мировой войны ведущие державы видели острую необходимость в интенсивном строительстве военного флота, в том числе линейных кораблей. Но взгляды на будущее этого класса были разными.

Если японцы создавали стального монстра Ямато, то США, как минимум формально, были связаны Лондонским морским договором, предписывающим максимальное водоизмещение для линкоров не более 45 000 тонн. Нельзя сказать, что идея строительства победителя в номинации «самый-самый» вовсе не занимала умы американских инженеров. Однако она уступила место другой концепции – линейного корабля с тяжёлой артиллерией и высокой скоростью хода. В мае 1939 года строительство было одобрено и утверждено, а уже в феврале 1943-го мир увидел первый из четырёх быстроходных линкоров нового поколения – Айова.



Излишне говорить, что линкор был построен по последнему слову техники. При стандартном водоизмещении в 45 000 тонн его длина по ватерлинии составила 262,69 м, ширина – 32,97 м. Толщина главного бронепояса – 307 мм, противоторпедная защита – 5,45 м. В арсенал линкора вошли 9 новейших 406-мм орудий Mk-7 в трёх башенных установках, 10 спаренных универсальных орудий Mk-12 калибром 127 мм, 28 четырёхствольных 40-мм автоматов Bofors, а также спаренные и одноствольные 20-мм автоматы Oerlikon. Энергетическая установка обладала мощностью 212 000 л. с. и позволяла развить скорость до 30,7 узла.

24 февраля 1943 года, уже через два дня после вступления в ряды флота, линкор Айова отправился в поход вдоль атлантического побережья США. А через год, 17 февраля 1944 года, уже в Тихом океане состоялось его боевое крещение. Эскадра под командованием адмирала Спрюенса столкнулась с небольшим японским отрядом у острова Трук. На стороне американцев было явное численное превосходство, и бой завершился разгромом японских сил.



Это было первое и единственное столкновение линкора с морским противником, несмотря на то, что служба корабля продолжалась до 1990 года. За этот период он принимал участие в ряде военных операций во Второй мировой и Корейской войнах, был награждён одиннадцатью боевыми звёздами и прослыл настоящей легендой.

До сих пор Айова вместе со своими братьями New Jersey, Missouri и Wisconsin остаётся на плаву в качестве музея. Корабли типа Айова – единственные в мире линкоры, которым удалось целыми и невредимыми пережить свою эпоху. По сей день они олицетворяют гордость американского флота.

