

19

Assembly instructions

20

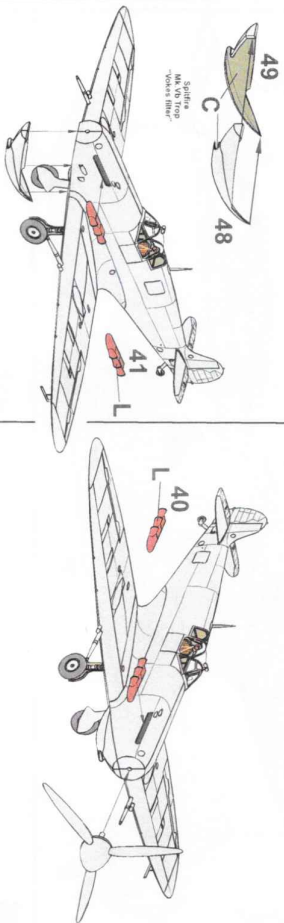

21

Decals position: Supermarine Spitfire Mk Vc

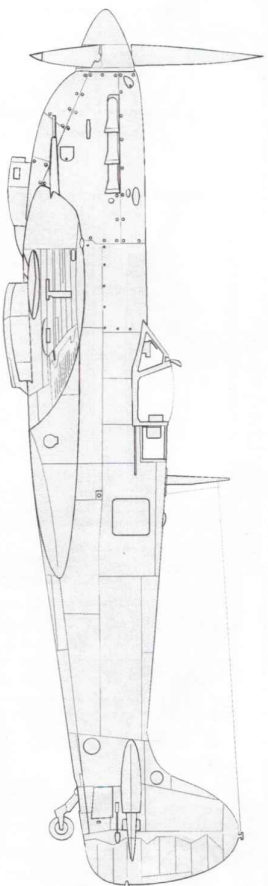
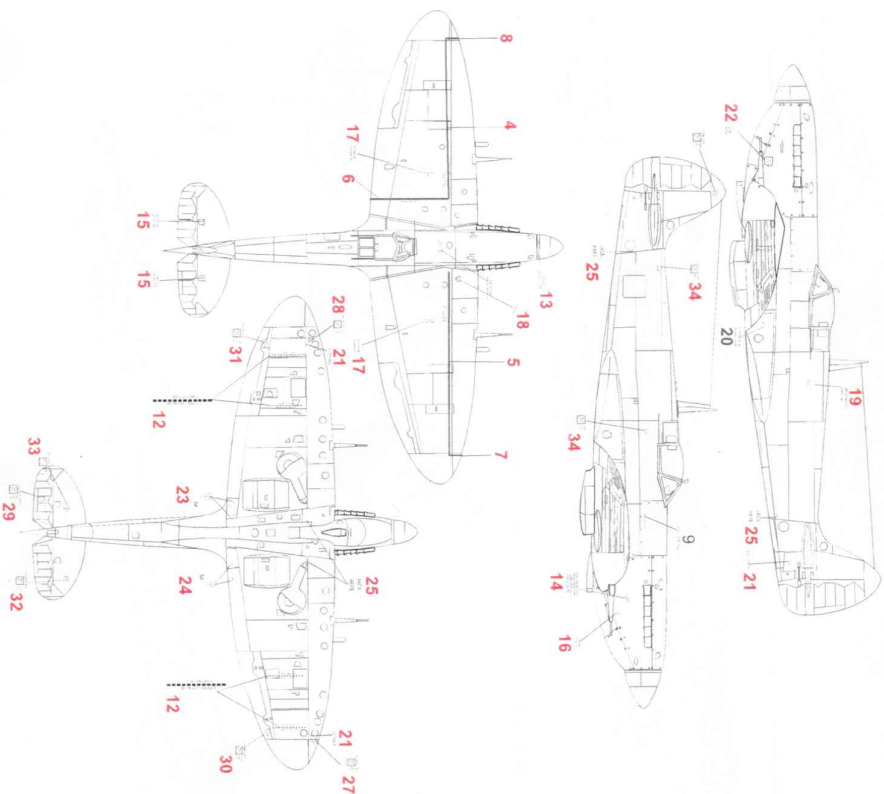

KOVOZÁVODY
PROSTĚJOV

SUPERMARINE
SPITFIRE MK. Vc

Historie

Mezi mnoha verzemi Spitfiru je právě Mk. V ta nejpočetnější. Po nahrazení verze Mk. I a II se stala hlavním typem stíhacího letounu a jako první se tento Spitfire účastnil počátku protioleku RAF nad evropským kontinentem. Vykony v roce 1941 jasně převyšoval svého protivníka, typ Bf 109F. V září 1941, s nástupem prvního Fw 190A byl ovšem Spitfire Mk. V výkonnostně překonán. I přesto zůstává hlavním typem Královského letectva až do léta 1942, verze určená pro lety malých výškách pak až do roku 1944.

Spitfire Mk. V byl první verzí slavného letounu, která byla nasazena mimo britskou půdu. Poprvé se tak stalo po dodání 15 kusů na Malai, během zkoušenou náletů. Další bojovištěm, kde byly Spitfiry Mk. V nasazeny byla severní Afrika. Spitfiry se zde zúčastnily boji nad El Alameinem, poskytovaly krytí bitovním stoum, před messengerily německého letectva. Jejich přítomnost tak zajišťovala společenskou vzdušnou převahu na tomto bojišti. Tři perutě byly umístěny v australském Darwinu a tak se Spitfire Mk. V dostal i na Daleký Východ. Následovalo nasazení v Barmé v listopadu 1943, ale již v únoru 1944 došlo k nahrazení verze Mk. VIII, která byla přímo určena pro toto bojiště. Spitfire Mk. V tak byl skutečnou náleží britského letectva po dva dlouhé válečné roky, Spitfiry této verze byly vyzbrojeny i šeskoslovenské perutě ve Velké Británii.

History

The Mk. V was produced in greater numbers than any other single mark of Spitfire. It was the main version of the fighter during 1941, replacing the Mk. I and II in service in time to take part in the first British counterattacks over France. During the summer of 1941 it held an advantage over the Bf 109, but in September 1941 the Fw 190 made its operational debut, and the Mk. V found itself outclassed. Despite this, it remained the main RAF fighter until the summer of 1942, and the low level LF Mk. V remained in use into 1944.

The Mk. V was the first Spitfire to be used in large numbers outside Britain. The first such deployment came on 7 March 1942, when fifteen Mk. Vbs were delivered to Malia in Operation Spotter. The second overseas theatre to receive the Spitfire was North Africa. The Spitfire V took part in the air battles that accompanied the battle of El Alamein, flying top cover to protect ground attack aircraft from the Bf 109Fs of the German desert air force. Their presence helped maintain allied air superiority over the battlefield. The Mk. V also saw service in the Far East. Three squadrons were based at Darwin, on the northern coast of Australia from January 1943. Three squadrons moved to the Burma front in November 1943, but in February 1944 they were replaced by the Mk. VIII, which was exclusively used in the Mediterranean and Far Eastern theatres. The Mk. V variant became the real backbone of RAF in the period of 1941-42.

TECHNICKÁ DATA: / TECHNICAL DATA:

Délka/Length:	9,12m
Rozpětí/Wing span:	11,23m
Výška/Height:	3,48m
Nosná plocha/Wing area:	22,48m ²
Hmotnost prázdná/Empty weight:	2297kg
Vzletová hmotnost/Take-off weight:	2935kg
Motor/Powerplant:	Rolls Royce Merlin III
Max. rychlost/Max. speed:	597km/h
Dobřel/Range:	770km
Dostup/Service ceiling:	12 000m
Vyzbroj/Armament:	4 x 20mm Hispano 4 x 7,7mm Browning

?
VOLITELNÉ
OPTIONAL

⚙️
VYVRÁT
DRILL HOLE

↔️
SYMETRICKY
SYMMETRICAL

🚫
ODSTRANIT
REMOVE

Před zhotovením stavky si prosimudle návod. Používajte pouze vhodné nářadí, lepidlo a barvy. Během práce nejezte a nepijte. POZOR - obsahují malé součásti, které mohou mít ostré hrany. Necht odhadit pro děti.
Read carefully the instruction leaflet before assembly. Use proper tools, glue and paints. Do not eat and drink during the work. WARNING - contains small parts with possible sharp edges. Not suitable for children.

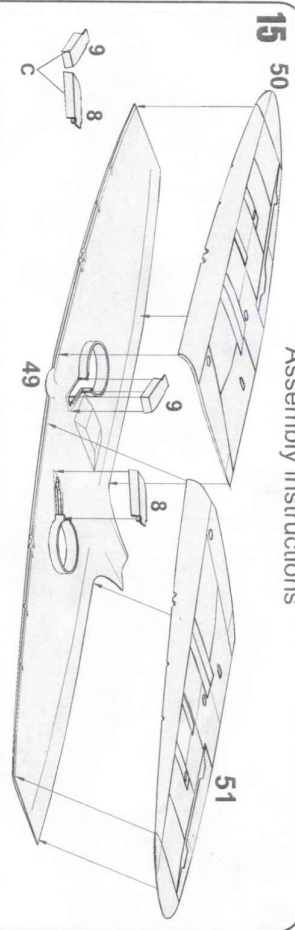
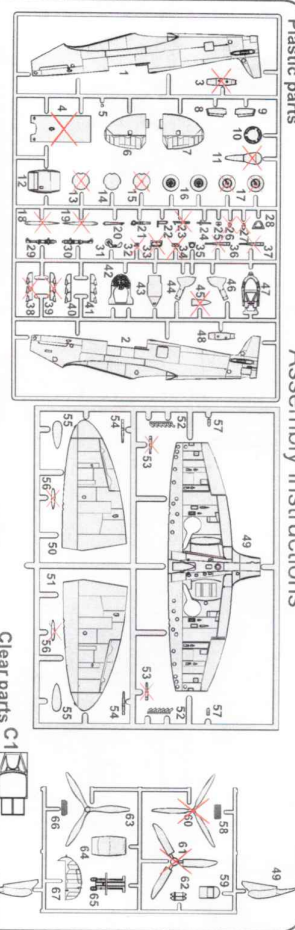

16

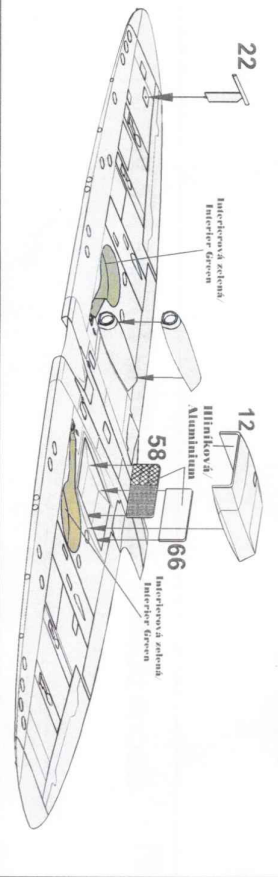

17

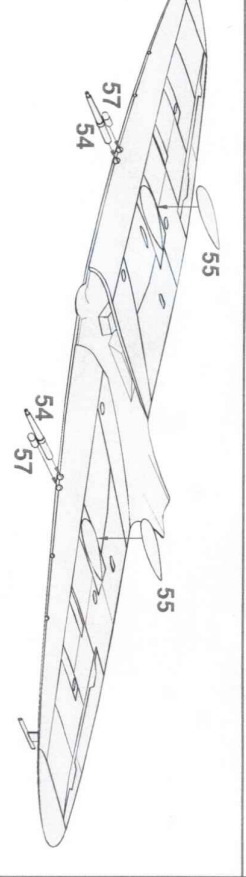

18

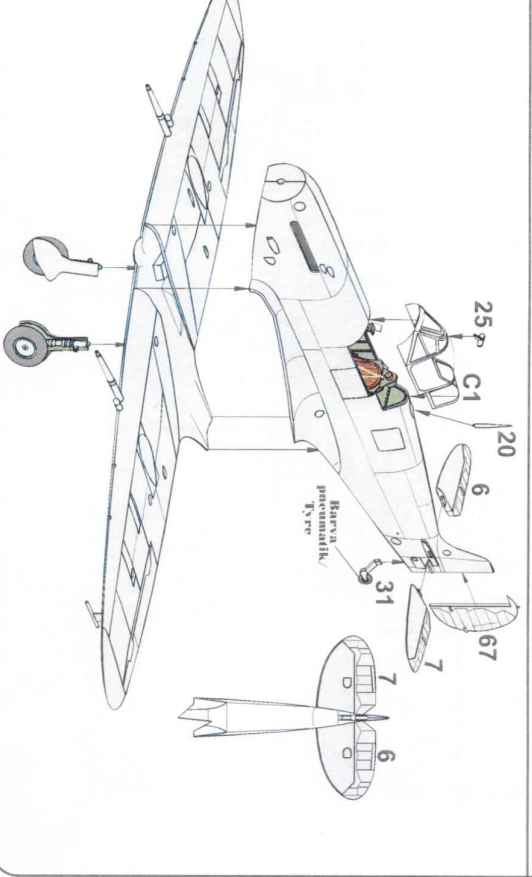

KOVOZÁVODY
PROSTĚJOV
Nad vápěnkou 364
Křenice u Říčan
250 84 Praha – východ
Czech Republic
info@kovozavody.cz

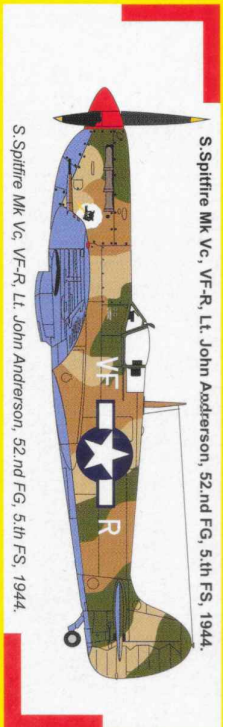

S. Spitfire Mk Vc, VF-R, Lt. John Anderson, 52. nd FG, 5. th FS, 1944.

61

1

S. Spitfire Mk Vc Trop, GP-A, Richard "DIXIE" Alexander, Korsika, Itálie 1944.
S. Spitfire Mk Vc Trop, GP-A, Richard "DIXIE" Alexander, Korsika, Itálie 1944.

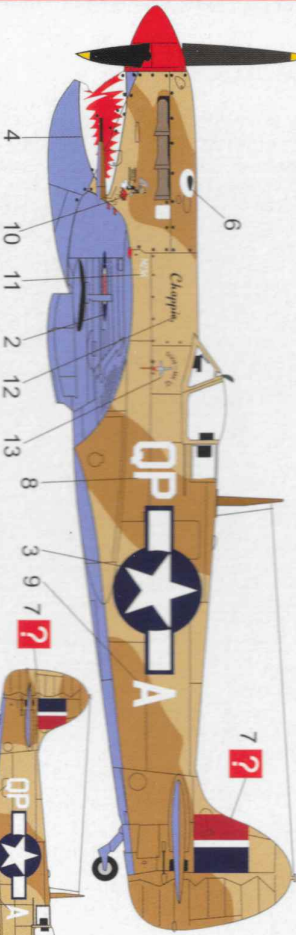

2

S. Spitfire Mk Vc, VF-R, Lt. John Anderson, 52. nd FG, 5. th FS, 1944.
S. Spitfire Mk Vc, VF-R, Lt. John Anderson, 52. nd FG, 5. th FS, 1944.

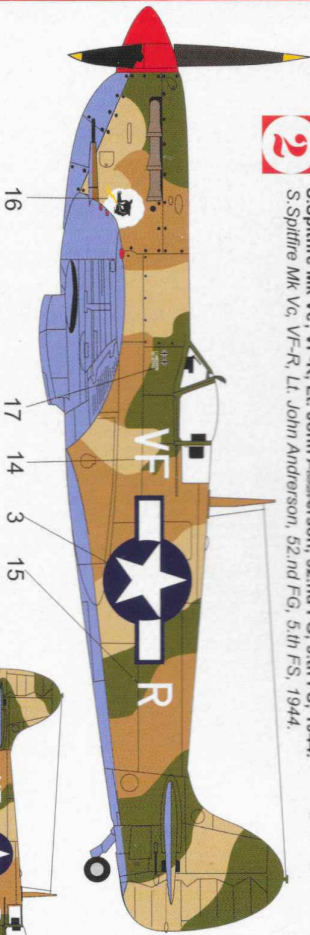

3

S. Spitfire Mk Vc Trop, WD-A, 52. nd FG, 4. th FS, Korsika, Itálie 1944.
S. Spitfire Mk Vc Trop, WD-A, 52. nd FG, 4. th FS, Corsica, Itálie 1944.

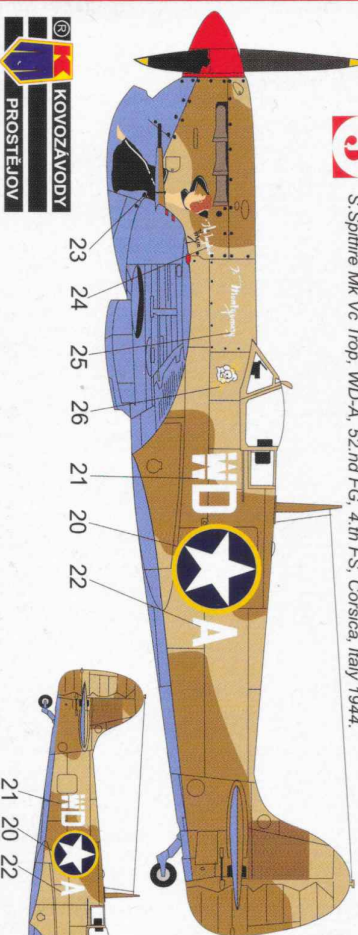

Zbarvení & Označení
Colours & Markings

