

PRZYKŁADY MALOWAŃ / CAMOUFLAGE

opracował / research Piotr Mrozowski

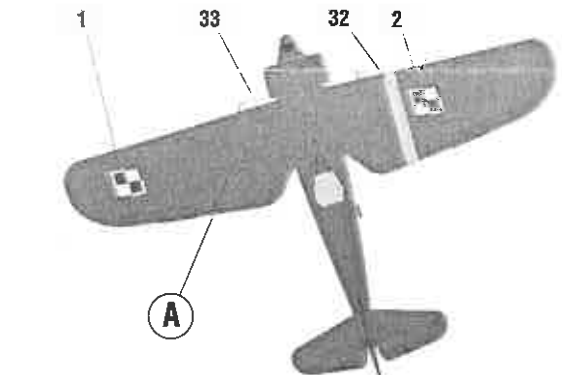

Wygląd samolotu przed 1 września 1939 roku. Markings as before 1 September 1939.

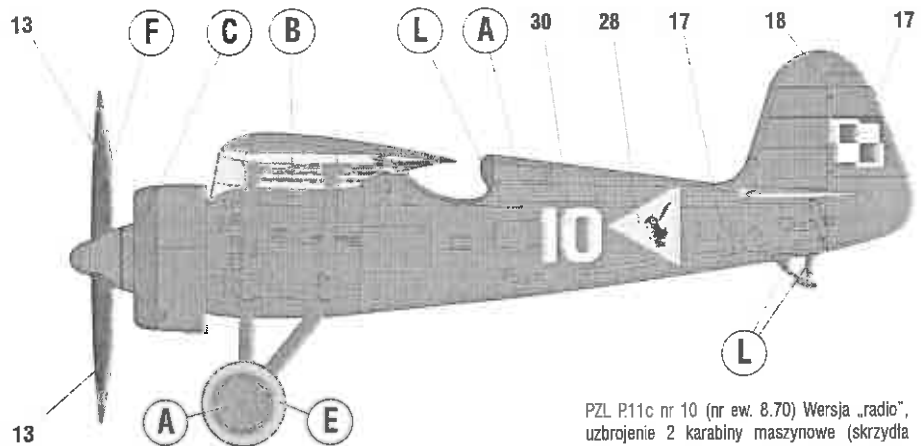
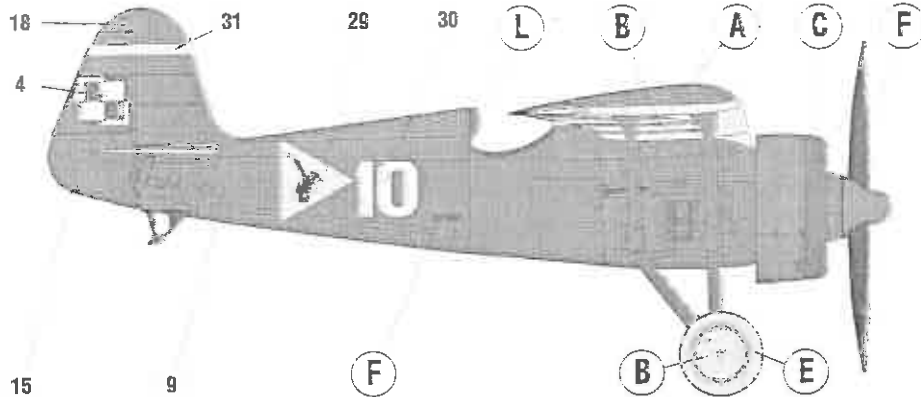
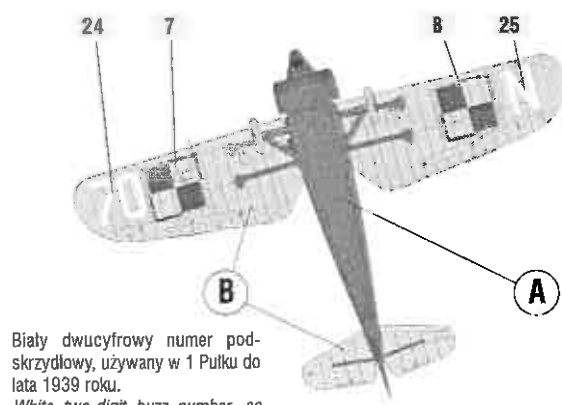

Biały dwucyfrowy numer podskrzydłowy, używany w 1 Pułku do lata 1939 roku. White two-digit buzz number, as used in the 1st Air Regiment until summer 1939.

FIRMA MIRAGE HOBBY PRAGNIE SERDECZNIE PODZIĘKOWAĆ PANU PUŁKOWNIKOWI PILOTOWI TADEUSZOWI SAWICZOWI ZA CENNE INFORMACJE DOTYCZĄCE SAMOLOTÓW P.11 1 PUŁKU LOTNICZEGO, A TAKŻE PANOM: ANDRZEJOWI GLASSOWI, TOMASZOWI KOPAŃSKIEMU, WOJTKOWI MATUSIAKOWI I ANATOŁOWI OŁAKOWI.



por. Hieronim Dudwał

Wcześniejszy oficer PSP drug. najsukceszniejszy pilot polski kampanii wrześniowej - 4 zwycięstwa powietrzne. Poległ w czerwcu 1940 nad Francją. According to the official scoreboard he was the second top-scoring Polish fighter pilot in the 1939 campaign with 4 confirmed victories. He was killed in combat over France in June 1940.

ZALECANA LEKTURA / SUGGESTED READING

- 1 POLSKIE LOTNICTWO MYŚLIWSKIE W BOJU WRZEŚNIOWYM. Jerzy B. Cynk. AJ-Press, 2000 - Historia, fotografie. Narrative photos
- 2 SAMOLOTY MYŚLIWSKIE WRZEŚNIA 1939. K. Cieslak, W. Gawrych. Glass NOT-Sigma 1967 - instrukcje fabryczne pilotów. Factory manuals
- 3 MODEL HOBBY (14) 4/2002. 4 z jaskółka. W. Matusiak, W. Szewczyk. Mirage Hobby, 2002 - Historia, plany nowej generacji do PZL P-11c. Narrative, new generation scale drawings
- 4 MODEL HOBBY (13) 3/2002. Zagadka samolotu Skalskiego. F. X. Graoowski. Mirage Hobby, 2002 - Historia, Narrative
- 5 BWK 2 WRZEŚNIOWE STRAŻY 1939 - POLSKIE SAMOLOTY CZ. I. A. Glass. Mirage Hobby 2001 - Historia, fotografie. Narrative photos
- 6 PZL P-11 - Muzeologia Lotnicza cz. III (nr 36 i 37). A. Glass, T. Kopanski, T. Makowski. AJ-Press 1997 - Historia, szczegółowe zdjęcia płatowca. Zdjęcia P-11 z Rumunii, opis malowania / Narrative detailed photos, camouflage and markings
- 7 MODELHUBBY nr 2 - PZL P-11C. AJ-Press 1998 - Szczegółowe zdjęcia płatowca 8 SS będącego w zbiorach Muzeum Lotnictwa Polskiego w Krakowie / Detailed photos of the surviving P-11c

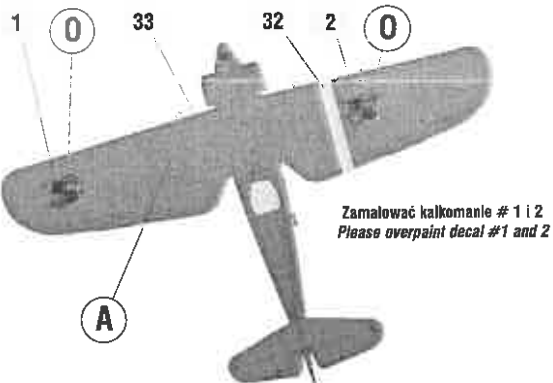

Zamalować kalkomanie # 1 i 2. Please overpaint decal #1 and 2

Wygląd samolotu 1 września 1939 roku. Markings as on 1 September 1939.

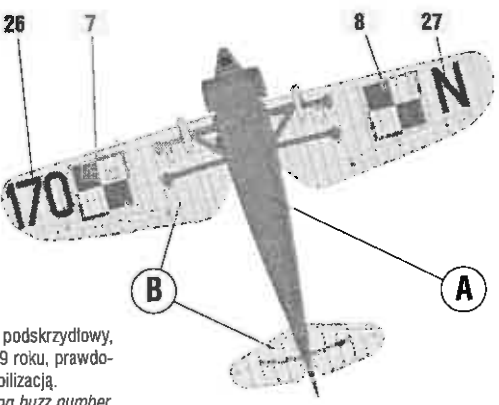

Czarny trzycyfrowy numer podskrzydłowy, wprowadzony w lecie 1939 roku, prawdopodobnie w związku z mobilizacją. Black three-digit under-wing buzz number, as introduced in the summer of 1939, probably during the mobilization.

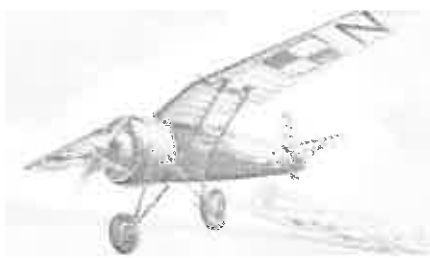

Samolot myśliwski
PZL P-11c
Polish Air Force (with photoetch)
Mirage HOBBY
Cat. no. 48101

inż. Zygmunt Puławski zaprojektował w Państwowych Zakładach Lotniczych w Warszawie samolot myśliwski PZL P-11, jako odmianę samolotu PZL P-6 o większej mocy silnika i wyższych osiągach. Pierwszy prototyp P-11 został oblatany w sierpniu 1931 r. już po śmierci konstruktora. Dalszym rozwojem technicznym samolotu zajął się inż. Wsiewołod Jakimul. Gdy w 1933 r. Rumunia zamówiła P-11, w 1933 r. zbudowano na jej zamówienie 50 P-11b, a w 1935 r. dla polskiego lotnictwa 50 P-11a. W 1934 r. został oblatany prototyp ulepszonej wersji, oznaczonej P-11c, która otrzymała zmodyfikowane usterzenie pionowe, długą owiewkę za kabiną pilota oraz silnik o większej mocy. W latach 1935-1936 dostarczono 175 P-11c dla polskiego lotnictwa. Podczas wojny we wrześniu 1939 r. polscy piloci walczący na 150 P-11 stracili około 97 samolotów: niemieckich 13 sowieckie. Wpustalen J. B. Cynka, najwięcej zestrzelony - 4 - miał por. Stanisław Skalski, następnie por. Hieronim Dudwał, por. Włodzimierz Giedymin, por. Wojciech Januszewicz, kpt. Tadeusz Rolski i ppor. Stefan Wapniarek. Pierwszy w walce zginął kpt. Mieczysław Medwecki. We wrześniu 1939 r. 43 PZL P-11 przeleciały do Rumunii (w tym 33 P-11c i 10 P-11a), jeden P-11c do ZSRR, jeden P-11a na Węgry i jeden P-11a na Łotwę. Jeden P-11c zdobyty przez Niemców znalazł się w zbiorach berlińskiego Muzeum Lotnictwa i obecnie znajduje się w Muzeum Lotnictwa Polskiego w Krakowie. Rumuńskie lotnictwo wojskowe używało 50 P-11b, 10 P-11a, 33 P-11c i 80 P-11f (wersja budowana na licencji w Rumunii) - razem 173 P-11.

PZL P-11c jest najbardziej zasłużonym polskim samolotem myśliwskim, choć na świecie bardziej jest znana jego odmiana eksportowa PZL P-24. P-11 był pierwszym walczącym samolotem myśliwskim koalicji antyhitlerowskiej.
Opis techniczny
Jednomiejscowy samolot myśliwski metalowej konstrukcji. Kabina otwarta. Przd kadłuba kratownicowy kryty białą duralową, tył półskorupowy. Płat o kształcie mewim („puławskiego”, „polski”) w widoku z przodu, dwudźwigarowy, podparty zastrzałami. Podwozie stałe, rozycowe. Uzbrojenie: 2 k.m. 7,9 mm po bokach kadłuba, 2 k.m. 7,9 mm w skrzydłach, 4 bomby (wersja „radio”) 2 po 12,5 kg pod skrzydłami. Silnik chłodzony powietrzem Polskich Zakładów: Skoda - Bristol Merkurj V S2 o mocy 600 KM. Smigło dwulopatowe drewniane o średnicy 2,6 m. Zbiornik na 320 l paliwa. Przelotowe zużycie paliwa 155 l/h.

Dane Techniczne

Rozpiętość 10,72 m
Długość 7,55 m
Wysokość 2,75 m
Powierzchnia nośna 17,9 m²
Masa własna 1147 kg
Masa użyteczna 503 kg
Masa całkowita 1650 kg

Prędkość maks. 375 km/h
Prędkość przelot. 250 km/h
Prędkość min. 110 km/h
Wznoszenie 12,4 m/s
Pułap 8040 m
Zasięg 600 km
Rozbieg 100 m

Specification

Wing span 10,72 m
Length 7,55 m
Height 2,75 m
Wing area 17,9 m²
Empty weight 1,147 kg
Useful load 503 kg
All-up weight 1,650 kg

Maximum speed 375 km/h
Cruising speed 250 km/h
Minimum speed 110 km/h
Rate of climb 12,4 m/s
Ceiling 8,040 m
Range 600 km
Take-off run 100 m

Andrzej Glass

PRZYKŁADY MALOWAŃ / CAMOUFLAGE

opracował / research Piotr Mrozowski

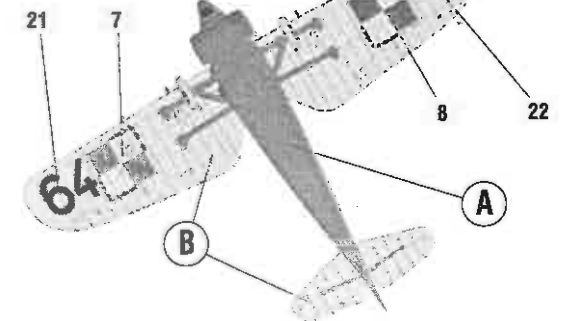
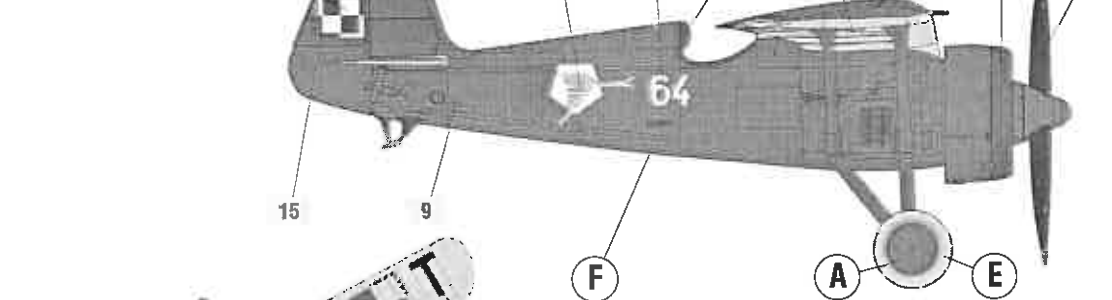
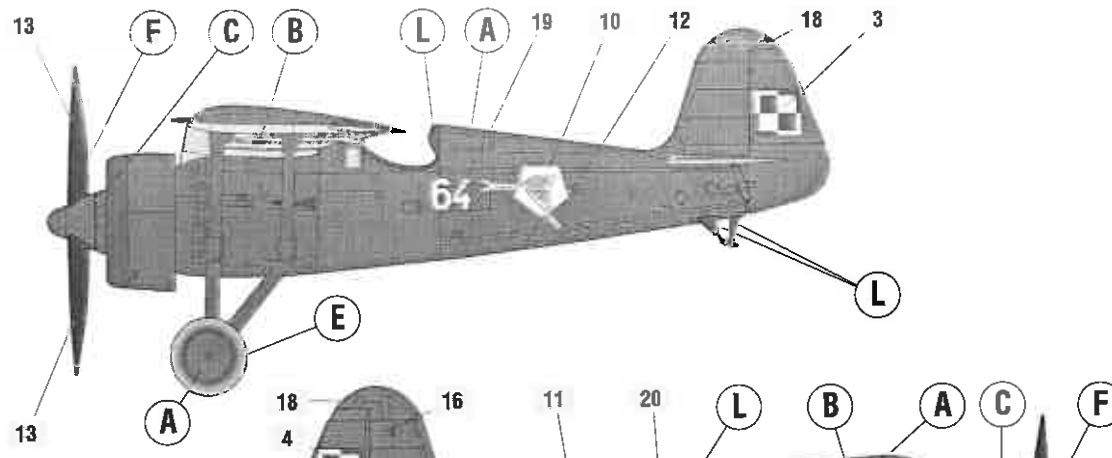

PZL P-11c nr 64 (nr ew. nie ustalony) Wersja „radio”, uzbrojenie 4 karabiny maszynowe. 142 Eskadra Myśliwska III/4 Dywizjon. Pilot por. Stanisław Skalski. Lotnisko toruńskie przed wybuchem wojny. Wygląd samolotu w czasie kampanii wrześniowej nie ustalony. PZL P-11c code no. 64 (s/n unknown) Radio-equipped version, armament: 4 machine guns. 142 Eskadra Myśliwska of III/4 Dywizjon. Pilot Lt. Stanisław Skalski. Toruń aerodrome, before WW2. The exact appearance of the aeroplane during the 1939 campaign remains unknown.

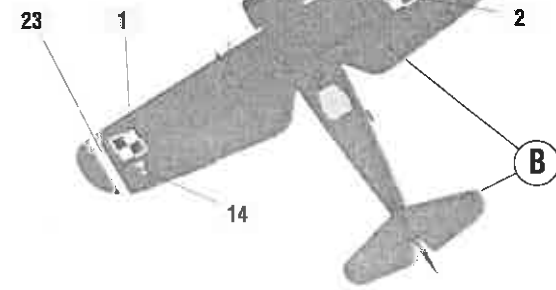

por. Stanisław Skalski

Najsukceszniejszy polski pilot Kampanii Wrześniowej i całej II wojny światowej indywidualnie i zespołowo we wrześniu 1939 r. w 142 Eskadze Myśliwskiej. Ogółem podczas II wojny światowej 18 zwycięstw indywidualnych i 3 zespołowe. The top-scoring Polish pilot of the 1939 campaign and also of the entire WW2 - 4 individual and 3 shared victories in September 1939 in 142nd Eskadra WW2 total 18 individual and 3 shared kills.



PPHU MIRAGE HOBBY Adam Zieliński,

02-621 WARSZAWA, ul. Tyniecka 36, tel./fax +48 (prefix 22) 646 84 14, 856 86 55; mobile: +48 602 30 50 70

