



# SUPERMARINE SPITFIRE Mk.I

The Supermarine Spitfire is regarded by many as the most esthetically designed single seat fighter to appear during the Second World War. It was conceived by the brilliant British designer Reginald J. Mitchell, and first flew on 5 March 1936. It was an advanced, low wing single seat monoplane with a very smooth flush riveted metal skin and a long flowing front cowling. Using the famous Rolls-Royce "Merlin" liquid cooled 12 cylinder engine that produced more than 1,000 horsepower, the Mk I Spitfire attained a top speed of 586km/h. The very distinctive elliptical shaped wing was useful in reducing parasitic drag and allowed a fairly thin wing construction. It carried a large coolant radiator under the starboard wing,

DIE SUPERMARINE SPITFIRE wird von vielen als das ästhetischste Einmann-Kampfflugzeug des 2. Weltkrieges betrachtet. Sie wurde von dem brillanten britischen Designer REGINALD J. MITCHELL konzipiert und machte am 5. März 1936 ihren Jungferflug. Das fortschrittliche, kleine Einsitzer-Flugzeug hatte eine leicht versenkte, vernietete Außenhaut und eine lange, fließende Frontverkleidung. Mit den berühmten ROLLS-ROYCE "MERLIN" flüssigkeitsgekühlten 12-Zylinder Motor, der mehr als 1.000 PS stark war, erreichte die MK I SPITFIRE eine Höchstgeschwindigkeit von 586 km/h. Durch den sehr auffälligen, ellipsenförmigen Flügel wurde der Profilwiderstand verringert und gleichzeitig eine ziemlich dünne Konstruktion des Flügels ermöglicht. Unter dem vorderen Flügel

Le Supermarine Spitfire est considéré par beaucoup comme le chasseur monoplace de la seconde guerre mondiale le plus esthétiquement réussi. Il fut conçu par le brillant ingénieur britannique Reginald J. Mitchell et effectua son premier vol le 5 mars 1936. C'était un monoplane monoplace à aile basse d'avant garde avec un revêtement lisse à rivets noyés et un capotage moteur long et fuselé. Equipé du célèbre moteur Rolls-Royce "Merlin" 12 cylindres en V refroidi par liquide et développant plus de 1000 chevaux, la première version (Mk.1) atteignait une vitesse maximale de 586km/h. La forme elliptique très caractéristique des ailes réduisait la traînée et permettait de maintenir ces dernières aussi fines que possible.

1936年3月5日、イギリス、ハンブシャー州の空にスピットファイアと名付けられた1機の小型機が舞い上がりました。ヨーロッパではナチスドイツが台頭し、戦争の足音がすぐ近くまで迫っていた時代です。そんな中でスピットファイアはイギリス空軍の主力戦闘機として採用されました。美しい楕円形の主翼と引き締まった胴体は同時代の戦闘機に較べて構造、空力ともはるかに洗練され、これに傑作エンジンとして名高いロールスロイス・マーリン液冷エンジンを搭載。時代を先行する高性能に空軍は期待したのです。そして4年後、スピットファイアはイギリスの運命に大きくかかわってくることとなります。1940年の夏、イギリスは国家はじまって以来ともいえる危機に立たされていました。第2次大戦の開戦からわずか一年。破竹の勢いでヨーロッパを支配してきたナチスドイツがいよいよイギリス制圧にのりだしたのです。戦闘機や爆撃機2000機以上を展開して連日激しい爆撃をくわえる  
1293 ©1993 TAMIYA

and a small oil cooler under the port wing, giving it an asymmetrical appearance when viewed from the front and bottom. The retractable main landing gear also contributed to its smooth lines, and gave it higher performance. The Mk I Spitfire was armed with eight 7.7mm machine guns, four to each wing. The early production Mk I Spitfires used a fixed pitch wooden two blade propeller, which was later replaced with a two-pitch three blade propeller. The Spitfire's combat action in thwarting Germany's attempt to raid the English mainland during 1940, and known as the "Battle of Britain," has ensured this fighter's pride of place in the minds of England's men and women forever.

trug sie einen großen Kühlradiator und einen kleinen Ölkühler unter dem hinteren Flügel, was dem Flugzeug bei Betrachtung von vorne und hinten ein asymmetrisches Aussehen verlieh. Das einklappbare Fahrgestell trug auch zu ihren weichen Linien bei und machte größere Leistungsfähigkeit möglich. Die MK I SPITFIRE war mit acht 7,7mm Maschinengewehren ausgerüstet, vier Stück für jeden Flügel. Die MK I SPITFIRE aus früheren Produktionen hatten einen 2-Blatt Holzpropeller, der später durch einen 3-Blatt Propeller ausgetauscht wurde. Durch den Einsatz der SPITFIRE wurde 1940 der Versuch der Deutschen, das englische Festland zu erobern, vereitelt, und dadurch hat sie einen Ehrenplatz im Herzen eines jeden Engländers eingenommen.

Un grand radiateur de refroidissement était logé sous l'aile droite donnant un aspect asymétrique lorsque l'on regardait l'appareil de face ou du dessous. Le train d'atterrissage principal rétractable permettait de conserver des lignes pures tout en améliorant les performances. Le Spitfire Mk.1 était armé de huit mitrailleuses de 7,7mm logées à raison de 4 dans chaque aile. Les Spitfires Mk 1 de début de série étaient équipés d'une hélice bipale en bois à pas fixe qui fut plus tard remplacée par une tripale à 2 pas. Le comportement remarquable du Spitfire et de ses pilotes lors de la Bataille d'Angleterre lui ont valu la célébrité et la reconnaissance de tout un peuple.

ドイツ空軍に対し、迎え撃つイギリス空軍の戦闘機はわずか600機足らず。イギリスの運命はひと握りの戦闘機とパイロット達に託されたのです。バトルオブブリテンとして有名なこの戦いで中心となって戦ったのがスピットファイアでした。この時の主力は最初の量産型Mk.I。ドイツの主力戦闘機メッサーシュミットBf-109Eに対して互角以上に渡りあえる高性能は大きなアドバンテージとなり、苦戦を強いられながらもイギリス戦闘機隊は粘り強く戦いました。ドイツ空軍は多くの損害を出し、ナチスドイツはついにイギリス上陸作戦を無期延期。イギリスは守られたのです。そして今日でもイギリス人は祖国を救った戦闘機としてスピットファイアに特別な思い入れを持っているといわれているのです。

■実機データ (Mk. I) 全幅11.234m、全長9.124m、全備重量2,814kg、エンジン：ロールスロイス・マーリンII又はIII、1,030馬力、最高速度586km/h、航続距離636km、武装：7.7mm機銃×8  
1/48スピットファイアMk.I (和英独仏)



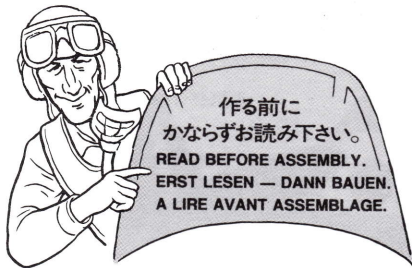

★お買い求めの際、または組み立ての前には必ずキットの内容をお確かめ下さい。  
 ★組み立てに入る前に、説明図をよく見て、全体の流れをつかんで下さい。  
 ★接着剤、塗料は、必ずプラスチック用をお使い下さい。(別売)  
 ★接着剤や塗料を使用する際は、十分換気に気をつけて下さい。

★Study the instructions thoroughly before assembly.  
 ★Use plastic cement and paints only (available separately).  
 ★Use cement sparingly and ventilate room while constructing.

★Vor Baubeginn die Bauanleitung genau durchlesen.  
 ★Nur Klebstoff und Farben für Plastik verwenden (separat erhältlich).  
 ★Nicht zuviel Klebstoff verwenden. Der Raum sollte beim Basteln gut gelüftet sein.

★Bien étudier les instructions de montage.  
 ★Utiliser uniquement une colle et des peintures spéciales pour le polystyrène (disponibles séparément).  
 ★Utiliser aussi peu que possible la colle et aérer la pièce pendant la construction.

★下図の工具を用意して下さい。  
 ★Tools required  
 ★Benötigtes Werkzeug  
 ★Outillage nécessaire

接着剤 (プラスチック用)

Cement  
 Kleber  
 Colle



ニッパー

Side cutter  
 Zwickzange  
 Pince coupante

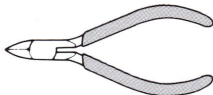

ナイフ

Modeling knife  
 Modelliermesser  
 Couteau de modéliste



ピンセット

Tweezers  
 Pinzette  
 Précelles



●その他にヤスリなどがあると便利です。  
 File can come in handy.  
 Benutzen Sie eine Feile.  
 Une lime peut être utile.

● 塗装指示のマークです。タミヤカラーのカラーナンバーで指示しました。 This mark denotes Tamiya paint color numbers.

X-6	● オレンジ / Orange / Orange / Orange
X-7	● レッド / Red / Rot / Rouge
X-11	● クロムシルバー / Chrome silver / Chrom-Silber / Aluminium chromé
X-13	● メタリックブルー / Metallic blue / Blau-Metallic / Bleu métallisé
X-18	● セミグロスブラック / Semi gloss black / Seidenglanz Schwarz / Noir satiné
XF-1	● フラットブラック / Flat black / Matt Schwarz / Noir mat
XF-3	● フラットイエロー / Flat yellow / Matt Gelb / Jaune mat
XF-5	● フラットグリーン / Flat green / Matt Grün / Vert mat
XF-10	● フラットブラウン / Flat brown / Matt Braun / Brun mat
XF-15	● フラットフレッシュ / Flat flesh / Fleischfarben / matt / Chair mate
XF-21	● スカイ / Sky / Himmel / Ciel
XF-50	● フィールドブルー / Field blue / Feldblau / Bleu campagne
XF-52	● フラットアース / Flat earth / Erdfarbe / Terre mate
XF-56	● メタリックグレイ / Metallic grey / Grau-Metallic / Gris métallisé
XF-58	● オリーブグリーン / Olive green / Olivgrün / Vert olive foncé
XF-62	● オリーブドラブ / Olive drab / Braun-Oliv / Vert olive
XF-64	● レッドブラウン / Red brown / Rotbraun / Rouge brun
XF-65	● フィールドグレイ / Field grey / Feldgrau / Gris campagne

1 コックピットのくみ立て Cockpit

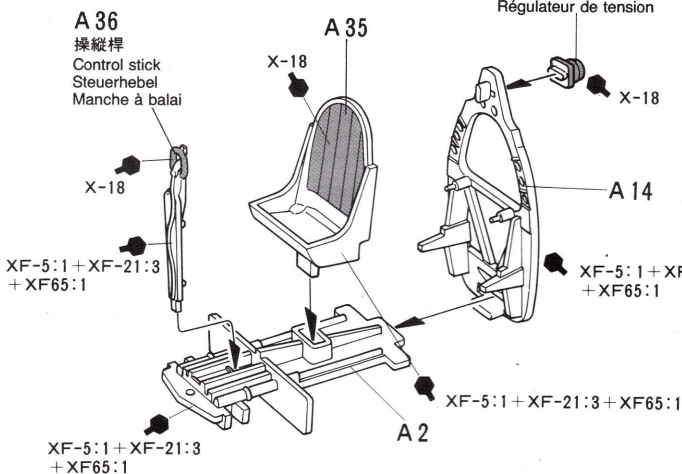

《メーターパネルの塗装》 Instrument panel Instrumententafel Planche de bord

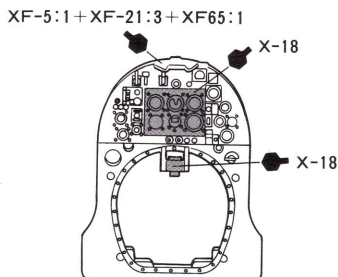

《座席昇降レバーの取り付け》 Seat adjustment lever Sitzeinsteller Levier de réglage du siège

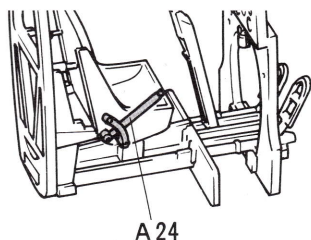

《人形の塗装》 XF-57 ● バフ / Buff / Lederfarben / Chamois  
 Painting figure Bemalung der Figur Décoration du pilote

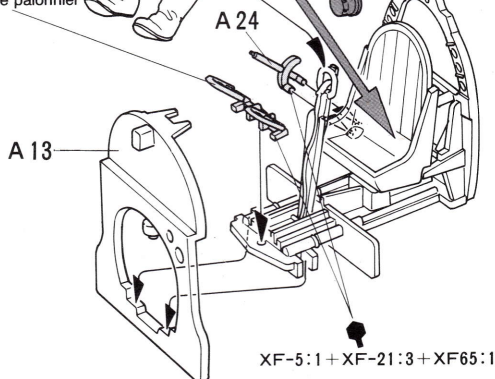
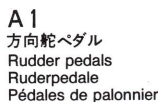
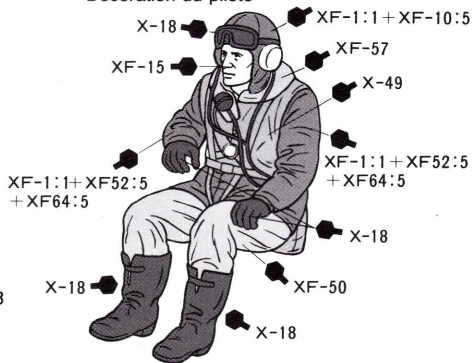

**2**

**内装部品の取り付け**  
Fuselage interior  
Innenraum-Ausstattung  
Intérieur de fuselage

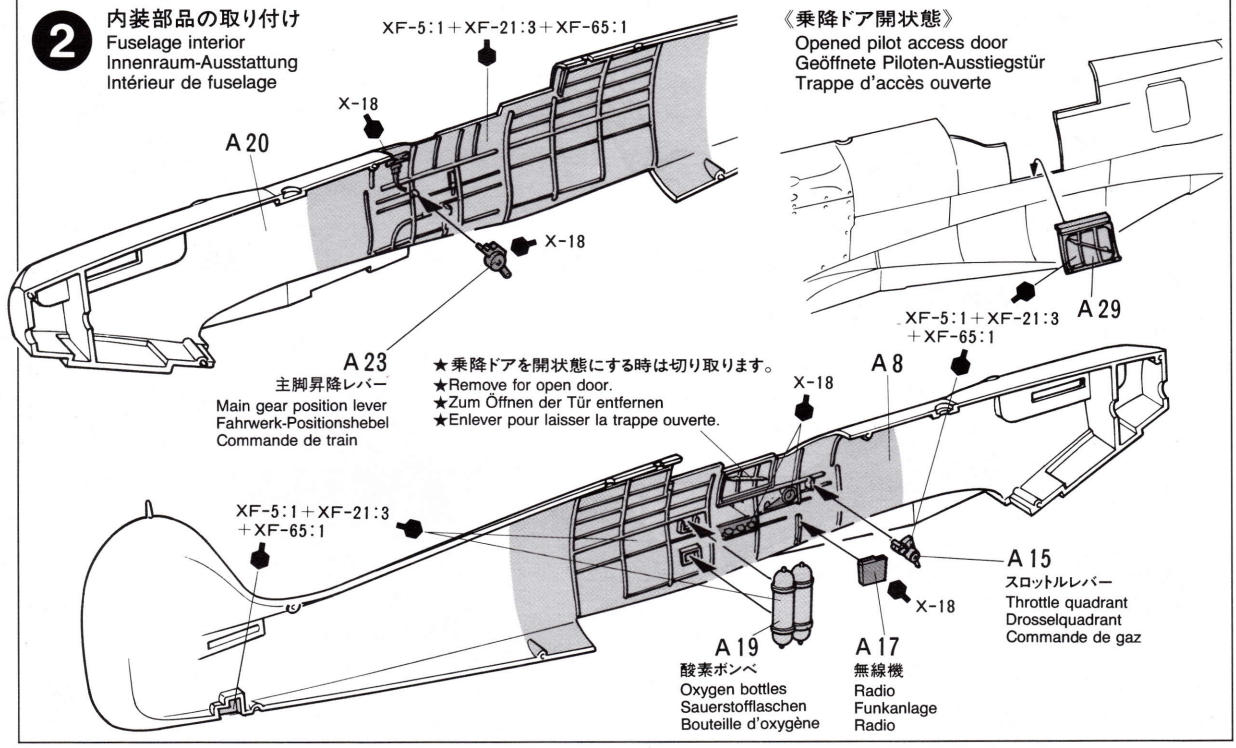

**3**

**機体のくみため**  
Fuselage assembly  
Rumpf-Zusammenbau  
Assemblage du fuselage

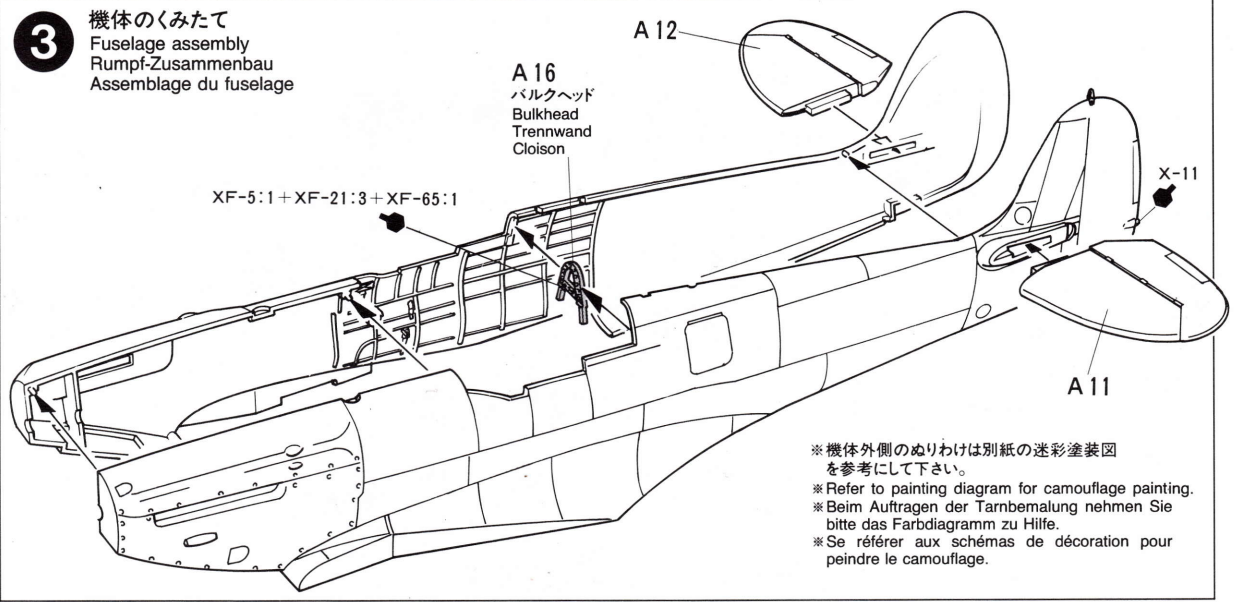

**4**

**コックピットの取り付け**  
Installing cockpit  
Einbau des Cockpits  
Mise en place du cockpit.

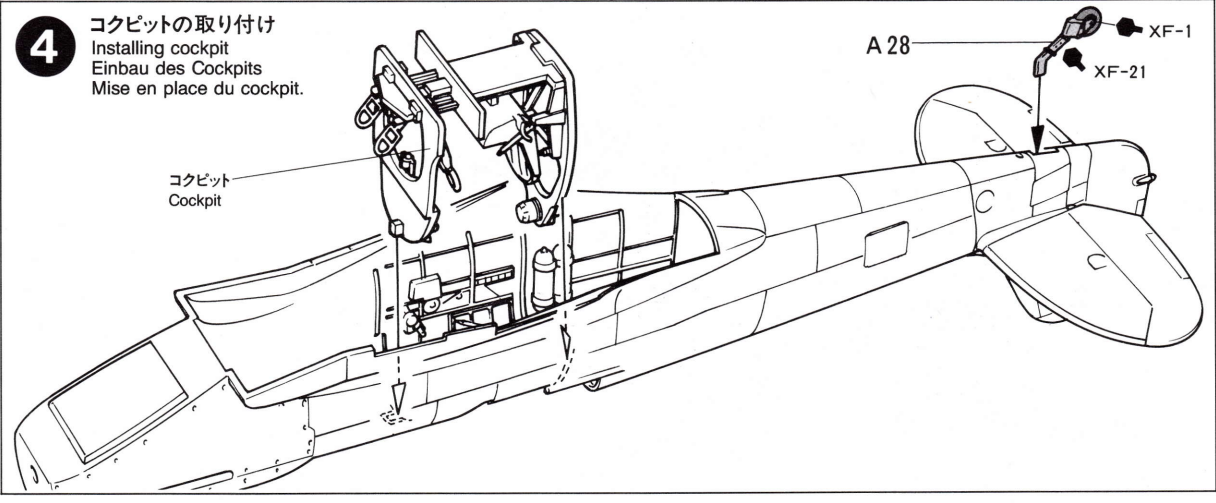



# 5

## キャノピーの取り付け

Canopy  
Kabinendach  
Canopée

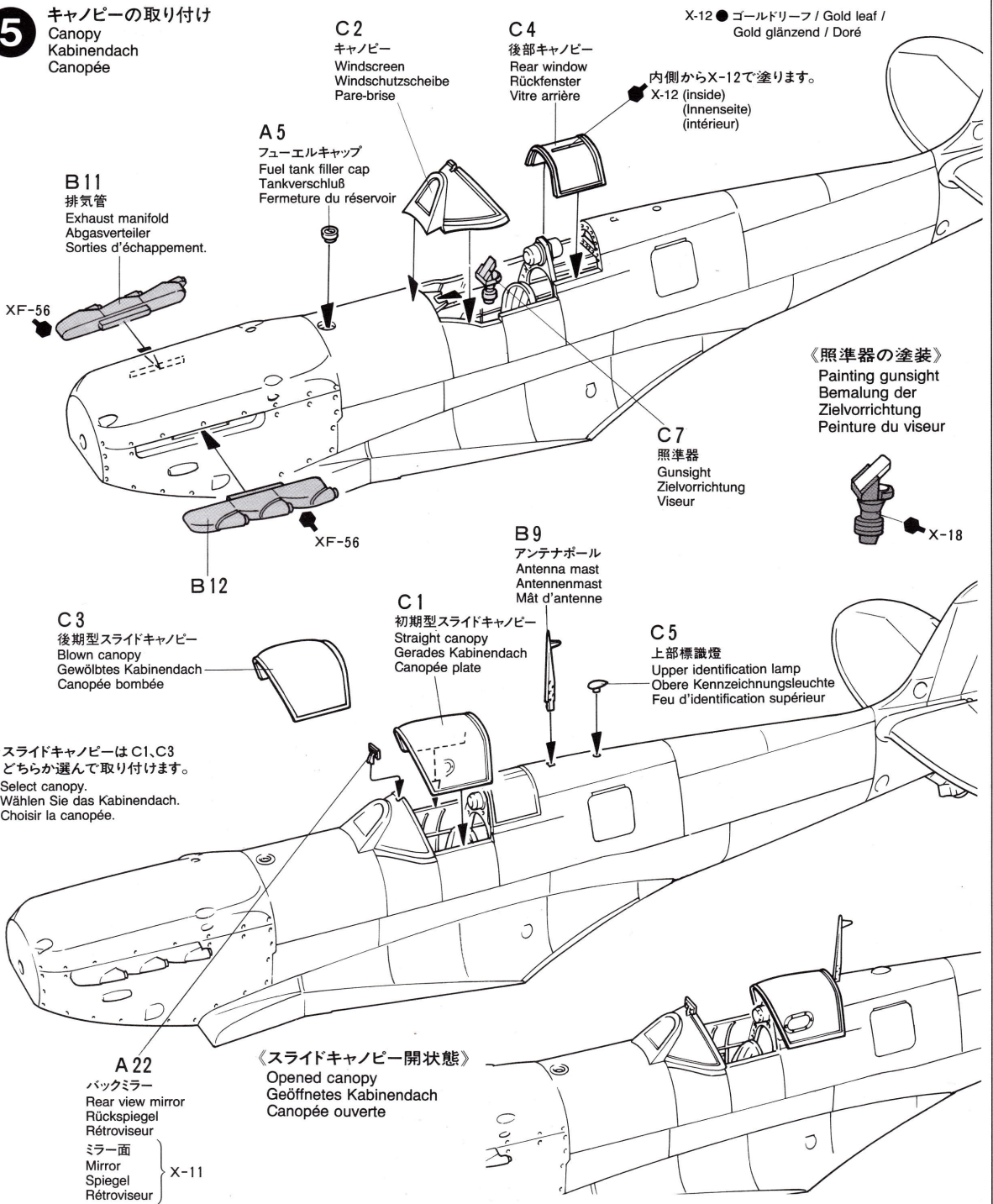

- ★スライドキャノピーはC1、C3どちらか選んで取り付けます。
- ★Select canopy.
- ★Wählen Sie das Kabinendach.
- ★Choisir la canopée.

# 6

主脚のくみ立て  
Main landing gear  
Fahrgestell  
Train principal

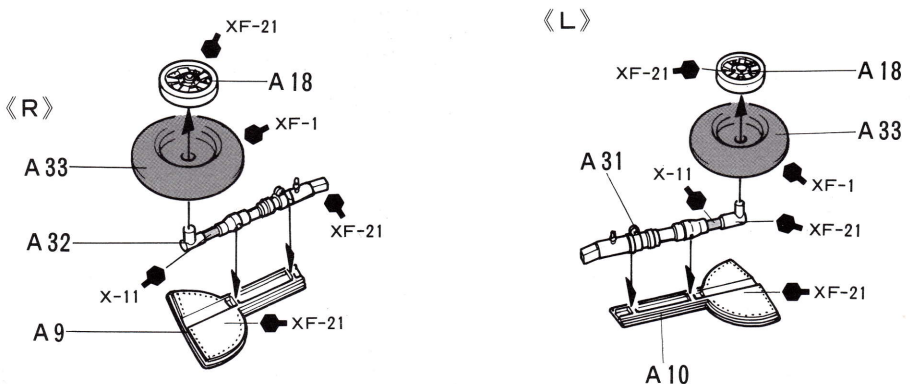



**7** 主翼のくみ立て  
Wing assembly  
Flügel-Zusammenbau  
Assemblage de l'aile

※翼のぬりわけは別紙の迷彩塗装図又はP7,8を参考にして下さい。  
※Refer to painting diagram for camouflage painting.  
※Beim Auftragen der Tarnbemalung nehmen Sie bitte das Farbdiagramm zu Hilfe  
※Se référer aux schémas de décoration pour peindre le camouflage.

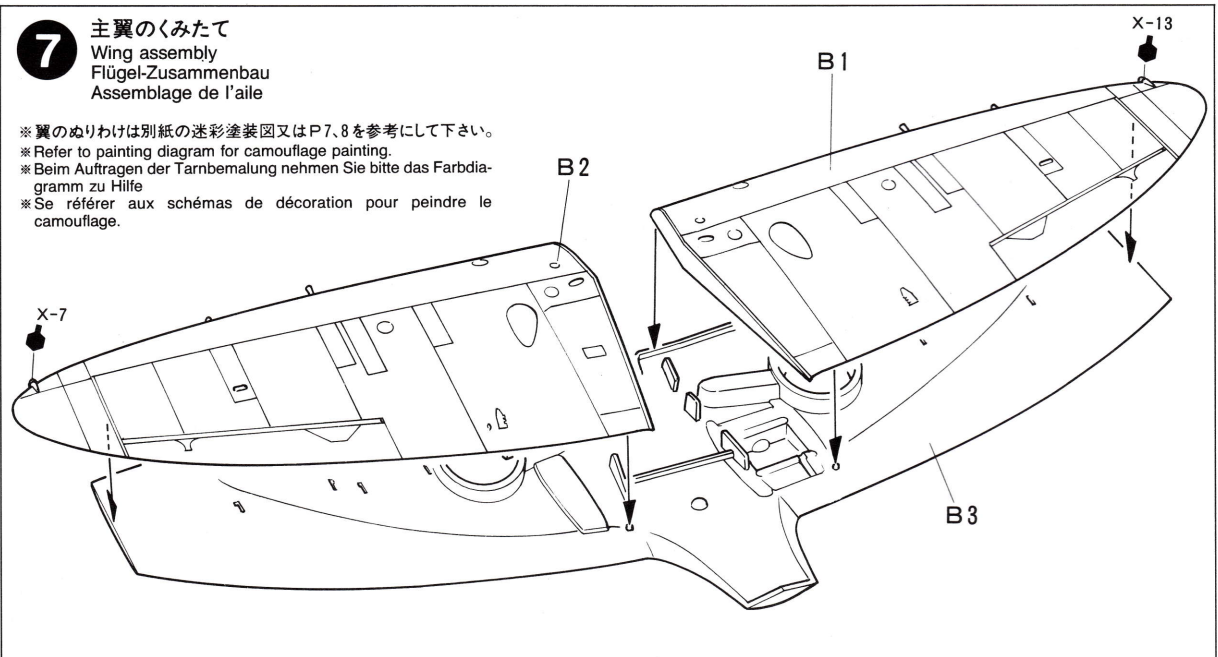

**8** 主翼下面のくみ立て  
Wing undersurface  
Flügel-Unterseite  
Intrados

A 30  
ラジエーターカバー  
Radiator fairing  
Kühlerverkleidung  
Capotage de radiateur.

B 4  
オイルクーラー  
Oil cooler  
Ölkühler  
Refroidissement d'huile

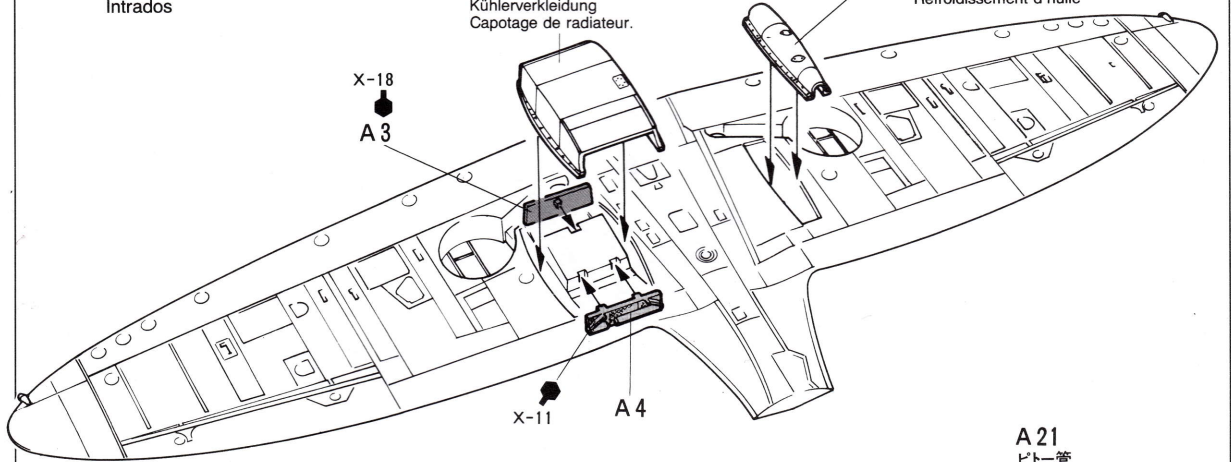

A 21  
ピトー管  
Pitot  
Fluggeschwindigkeitsmesser  
Tube de pitot

A 25  
キャブレター空気取入口  
Carburetor air intake  
Vergaser-Lufteinlaß  
Entrée d'air du carburateur

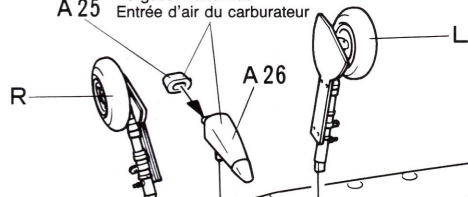

7.7mm機銃空薬さょう排出口  
Spent cartridge chutes  
Leere Patronenhülsen  
Evacuations des douilles

C 6  
下部標識燈  
Undersurface identification lamp  
Untere Kennzeichnungsleuchte  
Feu d'identification inférieur.

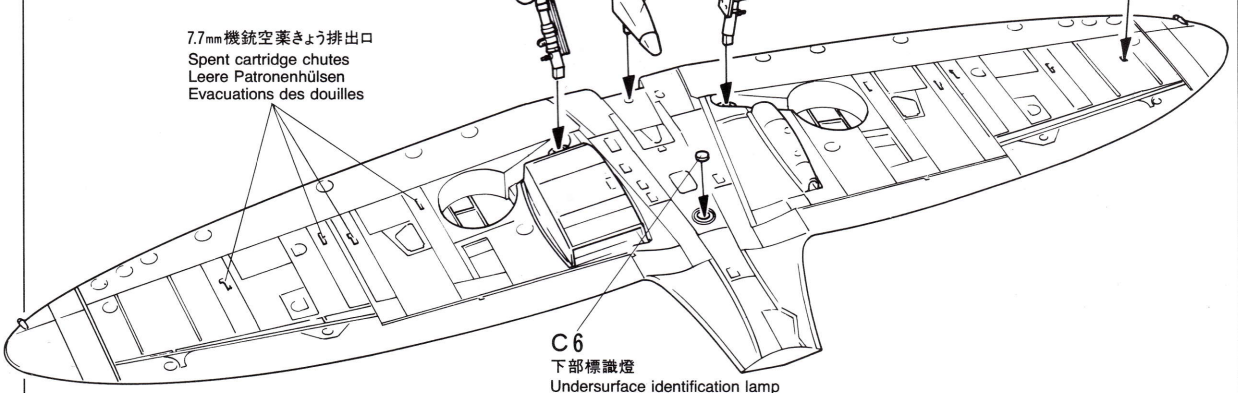

9

主翼の取り付け  
Attaching wing  
Anbringung des Flügels  
Fixation de l'aile

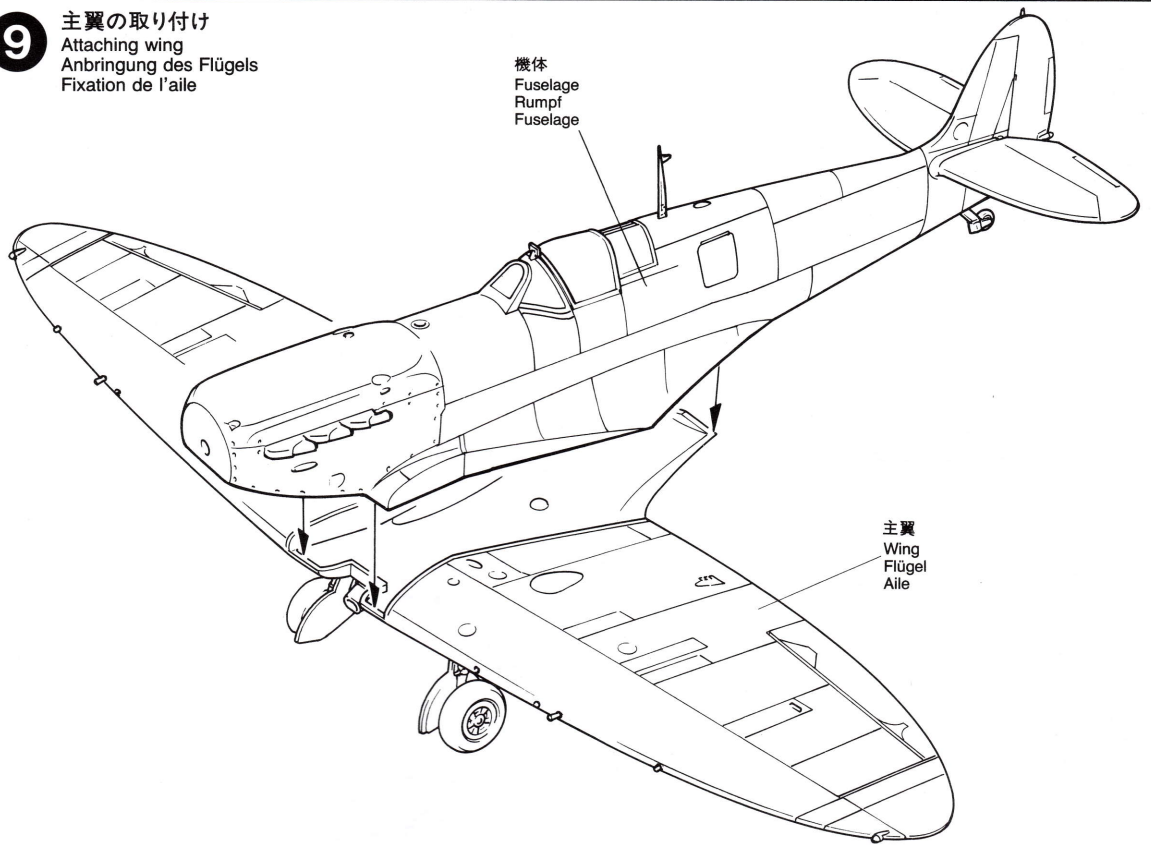

10

プロペラの取り付け  
Propeller  
Propeller  
Hélice

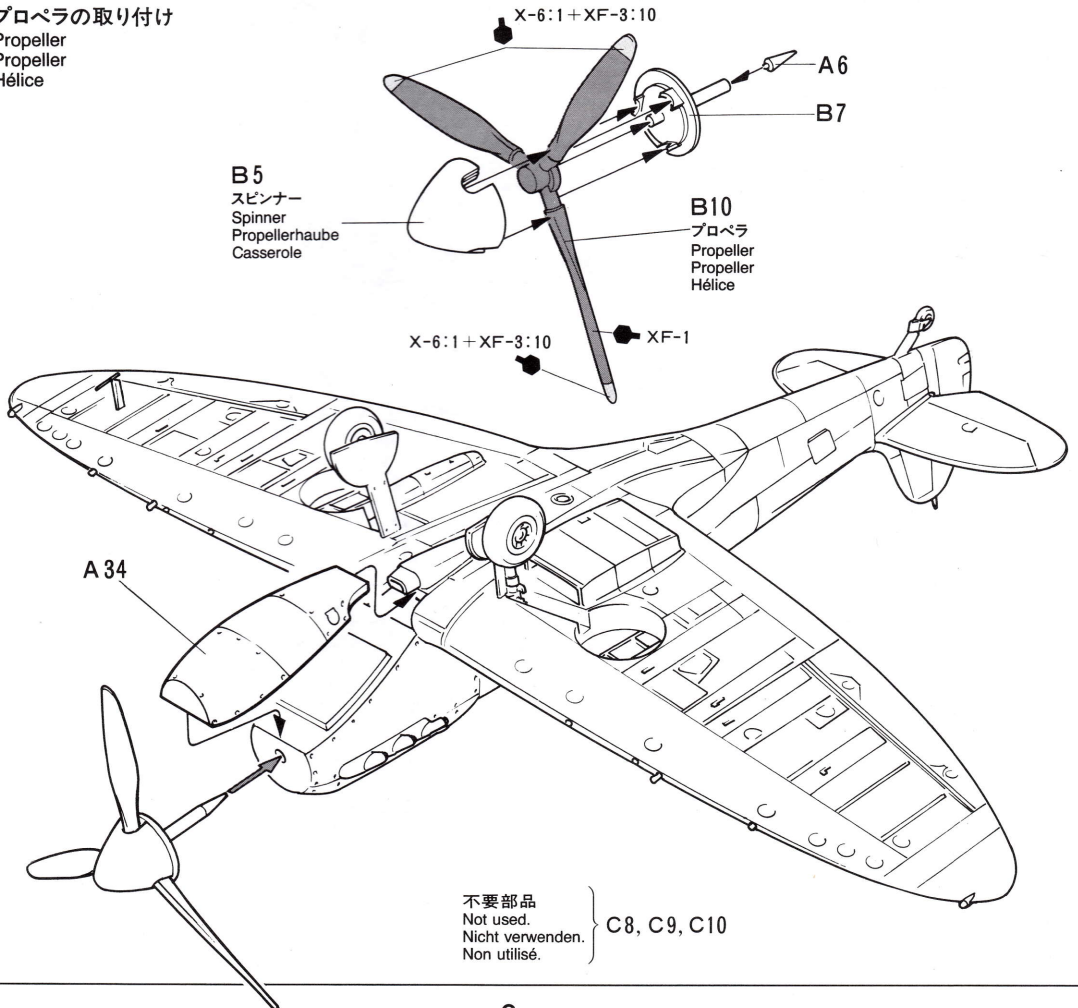



# PAINTING

## 《スピットファイアMk. Iの塗装》

イギリス空軍の戦闘機は1937年より機体上面にダークグリーン、ダークアースと呼ばれる2色で迷彩がほどこされるようになり、スピットファイアMk. Iもこれになっていました。下面の塗装はいくつかのパターンが採用されてきました。1940年6月よりスカイと呼ばれるグリーンがかかったグレイ1色とされる、バトルオブブリテンの時期ではこの塗装が標準でした。その後1940年11月から翌年4月にかけては、味方高射砲などからの誤射を防ぐために図中の'QJ◎B'のように左主翼下面が黒く塗装されています。迷彩パターンは別紙の迷彩塗装図を参考に塗装してください。胴体のアルファベットは国籍マーク左の2文字が所属部隊を示し、右が部隊内でのその機体の固有のコードとなっています。パイロットはイギリス空軍の制服やフライトスーツにライフジャケットとパラシュート、革製のヘッドギア、ブーツを装着していました。また革のフライトジャケットを着用する

場合もありました。機体とパイロットの細部の塗装は説明図中に指示しました。

Nehmen Sie bei der Bemalung des Flugzeugs und Piloten die Diagramme und die Zeichnung auf der Schachtel zu Hilfe.

## PAINTING THE SPITFIRE Mk I

Beginning in 1937, The British Royal Air Force used a two-tone camouflage of Dark Green and Dark Earth on their aircraft upper surfaces. Several schemes were available for the undersurface, but beginning in June 1940 a greenish gray color, called Sky, was applied. This was standard during the "Battle of Britain." Later, it was changed to black on the port wing undersurface to distinguish the aircraft from the enemy. Refer to the diagrams and box art when painting the aircraft and pilot figure.

## DECORATION DU SPITFIRE Mk.1

A partir de 1937, la Royal Air Force britannique prescrit un camouflage deux tons vert foncé et terre sombre sur les surfaces supérieures. Plusieurs schémas existaient pour les surfaces inférieures mais à partir de 1940 un gris verdâtre dénommé "Sky" fut appliqué et constitua la teinte standard pendant la Bataille d'Angleterre. Plus tard, du noir fut apposé sous l'aile gauche pour permettre une identification rapide. Se reporter aux schémas et à la boîte pour peindre l'avion et la figurine du pilote.

## BEMALUNG DER SPITFIRE MK.I

Von 1937 an benutzte die BRITISH ROYAL AIR FORCE eine 2-Farb Tarnbemalung aus dunklem Grün und einem dunklen Erdbraun für die Oberseite des Flugzeugs. Für die Unterseite waren mehrere Bemalungsmöglichkeiten gegeben, aber von 1940 an wurde eine grünlich graue Farbe, genannt "Sky", verwendet. Diese war während des "KAMPF UM ENGLAND" standard. Später wurde zur leichteren Unterscheidung vom Feind die Unterseite des hinteren Flügels in Schwarz bemalt.

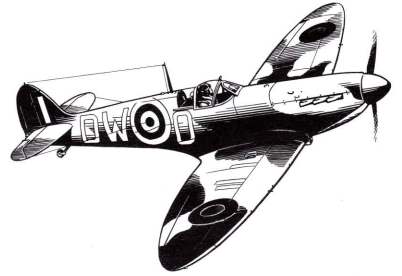

# MARKINGS

第610飛行隊 s/n L1043 DW◎O  
No.610 SQUADRON, SERIAL No. L1043, DW◎O

- ★①～⑤、⑦～⑩、⑬のマークは③③～③⑨、④③のマークを下に貼ってからかさね貼ります。
- ★Apply decals ③③ - ③⑨ & ④③ first, then apply decals ① - ⑤, ⑦ - ⑩ & ⑬.
- ★Bringen Sie Abziehbilder ③③ - ③⑨ & ④③ zuerst auf, denn Abziehbilder ① - ⑤, ⑦ - ⑩ & ⑬.
- ★Apposer les décals ③③-③⑨ et ④③ en premier, puis les décals ① - ⑤, ⑦ - ⑩ et ⑬.

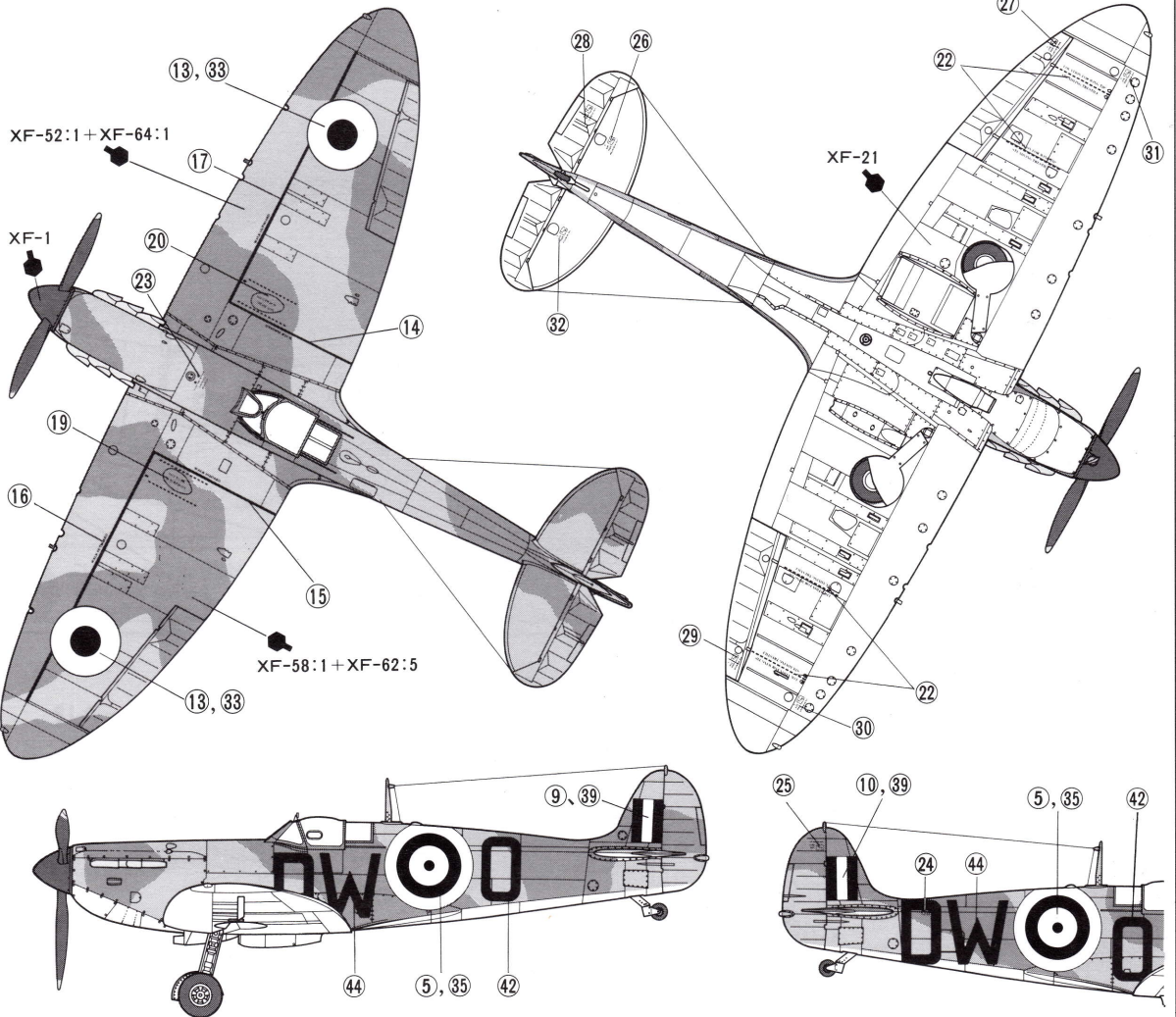



第92飛行隊 s/n X4561 QJ◎B  
No.92 SQUADRON,  
SERIAL No. X4561, QJ◎B

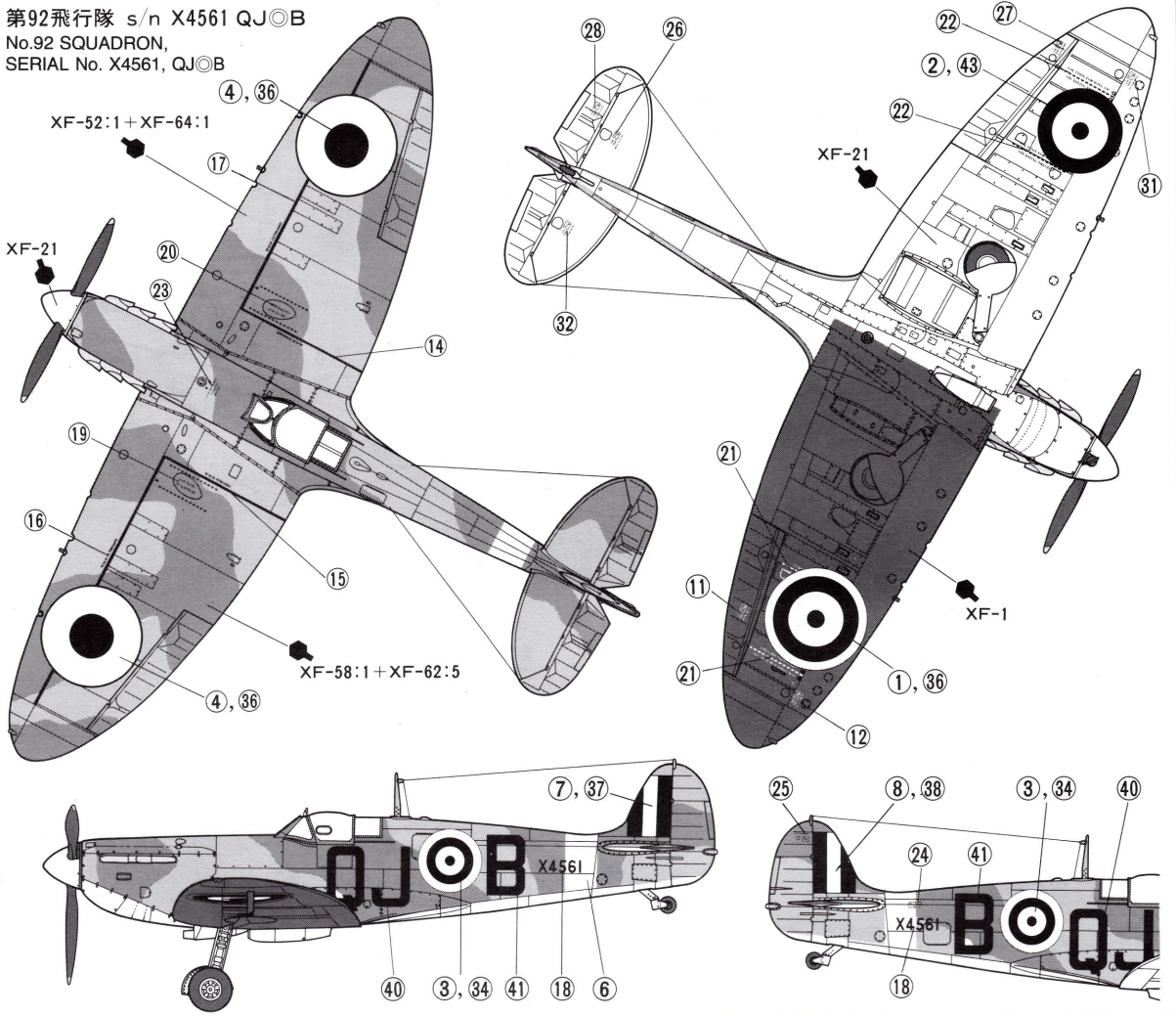

## APPLYING DECALS

- ①はりたいマークをハサミで切りぬきます。
- ②マークをぬるま湯に10秒ほどひたしてからタオル等の布の上におきます。
- ③台紙のはしを手でもち、貼る所にマークをスライドさせてモデルに移して下さい
- ④指に少し水をつけてマークをぬらしながら、正しい位置にずらしします。
- ⑤やわらかい布でマーク内側の気泡をおし出しながら、おしつけるようにして水分をとりまします。

### DECAL APPLICATION

1. Cut off decal from sheet.
2. Dip the decal in tepid water for about 10 sec. and place on a clean cloth.
3. Hold the backing sheet edge and slide decal onto the model.
4. Move decal into position by wetting decal with finger.
5. Press decal gently down with a soft cloth until excess water and air bubbles are gone.

### ANBRINGUNG DES ABZIEHBILDES

1. Abziehbild vom Blatt ausschneiden.
2. Das Abziehbild ungefähr 10 Sek. in lauwarmes Wasser tauchen, dann auf sauberen Stoff legen.
3. Die Kante der Unterlage halten und das Abziehbild auf das Modell schieben.
4. Das Abziehbild an die richtige Stelle schieben und dabei mit dem Finger das Abziehbild naßmachen.
5. Das Abziehbild mit weichem Stoff ganz an-

drücken, bis kein überflüssiges Wasser und keine Luftblasen mehr vorhanden sind.

### APPLICATION DES DÉCALCOMANIES

1. Découpez la décalcomanie de sa feuille.
2. Plongez la décalcomanie dans de l'eau tiède pendant 10 secondes environ et poser sur un linge propre.
3. Retenez la feuille de protection par le côté et glissez la décalcomanie sur le modèle réduit.
4. Placez la décalcomanie à l'endroit voulu en

la mouillant avec un de vos doigts.

5. Pressez doucement la décalcomanie avec un tissu doux jusqu'à ce que l'eau en excès et les bulles aient disparu.

《郵便振替のご利用法》 郵便局の振替用紙の通信欄にITEM番号、スケール、製品名、部品名、数量を必ず記入し、口座番号欄に00810-9-1118、加入者名欄に田宮模型、払込人住所欄すべてにあなたの住所、氏名、郵便番号、電話番号を記入し代金をそえてお払下さい。その時下のカードは必要ありません。

### AFTER MARKET SERVICE CARD

When purchasing Tamiya replacement parts, please take or send this form to your local Tamiya dealer so that the parts required can be correctly identified and supplied. Please note that specifications, availability and price are subject to change without notice.

Parts code	ITEM 61032
0006094.....	A parts
9006117.....	B parts
9006118.....	C parts
9801089.....	Decal (a, b)
1116006.....	Paper Pattern
1056088.....	Instructions

## SUPERMARINE SPITFIRE Mk.I



### 1/48 スーパーマリン スピットファイアMk.I

部品を紛失したり、破損なされた方は、このカードの必要部品を丸でかこみ代金を現金書留又は定額為替で田宮模型アフターサービス係までお申し込み下さい。

お問合せ電話番号 **03-3899-3765**(東京)  
**054-283-0003**(静岡)

A 部品.....	720円
B 部品.....	870円
C 部品.....	420円
マーク (a, b).....	320円
迷彩塗装図.....	170円
説明図.....	270円

上記の価格は予告なく変更となる場合があります。

For Japanese use only! ☆ITEM 61032

住所

電話 ( ) -

氏名

**田宮模型**  
静岡市恵田原3-7 千422-8610  
0895 PRINTED IN PHILIPPINES



# SUPERMARINE SPITFIRE Mk.I

1/48 スーパーマリン スピットファイアMk.I

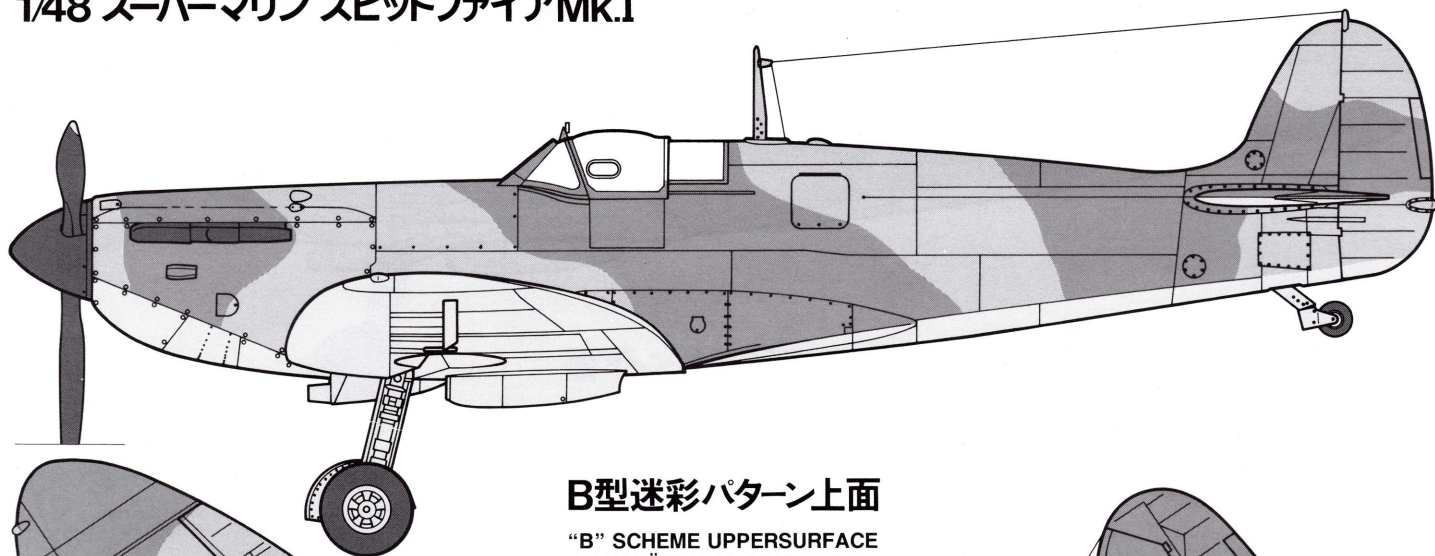

## B型迷彩パターン上面

"B" SCHEME UPPERSURFACE  
B-AUSFÜHRUNG OBERSEITE  
SURFACES SUPERIEURES (SCHEMA "B")

1/48 原寸図

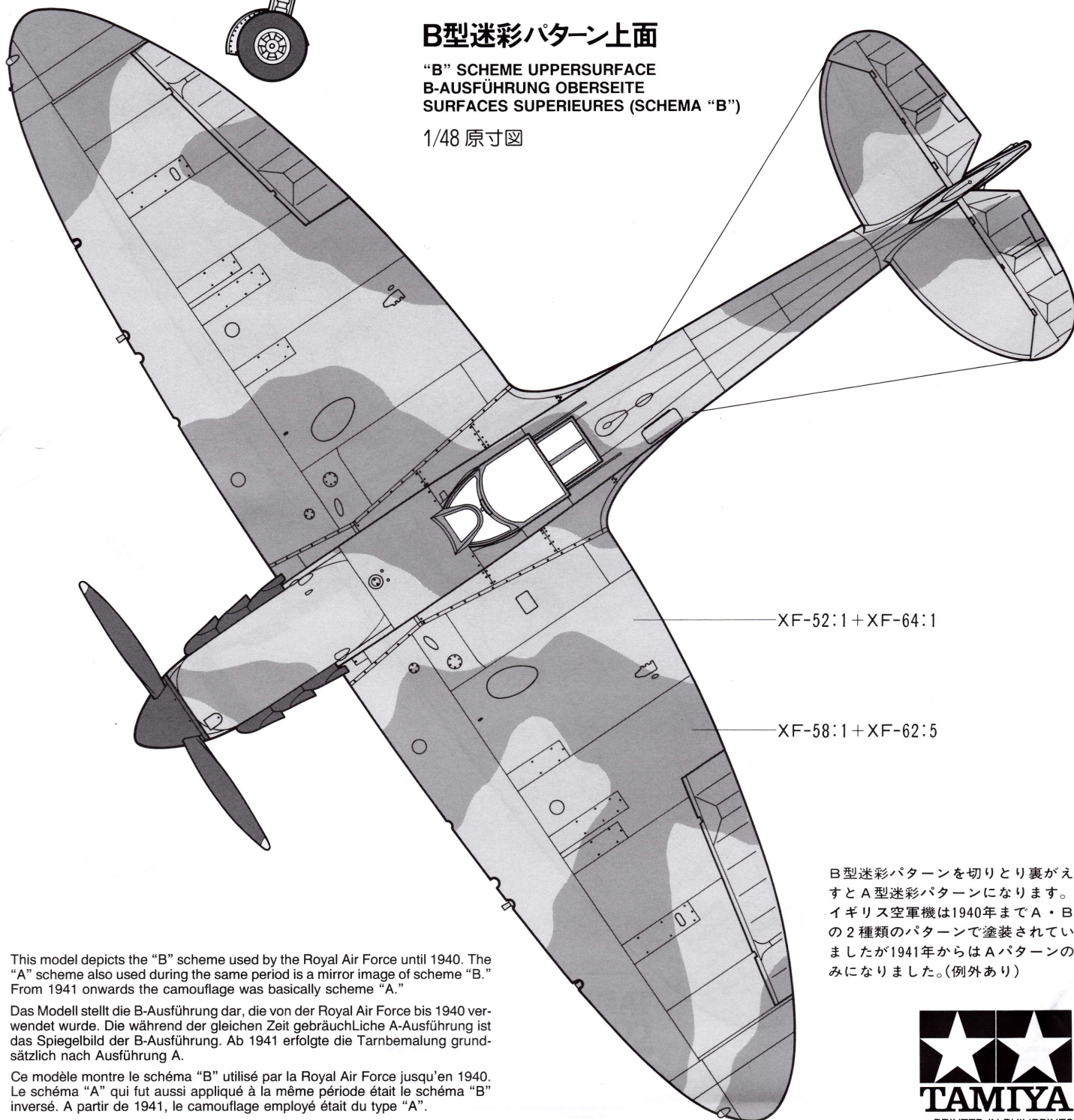

XF-52:1+XF-64:1

XF-58:1+XF-62:5

This model depicts the "B" scheme used by the Royal Air Force until 1940. The "A" scheme also used during the same period is a mirror image of scheme "B." From 1941 onwards the camouflage was basically scheme "A."

Das Modell stellt die B-Ausführung dar, die von der Royal Air Force bis 1940 verwendet wurde. Die während der gleichen Zeit gebräuchliche A-Ausführung ist das Spiegelbild der B-Ausführung. Ab 1941 erfolgte die Tarnbemalung grundsätzlich nach Ausführung A.

Ce modèle montre le schéma "B" utilisé par la Royal Air Force jusqu'en 1940. Le schéma "A" qui fut aussi appliqué à la même période était le schéma "B" inversé. A partir de 1941, le camouflage employé était du type "A".

B型迷彩パターンを切りとり裏がえすとA型迷彩パターンになります。イギリス空軍機は1940年までA・Bの2種類のパターンで塗装されていましたが1941年からはAパターンのみになりました。(例外あり)



XF-58:1+XF-62:5

XF-52:1+XF-62:5

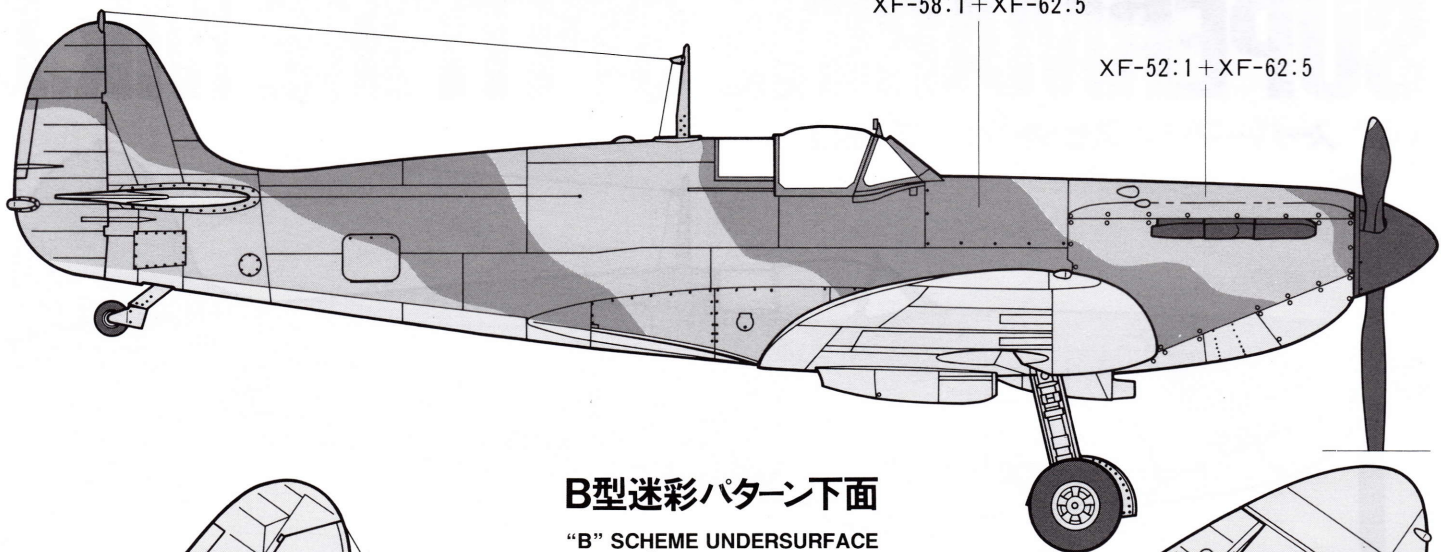

### B型迷彩パターン下面

“B” SCHEME UNDERSURFACE  
B-AUSFÜHRUNG UNTERSEITE  
SURFACES INFÉRIEURES (SCHEMA “A”)

1/48 原寸図

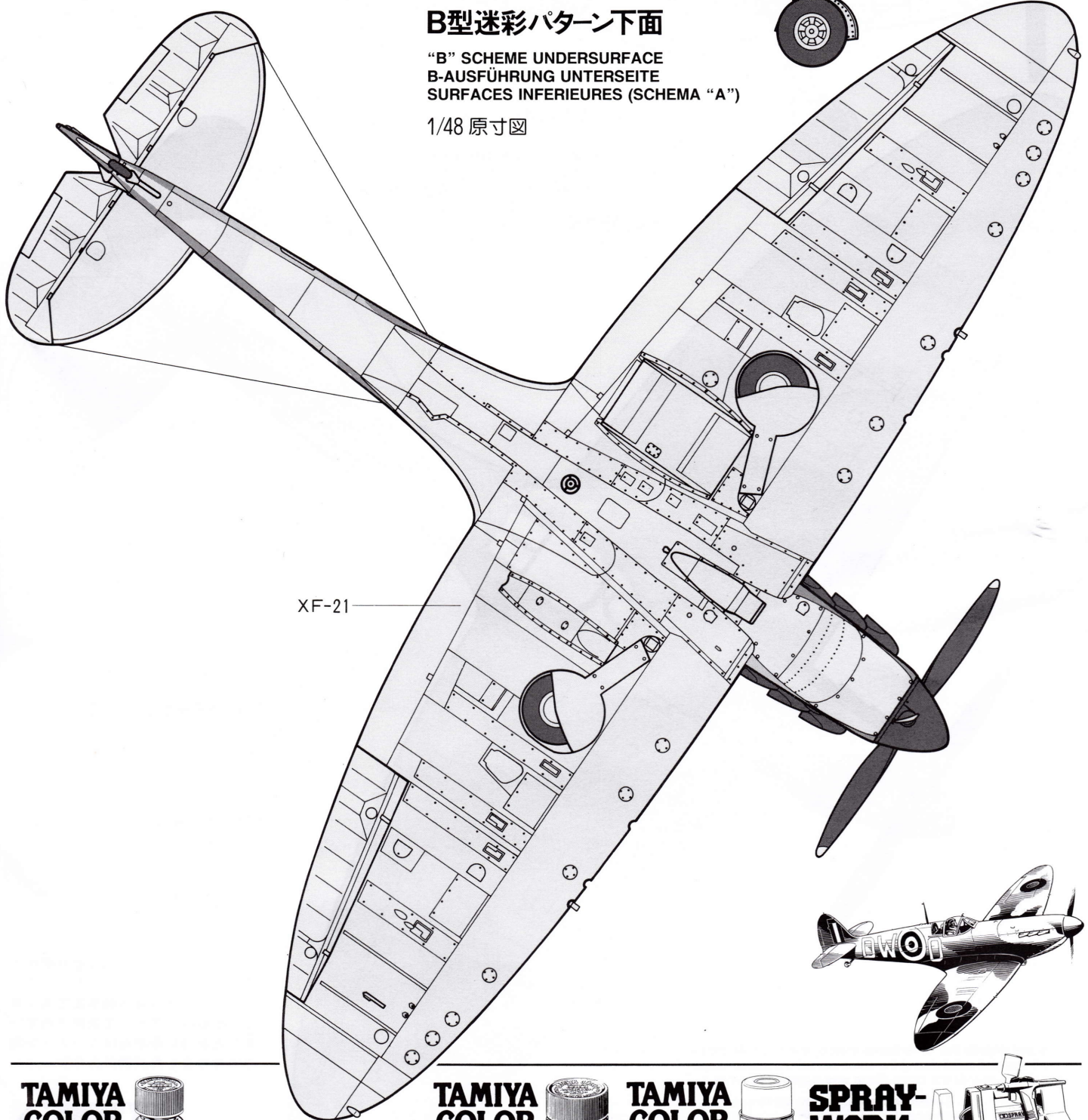

XF-21

**TAMIYA  
COLOR**

ENAMEL PAINT  
タミヤカラー(ピン入りの)  
エナメル塗料



**TAMIYA  
COLOR**

ACRYLIC PAINT  
タミヤカラー(ピン入りの)  
アクリル塗料



**TAMIYA  
COLOR**

LACQUER PAINT  
タミヤカラー(スプレータイプ)  
ラッカー系塗料



**SPRAY-  
WORK**

TAMIYA SPRAY-WORK  
AIR BRUSH SYSTEM SET  
タミヤスプレーワーク

