



PLASTIKOVÁ STAVEBNICE V MĚŘÍTKU 1:72
 PLASTIC KIT IN 1:72 SCALE

Focke Achgelis Fa 330

Bezmotorový pozorovací vírník pro ponorky, Focke Achgelis Fa 330 Bachstelze, zkonstruoval ce 1942 Heinrich Focke. Vírník se vyznačoval jednodušou skládací konstrukcí a malými rozměry. Byl určen velké oceánské ponorky typu IX, ze kterých měl startovat z plošiny za věží. Vírník s pozorovatelem byl vlečen ponorkou na 300metrovém laně, umožňující mu do 220 metrů. Závody Weser-Flugzeugbau v Hoyenkamp byly na 200 exemplářů vírníku Fa 330. Ty byly poprvé izeny v létě 1942 v jižním Atlantiku, častěji však byly živány ponorkami operujícími v Indickém oceáně.

 The Focke Achgelis Fa 330 Bachstelze rotor-kite for submarines was designed by Heinrich Focke in 1942. The rotor-kite of simple construction and small dimensions was assigned to German class IX ocean submarines. With an observer the Fa 330 was to take off from a platform behind the submarine's tower. Then it was towed at the end of a 300 m cable enabling ceiling of 220 m. Two hundred production Fa 330s were built by the Weser-Flugzeugbau factory at Hoyenkamp. The Fa 330 first saw limited service in the Southern Atlantic in 1942 summer, but more often it was used over the Indian Ocean.

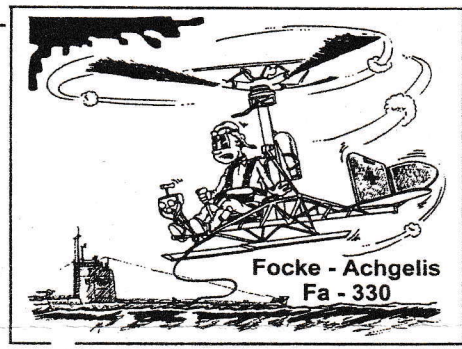
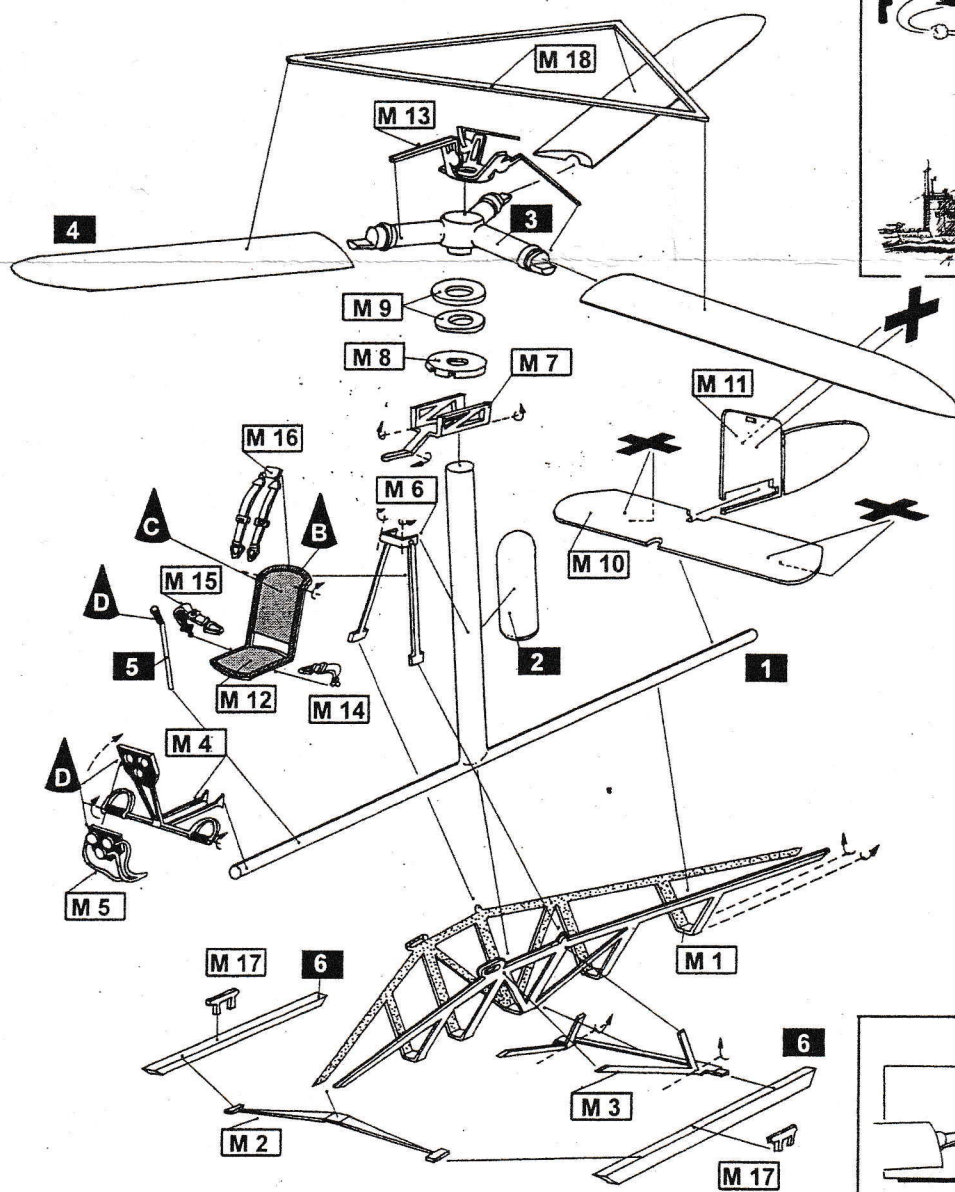

Zbarvení

A	RLM 02
B	RLM 70
C	Plátno Linen
D	Černá Black

