



I.A. 27 PULQUI I

EDICION LIMITADA

1/72 SCALE
KIT DE RESINA



50 PIEZAS
3 VERSIONES
LARGO 135mm
ANCHO 155mm
ALTO 45mm



MADE IN
ARGENTINA

El I.Ae. 27 Pulqui (flecha en idioma mapuche) fue un avión a reacción diseñado y construido en Argentina hacia 1947. Fue el primer avión de este tipo en fabricarse en Latinoamérica, y el noveno en todo el mundo. El proyecto nace en 1946 con la colaboración de Dewoitine quien era un reconocido diseñador aeronáutico Frances. En 1946, se comenzaron a fabricar las primeras piezas. El avión se terminó de construir en 1947, poco más de un año después. Su primer vuelo tuvo lugar a las 17:25 del 9 de agosto de 1947. De construcción totalmente metálica y estaba motorizado por una turbina Rolls Royce Derwent 5. Las alas eran bajas de tipo cantilever, prácticamente sin flecha y de forma trapezoidal con las puntas elípticas (luego cortadas rectas para mejorar el rendimiento). El tren de aterrizaje era de tipo triciclo retráctil, accionado hidráulicamente, se dice que el avión estaba proyectado para llevar cuatro cañones de 20 mm u otras armas, en realidad esto nunca fue contemplado en los planos. Tripulación: 1 Longitud: 9,7 m (31,8 ft) Envergadura: 11,3 m (36,9 ft) Altura: 3,4 m (11,1 ft) Superficie alar: 19,8 m² (213 ft²) Peso vacío: 2358 kg (5197 lb) Peso máximo al despegue: 3600 kg (7934,4 lb) Planta motriz: 1x Rolls Royce Derwent 5 Velocidad máxima operativa: 720 km/h (447 MPH) Velocidad crucero : 600 km/h (373 MPH)

RECOMENDACIONES:

- SE RECOMIENDA CORTAR LOS SOPORTES CON SIERRA DENTADA, AL UTILIZAR CUTTER SE PUEDEN ROMPER LAS PIEZAS. LA RESINA ES MAS FRÁGIL QUE EL PLÁSTICO NORMAL.
- PEGAR TODAS LAS PARTES CON CIANOCRILATO.
- MASILLA, LIJADO Y PINTURA SE TRABAJA IGUAL A LOS KITS DE PLÁSTICO NORMALES.
- PEGAR LA CARLINGA DE ACETATO CON COLA VINILICA O PEGAMENTO ESPECIAL, NO UTILIZAR CIANOCRILATO.
- ANTES DE COMENZAR EL MONTAJE, ESTUDIAR EL MANUAL DE ARMADO Y ELEGIR LA VARIANTE A MONTAR (INDICADAS CON LETRA BLANCA SOBRE CUADRO AZUL). **A B C** ETC.

REFERENCIA DE COLORES:

	NEGRO SATIN		ALUMINIO		METAL QUEMADO		BLANCO MATE
	NEGRO CAUCHO		ROJO		GRIS CLARO		GRIS OSCURO

REFERENCIAS:

	VARIANTE
	NUMERO DE PIEZA
	PINTAR DE COLOR

VARIANTES

- A** INSTITUTO AEROTÉCNICO, 1947.
- B** INSTITUTO AEROTÉCNICO, 1958.
- C** MUSEO NACIONAL DE AERONÁUTICA JORGE NEWBERY , 1975.

Bolsa A

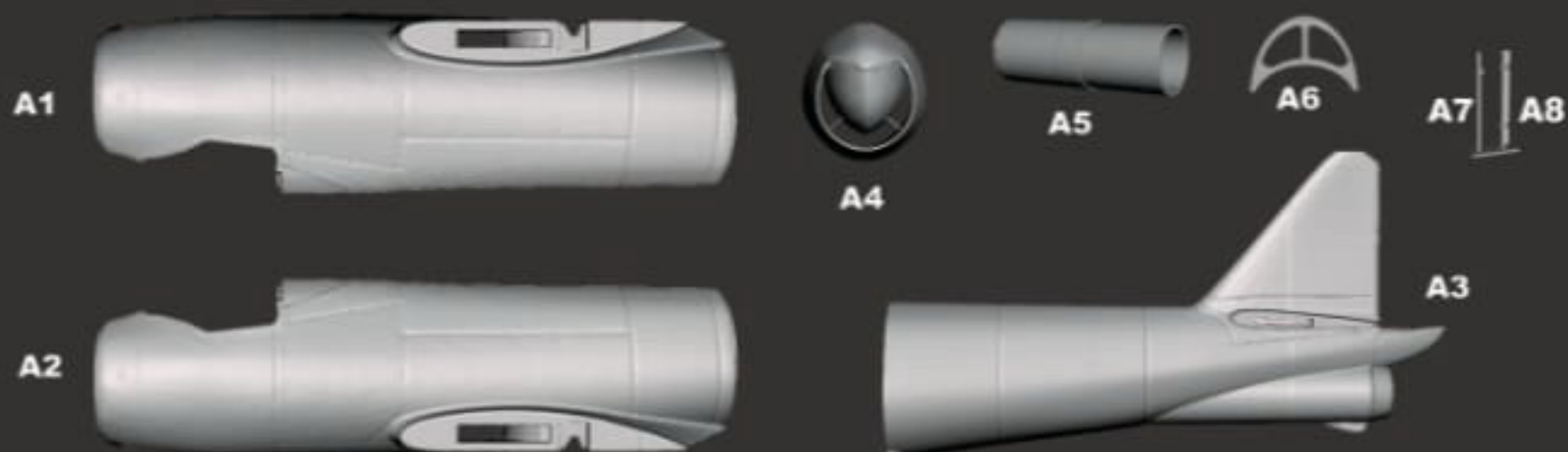

Bolsa B

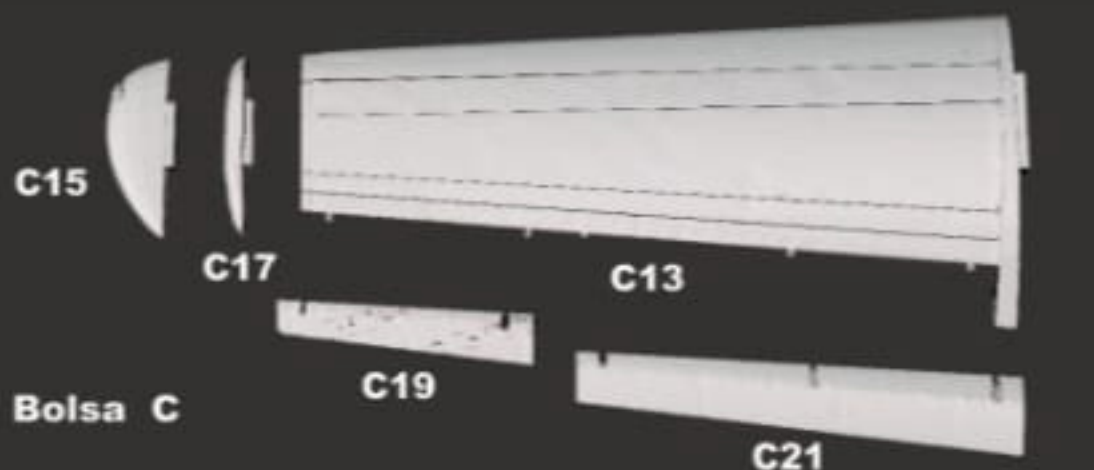

Bolsa C

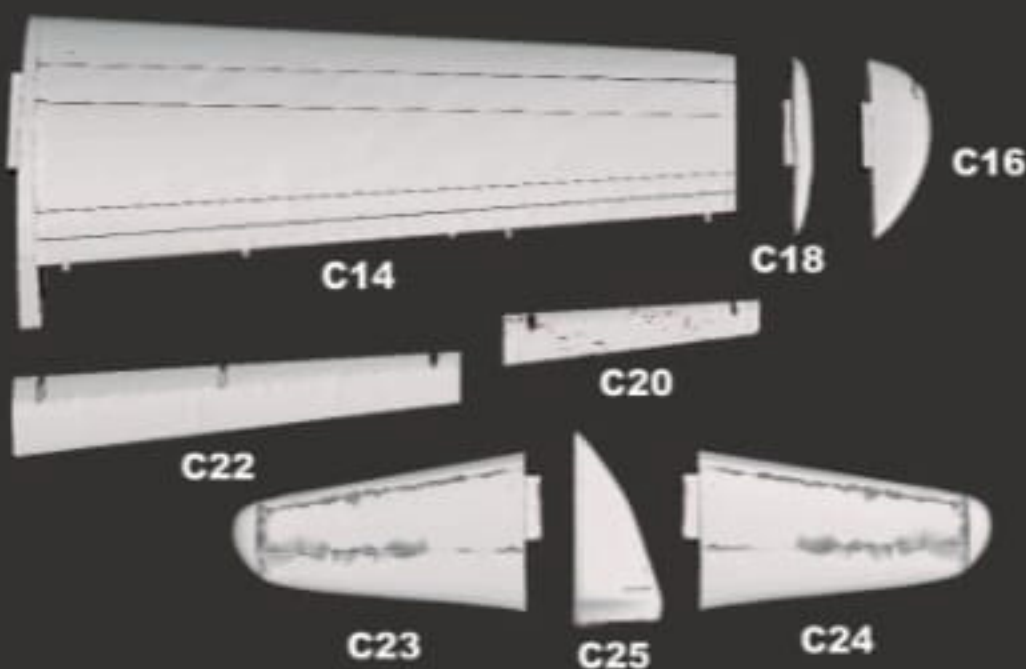

Bolsa E

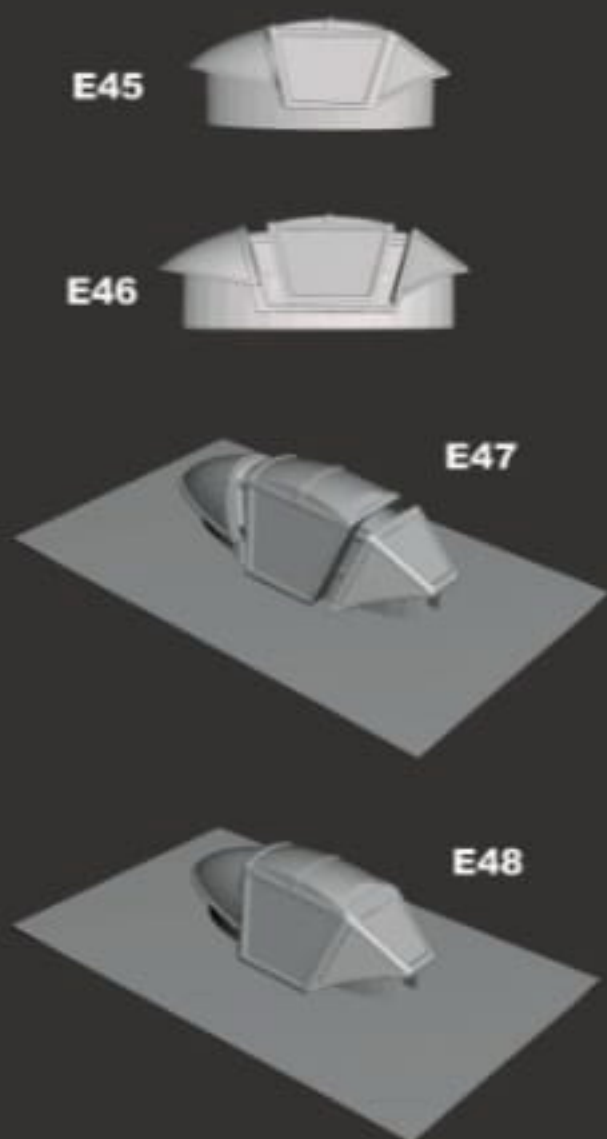

Bolsa D

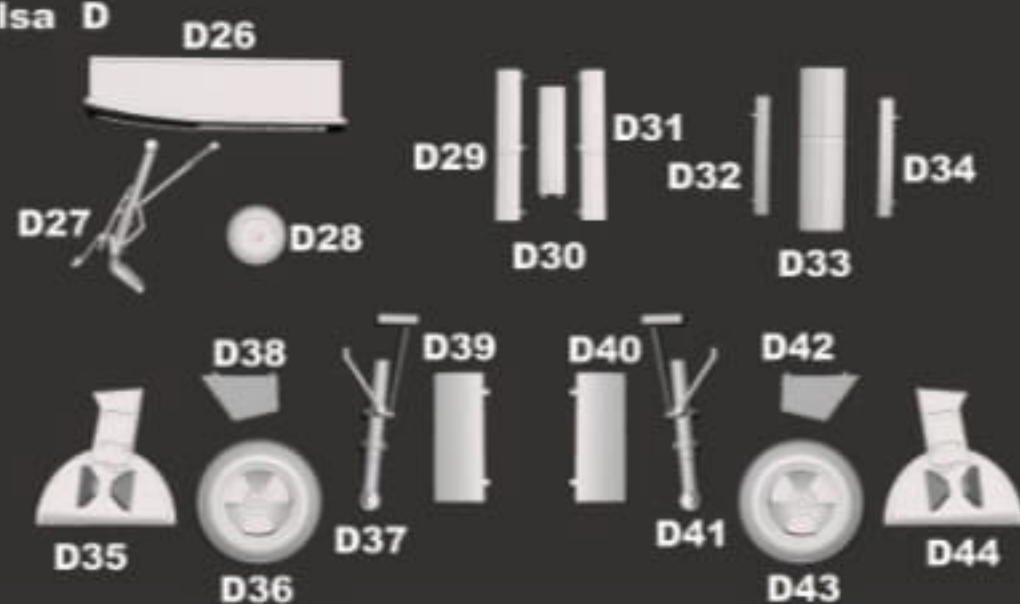

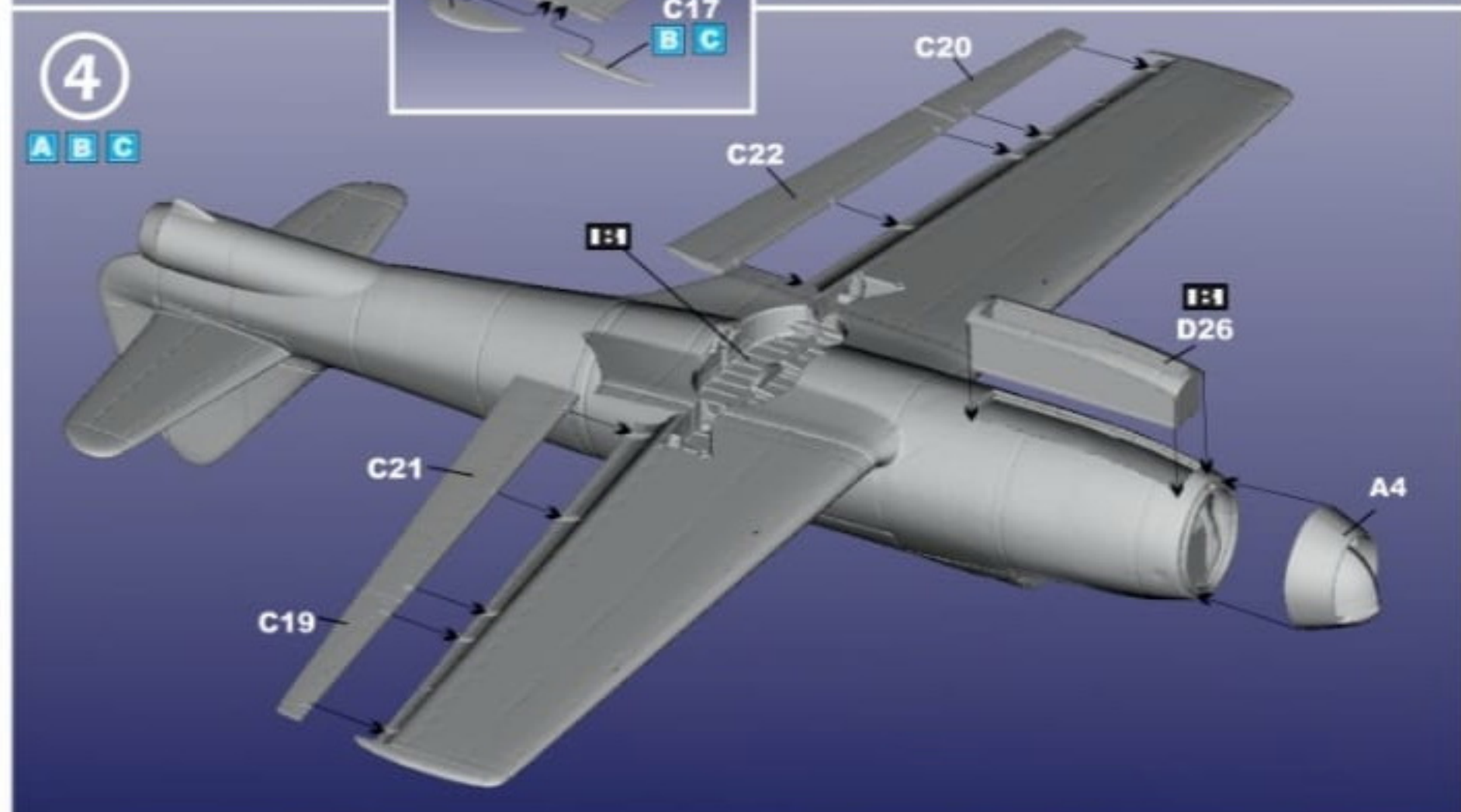
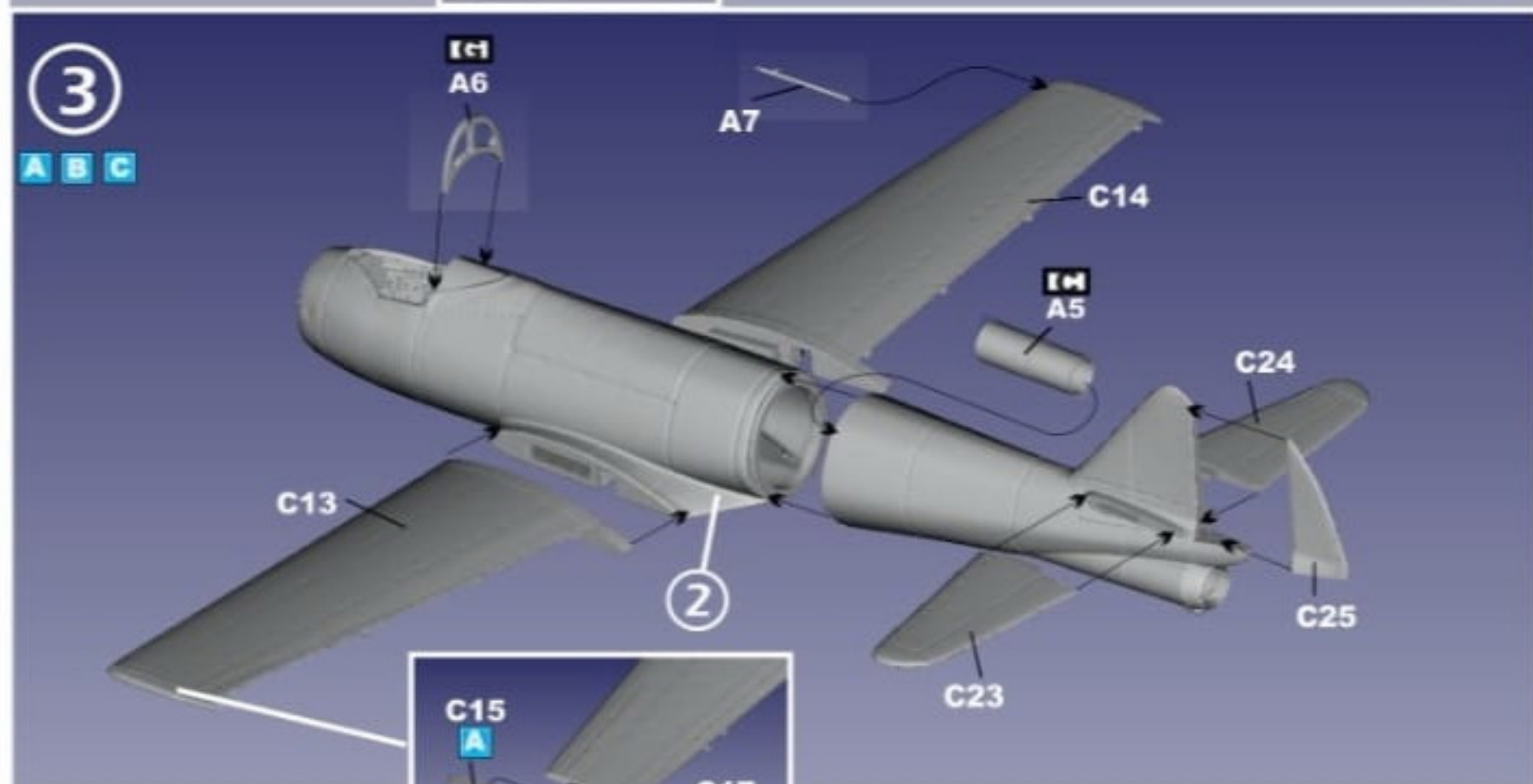
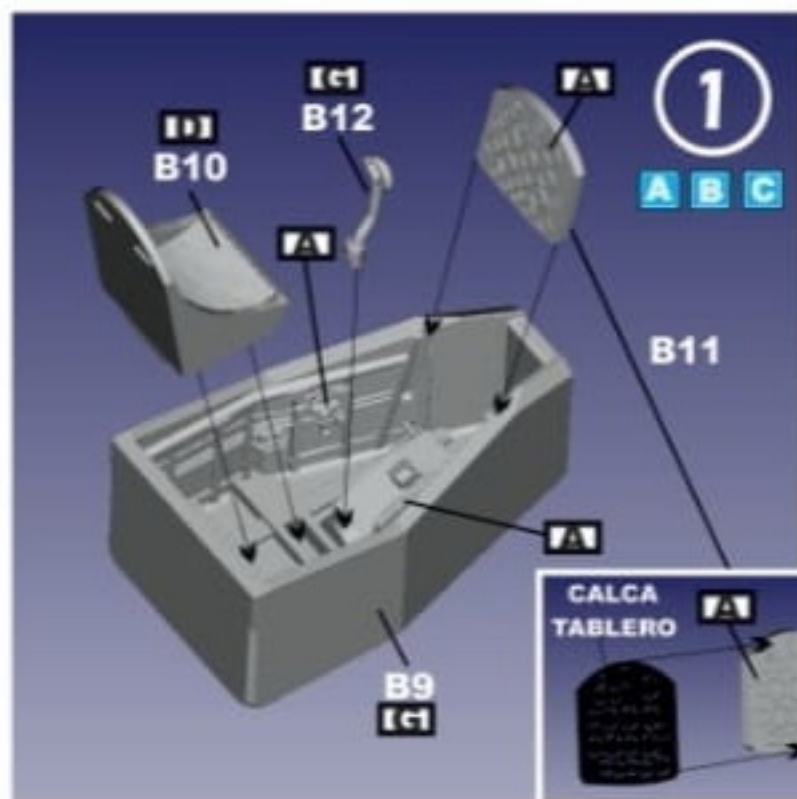

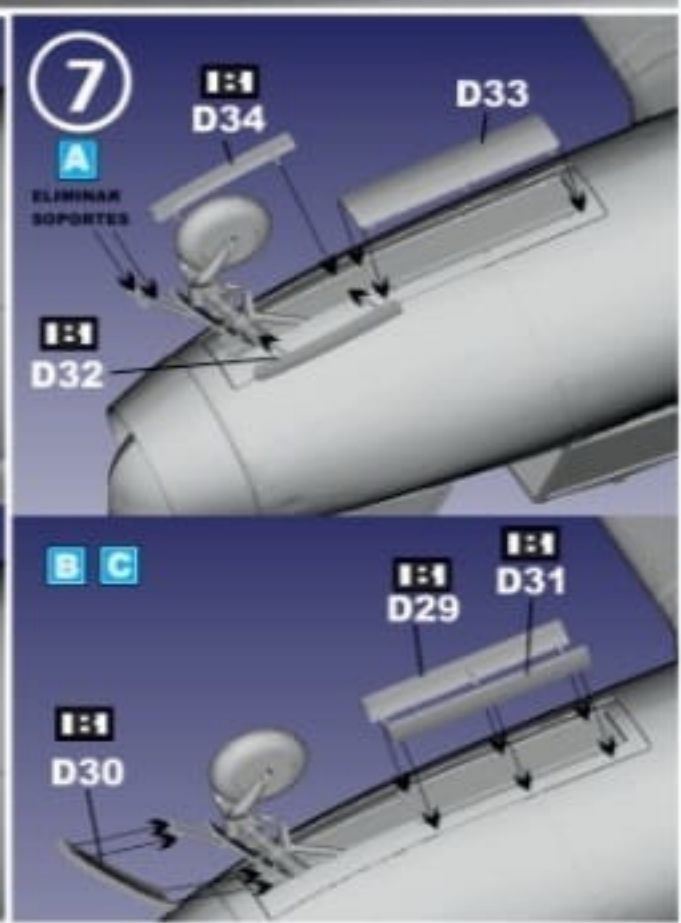
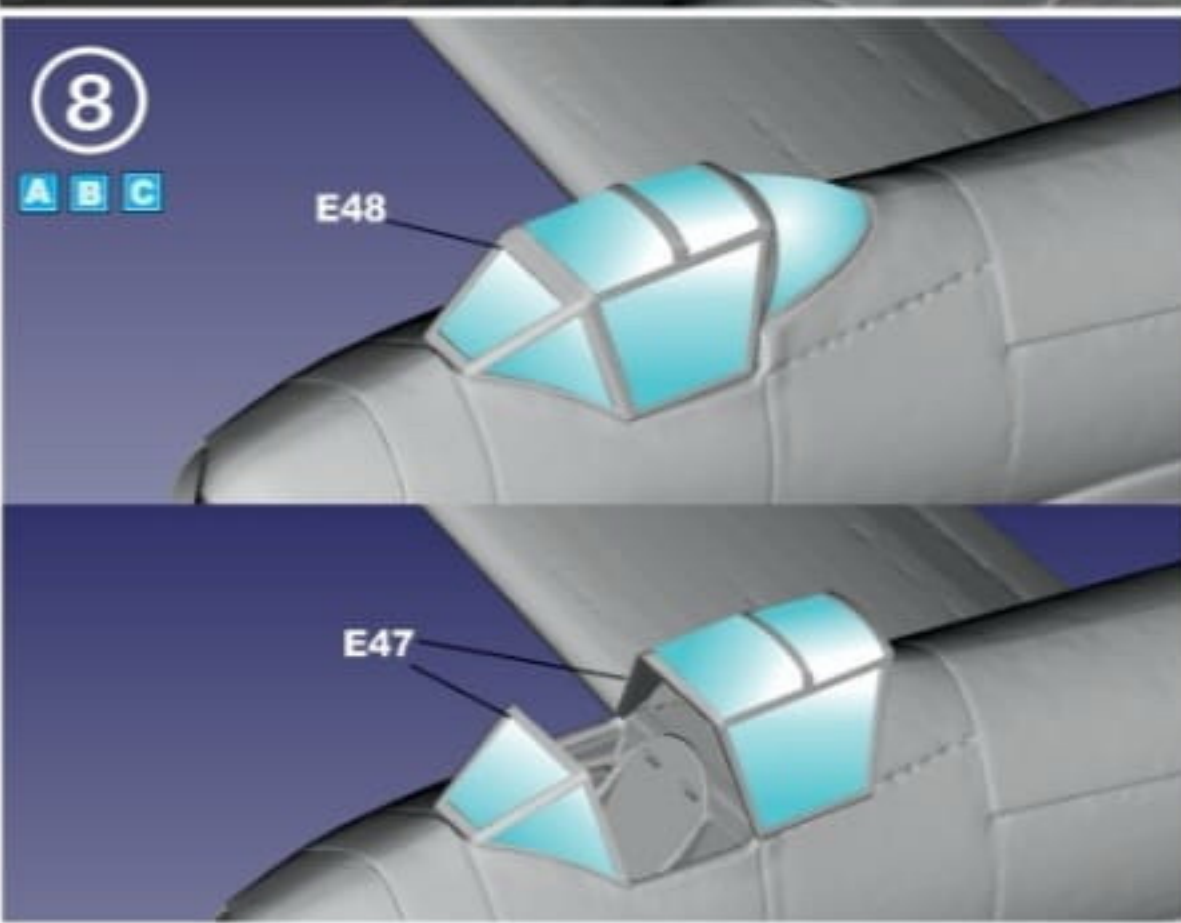
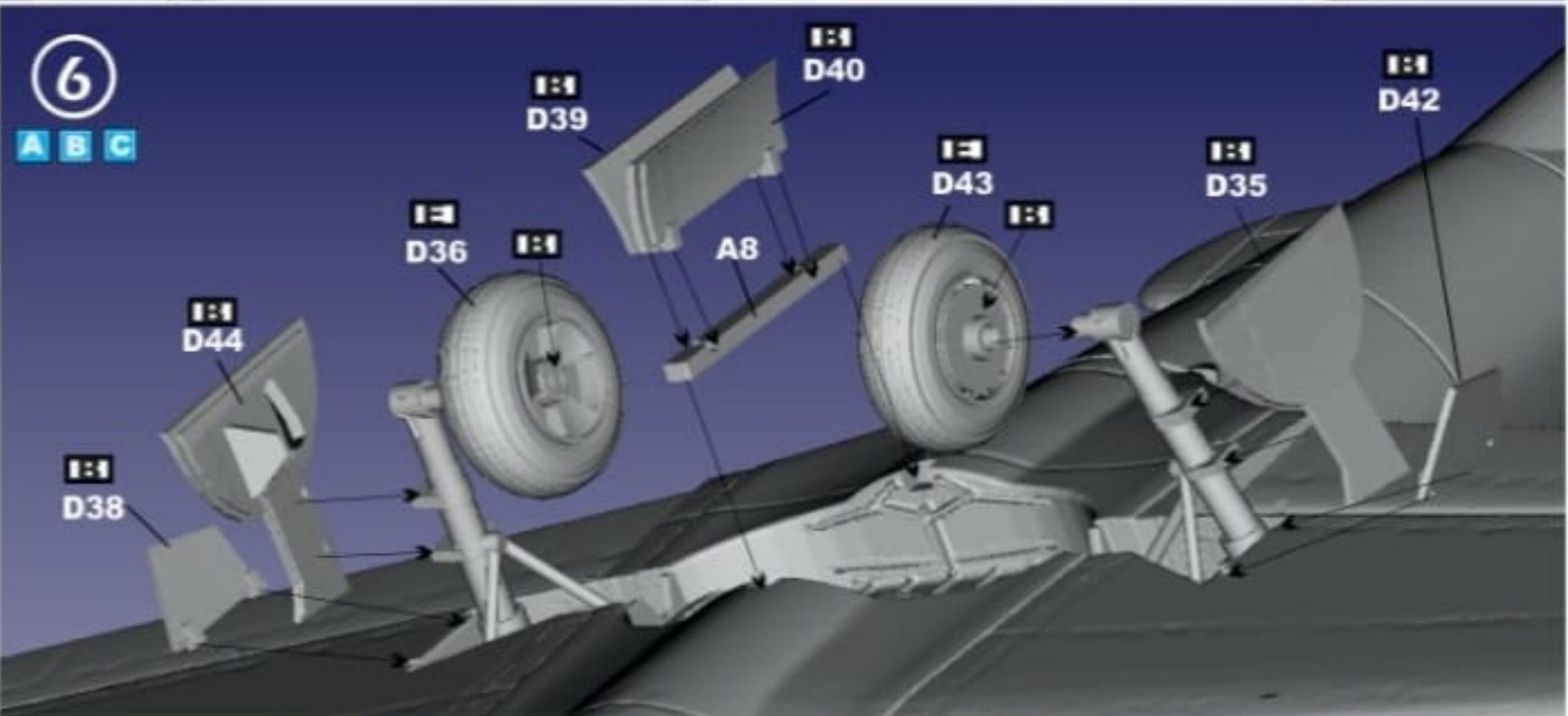
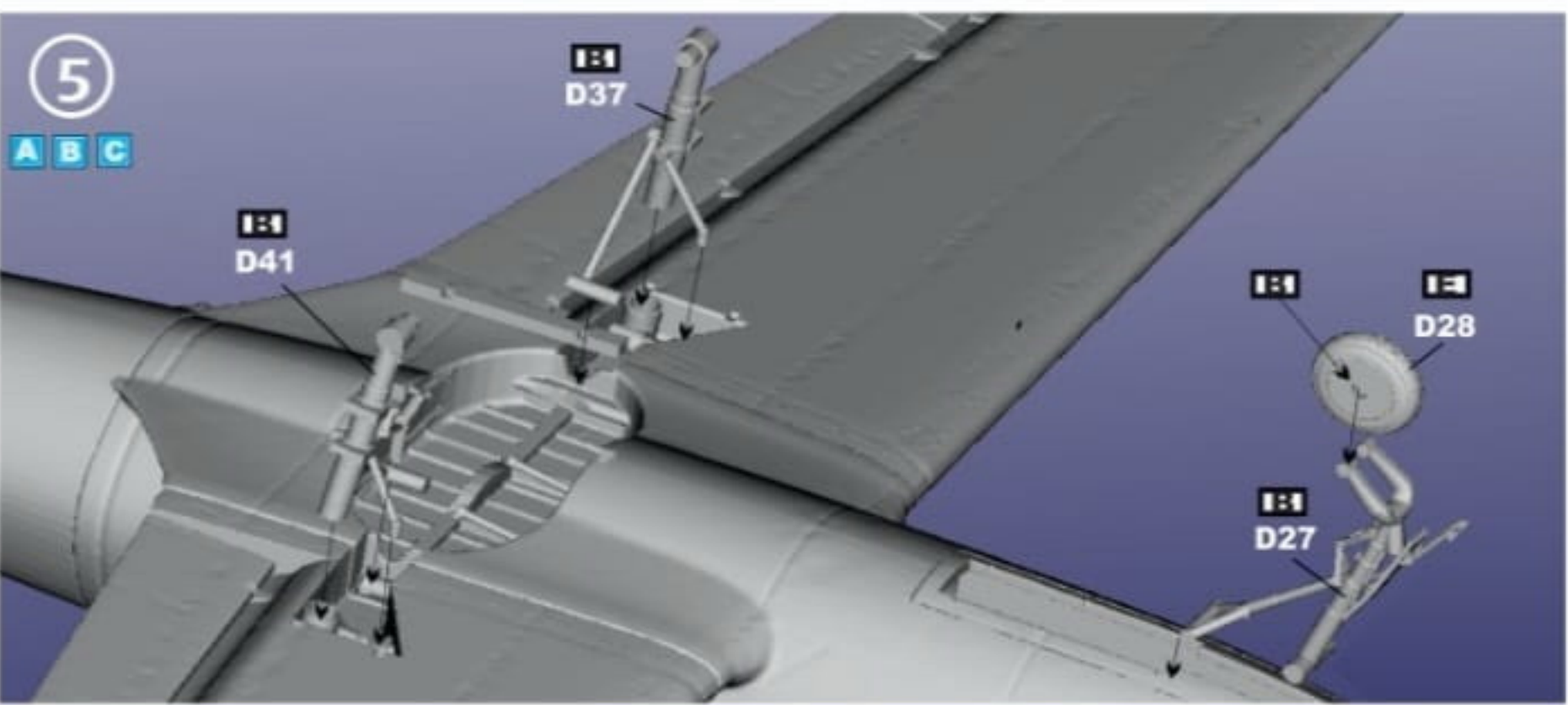

DISEÑO Y FABRICACIÓN: -HVM - JULIO ALONSO
 CALCAS: JUAN LOBATO - CALCAS DEL SUR
 BOX ART: PABLO ALBORNOZ



CENTENARIO- NEUQUEN
 ARGENTINA.
 CEL. 2994092564
 JULIOGALONSO@GMAIL.COM

Instituto Aerotécnico, 1947

Panel antirreflejo rojo mate



Panel antirreflejo rojo mate

Rojo brillante

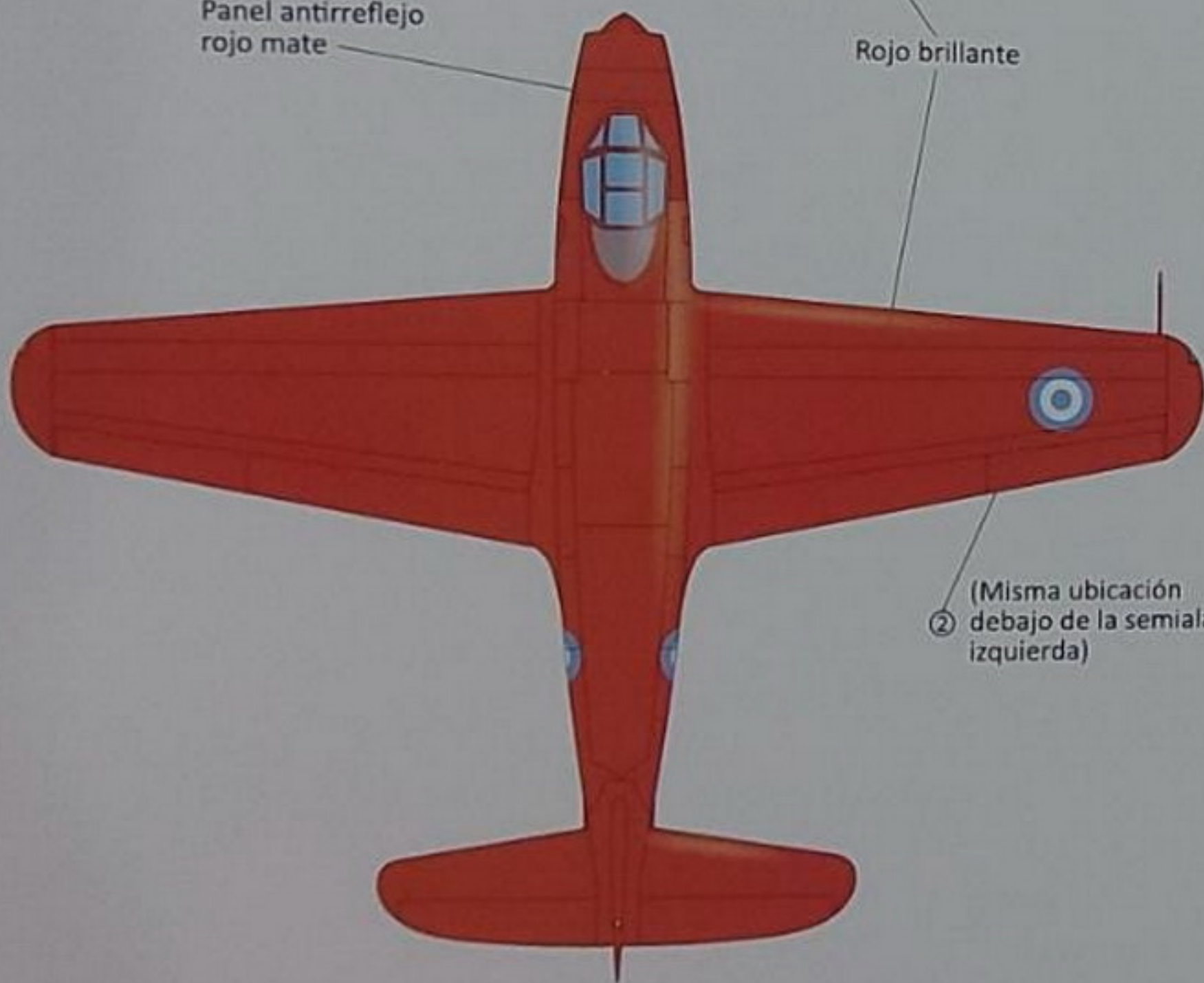

② (Misma ubicación debajo de la semiala izquierda)

Indicaciones y recomendaciones:

- Las calcas indicadas con asterisco (*) van ubicadas a ambos lados del fuselaje, en la misma posición.
- Para obtener resultados óptimos, aplicar barniz brillante sobre las superficies antes de colocar las calcas.
- Aplicar barniz sobre las calcas luego de colocarlas, para protegerlas.
- Para obtener los mejores resultados, se pueden utilizar opcionalmente productos ablandadores/fijadores de calcas. Se recomienda el decalfix de Tiger Meet.

Instituto Aerotécnico, 1958

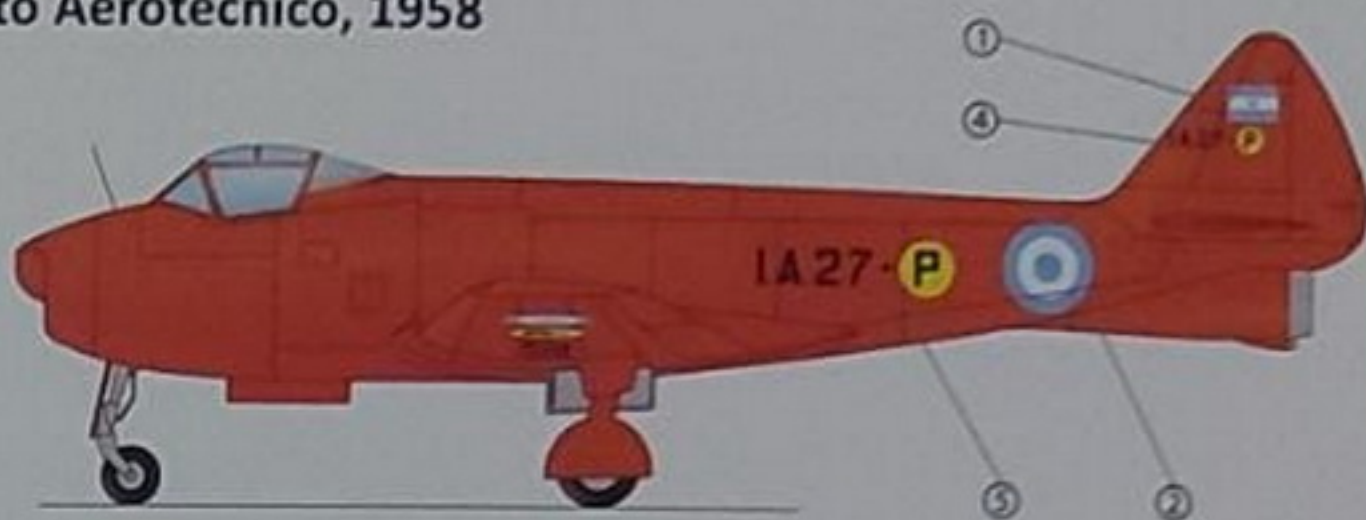

Rojo mate
(avión completo)

Acceso a instrucciones
en formato digital:



Superficie inferior de
semiala izquierda

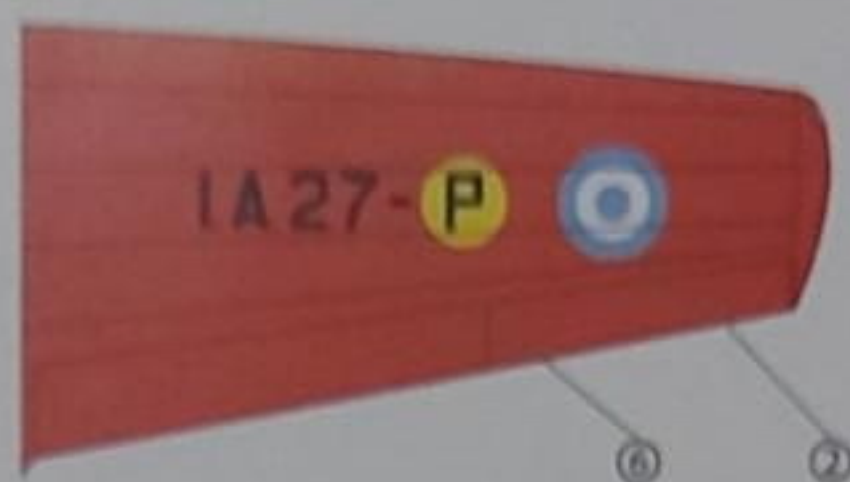

Museo Nacional de Aeronáutica, Aeroparque
Metropolitano Jorge Newbery, 1975



Rojo mate
(avión completo)

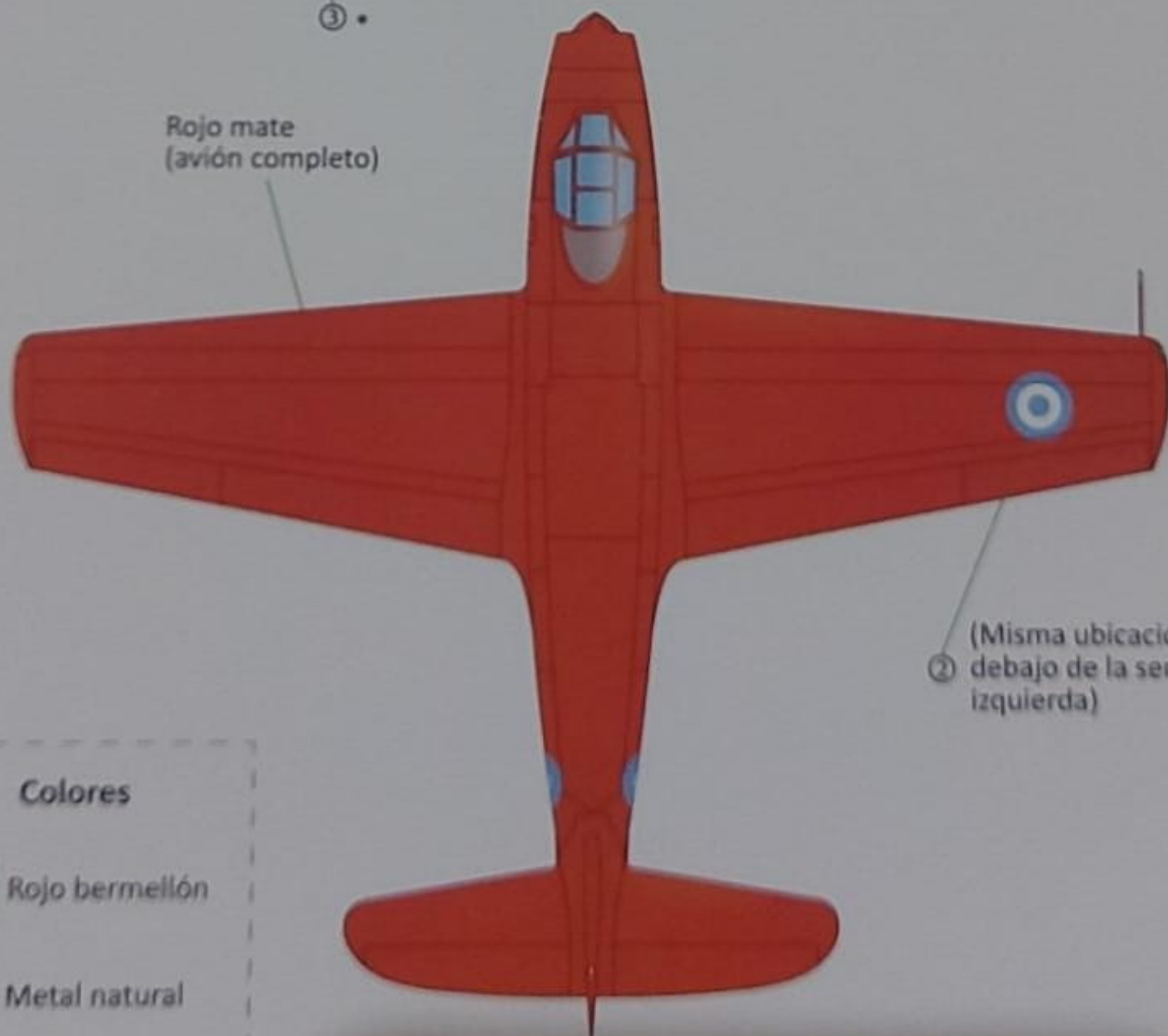

Colores

- Rojo bermellón
- Metal natural

Superficie inferior de
semiala izquierda



Museo Nacional de Aeronáutica, Aeroparque
Metropolitano Jorge Newbery, 1975



Rojo mate
(avión completo)

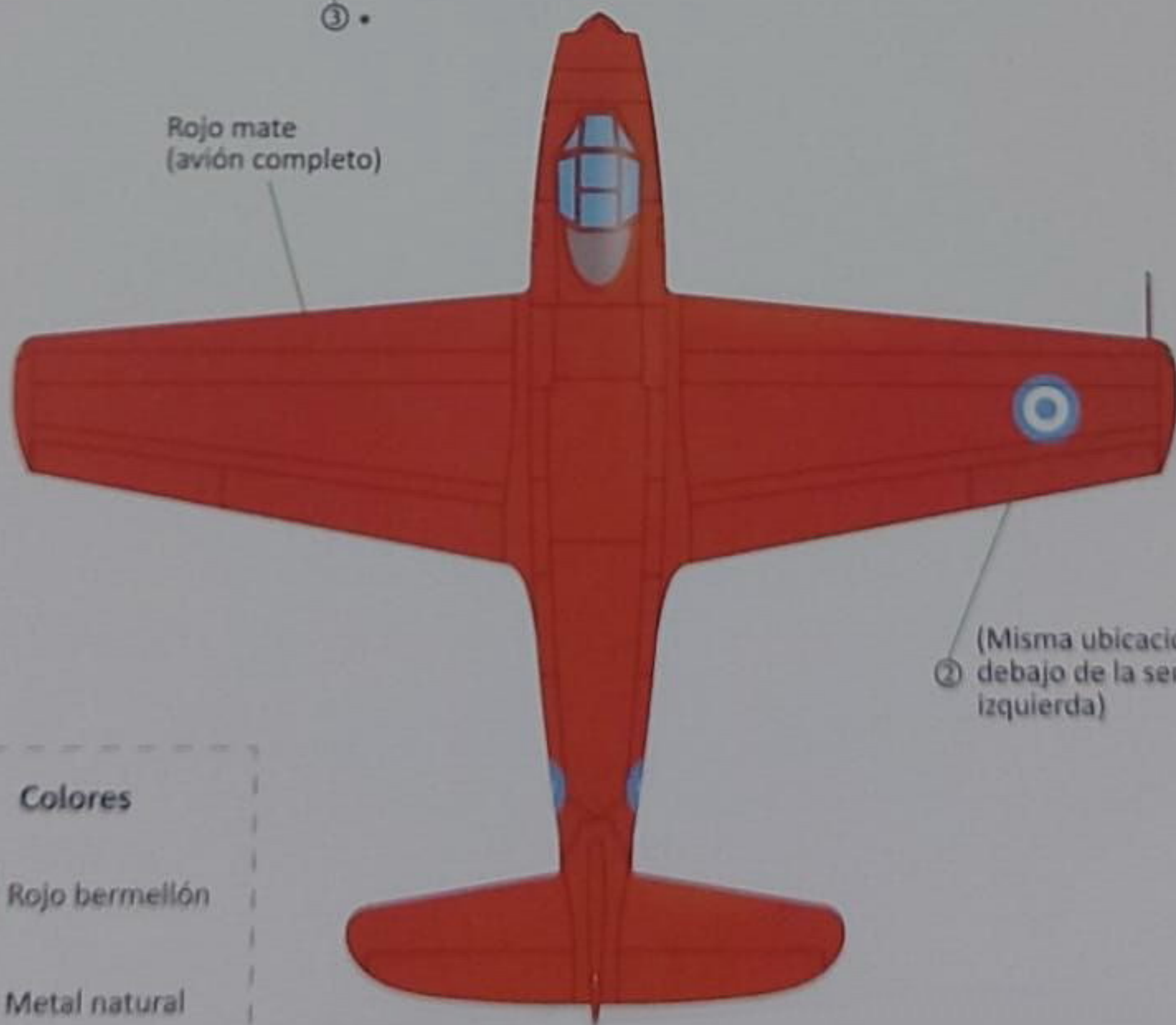

(Misma ubicación
debajo de la semiala
izquierda)

Colores

 Rojo bermellón

 Metal natural

Pulqui I - 1/48



CALCÁS DEL SUR



CALCÁS DEL SUR

INDUSTRIA ARGENTINA

IA-27 Pulqui ②

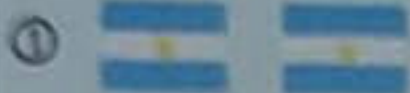

IA27-P ④

IA27-P

③ PULQUI
PULQUI

⑤ IA.27-P IA.27-P

⑥ IA.27-P IA.27-P

CALCÁS DEL SUR
CS48-027

