

SEPECAT JAGUAR E/T Mk.2

1/72 スケール SEPECAT ジャギューア E/T Mk.2



〈ジャギューア E/T Mk.2 について〉

ジャギューア E/T Mk.2 は、フランスとイギリスで共同開発された戦術支援戦闘機 A/GR Mk.1 の複座タイプで、開発当初は超音速の高等級練習機として計画されました。前部胴体が単座型に比べ70cm延長され、後席は前席よりも37.7cm高くなっています。フランス空軍のEはAの航法/攻撃システムを簡略化したものを装備し、ドップラーレーダーや、航法コンピューターは装備されていません。このフランス空軍ではEを転換訓練だけに使用しています。これに比べイギリス空軍のT Mk.2はGR Mk.1とほぼ同等のシステムを装備している為、転換訓練だけでなく戦術攻撃機としての運用も可能にしています。

〈ジャギューア E のデータ〉

乗員2名、全長17.53m、全幅8.69m、全高4.89m、自重7,000kg、最大離陸重量15,700kg、翼面積24.18㎡、エンジンRR チェルボメカ・アドゥアア Mk.102 × 2 推力2,320kg (A/B使用時3,313kg)、最大速度マッハ1.5 (高度11,000m)、固定武装 DEFA 553、30%機関砲 × 2 (T Mk.2 : 30%アデン砲 × 1)

〈JAGUAR E/T Mk.2〉

The Jaguar E/T Mk.2 is the two seater version of the tactical support fighter Jaguar A/GR Mk.1 jointly developed by France and Great Britain. This two seater Jaguar was originally planned as a super-sonic advanced trainer. Its forward fuselage was 70cm extended from that of the single seater, and the rear cockpit is located 37.7cm higher than the front cockpit. The Jaguar E of French Air Force is equipped with a simplified nav/attack system of the Jaguar A, but it has no doppler radar and navigation computer. French Air Force uses the aircraft only for training purpose. On the other hand, the Jaguar T Mk.2 of Royal Air Force is equipped with almost the same system, and it is used in two ways, as a trainer and as a tactical attacker.

〈DATA〉

Crew:2, Length:17.53m, Wingspan:8.69m, Height:4.89m, Empty weight:7,000kg, Max. take-off weight:15,700kg, Wing area:24.18㎡, Powerplant:Rolls-Royce Turbomeca Adour Mk.102 × 2, Thrust:2,320kg (3,313kg with afterburner used), Max. speed:Mach 1.5 at altitude 11,000m, Fixed armament:DEFA553 30m/m gun × 2 (E), Aden 30/m gun × 1 (T Mk.2)

外部兵装搭載図 EXTERNAL STORES	STA No.				
	5	4	3	2	1
BL 755 Cluster Bomb	●	●●●	●●●	●●●	●
LR 155 Rocket Launcher	●	●●		●●	●
264 Gal. Tank		●	●	●	
MATRA 550 MAGIC ※	●				●

※MATRA 550 MAGICはこのキット内には含まれておりません。

※MATRA 550 MAGIC is not included in this kit.

① 火の近くでは作業しない。
Never use glue or paint near fire.



③ ナイフや工具を正しく使う
Learn correct usage of tools



② 接着剤や塗料を使うときは窓を開けて
Open window time to time



④ 箱立中でも整理整頓
Keep all materials and tools ready.



塗装説明のH□は

アンゼムホビーカーの番号です。
色番号H□の300番台の色はアンゼムホビーカー飛行機特色セットのものです。

Numbers in H□ accord with those of GUNZE SANGYO AQUACOLOR HOBBY COLORS Colors of No.300's in H□ are contained in Aircraft Camouflage Colors.

Please keep to the following rules

- Use a modelling scissors or a cutter to take the parts off from the runner, and trim any excess plastics with a cutter or a file. Be careful not to break delicate parts.
- Tear up the empty plastic bags so that a small child cannot put them on head.
- Do not apply too much glue. It spoils the model surface.
- Never use glue or paint near fire. Open the window time to time to change air.
- Use and mix paints contain volatile solvent. If inhaled too much, it is harmful to health. Never inhale the solvent intentionally.
- Be sure to close cap tightly on glue and paint after use and keep hidden from the sun light, and away from the small children.

① コックピットの組み立て
COCKPIT ASSEMBLY

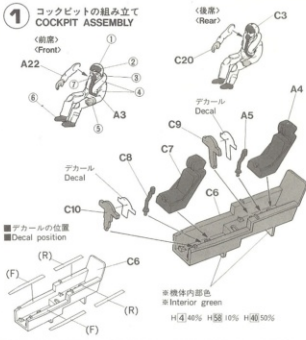

- パイロットの塗装
①ヘルメット ④フライトスーツ
H88カーキグリーン
③顔: H44はだ色
②バイザー、⑥ブーツ、⑦酸素マスクとホース: H2ブラック
⑤手袋: H11つや消しホワイト

- Pilot Painting
①Helmet, ④Flight suite
H88Khaki green
③Face: H44Flesh
②Visor, ⑥Boots, ⑦Mask & hose: H2Black
⑤Gloves: H11Flat white

- コックピットの塗装
Cockpit floor, instrument panel, 計器板
H32タークグレー
シート: H12つや消しブラック
操縦桿: H2ブラック

- Cockpit painting
Cockpit floor, instrument panel, H32Field gray (1)
Seat: H12Flat black
Control column: H2Black

② 機首の組み立て
NOSE ASSEMBLY

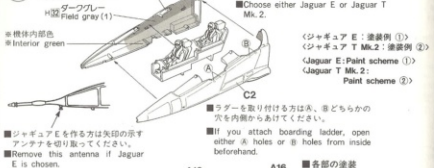

- 機首内部色
Interior green
- ジャギュアE、ジャギュアT Mk.2のどちらかを選んでください。
Choose either Jaguar E or Jaguar T Mk.2.
- ラダーを取り付ける方は、※どちらかの穴を内側からあけてください。
If you attach boarding ladder, open either surface holes or ※ holes from inside beforehand.
- ジャギュアEを作る方は矢印の示すアンテナを切り取ってください。
Remove this antenna if Jaguar E is chosen.

- 〈ジャギュアE: 塗装例①〉
〈ジャギュアT Mk.2: 塗装例②〉
〈Jaguar E: Paint scheme ①〉
〈Jaguar T Mk.2: Paint scheme ②〉

③ 胴体の組み立て
FUSELAGE ASSEMBLY

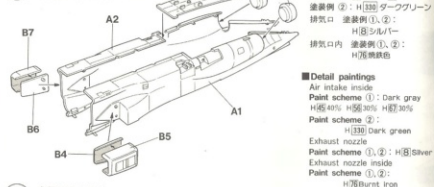

- 各部の塗装
エアインテーク内面
塗装例①: タークグレー
H45 40% H56 30% H62 30%
塗装例②: H33 タークグリーン
排気口 塗装例①、②:
H8シルバーク
排気口内面 塗装例①、②:
H76焼鉄色

- Detail paintings
Air intake inside
Paint scheme ①: Dark gray
H45 40% H56 30% H62 30%
Paint scheme ②: H33 dark green
Exhaust nozzle
Paint scheme ①、②: H8Silver
Exhaust nozzle inside
Paint scheme ①、②:
H76Burnt iron

④ 主翼の取り付け
MAIN WING FITTING

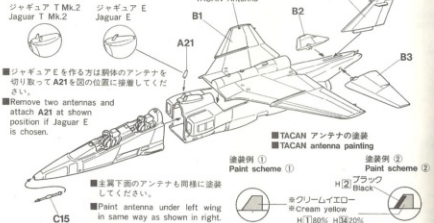

- ジャギュアEを作る方は矢印のアンテナを切り取ってA21を図の位置に接着してください。
Remove two antennas and attach A21 as shown position if Jaguar E is chosen.

- TACAN アンテナの塗装
TACAN antenna painting
塗装例①
Paint scheme ①
塗装例②
Paint scheme ②
H2ブラック
H2180% H2420%

- 主翼下面のアンテナも同様に塗装してください。
Main antenna under left wing in same way as shown in right.

5 前脚の組み立て NOSE GEAR ASSEMBLY

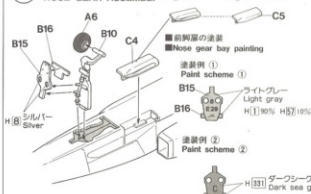

6 主脚の組み立て MAIN GEAR ASSEMBLY

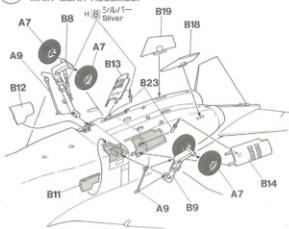

7 キャンピの取り付け CANOPY FITTING

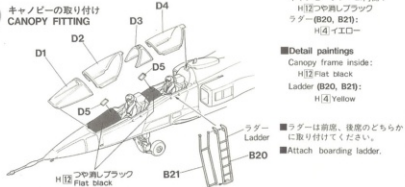

8 武装の組み立て WEAPON ASSEMBLY

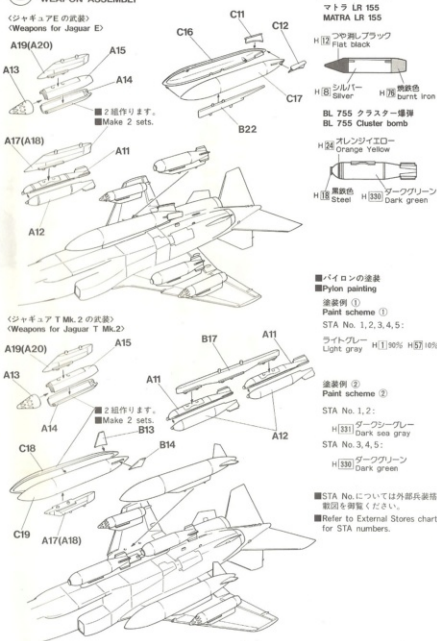

塗装をするときの注意

- 塗るときは、窓をあけて換気をよくしましょう。
- 塗料やプラモデルのそばでは、絶対に火を使わないでください。
- 塗装説明のH□は、グンゼ産業**水性ホビーカラー**の色番号です。
- グンゼ産業**水性ホビーカラー**は水で筆洗い、うすめができる安全性のたかい水性塗料です。

デカールのじょうずな貼り方

- ① デカールを貼るところのほこりや汚れを、ぬらした布できれい
- ② 貼りたいデカールを台紙ごとハサミで切りとってください。
- ③ その時、まわりの透明部分を切りとると仕上がりがいっそうきれい
- ④ 切りとったデカールは1枚ずつ水またはぬるま湯に台紙を下に
- ⑤ ルを一度に全部水につけないようにしましょう。小さなデカール
- ⑥ いいでしょ。ピンセットを利用して便利です。
- ⑦ 水から出したら指先でデカールが動くか確かめたあと、貼ると
- ⑧ 指先に少し水をつけて正確な位置にデカールを動かしたあとで
- ⑨ ールを押さえて内側の水分や気泡を押し出します。
- ⑩ そのあと、デカールが乾くまでさわらないようにします。
- ⑪ デカールが完全に乾いたら少し水をつけた布で、デカールのま
- ⑫ す。これで作業は完了です。

Marking & Painting Guide

〈マーキング及び塗装参考図〉

① FAF 第7航空団 第2飛行隊(サン・ディゼール基地)

FAF Jaguar E of EC 2/7 at Saint-Dizier

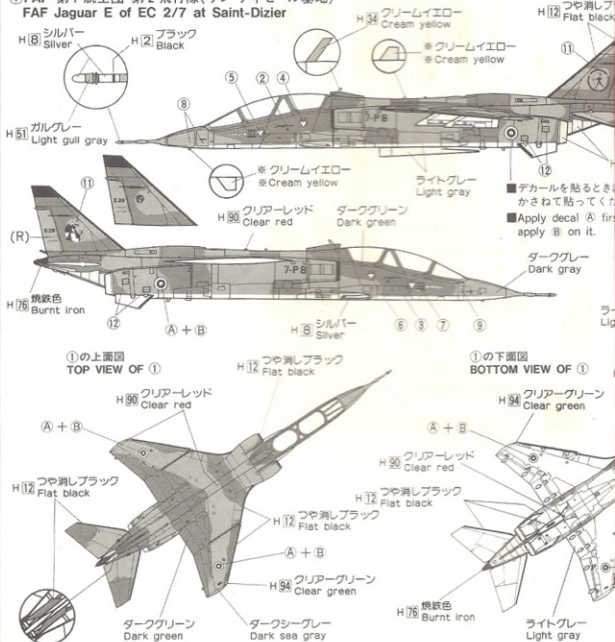

Warning in Painting

にふきとってください。

いで。
は20秒くらい浮かませます。デカールは水からすく引き上げるとよい。

なについて静かに台紙をずらします。
、やわらかく水を吸う高でた

わりについているノリをふきとりま

■When you paint the model, open windows for fresh air.

■Never use fire near paint and model.

■Numbers in 'H' refer to those of

GUNZE SANGYO AQUEOUS HOBBY COLOR

■**GUNZE SANGYO AQUEOUS HOBBY COLOR** is a highly safe water soluble paint.

Correct Method for Applying Decals

1 Clean model surface with wet cloth.

2 Cut design to be applied off from decal sheet.

3 Dip each separate design in warm water holding it with tweezers and take it out in 20 seconds.

4 Check with finger tip if design is loose on base paper.

If so, place it on a proper position on model and slide off base paper leaving design on model.

5 Move design to exact position with wet finger tip, and push out excess water and air bubbles under the decal with soft cotton cloth.

6 Never touch applied decals until they become completely dry.

7 Once they become dry, wipe off excess glue left around decals with wet cloth.

セットNo.9のイギ
H□の300番の色

Colors No.9 Colors

ラック



シルバー Silver
の、その順に
、し、

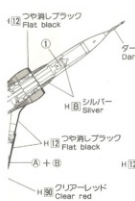

塗装例 ① Paint scheme ①

ダークグレー Dark gray	H55 40%	H56 30%	H67 30%
ダークグリーン Dark green	H33 65%	H58 35%	
ライトグリーン Light gray	H1 90%	H57 10%	
※クリームイエロー Cream yellow	H1 80%	H34 20%	

②RAF 第226転換訓練部隊(ロッセイマス基地)
RAF Jaguar T Mk.2 No.226 OCU at Lossiemouth

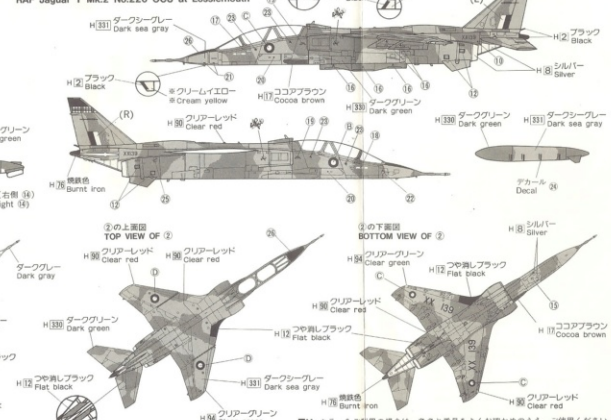

■Mr. カラーをご利用の場合は、色名と番号をよくお確かめのうえ、ご使用ください。
■When you Mr. Color, check carefully color names and numbers.

(部品番号及び部品名)

- | | |
|----------------------|--------------------|
| (A部品) | 14. エアブレーキ (左) |
| 1. 胴体後部 (右) | 15. 胴体前部 (左) |
| 2. 胴体後部 (左) | 16. 胴体前部 (右) |
| 3. バイロット | 17. 実用増設中央フィン (左) |
| 4. シート | 18. ベントラフフィン (左) |
| 5. 座席支柱 | 19. ベントラフフィン (右) |
| 6. 座席軸 | 20. ナーゼー |
| 7. 主脚支柱 | 21. ナーゼー部品 |
| 8. 座席足元 | 22. 実用増設中央フィン (右) |
| 9. 主脚フェューエーター | 23. エアブレーキフェューエーター |
| 10. 胴体後部下翼部品 | |
| 11. 尾翼フェューエーター部品 (左) | |
| 12. 尾翼フェューエーター部品 (右) | |

- | | |
|------------------|------------------|
| (B部品) | 1. 胴体前部 (左) |
| 2. 胴体前部 (右) | 3. バイロット |
| 4. 実用増設中央フィン (左) | 5. 実用増設中央フィン (右) |
| 6. コックピットローパー | 7. ナーゼー |
| 8. 座席支柱 | 9. 座席軸 |
| 10. 座席設計板 | 11. 座席設計板 |
| 12. 座席足元 | 13. 座席足元 |
| 14. 座席フェューエーター | 15. 座席フェューエーター |
| 16. 座席フェューエーター | 17. 座席フェューエーター |
| 18. 座席フェューエーター | 19. 座席フェューエーター |
| 20. 座席フェューエーター | 21. 座席フェューエーター |
| 22. 座席フェューエーター | 23. 座席フェューエーター |
| 24. 座席フェューエーター | 25. 座席フェューエーター |
| 26. 座席フェューエーター | 27. 座席フェューエーター |
| 28. 座席フェューエーター | 29. 座席フェューエーター |
| 30. 座席フェューエーター | 31. 座席フェューエーター |
| 32. 座席フェューエーター | 33. 座席フェューエーター |
| 34. 座席フェューエーター | 35. 座席フェューエーター |
| 36. 座席フェューエーター | 37. 座席フェューエーター |
| 38. 座席フェューエーター | 39. 座席フェューエーター |
| 40. 座席フェューエーター | 41. 座席フェューエーター |
| 42. 座席フェューエーター | 43. 座席フェューエーター |
| 44. 座席フェューエーター | 45. 座席フェューエーター |
| 46. 座席フェューエーター | 47. 座席フェューエーター |
| 48. 座席フェューエーター | 49. 座席フェューエーター |
| 50. 座席フェューエーター | 51. 座席フェューエーター |
| 52. 座席フェューエーター | 53. 座席フェューエーター |
| 54. 座席フェューエーター | 55. 座席フェューエーター |
| 56. 座席フェューエーター | 57. 座席フェューエーター |
| 58. 座席フェューエーター | 59. 座席フェューエーター |
| 60. 座席フェューエーター | 61. 座席フェューエーター |
| 62. 座席フェューエーター | 63. 座席フェューエーター |
| 64. 座席フェューエーター | 65. 座席フェューエーター |
| 66. 座席フェューエーター | 67. 座席フェューエーター |
| 68. 座席フェューエーター | 69. 座席フェューエーター |
| 70. 座席フェューエーター | 71. 座席フェューエーター |
| 72. 座席フェューエーター | 73. 座席フェューエーター |
| 74. 座席フェューエーター | 75. 座席フェューエーター |
| 76. 座席フェューエーター | 77. 座席フェューエーター |
| 78. 座席フェューエーター | 79. 座席フェューエーター |
| 80. 座席フェューエーター | 81. 座席フェューエーター |
| 82. 座席フェューエーター | 83. 座席フェューエーター |
| 84. 座席フェューエーター | 85. 座席フェューエーター |
| 86. 座席フェューエーター | 87. 座席フェューエーター |
| 88. 座席フェューエーター | 89. 座席フェューエーター |
| 90. 座席フェューエーター | 91. 座席フェューエーター |
| 92. 座席フェューエーター | 93. 座席フェューエーター |
| 94. 座席フェューエーター | 95. 座席フェューエーター |
| 96. 座席フェューエーター | 97. 座席フェューエーター |
| 98. 座席フェューエーター | 99. 座席フェューエーター |
| 100. 座席フェューエーター | 101. 座席フェューエーター |
| 102. 座席フェューエーター | 103. 座席フェューエーター |
| 104. 座席フェューエーター | 105. 座席フェューエーター |
| 106. 座席フェューエーター | 107. 座席フェューエーター |
| 108. 座席フェューエーター | 109. 座席フェューエーター |
| 110. 座席フェューエーター | 111. 座席フェューエーター |
| 112. 座席フェューエーター | 113. 座席フェューエーター |
| 114. 座席フェューエーター | 115. 座席フェューエーター |
| 116. 座席フェューエーター | 117. 座席フェューエーター |
| 118. 座席フェューエーター | 119. 座席フェューエーター |
| 120. 座席フェューエーター | 121. 座席フェューエーター |
| 122. 座席フェューエーター | 123. 座席フェューエーター |
| 124. 座席フェューエーター | 125. 座席フェューエーター |
| 126. 座席フェューエーター | 127. 座席フェューエーター |
| 128. 座席フェューエーター | 129. 座席フェューエーター |
| 130. 座席フェューエーター | 131. 座席フェューエーター |
| 132. 座席フェューエーター | 133. 座席フェューエーター |
| 134. 座席フェューエーター | 135. 座席フェューエーター |
| 136. 座席フェューエーター | 137. 座席フェューエーター |
| 138. 座席フェューエーター | 139. 座席フェューエーター |
| 140. 座席フェューエーター | 141. 座席フェューエーター |
| 142. 座席フェューエーター | 143. 座席フェューエーター |
| 144. 座席フェューエーター | 145. 座席フェューエーター |
| 146. 座席フェューエーター | 147. 座席フェューエーター |
| 148. 座席フェューエーター | 149. 座席フェューエーター |
| 150. 座席フェューエーター | 151. 座席フェューエーター |
| 152. 座席フェューエーター | 153. 座席フェューエーター |
| 154. 座席フェューエーター | 155. 座席フェューエーター |
| 156. 座席フェューエーター | 157. 座席フェューエーター |
| 158. 座席フェューエーター | 159. 座席フェューエーター |
| 160. 座席フェューエーター | 161. 座席フェューエーター |
| 162. 座席フェューエーター | 163. 座席フェューエーター |
| 164. 座席フェューエーター | 165. 座席フェューエーター |
| 166. 座席フェューエーター | 167. 座席フェューエーター |
| 168. 座席フェューエーター | 169. 座席フェューエーター |
| 170. 座席フェューエーター | 171. 座席フェューエーター |
| 172. 座席フェューエーター | 173. 座席フェューエーター |
| 174. 座席フェューエーター | 175. 座席フェューエーター |
| 176. 座席フェューエーター | 177. 座席フェューエーター |
| 178. 座席フェューエーター | 179. 座席フェューエーター |
| 180. 座席フェューエーター | 181. 座席フェューエーター |
| 182. 座席フェューエーター | 183. 座席フェューエーター |
| 184. 座席フェューエーター | 185. 座席フェューエーター |
| 186. 座席フェューエーター | 187. 座席フェューエーター |
| 188. 座席フェューエーター | 189. 座席フェューエーター |
| 190. 座席フェューエーター | 191. 座席フェューエーター |
| 192. 座席フェューエーター | 193. 座席フェューエーター |
| 194. 座席フェューエーター | 195. 座席フェューエーター |
| 196. 座席フェューエーター | 197. 座席フェューエーター |
| 198. 座席フェューエーター | 199. 座席フェューエーター |
| 200. 座席フェューエーター | 201. 座席フェューエーター |
| 202. 座席フェューエーター | 203. 座席フェューエーター |
| 204. 座席フェューエーター | 205. 座席フェューエーター |
| 206. 座席フェューエーター | 207. 座席フェューエーター |
| 208. 座席フェューエーター | 209. 座席フェューエーター |
| 210. 座席フェューエーター | 211. 座席フェューエーター |
| 212. 座席フェューエーター | 213. 座席フェューエーター |
| 214. 座席フェューエーター | 215. 座席フェューエーター |
| 216. 座席フェューエーター | 217. 座席フェューエーター |
| 218. 座席フェューエーター | 219. 座席フェューエーター |
| 220. 座席フェューエーター | 221. 座席フェューエーター |
| 222. 座席フェューエーター | 223. 座席フェューエーター |
| 224. 座席フェューエーター | 225. 座席フェューエーター |
| 226. 座席フェューエーター | 227. 座席フェューエーター |
| 228. 座席フェューエーター | 229. 座席フェューエーター |
| 230. 座席フェューエーター | 231. 座席フェューエーター |
| 232. 座席フェューエーター | 233. 座席フェューエーター |
| 234. 座席フェューエーター | 235. 座席フェューエーター |
| 236. 座席フェューエーター | 237. 座席フェューエーター |
| 238. 座席フェューエーター | 239. 座席フェューエーター |
| 240. 座席フェューエーター | 241. 座席フェューエーター |
| 242. 座席フェューエーター | 243. 座席フェューエーター |
| 244. 座席フェューエーター | 245. 座席フェューエーター |
| 246. 座席フェューエーター | 247. 座席フェューエーター |
| 248. 座席フェューエーター | 249. 座席フェューエーター |
| 250. 座席フェューエーター | 251. 座席フェューエーター |
| 252. 座席フェューエーター | 253. 座席フェューエーター |
| 254. 座席フェューエーター | 255. 座席フェューエーター |
| 256. 座席フェューエーター | 257. 座席フェューエーター |
| 258. 座席フェ | |

7-PB



(D)



XXI39

7-PB (A)



(B)



(C)



(L)

(R)

XXI39

(L) E29
SPECIAL
JAGUAR

(R) E29
SPECIAL
JAGUAR

(1) B
E29



(15)

C C C

XXI39
XXI39

(2) Jaguar



(5)



(17)



(16)



(3) Jaguar

(8) =



(7)



(18)



(10) =



(12)



(19)



(23)



(13) =



(F)



(R)

(25)



(14) =



MADE IN JAPAN

1/72 JAGUAR E/T Mk.2

ジャグア E/T Mk.2

(26)