

ФОЛЬКСВАГЕН

KdF VW Фургон тип 93

Инженерно-строительная организация, соорудившая новый автозавод на деньги, собранные по подписке трудящимися и промышленниками, имела девиз: "Крафт дурьх фройде" - "сила через радость" (КДФ). Смысл девиза как нельзя более подходил к идее Гитлера - дать немцам собственную машину ("радость"), чтобы превратить их в моторизированную армию ("силу"), способную осуществить его захватнические планы.

Главный конструктор автомобиля доктор Фердинанд Порше имел опыт создания легковых автомобилей и новый "Фольксваген" получился необычайно удачным. Первый экземпляр автомобиля сошел с конвейера в 1938 году, а на 1939 год был запланирован выпуск 10 тыс. машин. Но война внесла в планы свои коррективы. Наряду с легковыми автомобилями завод начал выпускать армейские разведывательно-штабные машины ("Кюбельвагены") и амфибии ("Шимвагены"), которые впоследствии стали основной продукцией КДФ.

На базе легкового варианта были созданы новые кузова: пикап, фургон и даже санитарный автомобиль.

Технические данные KdF VW тип 68: длина - 4,2 м, ширина - 1,55 м, высота - 1,5 м. Мощность двигателя - 24 л/с, собственная масса - 650 кг, максимальная скорость - 100 км/ч.

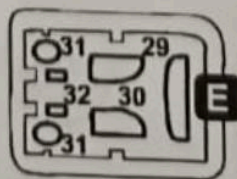
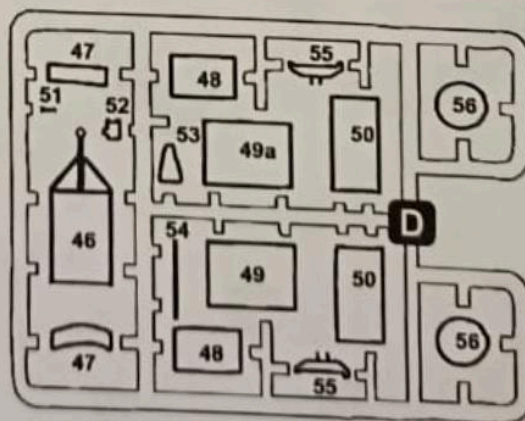
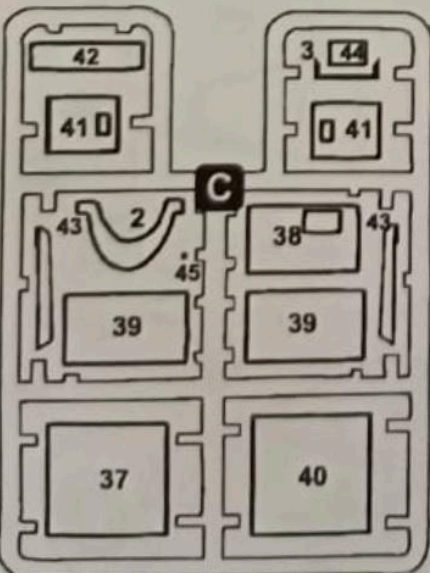
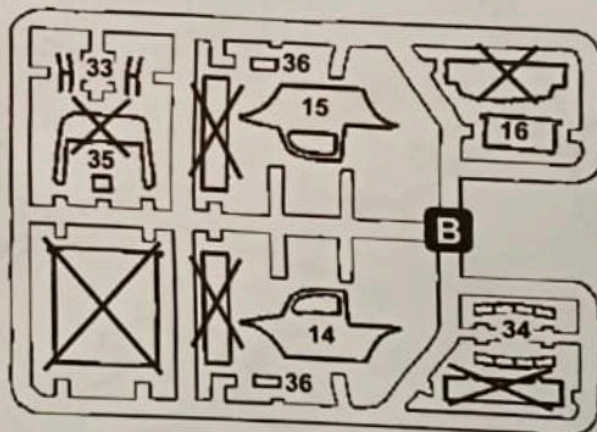
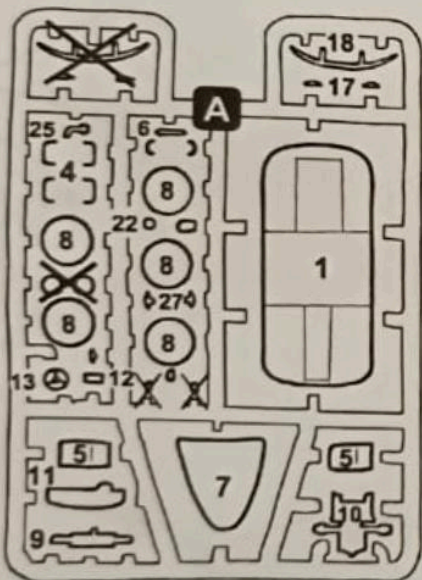

× Детали не используются
Parts don't use

Модель выполнена по технологии "SHORT RUN" и предназначена только для опытных моделлистов.

Схема сборки модели • Assembly guide

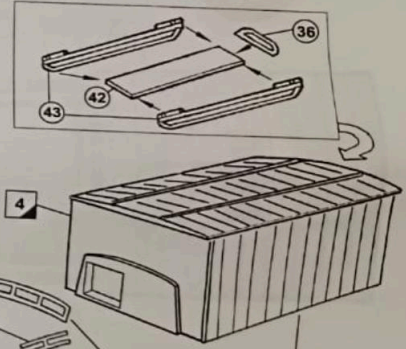
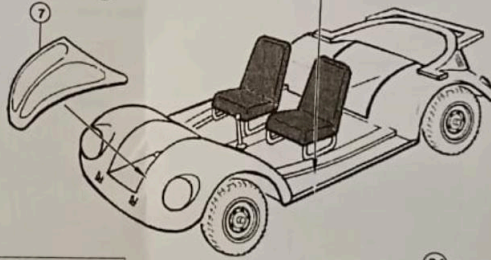
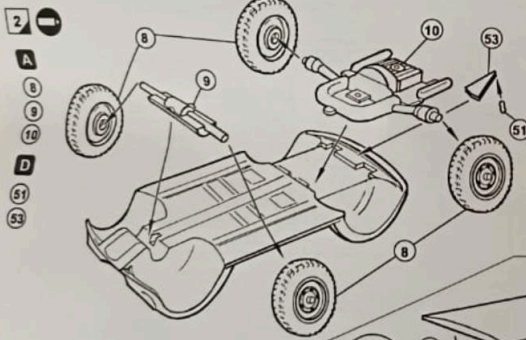
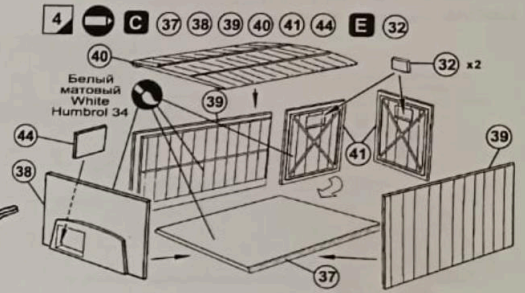
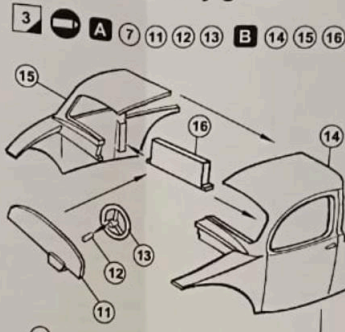
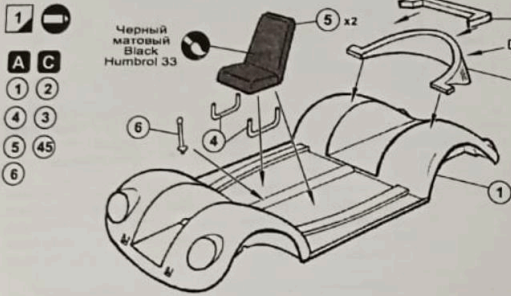

- C** Рамка с деталями
Frame with parts
- 7** Номер детали
Number part
- Клейте
Cement together

- Окрасить
Colour
- A B** Варианты
Alternative part provided
- Нанести декаль
Apply decals



Схема окраски модели • Camouflage & marking

KdF VW Фургон тип 93, Германия, 1944 г.

KdF VW Van type 93, Germany, 1944.

Темно-песочный
МАТОВЫЙ
Matt Desert Yellow
Humbrol 93

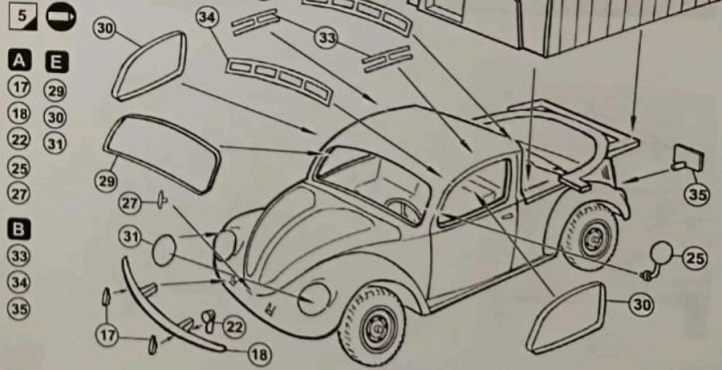
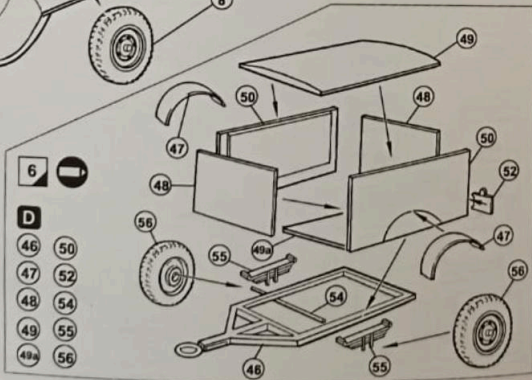