

Made in Italy

1:72 scale

No 1408

# Kfir C.2 IAF

**IT**

Il Kfir è un caccia multiruolo "ogni tempo" prodotto dall'Israeli Aircraft Industries. Venne derivato direttamente dal celebre caccia Francese Dassault Mirage III / 5 di cui conserva il layout aerodinamico. Diversi miglioramenti vennero implementati come l'adozione del potente ed affidabile motore a turbina con postbruciatore General Electric J79, prodotto su licenza in Israele. Anche l'avionica venne drasticamente rivista e migliorata. Il programma di sviluppo del Kfir nacque per poter offrire un aereo più efficace dell'ormai datato IAI Neshar. Il Kfir entrò in servizio nel 1975 con il ruolo di caccia intercettore. Nel corso del tempo successive evoluzioni vennero apportate al programma originario. La versione C7 si caratterizza per un motore ancora più potente, una nuova avionica e la possibilità di rifornirsi in volo. Con l'entrata in linea del nuovo F-15 il Kfir cambiò profilo operativo e si dimostrò un robusto ed affidabile aereo d'attacco al suolo. Armato con due cannoni da 30mm poteva trasportare un variegato carico offensivo composto da missili, bombe e razzi.

**EN**

The Kfir is an all-weather multirole combat aircraft produced by the Israel Aircraft Industries. It was mainly based on the French Dassault Mirage III / 5 airframe, but it adopted several improvements as the Israeli-built version of the powerful and reliable General Electric J79 turbojet engine or a complete new set of avionics equipment. Kfir programme has been originated to develop a more effective version of the IAI Neshar. The Kfir entered in service in 1975 and was assigned to fighter squadrons. During the time, some updated versions came out as the Kfir C7 characterised by a powerful engine, better avionics and inflight refuelling capability. However, with the introduction of the new F-15, the reliable and robust Kfir changed its main role and it was used to perform strike missions. It is armed with two 30 mm. guns and it can load several types of missiles, bombs and rocket launchers.

**DE**

Der Kfir ist ein Allwetter-Mehrzweck-Jäger, der von Israeli Aircraft Industries produziert wird. Er wurde direkt aus dem bekannten französischen Jäger Dassault Mirage III / 5 entwickelt, dessen Aerodynamik beibehalten wurde. Es wurden unterschiedliche Verbesserungen vorgenommen, wie z. B. der Einsatz des leistungsstarken und zuverlässigen Turbinenmotors mit Nachverbrennung von General Electric J79, der mit einer israelischen Lizenz produziert wird. Auch die Avionik wurde grundlegend überarbeitet und verbessert. Das Programm zur Entwicklung des Kfir war die Lösung, um ein effektiveres Flugzeug als den doch betagten IAI Neshar anbieten zu können. Der Kfir wurde 1975 als Abfangjäger in Betrieb genommen. Im Laufe der Zeit wurden dem ursprünglichen Programm Weiterentwicklungen hinzugefügt. Die Ausführung C7 ist durch einen noch leistungsstärkeren Motor, eine neue Avionik und die Möglichkeit des Tankens während des Flugs gekennzeichnet. Mit der Einführung des neuen F-15 veränderte der Kfir sein Aufgabengebiet und erwies sich als robustes und zuverlässiges Bodenangriffsflugzeug. Mit zwei 30-mm-Kanonen bewaffnet konnte er eine vielfältige Angriffsbewaffnung aus Raketen verschiedener Art und Bomben transportieren.

**FR**

Le Kfir est un avion de chasse multi-rôle « tout-temps » produit par Israeli Aircraft Industries. Il dérive directement du célèbre avion de chasse français Dassault Mirage III/5, dont il conserve la forme aérodynamique. Plusieurs améliorations ont été apportées, comme l'ajout d'un moteur à turbine puissant et fiable, avec un post-brûleur General Electric J79, produit sur licence en Israël. L'avionique aussi a été drastiquement revue et améliorée. Le programme de développement du Kfir fut créé pour pouvoir offrir un avion plus efficace que l'IAI Neshar, alors dépassé. Le Kfir entra en service en 1975 avec le rôle de chasseur-intercepteur. Au fil du temps, plusieurs évolutions furent successivement apportées au programme d'origine. La version C7 se caractérise par un moteur encore plus puissant, une nouvelle avionique et la possibilité de se ravitailler en vol. Avec l'entrée en ligne du nouveau F-15, le profil opérationnel du Kfir changea et il s'avéra être un avion d'attaque au sol robuste et fiable. Armé de deux canons de 30 mm, il pouvait transporter une charge offensive variée, composée de missiles, bombes et roquettes.

**ES**

El Kfir es un avión de combate multipropósito fabricado por Israel Aircraft Industries. Deriva directamente del cazabombardero de fabricación francesa Dassault Mirage III / 5, del cual conserva aún el diseño aerodinámico. Se implementaron diversas mejoras, como la adopción del potente y fiable motor de turbina con postcombustión General Electric J79, fabricado bajo licencia en Israel. También se revisó y mejoró drásticamente la aviónica. El programa de desarrollo del Kfir se creó para ofrecer un avión más eficaz con respecto al IAI Neshar. El Kfir entró en servicio en 1975 con la función de caza interceptor. A lo largo del tiempo, se efectuaron varios cambios al programa original. La versión C7 se caracteriza por tener un motor aún más potente, una aviónica nueva y la posibilidad de reabastecerse durante el vuelo. Con la entrada en línea del nuevo F-15, el Kfir cambió el perfil operativo y demostró ser un robusto y fiable avión de ataque a tierra. Armado con dos cañones de 30 mm, podía transportar una gran carga ofensiva, compuesta por misiles, bombas y cohetes.

**RU**

Кфир (Kfir) всепогодный многоцелевой истребитель, созданный компанией Israeli Aircraft Industries. Он был разработан на основе знаменитого французского истребителя Дассо Мираж III / 5 (Dassault Mirage III / 5), от которого унаследовал аэродинамическую схему. Были внесены различные улучшения, такие как применение мощного и надёжного турбореактивного двигателя General Electric J79, выпущенного по лицензии в Израиле. Авионика также была в значительной степени пересмотрена и улучшена. Программа разработки истребителя Кфир зародилась из необходимости создания более эффективного самолёта взамен устаревшего истребителя Нешер (IAI Neshar). Кфир был принят на вооружение в 1975 году в качестве истребителя-перехватчика. Со временем, в оригинальную версию были внесены усовершенствования. Версия C7 характеризуется ещё более мощным двигателем, новой авионикой и возможностью заправляться в воздухе. С выходом на линию нового истребителя F-15 оперативный профиль Кфира изменился, он показал себя как прочный и надёжный самолёт-штурмовик. Вооружённый двумя 30-мм пушками, он мог перевозить различный боевой груз, состоящий из бомб и ракет.



**EN** WARNING: Model for adult modellers age 14 and over  
**IT** ATTENZIONE: Modello per collezionisti adulti di età superiore ai 14 anni  
**FR** ATTENTION: Modèle pour modélistes de 14 ans et plus.  
**DE** ACHTUNG: Modellbausatz für Modellbauer über 14 Jahre.  
**NL** WAARSCHWING: Geschikt voor 14 jaar en ouder.  
**ES** ATENCION: Modelo para modelistas mayores de 14 años.

**EN) ATTENTION - Useful advice!**

Study the instructions carefully prior to assembly. Remove parts from frame with a sharp knife or a pair of scissors and trim away excess plastic. Do not pull off parts. Assemble the parts in numerical sequence. Use plastic cement ONLY and use cement sparingly to avoid damaging the model. Black arrows indicate parts to be glued together. White arrows indicate on which frame the parts must be assembled WITHOUT using cement. These letters (A - B - C...) indicate on which frame the parts will be found. Paint small parts before detaching them from frame. Remove paint where parts are to be cemented. Crossed out parts must not be used.

**IT) ATTENZIONE - Consigli utili!**

Prima di iniziare il montaggio studiare attentamente il disegno. Staccare con molta cura i pezzi dalle stampe, usando un tagliavetro oppure un paio di forbici e tagliare con una piccola lima o con carta vetrata fine eventuali sbavature. Mai staccare i pezzi con le mani. Montarli seguendo l'ordine delle numerazioni delle tavole. Eliminare dalla stampa il numero del pezzo appena montato facendogli sopra una croce. Le frecce nere indicano i pezzi da incollare, le frecce bianche indicano i pezzi da montare senza colla. Usare solo colla per polistirolo. Le lettere (A - B - C...) ai lati del numero indicano la stampata ove si trova il pezzo da montare. I pezzi sbavati da una croce non sono da utilizzare.

**DE) ACHTUNG - Ein nützlicher Rat!**

Vor der Montage die Zeichnung aufmerksam studieren. Die einzelnen Montageteile mit einem Messer oder einer Schere von Spritzling sorgfältig entfernen. Eventuelle Grat- oder Leimreste Schmirgelpapier beseitigen. Niemals die Montageteile mit den Händen entfernen. Bei der Montage der Teilenummerung folgen. Pfeile zeigen die zu löbenden Teile während die weißen Pfeile die ohne Leim zu montierenden Teile anzeigen. Bitte nur Plastikklebstoff verwenden. Die Buchstaben (A - B - C...) neben den Nummern zeigen auf welchen Spritzling der zu montierende Teil zu finden ist. Die mit einem Kreuz markierten Teile sind nicht zu verwenden.

**FR) ATTENTION - Conseils utiles!**

Avant de commencer le montage, étudier attentivement le dessin. Détacher avec beaucoup de soin les morceaux des moules en usant un massicot ou bien un pair de ciseaux et couper avec une petite lame avec du papier de verre fin ébarbotés éventuels. Jamais détacher les morceaux avec les mains. Monter les en suivant l'ordre de la numérotation des tables. Éliminer de la moule le numéro de la pièce qui vient d'être montée, en le biffant avec une croix. Les flèches noires indiquent les pièces à coller, les flèches blanches indiquent les pièces à monter sans colle. Employer seulement de la colle pour polystyrène. Les lettres (A - B - C...) aux côtés des numéros indiquent la moule où se trouve la pièce à monter. Les pièces marquées par une croix ne sont pas à utiliser.

**ES) ATENCION - Consejos útiles!**

Estudiar las instrucciones cuidadosamente antes de comenzar el montaje. Separar las piezas de las bandejas con un cuchillo afilado o un par de tijeras y retirar el exceso de plástico o rebaba. No arrancar las piezas. Montar las piezas en orden numérico. Utilizar SOLOMENTE pegamento para plástico y en poca cantidad para evitar que se dane el modelo. Las flechas negras indican las piezas que se deben pegar juntas. Las flechas blancas indican las piezas que deben ensamblarse SIN usar pegamento. Las letras (A - B - C...) indican en que bandeja se encuentran las piezas. Pintar las piezas pequeñas antes de separarlas de la bandeja. Roturar la pintura de los lugares por donde se deben pegar las piezas.

**RU) ПРЕДУПРЕЖДЕНИЕ - полезные!**

Перед тем как приступить к сборке, внимательно изучить чертеж. Очень осторожно отделить распечатанные элементы, используя для этого канцелярский нож или пару ножниц. Снять неровности с помощью тонкого наждака или с помощью абразивной бумаги. Не отдиирать элементы руками. Выполнять сборку согласно порядку нумерации таблиц. Удалить из стамбовки номер уже собранной детали, переписывая его. Черные стрелки указывают детали для склеивания, белые стрелки указывают детали, которые собираются без клея. Использовать только клей для полистирола. Буквы (A - B - C...) на пронумерованных сторонах указывают лист, где находится деталь. Перекрытые детали не использовать.

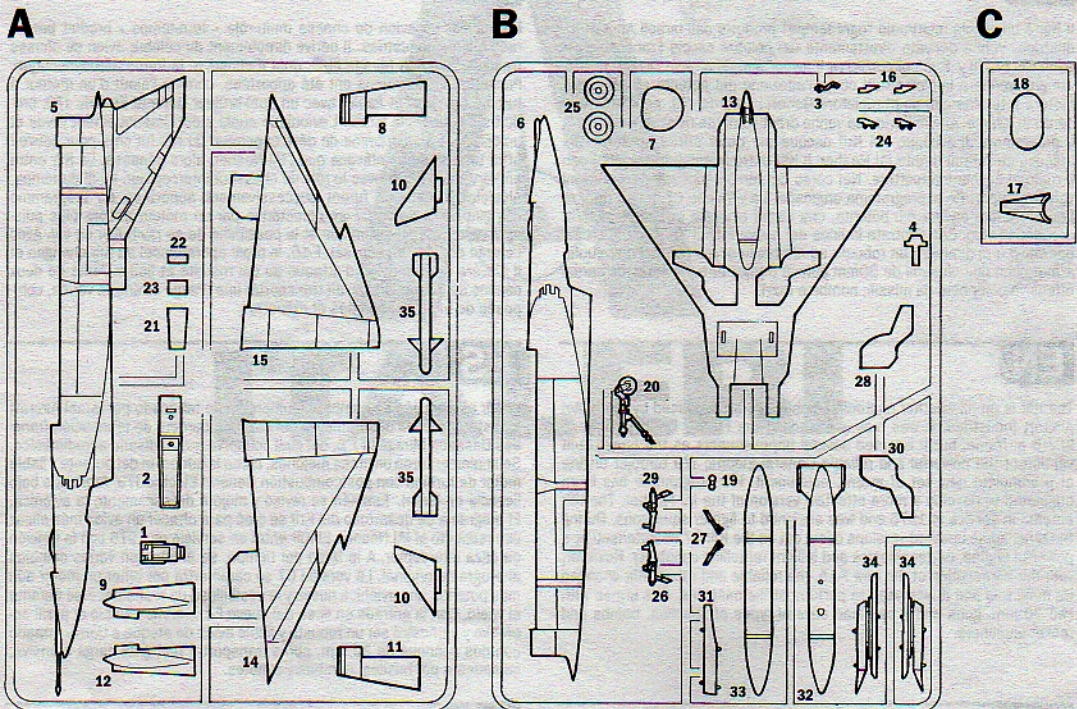

**PARTS NOT FOR USE**  
**TELLE WERDEN NICHT VERWENDET**  
**PARTI DA NON UTILIZZARE**  
**PIÈCES À NE PAS UTILISER**

**SEPARATE CUT**  
**RETIRER**  
**ENTFERNEN**

**SUGGESTED COLORS**

- |                             |                             |                             |                             |
|-----------------------------|-----------------------------|-----------------------------|-----------------------------|
| <b>A</b>                    | <b>B</b>                    | <b>C</b>                    | <b>D</b>                    |
| FLAT BLACK                  | FLAT DARK GULL GRAY         | FLAT OLIVE DRAB             | METAL FLAT STEEL            |
| F.S. 37038                  | F.S. 36231                  | F.S. 34088                  | F.S. 37178                  |
| ITALERI ACRYLICPAINT-4768AP | ITALERI ACRYLICPAINT-4755AP | ITALERI ACRYLICPAINT-4315AP | ITALERI ACRYLICPAINT-4679AP |
| <b>E</b>                    | <b>F</b>                    | <b>G</b>                    | <b>H</b>                    |
| FLAT INSIGNIA YELLOW        | GLOSS RED                   | METAL GLOSS SILVER          | GLOSS WHITE                 |
| F.S. 33538                  | F.S. 11302                  | F.S. 17178                  | F.S. 17875                  |
| ITALERI ACRYLICPAINT-4721AP | ITALERI ACRYLICPAINT-4605AP | ITALERI ACRYLICPAINT-4678AP | ITALERI ACRYLICPAINT-4696AP |

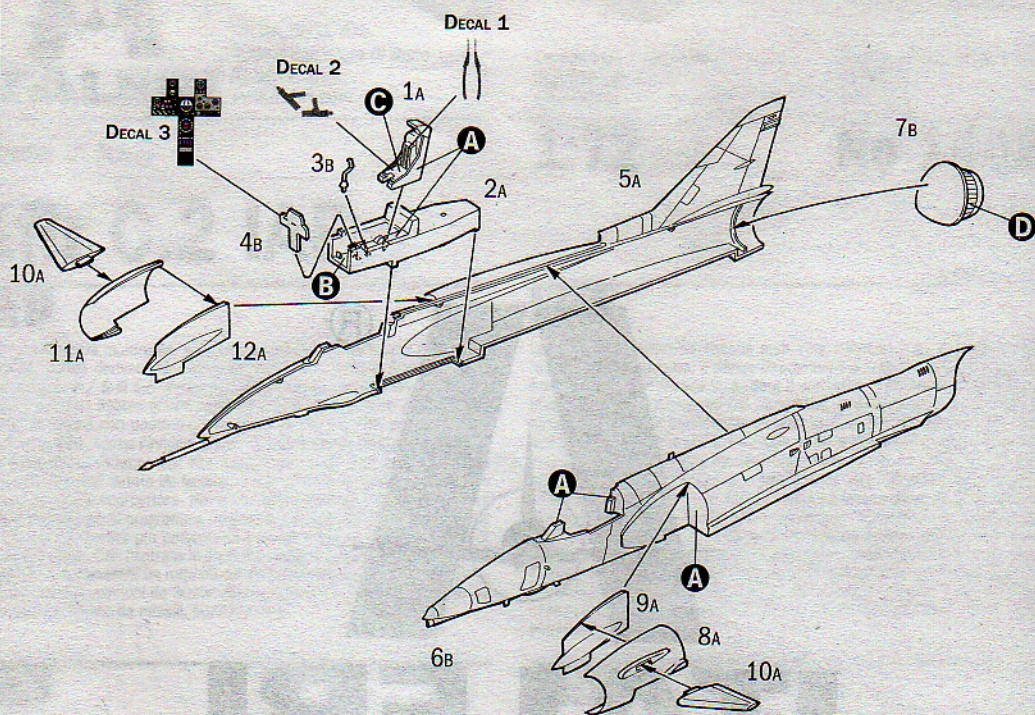
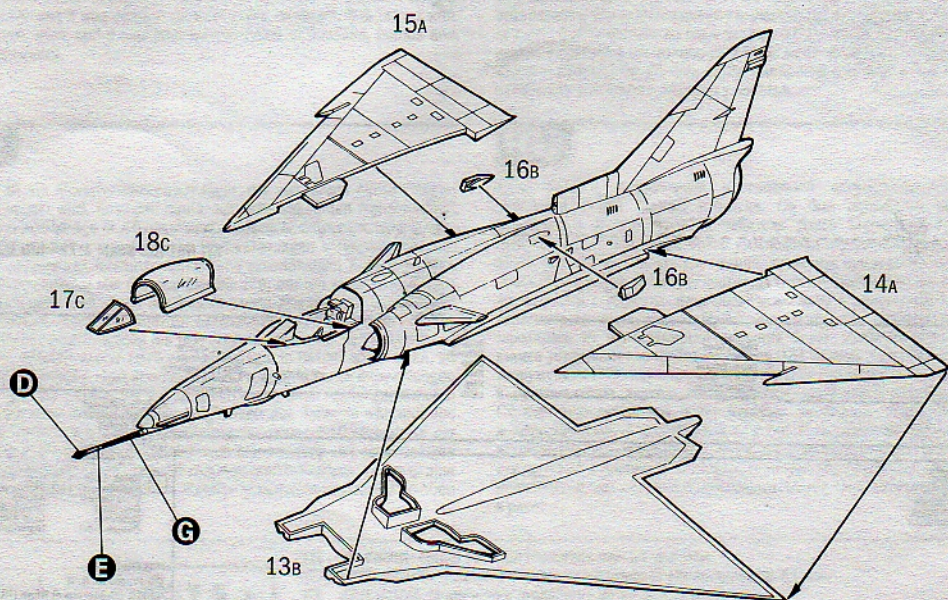
**1****2**

3

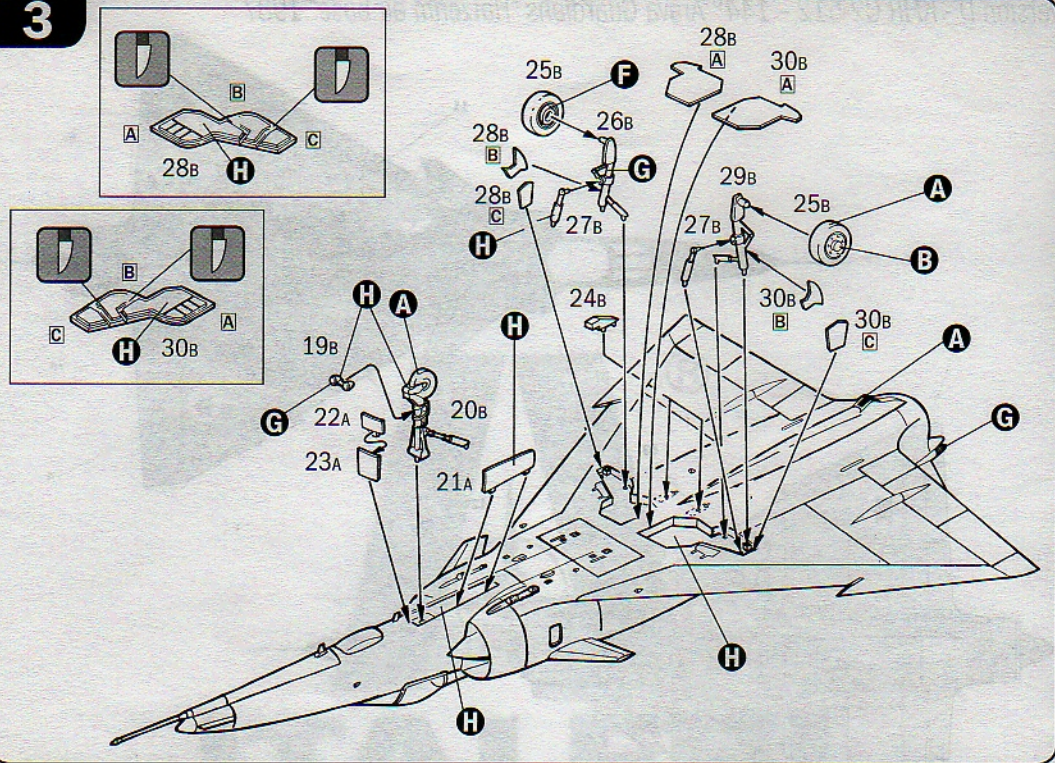

4

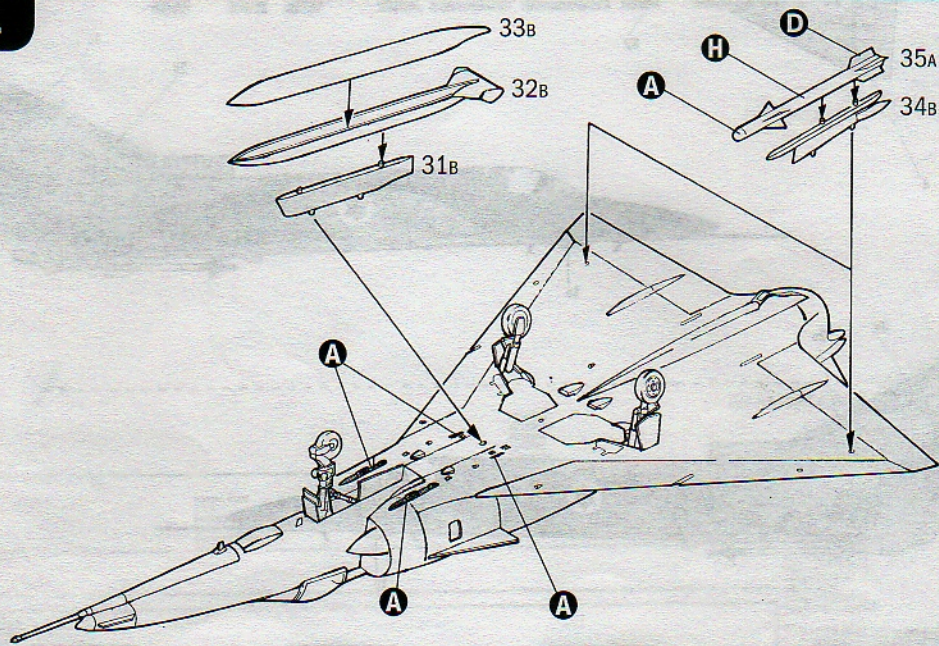

Istruzioni per l'applicazione delle decalcomanie: Ritagliare le decalcomanie occorrenti dal foglio, immergerle in un bicchiere di acqua pulita per circa 20", metterle in posizione sul modello e farle scivolare dalla carta; per una migliore aderenza compprimerle con una pezzuola pulita.

Direction for applying the decals: cut the required decals out of the sheet; dip the into a glass of clean water for about 20"; position the decals on the kit, letting them slide from the paper. For a better adhesion, press them by means of a clean rag.

Plasering av decal: Klip ut den decal som skall användas och doppa den i ett glas vatten under en 20". Sätt decalen på plats på modellen och låt den sakta glida av pappret. För att den skall sitta ordentligt, tryck till med en torr kl.



Anweisungen für Abziehbilder-Anbringung: Die benötigten Abziehbilder vom Blatt abschneiden, in ein Glas reines Wasser für etwa 20" einweichen, auf das Modell legen und dann vom Papierbogen abnehmen. Um eine bessere Haftung zu erzielen, die Abziehbilder mit einem reinen Tuch andrücken.

Instruction pour l'application des décalcomanies. Couper les décalcomanies choisies et les plonger environ 20" dans un peu d'eau propre. Les placer sur le modèle en les faisant glisser de leur feuille et presser avec un morceau de chiffon pour éliminer les bulles d'air.

Istruções Para la aplicación de las calcomanías: cortar las requeridas, sumergirlas en un recipiente de agua limpia durante 20"; colocar las calcomanías sobre el modelo, haciéndolas deslizar sobre el papel. Para una mejor adherencia, presionarlas con un trapito limpio.

Transfers: knip het benodigde deel uit, dempel et op 20" onder water; duw het transfer tegen het model en schuif het vanaf het papier op zijn plaats. Met een schoon doekje aandrukken.

Transfer instructions: Cut out the required part, dip it in clean water for about 20"; push the transfer against the model and slide it off the paper. Press it with a clean cloth.

Указания по применению декалей: Отрежьте нужную вам часть декали от общего листа, погрузите ее на 20" минуты в чистую воду, затем, выдержав необходимое время на водной поверхности, переведите декаль на подготовленную модель. Для лучшего прилипания проведите декаль чистой тряпочкой.

# Common Decals

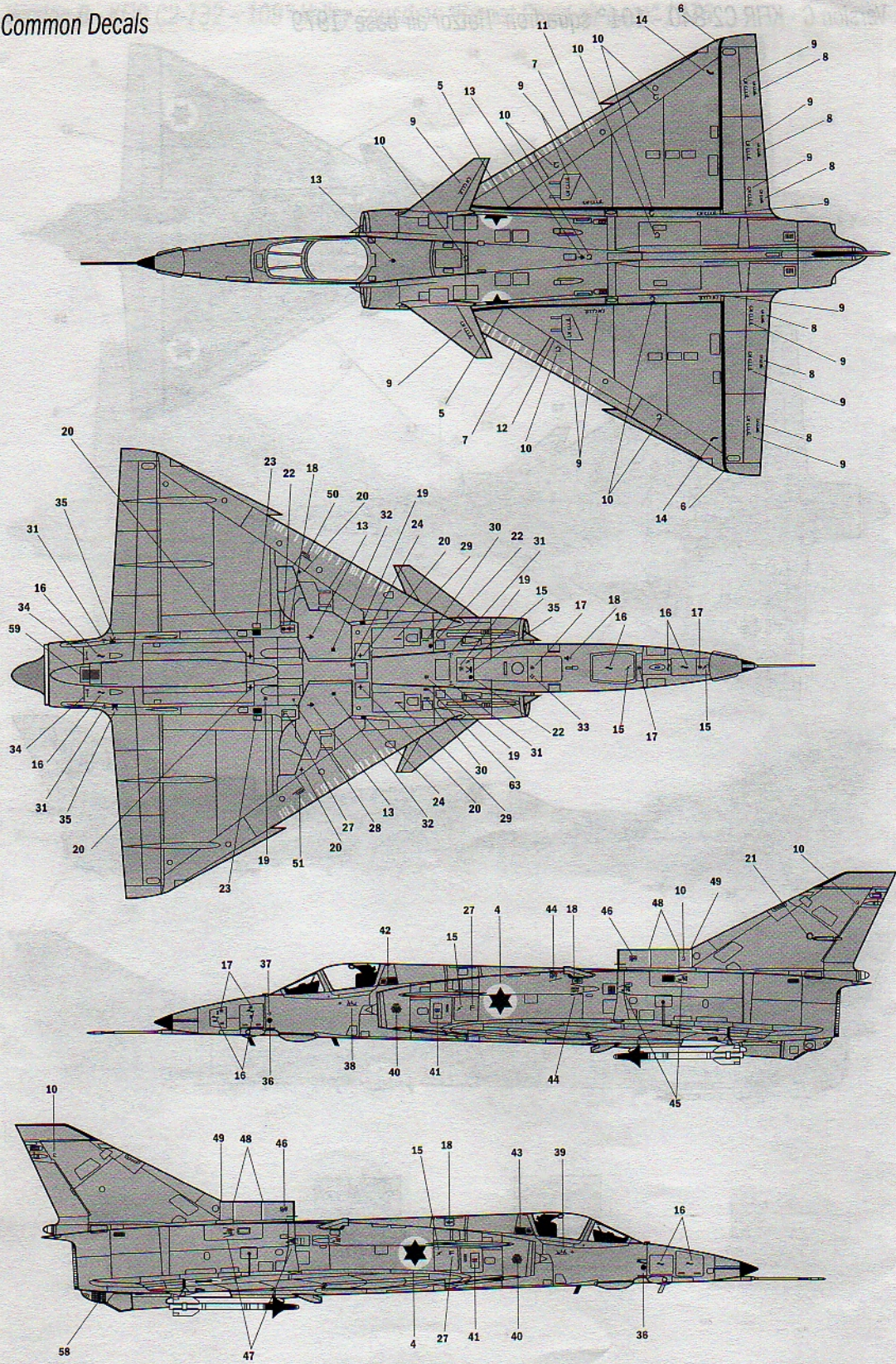

Version A - KFIR C2-882 - 113° Hornet squadron "Hatzor air base" 1979

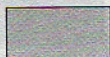
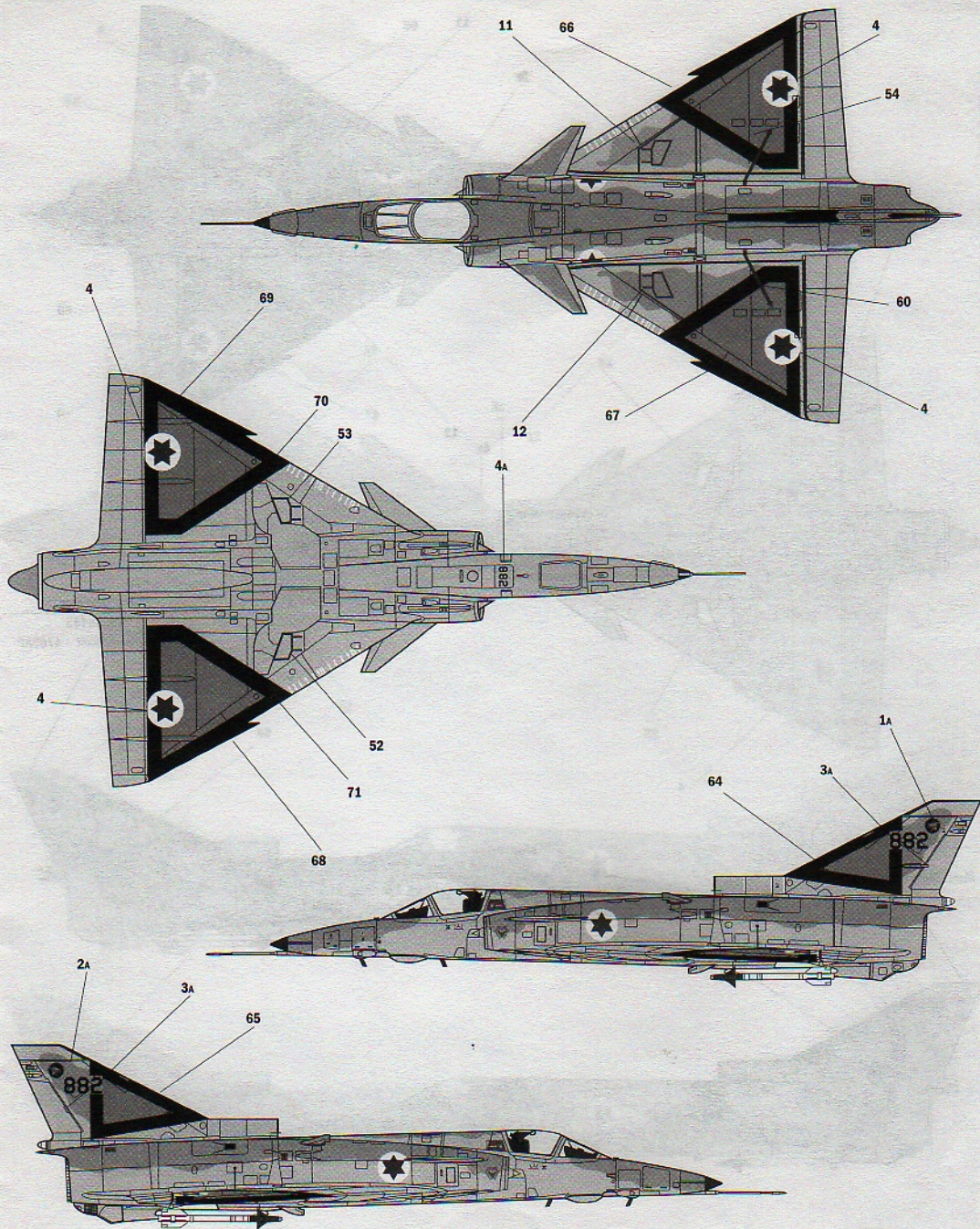

FLAT LIGHT GHOST GRAY  
F.S. 36375

ITALERI ACRYLIC PAINT - 4762AP



FLAT DARK GHOST GRAY  
F.S. 36320

ITALERI ACRYLIC PAINT - 4761AP

Version B - KFIR C2-732 - 109° Valley squadron "Ramat David air base" 1976

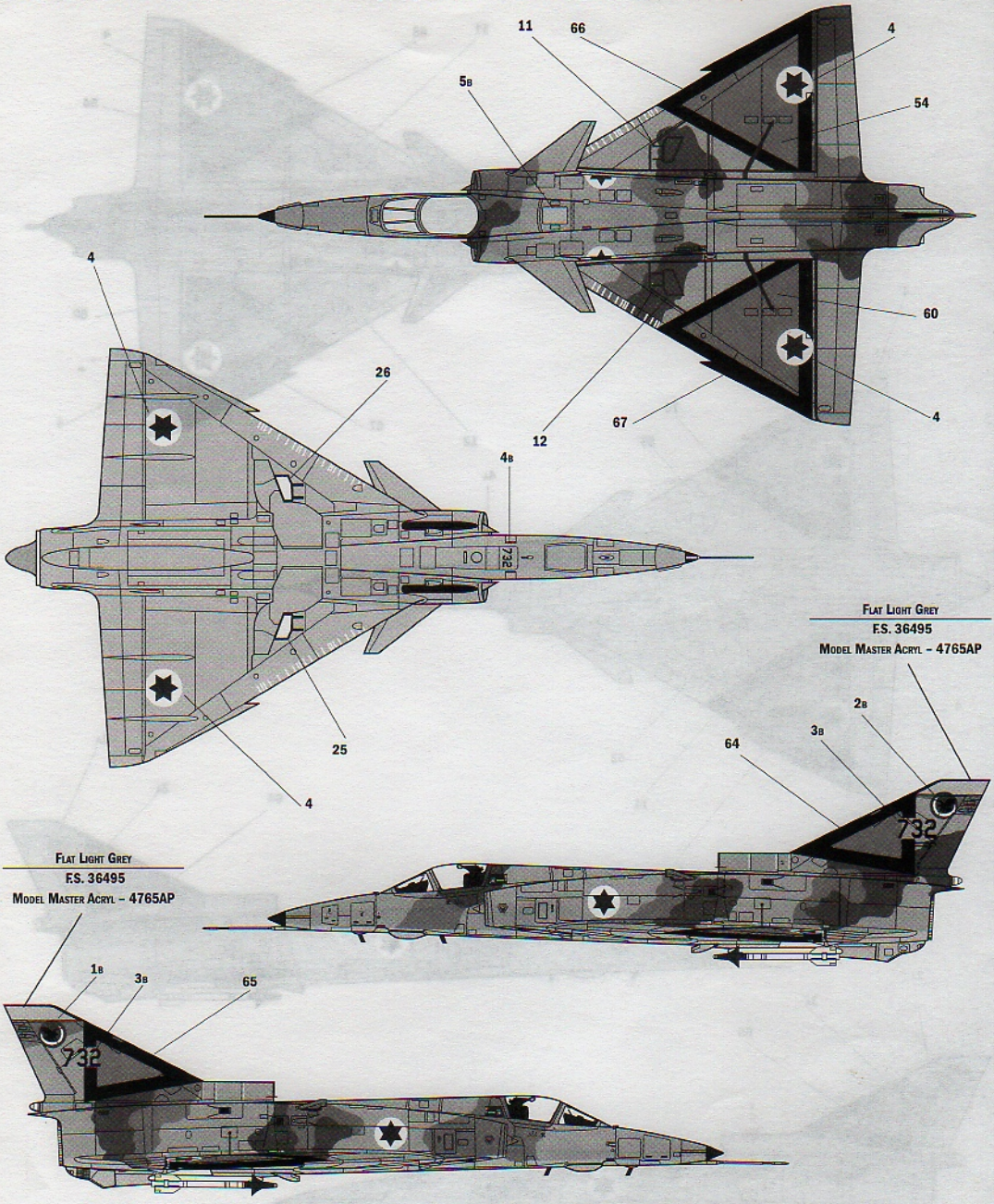

FLAT LIGHT GREY  
 F.S. 36495  
 MODEL MASTER ACRYL - 4765AP

FLAT LIGHT GREY  
 F.S. 36495  
 MODEL MASTER ACRYL - 4765AP

  
 FLAT DARK TAN  
 F.S. 30219  
 ITALERI ACRYLIC PAINT - 4709AP

  
 FLAT SAND  
 F.S. 30475  
 ITALERI ACRYLIC PAINT - 4720AP

  
 FLAT PALE GREEN  
 F.S. 34227  
 ITALERI ACRYLIC PAINT - 4739AP

  
 FLAT LIGHT GHOST GRAY  
 F.S. 36375  
 ITALERI ACRYLIC PAINT - 4762AP

Version C - KFIR C2-840 - 101° squadron "Hatzor air base" 1979

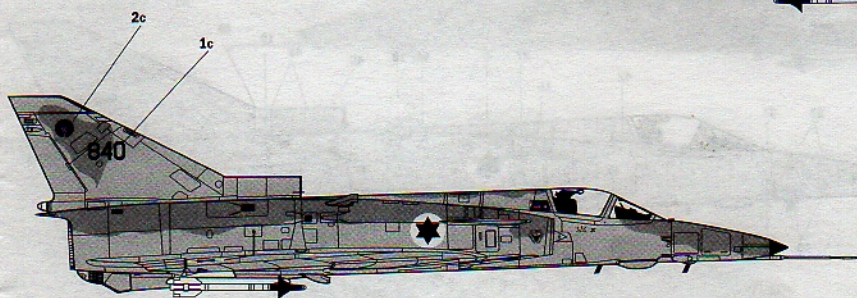
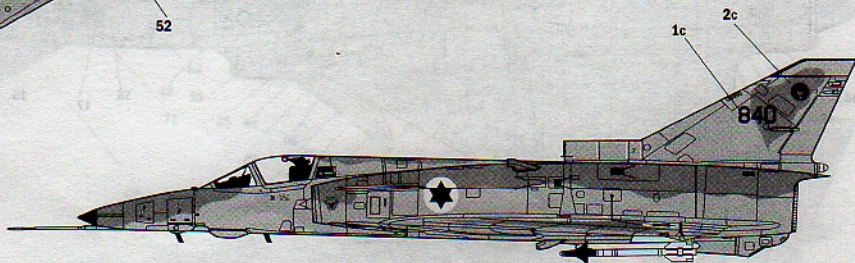
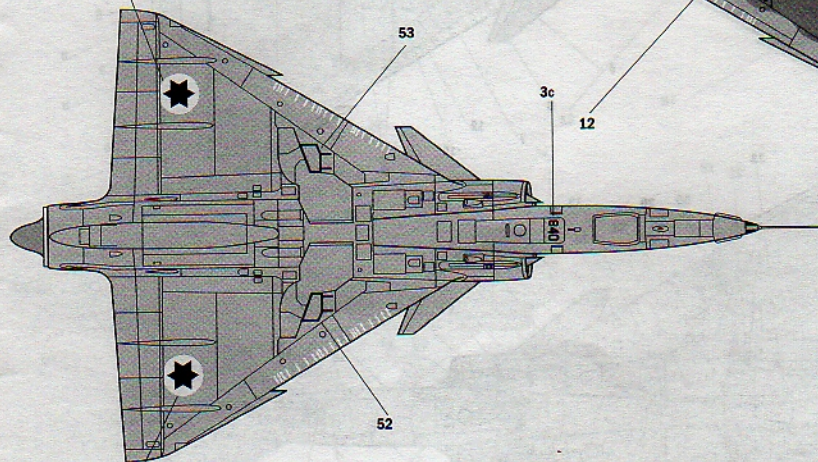
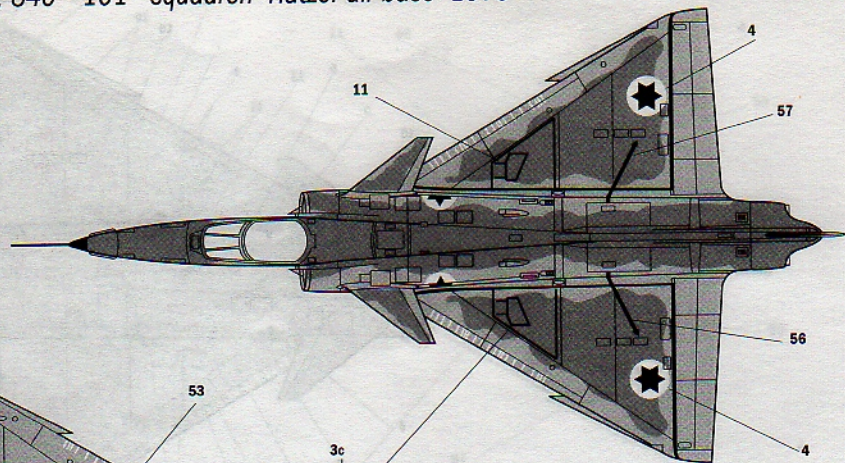

FLAT LIGHT GHOST GRAY  
F.S. 36375

ITALERI ACRYLIC PAINT - 4762AP



FLAT DARK GHOST GRAY  
F.S. 36320

ITALERI ACRYLIC PAINT - 4761AP