

9

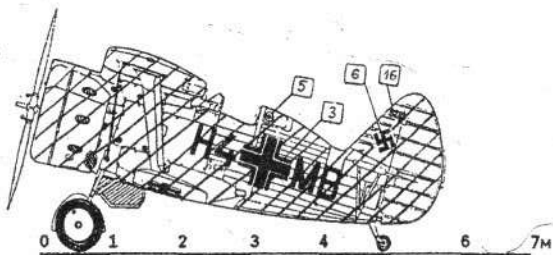

Light RLM 02
GREY H 402

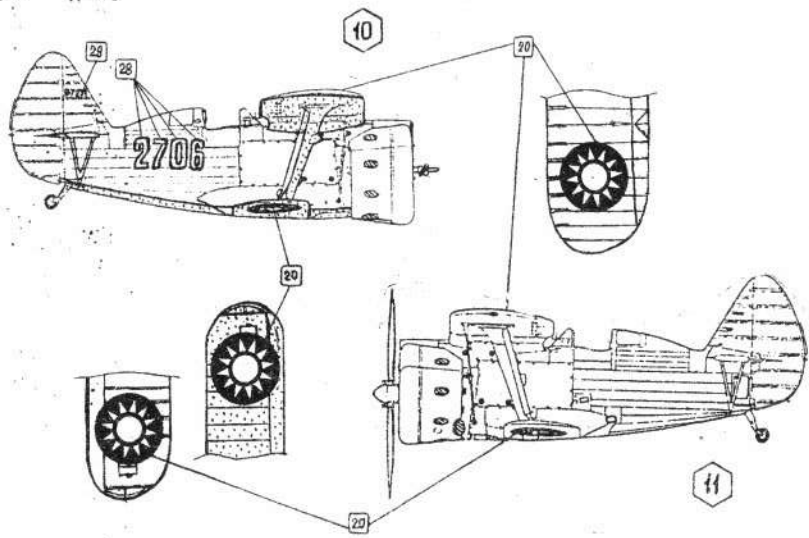

Amodel

И-153 «Чайка»



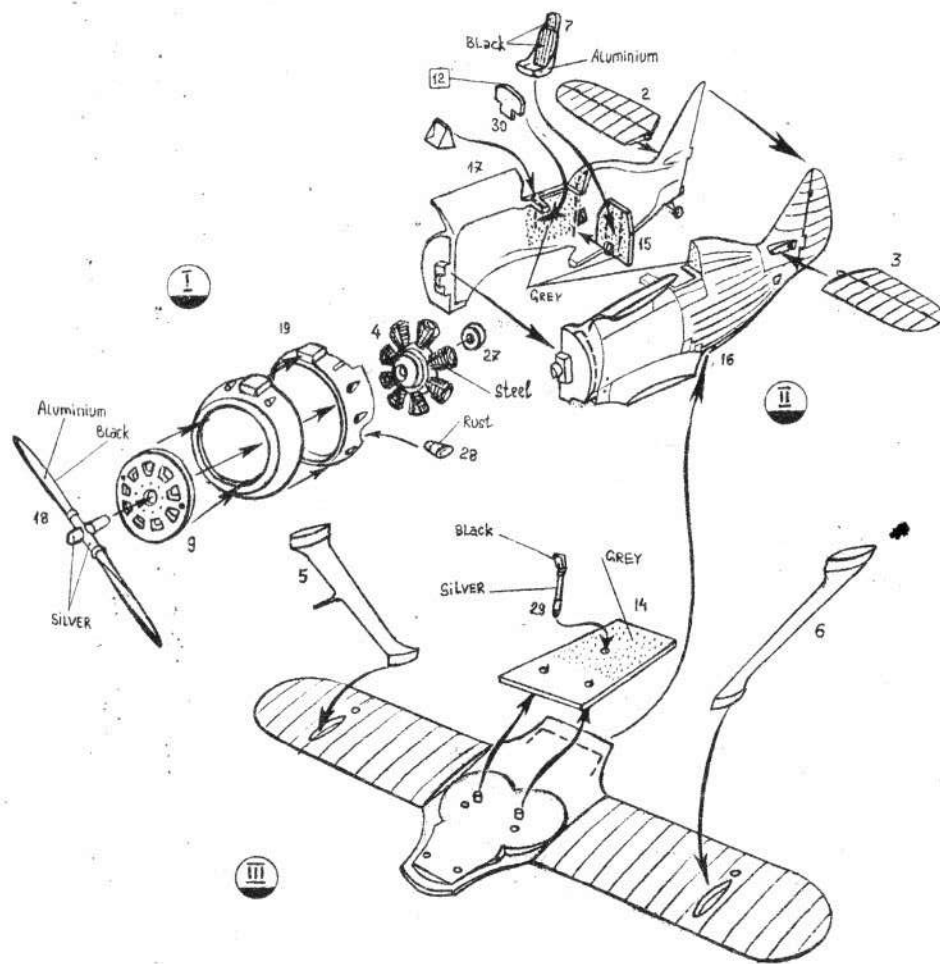

Добиваясь повышения боевых качеств маневренных истребителей Н.Н. Поликарпов в 1938 году создал новый самолет - И-153 «Чайка». Внешне он был похож на истребитель И-15. Отличительной его чертой было убирающееся в полете шасси и более мощный двигатель. Благодаря этому «Чайка» развивала скорость до 440 км/ч, сохранив основные маневренные качества своего предшественника. Первое боевое испытание И-153 прошли летом 1939 года в районе реки Халкин-Гол. Заводы выпустили 3400 самолетов этого типа. Однако в конце 30-х - в начале 40-х годов скорость 400 км/ч для истребителя была явно недостаточной. И все же «Чайка» вошла в историю. На этих машинах советские летчики в первый период Великой Отечественной войны вели воздушные бои, штурмовали немецкие автоколонны и аэродромы.

СХЕМА СБОРКИ

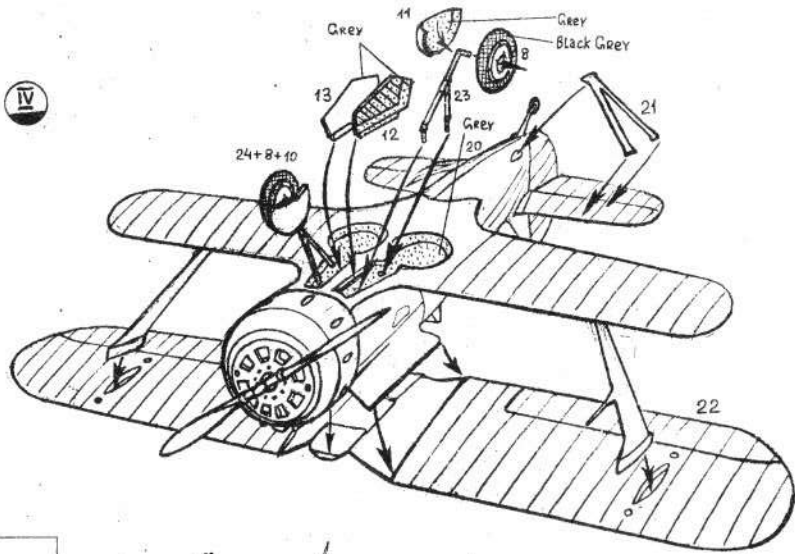

IV



-  Russian F.S. 34096 H 114
-  Green H 114
-  Grey F.S. 36622 H 28
-  Red F.S. 30117 H 113

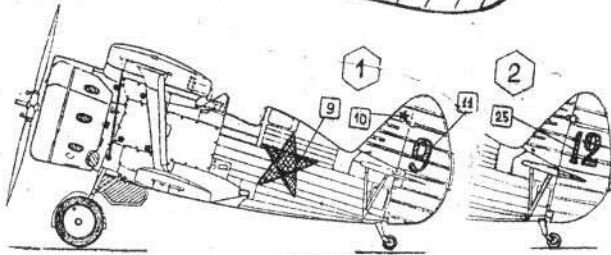
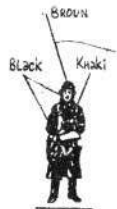

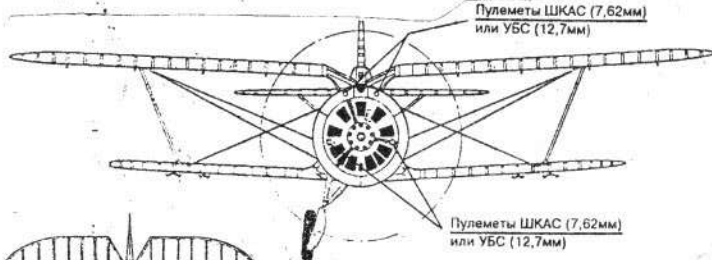

Пулеметы ШКАС (7,62мм)
или УБС (12,7мм)

**И-153
СССР**



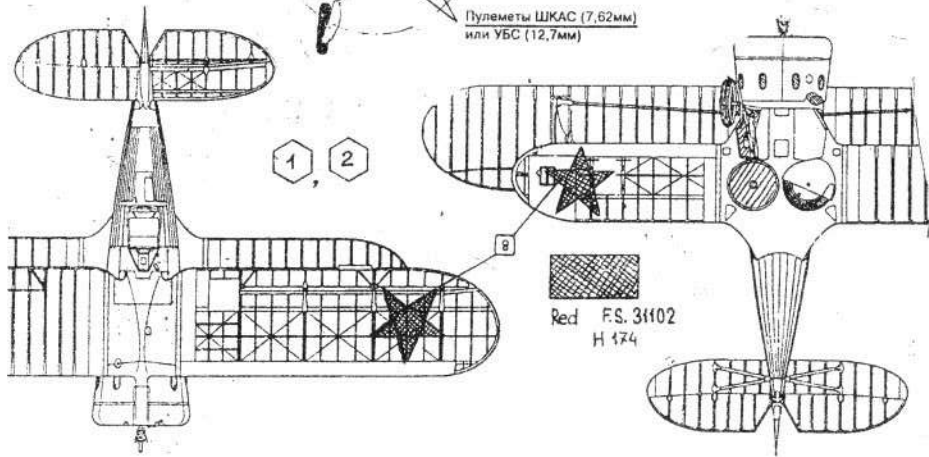

Пулеметы ШКАС (7,62мм)
или УБС (12,7мм)

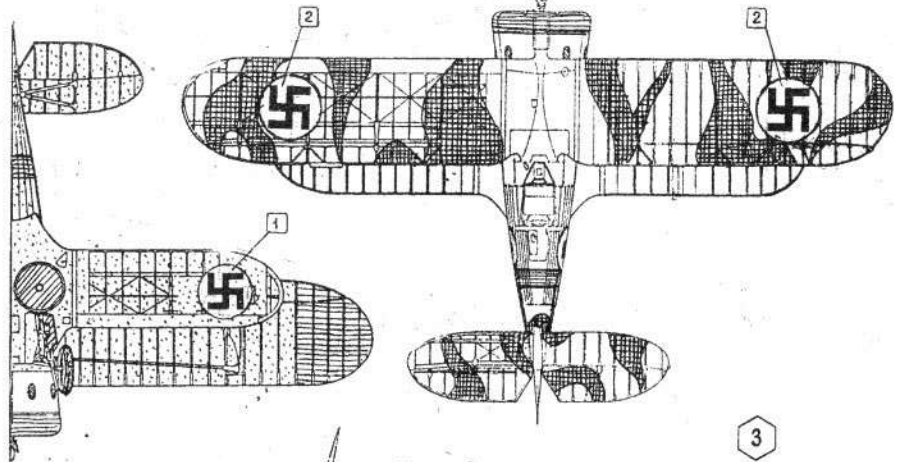

 Red F.S. 31102 H 174

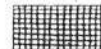
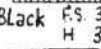

-  Black F.S. 37038 H 33
-  Yellow F.S. 33618 H 99
-  Blue F.S. 35526 H 115

