

čís.3.

IL-10/B-33

1:72

ILJUŠIN IL-10

Přes velké úspěchy bitevních IL-2 se Státní výbor obrany SSSR roku 1943 rozhodl nechat vyvinout výkonnější a modernější dvoumístný stroj kategorie označované v Sovětském svazu slovem »šturmovik«. Konkursu se zúčastnily Suchoj Su-6 III a Iljušiny Il-8 a Il-10; zvítězil prototyp posledního z nich. S oběma ostatními se shodoval motorem, převyšoval je ale výkony v malých výškách (pro bitevní letadla nejdůležitější letová hladina) a vlastnostmi. Ve srovnání s Il-2 vynikaly jeho elegantní tvary. I když Il-10 ze svého předchůdce vycházel, nic od něj přímo nepřebíral. Lišil se hlavně lapači chladičů v kořenech křídel, koly podvozku, zatahováním naplocho do křídel a celkovou konstrukcí zadní části trupu i ocasních ploch. Zůstala zachována (jinak tvorována) pancéřová skokopina, chránící motor i pasádku před palbou pěchotních zbraní.

V říjnu 1944 byly dokončeny první sériové stroje. Do bojů se Il-10 dostaly až v březnu 1945. Koncem války jich na frontě létalo něco přes 100 kusů. Tehdy také vznikla odlehčená verze Il-16; její stavba po porážce Japonska skončila, ale Il-10 se vyráběly dále. Zlepšila se výzbroj a stavěla se i cvičná úprava Il-10 UT. Poslední série z celkem asi 2000 v SSSR vyrobených strojů byly dosti značně překonstruované Iljušiny Il-10 M. Normální Il-10 se znamenitě uplatnily i za korejské války — svědčí o tom také skutečnost, jak pečlivě v USA zkoumali jeden ukořistěný exemplář.

Roku 1951 se začala připravovat a po odstranění potíží s výrobou pancéřových předních částí trupu se rozeběhla velko-

sériová stavba Il-10 v ČSR. Už předtím ovšem u nás létaly stroje dodané ze SSSR. Vzhuk naše Il-10 měly označení B-33 (Il-10 UT pak CB-33). Zvuk motorů AM 42 se stal důvodem k oblíbené přezdívce Kombajn. Továrna Avia Il-10 (celkem jich do roku 1955 postavila na 1200) také dodávala bulharským, maďarským, polským a rumunským leteckým silám. Stroje úspěšně sloužily až do začátku šedesátých let — staly se posledními bojovými letadly Čes. letectva s pístovými motory.

TECHNICKÝ POPIS:

Iljušiny Il-10 byly samonosné dolnoplošníky s dvounosíkovými křídly, lomenými do mírného W. Trup se dělí na tři části. Nejzajímavější je přední, sabající až za kabinu, vyrobená z pancéřových plátů tloušťky 4 až 8 mm. Řadový, kapalinou chlazený dvanáctiválec Mikulin AM-42 (u nás M-42) dával 2000 k. Výzbroj se původně shodovala s výzbrojí Il-2 — dva 23mm kanóny Vja, dva kulomety ŠKAS ráže 7,62 mm a pohyblivý 12,7mm kulomet UBT. Pozdější stroje (včetně všech vyrobených u nás) měly čtyři pevné 23mm kanóny NS-23 a pohyblivý kanon UBT ráže 20 mm. Náklad pum na vnějších závěsech i v pumovnících činil běžně 500, někdy 700 kg. Il-10 nosily až osm neřízených raket RS-82 či 132 (B-33 také 8s. raketové střely ráže 130 mm).

rozpětí
délka
výška
nosná plocha

13,4 m	vzletová váha	6336—6536 kg
11,2 m	max. rychlost	480 km/hod.
4,1 m	praktický dostup	4000 m
30 m ²	dolet	420—830 km

DŘÍVE NEŽ ZAČNETE:

1. Prostudujte návod stavby a zkontrolujte jednotlivé části podle náčrtku A a seznamte se s číslováním jednotlivých částí.

2. Jednotlivé části odděluje těsně před použitím. Všechny části si před slepením vyzkoušejte na suchu, odstraňte všechny otěpy vzniklé lisováním a pak teprve přistupte k lepení.

3. Stavebnice je zhotovena z polystyrenu, k lepení použijte lepidlo na polystyren (dostanete je v Drogeriích) Polistyro cement, nebo Igetex, případně toluen či xylen, nebo směs toluenu a xylenu v poměru 1:1.

4. S lepidlem pracujte velmi opatrně, nanášejte je pouze na vnitřní plochy lepených součástí, zamezte tomu, aby se dostalo na vnější plochy, které by mohlo poškodit.

5. Malování provádějte barvami na polystyren. Vhodné jsou barvy sady Industrol (tj. email syntetický vrchní jenovni S 2013), jsou k dostání v Drogeriích, můžete také použít i další syntetické emaly jiných řad. Užíváte-li barev Unicol pracujte s maximální opatrností, protože neopatrně poruší nátěry povrch z polystyrenu.

6. Podle velikosti natírané plochy volte velikost štětce. Vyzkoušejte si předem doby schnutí vašich barev; s namalovanými částmi pracujte až po důkladném zaschnutí barev.

7. Malé součásti je vhodné malovat před oddělením, velké slepené části malujte až po dokončení stavby. Ride se pokyny v části o kamuflážích a návodem.

8. Obtisky nanášejte až po úplném sestavení modelu na namalovaný nebo odmaštěný povrch. Jednotlivé znaky pečlivě odstříhnete, ponořte na několik vteřin do vlažné vody, jemným tlakem prstů obtisky sesuňte z podložního papíru na patřičné místo asavým papírem nebo molitanovou houbou pečlivě přitisknete na povrch.

9. Pro odstraňování součástí z výřků použijte nože, nůžek, nebo jemných štípacích kleští, otěpy odstraňte jemným pilníkem. Malé části si přidržujte pinzetou. Slepené části stáhněte k sobě gumíčkou, proužkem samolepící pásky (isolepou), nebo kolíčkem na pradlo. Slepené části nechte dostatečně dlouho v klidu před další prací. Lepidlo nanášejte drobným štětečkem nebo kolíčkem.

10. Při práci postupujte pečlivě, nespěchejte, dokonaly vzhled modelu Avie B-33 záleží jen na vás.

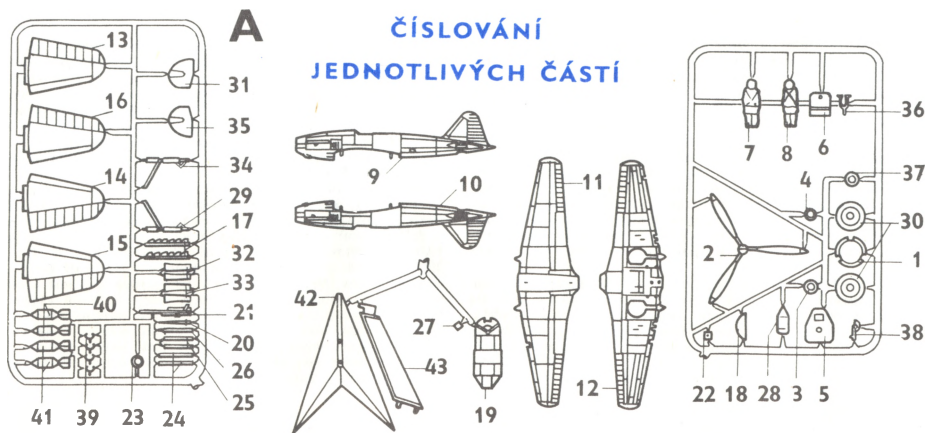

STAVEBNÍ POSTUP

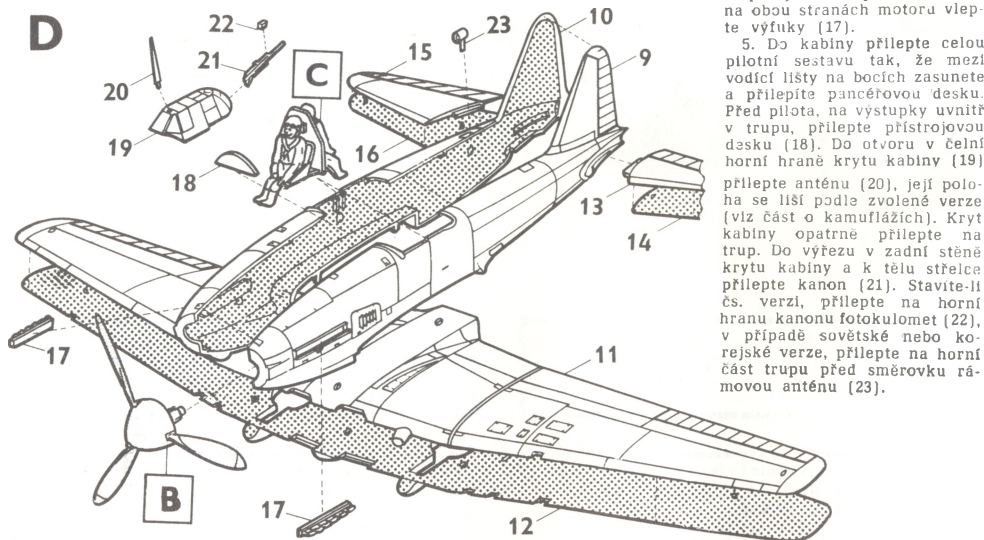
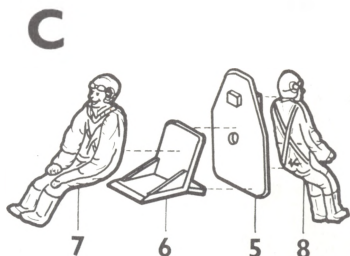
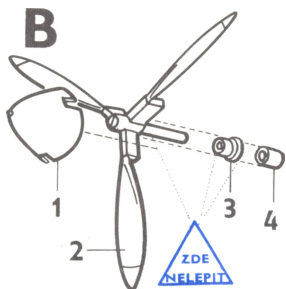

1. Do vrtulového kuželu (1) vleče vrtulí (2). Na osu vrtule nasuňte pouzdro osy vrtule (3) a za pouzdro nasadíte na osu záračku (4), a zezadu jí přilepte, řídte se nákresem B.

2. Na pancéřovou desku dělicí kabínu (5) přilepte sedadlo (6) a na ně pilota (7). Střelce (8) přilepte zády k zadní stěně přepážky, viz nákres C.

3. Do levé poloviny trupu (9), do otvoru v čelní stěně, opatrně přilepte celou vrtulovou sestavu tak, že přilepíte pouze pouzdro osy vrtule. K levé polovině trupu přilepte pravou polovinu (10).

4. Slepte k sobě horní (11) a dolní část křídla (12) a křídlo vlepte do trupu. Slepte k sobě horní (13 a 15) a dolní části výškovky (14 a 16) a vlepte je do trupu. Do drážek na obou stranách motoru vlepte výfuky (17).

5. Do kabiny přilepte celou pilotní sestavu tak, že mezi vodící lišty na bocích zasunete a přilepíte pancéřovou desku. Před pilotu, na výstupky uvnitř v trupu, přilepte přístrojovou desku (18). Do otvoru v čelní horní hraně krytu kabiny (19) přilepte anténu (20), její poloha se liší podle zvolené verze [viz část o kamuflážích]. Kryt kabiny opatrně přilepte na trup. Do výřezu v zadní stěně krytu kabiny a k tělu střelce přilepte kanon (21). Stavíte-li čs. verzi, přilepte na horní hranu kanonu fotokulomet (22), v případě sovětské nebo korejské verze, přilepte na horní část trupu před směrovku rámovou anténu (23).

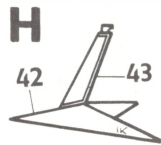
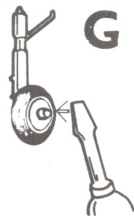
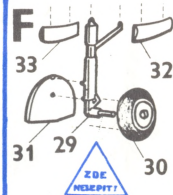
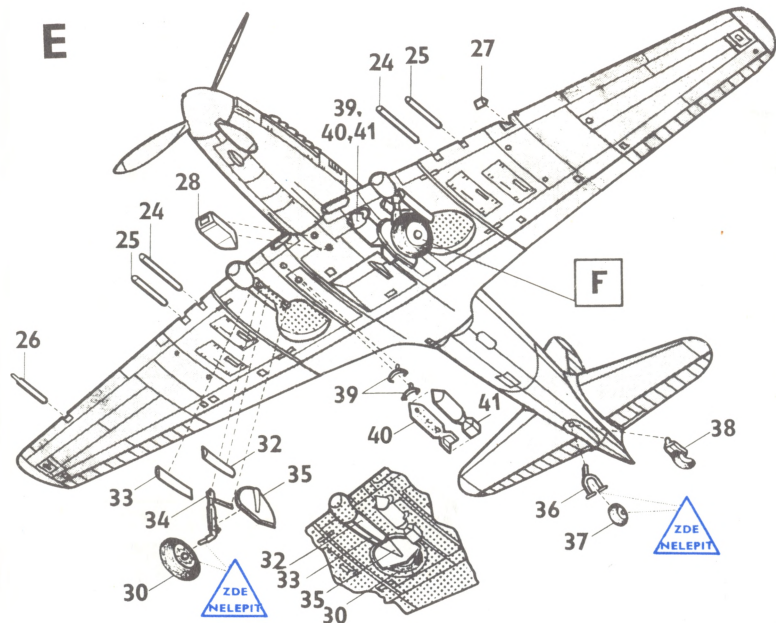

6. Do otvorů v náběžné hraně křídel vlepte hlavně kanonů (24 a 25), pítotovu trubici (26) a kryt reflektoru (27). Pod střední část křídla přilepte lapáč vzduchu (28).

7. Na osu levé podvozkové nohy (29) nasuňte kolo (30) a mírně zahřátou špičku šroubováku, nebo hlavíčkou hřebíku rozmáčkněte výčnělující část osy kola, řídte se nákresem F. K podvozkové noze přilepte kryt podvozku (31). Na hrany křídla v úzké přední části podvozkové šachty přilepte malé kryty podvozku (32 a 33). Pravou podvozkovou nohu (34), kolo (30) a kryty (32, 33 a 35) sestavte obdobně. Do vidlice ostruhy (36) vmáčkněte ostruhové kolečko (37) a přilepte vidlici do otvoru pro ostruhu.

8. Stavíte-li model se zataženým podvozkem, řídte se pomocným nákresem v nákrese E. Použijte části (30, 31, 32 a 33) pro levý podvozek a části (30, 32, 33 a 35) pro pravý. Zataženou ostruhu (38) vlepte do vybrání pro ostruhu.

9. Do důlku na spodní straně centroplánu křídla vlepte čtyři pumové závěsníky (39). Slepte k sobě obě poloviny pum (40 a 41) a vlepte pumy do závěsníků.

10. K podstavci stojánku (42) přilepte rameno stojánku (43), podle náčrtu H. Pro zachycení modelu na stojánku dořízněte označený obdélníček ve spodní části křídla za výstupem z chladiče.

11. Podle Vámi zvolené verze proveďte konečnou barevnou úpravu modelu a naneste na něj obtisky, odpovídající verze. Tím je Váš model bitevního letadla Ilijušin Il-10 — Avia B-33, v měřítku 1:72, hotov.



Československo

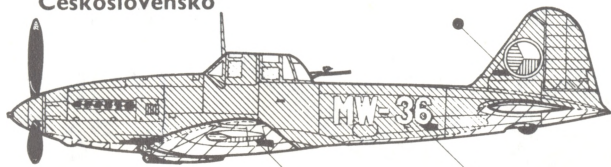

Sovětský svaz

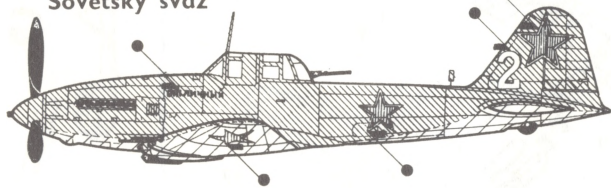

KLDR

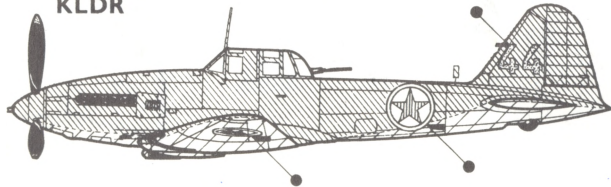

TMAVĚZELENÁ



SVĚTLÉ MODRÁ



BÍLÁ



MODRÁ



ČERVENÁ



ŽLUTÁ



ČERNÁ



OBTISK

Československá verze

Avie B-33 byly na všech horních plochách křídel, výškovky a trupu, včetně boků trupu a vrtulového kuželu stříkány tmavězelenou barvou. Na náběžných hranách křídel a výškovky tato barva přechází až na spodní plochu. Spodní plochy křídel, výškovky a trupu jsou světlemodré.

Vnitřek kabiny, podvozkové nohy a šachty pro podvozek jsou světlešedé. Vrtulové listy, výfuky, hlavně kanónů, mířička lapače vzduchu pod trupem a pneumatiky jsou černé. Konce vrtulových listů jsou žluté. Pumpy jsou buď černé nebo tmavězelené. Kombiněje pilotů byly černé nebo šedomodré, podle ročního období.

Československé výstostné znaky jsou umístěny na horních i dolních plochách křídel (červené výšeče směrem k trupu) a na kýlové ploše směrovky (červené výšeče směrem dolů). Bílé číslo MW-36 je na bocích trupu.

Sovětská verze

Iljušiny IL-10 bývají zbarveny velmi podobně jako B-33. Barva na horních plochách však často měla světlejší odstín, někdy až zelenohnědý. Na bocích trupu byl také poněkud jiný přechod mezi barevnými oblastmi.

Sovětské výstostné znaky byly umístěny na spodních plochách křídel, na bocích trupu a na směrovce (kde je hvězda větší, než na křídlech, nebo trupu). Bílá dvojka je na kýlové ploše směrovky, dole před hvězdou, nápis OTLIČNÝJ je na levé straně trupu před kabinou.

Verze KLDR

Letadla IL-10, používaná vojenským letectvem Korejské lidové demokratické republiky během války v Koreji, byla barevně naprosto shodná se sovětskými IL-10.

Výstostné znaky KLDR byly umístěny pouze na spodních plochách křídel a na bocích trupu. Na kýlové ploše směrovky je žluté číslo 44.

KAMUFLÁŽE A OZNAČENÍ

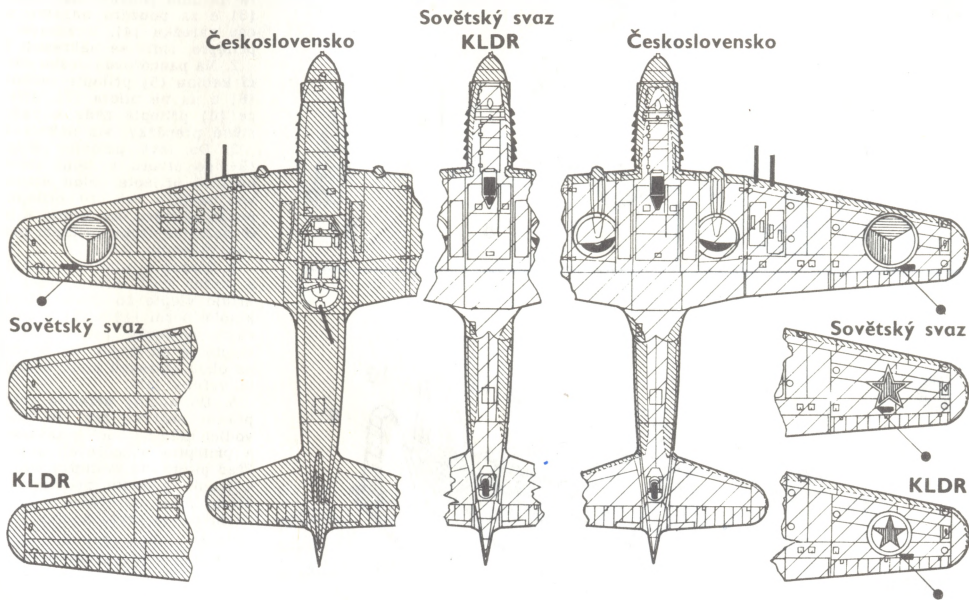

V Československu vyrobenou Avii B-33 i její cvičnou verzi CB-33 můžete nalézt v expozici letectva Vojenského muzea na letišti Praha-Kbely.

Podrobnější popis, výkres, fotografie a barevná schémata dalších kamufláží byla uveřejněna v časopise Letectví + kosmonautika číslo 13, ročník 1971.

Plastikové stavebnice letadel v měřítku 1:72 vyráběné KOVOZÁVODY PROSTĚJOV:

1. AERO L-29 Delfin

2. AVIA B.534

3. ILJUŠIN IL-10/AVIA B-33

připravujeme:

MIG-19

Šmolík Š. 328



44



44



MW-36

MW-36

ČSSR

SEVERNÍ KOREA

SSSR

12

12

12

12

12

AVIA B-33
ИЛЮШИН - ИЛ-10 ОТЛИЧНЫЙ