



Henschel Hs129B-2

Die Idee eines Erdkampfunterstützungsflugzeuges entstand bereits im 1. Weltkrieg wo sich die Notwendig zeigte die eigenen Truppen bei den Bodenkämpfen massiv aus der Luft zu unterstützen. Die ersten Versuche waren erfolgreich, wurden aber durch das Kriegsende gestoppt. Erst 1938 wurde die Idee erneut aufgegriffen und von Henschel in Form eines kleinen zweimotorigen Flugzeugs mit der Typenbezeichnung Hs 129 realisiert. Die Maschine besaß nur eine Grundbewaffnung bestehend aus vier MG's die im Bug eingebaut waren, konnte aber mit Hilfe verschiedenster Waffensätze fast jedem Einsatzzweck angepasst werden. Ausgerüstet mit zwei Argus As 410A-1 von je 342 kw war die Maschine besonders in Bodennähe hoffnungslos untermotorisiert und nur sehr schwierig zu fliegen. Nach der Kapitulation Frankreich 1940 standen der deutschen Luftfahrtindustrie mit einem Schlag Motoren zur Verfügung die in der deutschen Produktion fehlten und jetzt in großen Stückzahlen vorhanden waren, wie der Gnome-Rhone 14M, ein 14-Zylinder-Sternmotor mit einer Startleistung von 700 PS. Mit diesem Triebwerk wurde die Hs 129B-1 das erste deutsche Flugzeug mit französischen Motoren. Gebaut wurde der Gnome-Rhone in zwei Ausführungen, als gegen den Uhrzeigersinn drehender 14M 04 und als im Uhrzeigersinn drehender 14M 05. Durch die gegenläufigen Motoren wurde das einseitige Drehmoment aufgehoben und die Maschine sehr richtungsstabil - was ihren Flugeigenschaften bei Start und Landung, sowie in Bodennähe sehr zu Gute kam. Die erste größere Änderung in der B-Serie war eine Verstärkung des Rumpfes und eine stärkere Bewaffnung. Gegenüber den bisher verwendeten MG 17 Kaliber 7.92 mm wurden nun bei der neuen Hs 129B-2 neben den MG 151/20 zwei MG 131 mit ebenfalls 20 mm-Kaliber als Grundbewaffnung im Bug eingebaut. Als Waffenpaket kam nun meist eine MK 103, Kaliber 30mm unter dem Rumpf zum Einsatz die im Notfall abgesprengt werden konnte. In dieser Konfiguration erwies sich die Hs 129B-2 als ein vielseitig einsetzbares Flugzeug das vor allen Dingen gegen gepanzerte Fahrzeuge sehr erfolgreich eingesetzt werden konnte.

Insgesamt wurden bis Kriegsende 1 160 Hs 129 der verschiedenen Versionen gebaut, davon über 1000 Maschinen der Baureihe B-2.

Besonders in Russland und auf dem Balkan war die Hs 129 eine unverzichtbare Waffe, denn nur durch ihren Einsatz konnten in den meisten Fällen die in großen Verbänden angreifenden russischen Panzer gestoppt werden. Daneben waren jedoch auch Angriffe gegen Truppenansammlungen und die Versorgungswege eine der primären Aufgaben der Hs 129 neben der Panzerbekämpfung.

Von den "Experten" der Schlachtfliegerverbände die mit der Hs 129 ausgerüstet waren, sind nur sehr wenige bekannt geworden. Der herausragendste von ihnen war Hauptmann Rudolf-Heinz Ruffer von der 10./PzJ/SG 9 der am 9. Juni 1944 nach 72 bestätigten Panzer-Abschüssen als erster Hs 129-Pilot mit dem Ritterkreuz ausgezeichnet wurde.

Technische Daten:

Länge	9.75 m
Höhe	3.25 m
Spannweite	14.20 m
Triebwerk	2 x Gnome et Rhone 14 M 04/05
Startleistung	700 PS
Leergewicht	3 810 kg
Startgewicht	4 197 kg
Startgewicht max.	5 250 kg
Höchstgeschwindigkeit	600 km/h in 1000 m
Reisegeschwindigkeit	350 km/h
Steigleistung	8.25 m/s
Reichweite max.	680 km
Besatzung	1 Pilot

Henschel Hs129B-2

The idea to develop ground support aircraft was born in the days of World War I when German troops involved in battles on the ground required massive support from the airborne units. First tests proved to be successful but were stopped with the end of the war. Not until 1938 was the idea taken up again and cast into shape by Henschel in the form of a small two-engined aircraft with the designation "Hs 129". The plane was fitted with only basic armament consisting of 4 machine guns in the bow but with a variety of other armaments it could be adapted to suit almost every type of sortie. Equipped with two Argus As 410A-1 engines rated at 342 kW each, the type was hopelessly underpowered particularly at low altitudes and very difficult to fly. After the capitulation of France in 1940, a great number of engines became available to the German aircraft industry that were much wanted in the German production lines, such as the Gnome-Rhone 14M, a 14-cylinder radial engine with a take-off power of 700 hp. Fitted with these engines, the Hs 129B-1 became the first German aircraft with French powerplants. The Gnome-Rhone was built in two versions with the 14M 04 rotating anti-clockwise and 14M 05 rotating clockwise, giving the aircraft a very good flight stability as the imbalanced torque had thus become balanced. Its flight characteristics at take-off and landing and its manoeuvrability at low altitudes improved immensely. The first major improvement in the B-series was a strengthened fuselage and more effective armament. In the new Hs 129B-2, the previous calibre 7.92mm MG 17 were abandoned and replaced by two 20mm MG 131 alongside the MG 151/20 as basic armament. A 30mm MK 103 was often used as additional weapon pack; it was fitted under the fuselage and could be jettisoned in any case of emergency. In this configuration, the Hs 129B-2 proved to be a versatile aircraft which was particularly successful in the role of fighting armour-plated vehicles.

A total of 1,160 Hs 129s of all versions were built by the end of World War II including more than 1,000 aircraft of the B-2 series type.

The Hs 129s were an indispensable weapon especially in the Russian and Balkan theatres as it was often only their involvement that stopped the advance of the Russian tanks operating in large units. Apart from anti-tank operations, other tasks of major importance were attacks against large deployments of troops and supply lines.

Very few expert pilots of assault units which were equipped with Hs 129s have become publicly known. The most outstanding of these, though, was Hauptmann Rudolf-Heinz Ruffer of 10./PzJ/SG 9 who was awarded a Ritterkreuz medal ("Knight's Cross") on 9 June 1944 after 72 confirmed tank "kills".

Specification

Henschel Hs 129 B-2	
Length	9.75 m
Height	3.25 m
Wing span	14.20 m
Powerplant	2 x Gnome et Rhone 14 M 04/05
Take-off power	700 hp (each)
Weight, empty	3,810 kg
Take-off weight	4,197 kg
Take-off weight, max.	5,250 kg
Max. speed	600 km/h at 1,000 m altitude
Cruising speed	350 km/h
Climb rate	8.25 m/second
Max. range	680 km
Crew	1 pilot

Verwendete Symbole/Used Symbols

Bitte beachten Sie folgende Symbole, die in den nachfolgenden Baustufen verwendet werden.

Veutilize noter les symboles indiqués ci-dessous, qui sont utilisés dans les étapes suivantes du montage.

Sírvase tener en cuenta los símbolos facilitados a continuación, a utilizar en las siguientes fases de construcción.

Si prega di fare attenzione ai seguenti simboli che vengono usati nei susseguenti stadi di costruzione.

Huomoti seuraavat symbolit, joita käytetään seuraavissa kokoonamisvaiheissa.

Legg merke til symbolene som benyttes i monteringsstadiene som følger.

Prosze zwracać na następujące symbole, które są użyte w poniższych etapach montażowych.

Daha sonraki montaj basamaklarında kullanılmak üzere, aşağıdaki sembollere lütfen dikkat edin.

Kérjük, hogy a következő szimbólumokat, melyek az alábbi lépések fokozban alkalmazásra kerülnek, vegyék figyelembe.



Kleben
Glue
Coller
Lijmen
Engomar
Colar
Non incollare
Limmas
Limmas e
Älä liimaa
Klebbing
Lim
Клеить
Przykleić
κόλλημα
Yapıştırma
Lepni
ragasztani
Lepiti



Nicht kleben
Don't glue
Ne pas coller
Niet lijmen
No engomar
Nõi colar
Nao incollare
Limmas e
Älä liimaa
Må ikke klebes
Ikke lim
Не клеить
Nie przyklejać
μη κολλάτε
Yapıştırma
Nepelit
nem szabad ragasztani
Ne lepiti



Wahlweise
Optional
Facultatif
Naar keuze
No engomar
Alternado
Facultativo
Valfritt
Vaihtoehtoisesti
Efter eget valg
Valfritt
На выбор
Do wyboru
εναλλακτικά
Σεμείλι
Võltselne
tetszés szerinti
način izbire



Klarsichtteile
Clear parts
Pièces transparentes
Transparente onderdelen
Limpiar las piezas
Peça transparente
Parte transparente
Genomsiktliga detaljer
Läpinkyvät osat
Gennemsigtige dele
Gjennomsiktige deler
Прозрачные детали
Elementy przezroczyste
διαφανή εξαρτήματα
Şeffaf parçalar
Průzračné díly
átteztűz alkatrészek
Deli ki se jasno vide



Anzahl der Arbeitsgänge
Number of working steps
Nombre d'étapes de travail
Het aantal bouwstappen
Número de operaciones de trabajo
Número de etapas de trabalho
Número di passaggi
Antal arbetsmoment
Työvaiheiden lukumäärä
Antal arbeidsforløb
Antall arbeidstrinn
Количество операций
Liczba czynności
Elementy przezroczyste
διαφανή εξαρτήματα
Şeffaf parçalar
Průzračné díly
átteztűz alkatrészek
Številka koraka montaže



Abziehbild in Wasser einweichen und anbringen
Soak and apply decals
Mouiller et appliquer les décalcomanies
Transfer in water even laten weken en aanbrengen
Remojar y aplicar las calcomanías
Pôr de molho em água e aplicar o decalque
Immergere in acqua ed applicare decalcomanie
Blöt og fäst dekalerna
Kostuta siirtokuva vedessä ja aseta paikalleen
Overføringsbilledet lægges i blød og anbringes
Dypp bildet i vann og sett det på
Переводную картинку намочить и нанести
Zmieknąć kalkomanie w wodzie a następnie nakleić
Βουτήξτε τη χαλκομανία στο νερό και τοποθετήστε τη
Çikartmayı suda yumuşatın ve koyun
Obtisk namočite ve vodě a umistit
a matricát vizben beáztatni és felhelyezni
Preslikač potopiti v vodo in zatem nanasati



04523-0450 - Hatched On 1/10 B-1 Printed in Italy by Report s.p.a. © 2007 Hatched



Mit einem Messer abtrennen
Detach with knife
Détacher au couteau
Met een mesje afsnijden
Separarlo con un cuchillo
Separar utilizando uma faca
Staccare col coltello
Skär loss med kniv
Irrotta veitsellä
Adskilles med en kniv
Skjær av med en kniv
Отделять ножом
Odciać nożem
διαχωρίζω με ένα μαχαίρι
Bir bıçak ile kesin
Odděliti pomocí nože
kés segítségével leválasztani
Oddeliti z nožem



Abbildung zusammengesetzter Teile
Illustration of assembled parts
Figure représentant les pièces assemblées
Afbeelding van samengevoegde onderdelen
Ilustración piezas ensambladas
Figura representando peças encaixadas
Illustrazione delle parti assemblate
Bilden visar dalarna hopstada
Kuva yhteenliitetystä osista
Illustration af sammensatte dele
Ilustrasjon, sammensatte deler
Изображение смонтированных деталей
Ρυθμικη ζυγοσημής σχέσης
απεικόνιση των συναρμολογημένων εξαρτημάτων
Bifigürlinen parçaların şekli
Zobrazení sestavených dílů
Összeállított alkatrészek ábrája
Slika slopljenega dela



Klebeband
Adhesive tape
Dévidoir de ruban adhésif
Plakband
Cinta adhesiva
Fita adesiva
Nastro adesivo
Tejp
Teippi
Tape
Tape
Клейкая лента
Taśma klejąca
κόλλητική ταινία
Yapıştırma bandı
Lepící páska
ragasztószalag
Traka z lepilom



Baustelle trocknen lassen
Laisser sécher les pièces
Dejar secar las piezas
Dekar secar os componente
La delene tørke
Allow the parts to dry
Oderdelen laten drogen
Far asciugarsi i componenti
Anna osien kuivua
Tejp
Tape
Kлейкая лента
Części rozostawić do wyschnięcia
Yapı parçalarını kurumaya bırakın
Jednotlivé díly nechte zaschnout
Αφήστε τα μέρη να στεγνώσουν
Alkatrészeket hagyja száradni
Pustite da sestavni deli posušijo
Дать деталям высохнуть



Loch bohren
Make a hole
Faire un trou
Maak een gat
Practicar un taladro
Perfurar
Fare un foro
Borra hål
Poraa reikä
Der bores et hul
Bor hull
Просверлить отверстие
wywiercić otwór
ανοίξτε τρύπα
Delik açın
Vyvrtat díru
lyukat fürni
Narediti lukinjo

Benötigte Farben/Used Colors

Benötigte Farben Required colours	Peintures nécessaires Benötigte kleuren	Pinturas necesarias Tintas necessárias	Colori necessari Använda färger	Tarvittavat värit Nödvändige färver	Nødvendige farver Необходимые краски	Potrzebne kolory Απαιτούμενα χρώματα	Gerekti renkler Potřebné barvy	Szükséges színek Potrebne barve						
A anthrazit, matt 9 anthracite grey, matt anthracite, mat antraciet, mat antracita, mate antracite, fosco antracite, opaco antracit, matt antirasitti, himmeä koksgrå, matt antrasit, matt антрацит, матовый antracit, matowy ανθρακί, ματ antrasit, mat antracit, matná antracit, matt tamno siva, mat	B helloliv, matt 45 light olive, matt olive clair, mat oliv-licht, mat aceituna, mate oliva claro, fosco oliva chiaro, opaco ljusoliv, matt vaalean oliivi, himmeä ylsoliv, matt lys oliven, matt светло-оливковый, матовый jasnooliwk., matowy ανοιχτό χακί, ματ açik zeytuni, mat svätileolivová, matná világos olív, matt sveto oliva, mat	C staubgrau, matt 77 dust grey, matt gris poussière, mat stofgrijs, mat centoiento, mate cinzento de pó, fosco grigio sabbia, opaco dammgrå, matt pölyharmas, himmeä stavgri, matt stavgri, matt серый пыльный, матовый szary kurz, matowy χρόμα σκόνης, ματ toz grisi, mat prachové šedá, matná porszürke, matt prah siva, mat	D panzergrau, matt 78 tank grey, matt gris blindé, mat panzergrijs, mat plomica, mate cinzento militar, fosco color camo armata, opaco panzergrå, matt panzerharmas, himmeä kampvagngrå, mat panzergrå, matt серый танк, матовый szary kurz, matowy γκρι ταנקς, ματ panzer grisi, mat pancéřové šedá, matná páncéřszürke, matt okloпно siva, mat	E eisen, metallic 91 steel, metallic coloris fer, métallique ijzerkleurig, metallic ferroso, metalizado ferro, metallico ferro, metallico järngrå, metallic teräksenväriinen, metallikiilto jern, metallak jern, metallic стальной, металллик želazo, metalliczny σιδήρου, μεταλλικό demir, metalik železná, metaliza vas, metall železna, metalik	F gelb, matt 15 yellow, matt jaune, mat geel, mat amarillo, mate amarelo, fosco giallo, opaco gul, matt keltainen, himmeä gul, mat gul, matt жёлтый, матовый žółty, matowy κίτρινο, ματ sarı, mat žlutá, matná sárga, matt rumena, mat	G 50% eisen, metallic 91 steel, metallic coloris fer, métallique ijzerkleurig, metallic ferroso, metalizado ferro, metallico ferro, metallico järngrå, metallic teräksenväriinen, metallikiilto jern, metallak jern, metallic стальной, металллик želazo, metalliczny σιδήρου, μεταλλικό demir, metalik železná, metaliza vas, metall železna, metalik	H dunkelgrün, matt 39 dark green, matt vert foncé, mat donkergroen, mat verde oscuro, mate verde-escuro, mate verde scuro, opaco mörkgrön, matt tummanvihreä, matta mørkegrøn, matt темно-зеленый, матовый ciemnozielony, matowy Πράσινο σκούρο, ματ koyu yeşil, mat sötétzöld, matt tmavomodrá, matná temnozelena, brez leska	I schwarzgrün, matt 40 black green, matt vert noir, mat zwartgroen, mate negro verdoso, mate verde-preto, mate nero verde, opaco svartgrön, matt mustanvihreä, matta sortigrøn, matt Черно-зеленый, матовый czarnozielony, matowy Πράσινο άσπρο, ματ siyah yeşil, mat feketeszöld, matt czernozelena, matná cznozelena, brez leska	J hellblau, matt 49 light blue, matt bleu clair, mat lichtblau, mat azul claro, mate azul-claro, mate blu chiaro opaco ljusblå, matt vaaleansininen, matta lyseblå, matt lyseblå, matt светло-синий, матовый jasnoniebieski, matowy ήπλε άνοιχτό, ματ açik mavi, mat világoskék, matt světlé modrá, matná svetlomodra, brez leska	K aluminium, metallic 99 aluminium, metallic aluminium, métallique aluminium, metalizado aluminio, metalico aluminio, metallico alumiini, metallikiilto aluminium, metallak aluminium, metallic алюминиевый, металллик aluminium, metalliczny αλουμίνιο, μεταλλικό aluminium, metalik hliníkova, metaliza aluminium, metall aluminijum, metalik	L granitgrau, matt 69 granite grey, matt gris granit, mat granitgrijs, mat gris granito, mate cinzento granito, fosco grigio granito, opaco granitgrå, matt granitiharmas, himmeä granitgrå, matt granitgrå, matt серый гранит, матовый granitowoszar, matowy γκρι γρανίτη, ματ granit grisi, mat žulové šedá, matná gránitšürke, matt granitno siva, mat	M karminrot, matt 36 carmin red, matt rouge carmin, mat karmijnrood, mat carmin, mate vermelho carmin, fosco rosso carminio, opaco karminröd, matt karmiiniinpunainen, himmeä karminröd, matt karminröd, matt красный кармин, матовый karminowy, matowy κόκκινο δαίηδο, ματ lál rengi, mat krbové červená, matná kárminpiros, matt šminka rdeča, mat	N afrikabraun, matt 17 africa brown, matt brun Afrique, mat afrikabruin, mat marón africano, mate castanho-africano, mate bruno africano, opaco srikabruin, matt khakinruskea, matta afrikabruin, mat afrika-brun, matt африкано-коричный, матовый brąz afrykański, matowy θαφέ Αφρικής, ματ afrika kahverengisi, mat africká hnědá, matná afrikskorjaya, brez leska	O weiß, matt 5 white, matt blanc, mat wit, mat blanco, mate branco, fosco bianco, opaco vit, matt valkoinen, himmeä hvit, matt белый, матовый biały, matowy λευκό, ματ beyaz, mat bilá, matná fehér, matt bela, mat

A

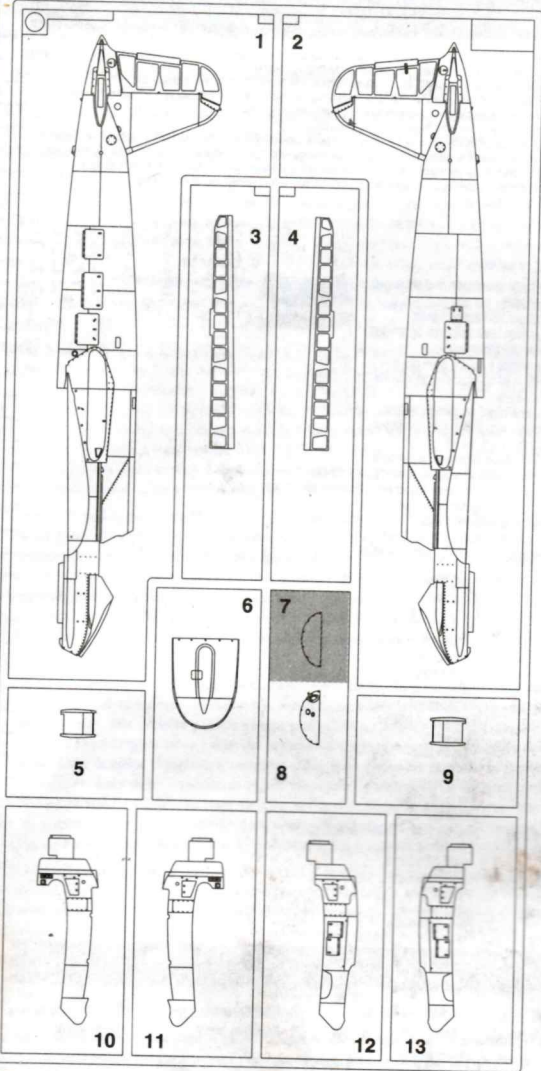

B

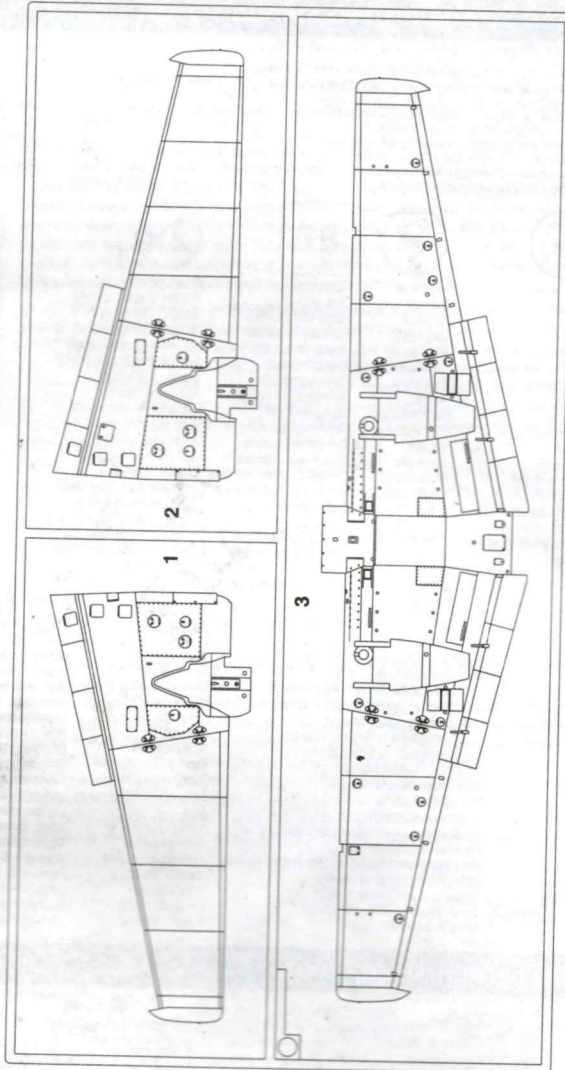

C

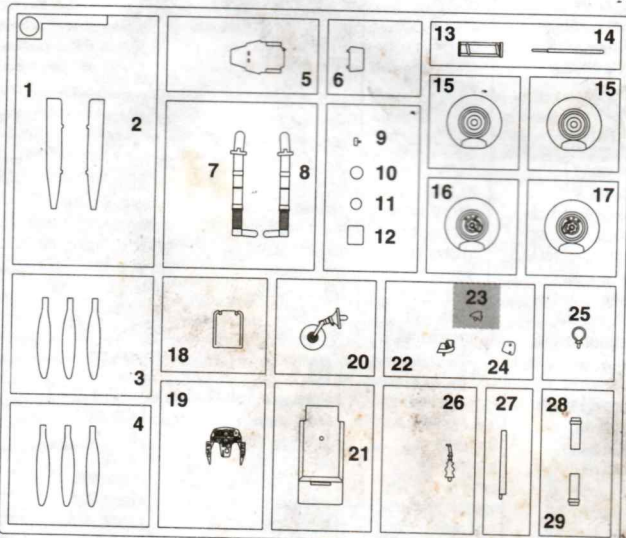

D 2x

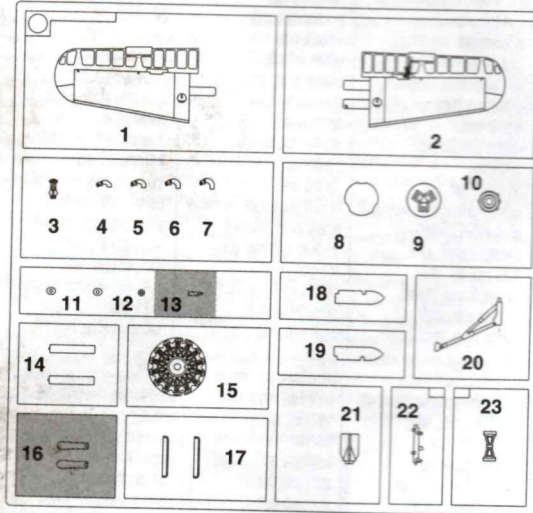

F 2x

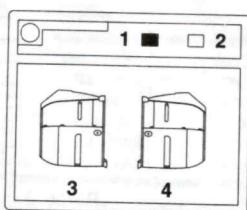

G

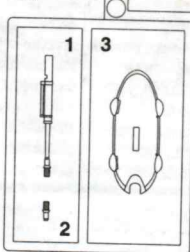

M

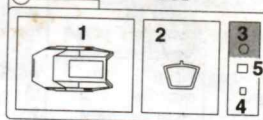

J

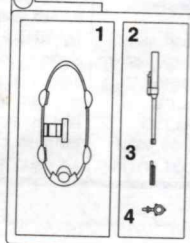

P

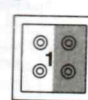

Nicht benötigte Teile
 Parts not used
 Pièces non utilisées
 Niet benodigde onderdelen
 Piezas no necesarias
 Peças não utilizadas
 Partii non usate
 Inte användas delar
 Tarpeettomat osat
 Ikke nødvendige dele
 Deler som ikke er nødvendige
 Непользованные детали
 Elementy niepotrzebne
 μη χρησιμοποιούμενα εξαρτήματα
 Gereksiz parçalar
 Nepotrebné diely
 fel nem használt alkatrészek
 Nepotrební deli

1

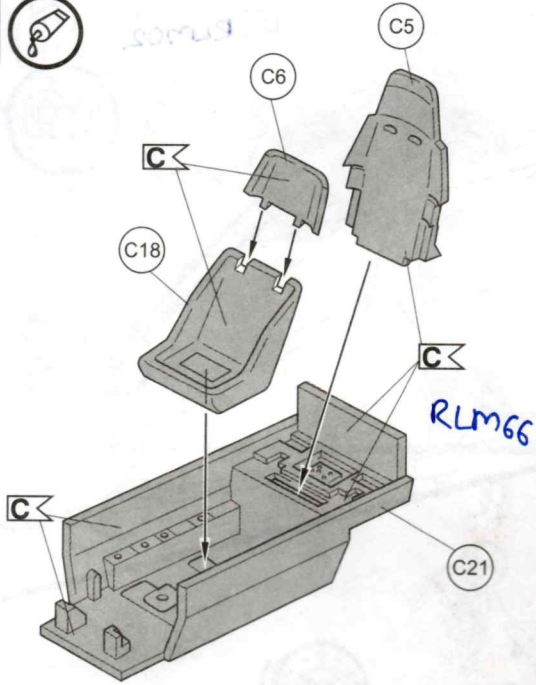

2

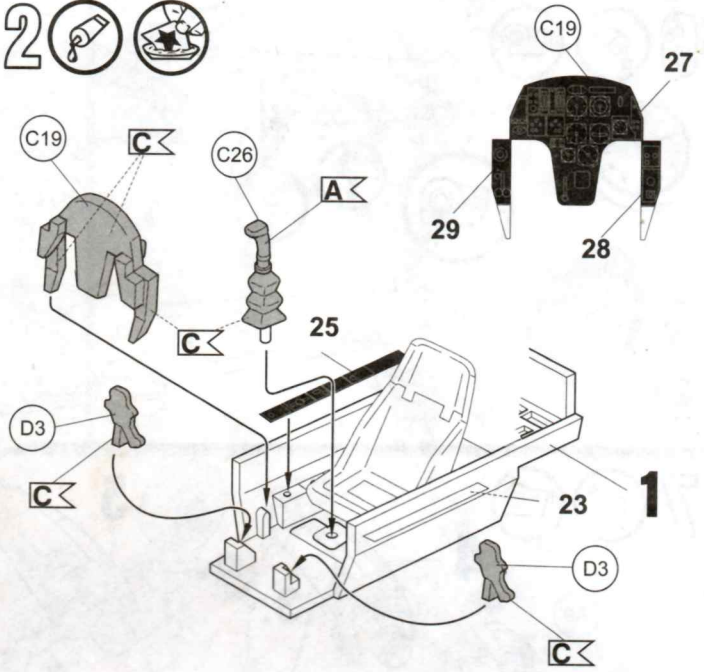

3

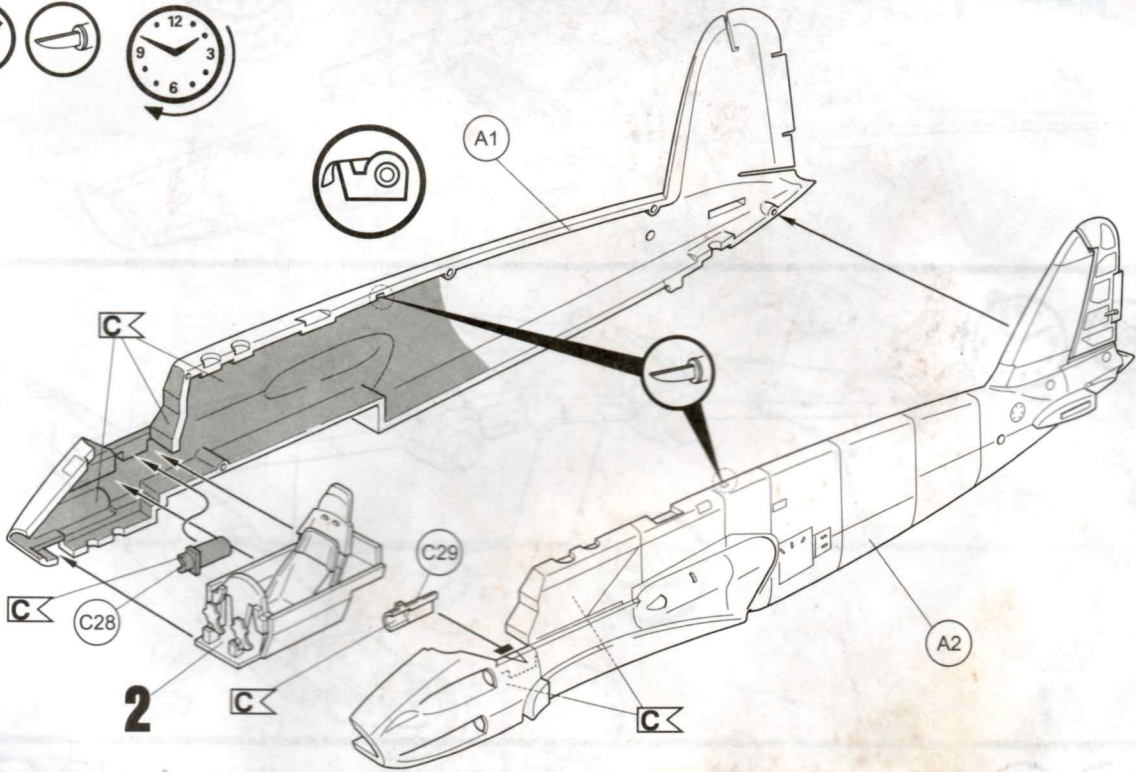
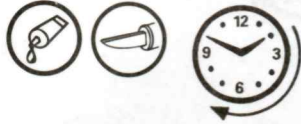

4

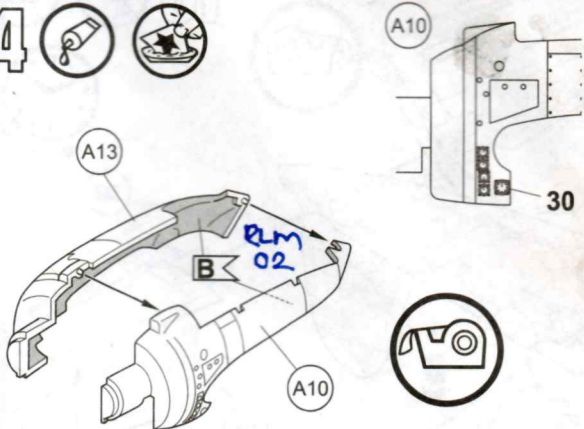

5

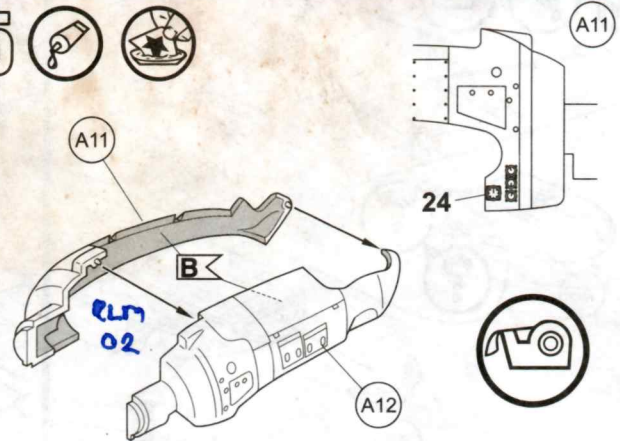

28 ?



Henschel Hs1293-2
4. (Pz) Sch. G2, Castel Benito, Lybia
February 1943

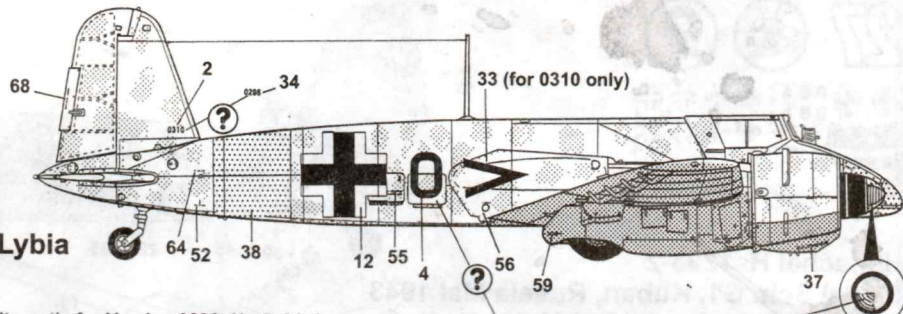

Alternativ for Version 0296: Nr. 6, 34, 9

