

# Виккерс "Вернон"

# Vickers 66 Vimy Commercial (Vernon Mk.I)

Сборная пластиковая модель самолета для детей старше 10 лет.

"Вернон" был создан вскоре после окончания Первой Мировой войны английской фирмой Виккерс путем установки пассажирского фюзеляжа на бомбардировщик "Вими". В 20-е годы "Вернон" стоял на вооружении ВВС Великобритании как санитарный и транспортный самолет, а в ближневосточных колониях он зачастую выполнял и бомбардировочные функции. Гражданские авиакомпании использовали "Коммерческий Вими" для перевозки пассажиров и почты.

### ТЕХНИЧЕСКИЕ ДАННЫЕ:

Экипаж - 2 человека  
 Пассажироместимость - 10 человек  
 Взлетный вес - 5670 кг  
 Максимальная скорость - 157 км/ч  
 Потолок - 3200 м  
 Двигатели - Ролс-Ройс "Игл" VIII мощностью по 360 л.с.  
 Размах крыла - 20,47 м  
 Длина - 13,00 м

### РЕКОМЕНДАЦИИ ПО СБОРКЕ

1. Перед началом работы изучите сборочную схему.
2. Детали от литников отделяйте кусачками или острым ножом. Для зачистки облоя и литевых швов используйте надфили и мелкую наждачную бумагу.
3. Для склеивания деталей используйте клеи для полистирола. Готовую модель можно покрасить нитрозмалями или импортными красками для моделей.

### УСЛОВНЫЕ ОБОЗНАЧЕНИЯ

 Не склеивать детали  
Do not cement together

 Удалить  
Remove

 Распаять горячим ножом  
Shape with hot knife

### ВНИМАНИЕ!

Во избежание попадания мягких деталей в рот и дыхательные пути не давать набор детям младше 3-х лет.  
 Работа с клеем и красками допускается только в хорошо проветриваемом помещении.  
 Не допускайте попадания клея или красок в глаза и рот, опасайтесь открытого огня.

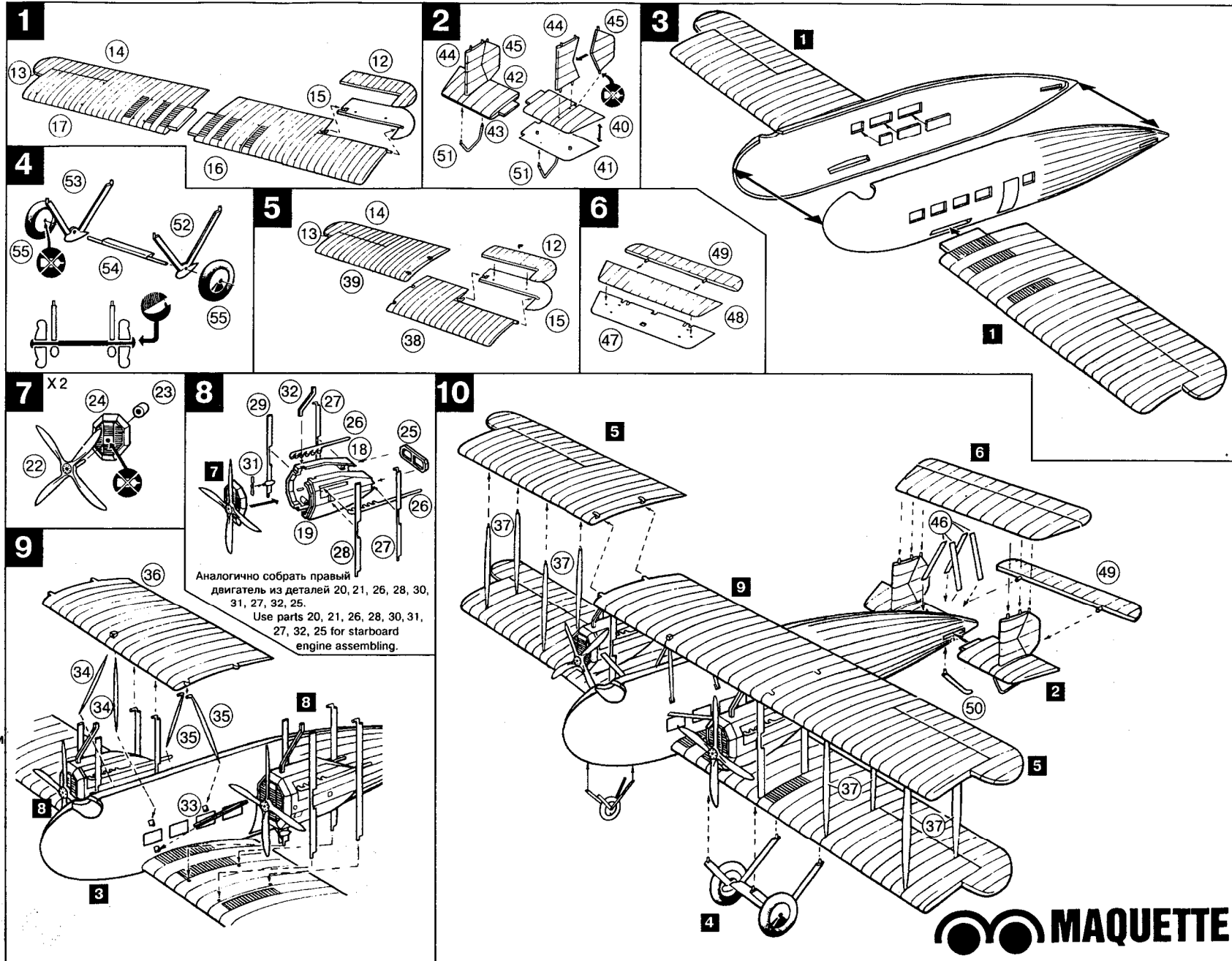

 MAQUETTE

# СХЕМА ОКРАСКИ И НАНЕСЕНИЯ ДЕКАЛЕЙ

# PAINTING & MARKING

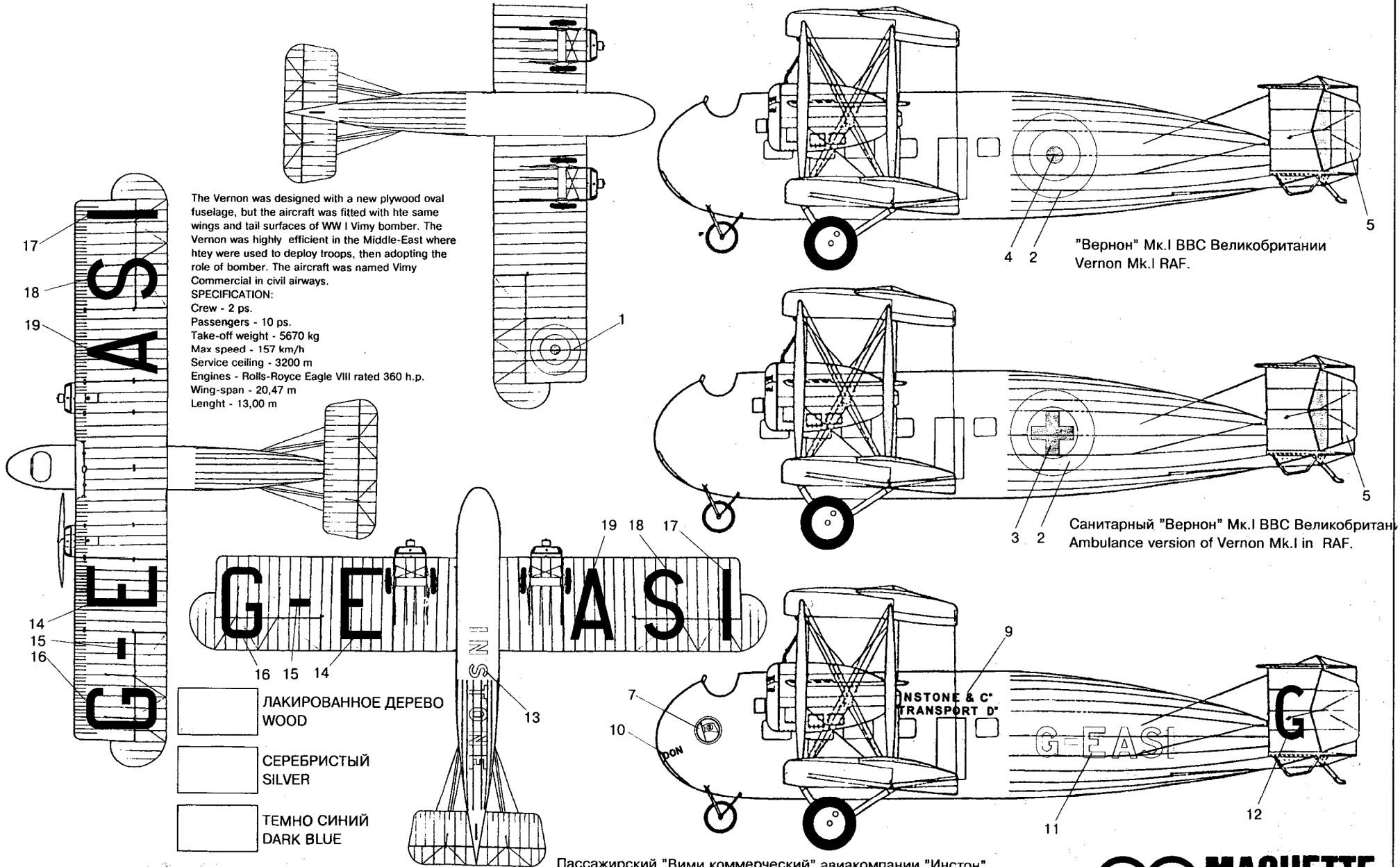

The Vernon was designed with a new plywood oval fuselage, but the aircraft was fitted with the same wings and tail surfaces of WW I Vimy bomber. The Vernon was highly efficient in the Middle-East where they were used to deploy troops, then adopting the role of bomber. The aircraft was named Vimy Commercial in civil airways.

**SPECIFICATION:**  
 Crew - 2 ps.  
 Passengers - 10 ps.  
 Take-off weight - 5670 kg  
 Max speed - 157 km/h  
 Service ceiling - 3200 m  
 Engines - Rolls-Royce Eagle VIII rated 360 h.p.  
 Wing-span - 20,47 m  
 Length - 13,00 m

"Вернон" Mk.I BBC Великобритании  
 Vernon Mk.I RAF.

Санитарный "Вернон" Mk.I BBC Великобритания  
 Ambulance version of Vernon Mk.I in RAF.

Пассажирский "Вими коммерческий" авиакомпании "Инстон".  
 Vimy Commercial in colours of Instone airways.

