

PLASTIC MODEL KITS
LIMITED EDITION
CAT.NO.72216

SPAN : 140 mm
LENGTH : 107 mm
PARTS : 37 pieces
SCALE:1/72

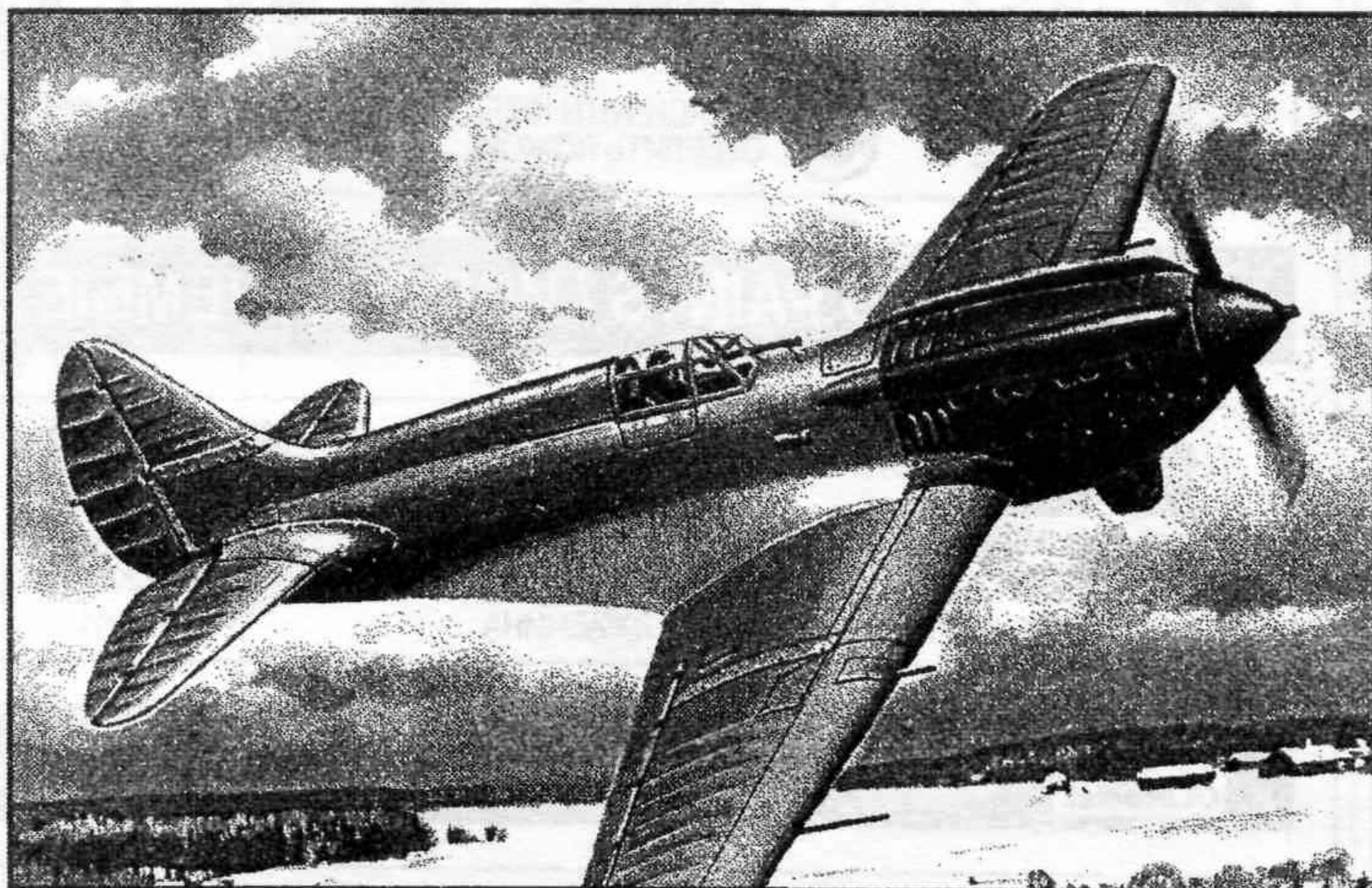

In 1934 at N. N. Polikarpov Design Bureau a unique fighter was created which in accordance with his flying technical characteristics could gather a speed of 500 km/h. The aircraft carried /was armed with/ guns and was the incarnation of the latest achievements in the aircraft were carried out by the famous pilot V. P. Chkalov. In 1936 I-17 was on display at aircraft exhibitions in Paris and Milan, of course without arms as a sport plane. However the foreign press guessed right that it was a fighter. Aircraft specialists even named the supposed composition of its arms and flying technical characteristics. The plane's shortcomings were also animatedly commented upon, namely small cockpit, insecurely system of extending and retracting of the landing gear, discomfort of operation. The aircraft never became a real fighter but it was that precise plane which was used for thorough development of the aerodynamic scheme of monoplane aircraft with liquid-cooled engine and motor-gun installation on the eve of the Great Patriotic War.



В 1934 году в КБ Н. Н. Поликарпова был создан уникальный истребитель, который по своим ЛТХ мог развивать скорость в 500 км/ч. Самолет нес пушечное вооружение и воплотил в себе все новейшие достижения в области самолетостроения. Всесторонние испытания самолета проводил знаменитый летчик В. П. Чкалов. В 1936 году И-17 экспонировался на авиационных выставках в Париже и Милане - разумеется без вооружения, как спортивный самолет. Но зарубежная печать безошибочно угадала в нем истребитель. Авиационные специалисты называли даже предполагаемый состав его вооружения и ЛТХ. Оживленно комментировались и недостатки машины - тесная кабина, ненадежная система уборки и выпуска шасси, неудобства эксплуатации. Этому самолету так и не суждено было стать настоящим истребителем, но ведь именно на этой машине накануне ВОВ было досконально отработана аэродинамическая схема самолета-моноплана с двигателем жидкостного охлаждения и моторно-пушечной установкой.

The model is executed on technology short run and is intended only for experienced modelers
Word-wide distributor for AMODEL kits :
IBG, Warsaw, Poland
Fax:(4822)842-56-29 ; E-Mail:ibgsc@ibg.com.pl

Модель выполнена по технологии short run и предназначена только для опытных моделистов
Дистрибьютор моделей AMODEL :
IBG, Варшава, Польша
Факс:(4822) 842-56-29 ; E-Mail:ibgsc@ibg.com.pl



USED SYMBOLS / ИСПОЛЬЗУЕМЫЕ СИМВОЛЫ

- 1** STAGES OF ASSEMBLY / ЭТАПЫ СБОРКИ
- 1** NUMBER PARTS / НОМЕР ДЕТАЛИ
- A** TO PAINT / ОКРАСИТЬ
- 1** APPLY DECALS / НАНЕСТИ ДЕКАЛЬ
- GLUE / КЛЕИТЬ
- DON'T GLUE / НЕ КЛЕИТЬ
- DETACH WITH KNIFE / ОТДЕЛИТЬ НОЖОМ
- 2x** QUANTITY OF OPERATIONS (PARTS) / КОЛИЧЕСТВО ОПЕРАЦИЙ (ДЕТАЛЕЙ)
- ?** OPTIONAL / НА ВЫБОР



USED PAINTS / ИСПОЛЬЗУЕМЫЕ КРАСКИ

- A** HUMBROL 30 DARK GREEN / ТЕМНО ЗЕЛЕНЫЙ
- B** HUMBROL 113 RUST / РЖАВЧИНА
- C** HUMBROL 33 BLACK / ЧЕРНЫЙ
- D** HUMBROL 64 LIGHT GREY / СВЕТЛО СЕРЫЙ



COMPLETE SET / КОМПЛЕКТНОСТЬ

37 DETAILS FOR ASSEMBLY OF ONE MODEL
37 ДЕТАЛЕЙ ДЛЯ СБОРКИ ОДНОЙ МОДЕЛИ



THE SCHEME OF ASSEMBLY / СХЕМА СБОРКИ

1 **3** **7** **20** **34**

2 **5** **6** **8** **10** **11** **12** **21**

3 **1** **2** **4** **9** **13** **14** **15** **16** **17** **33** **35** **36** **37** **1**

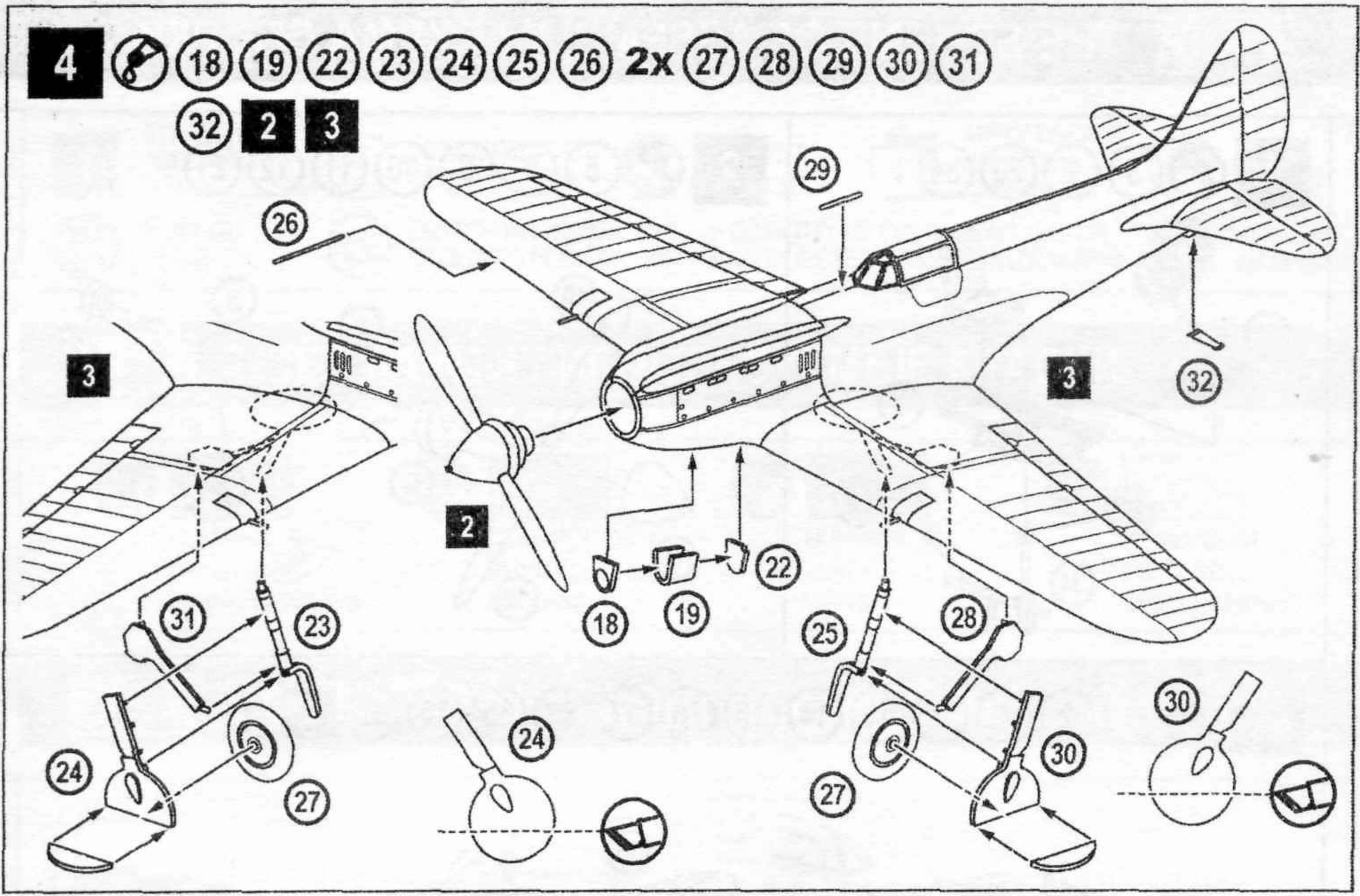

Amodel THE SCHEME OF COLOURING / СХЕМА ОКРАСКИ

I-17 (CKB-19bis), 1936

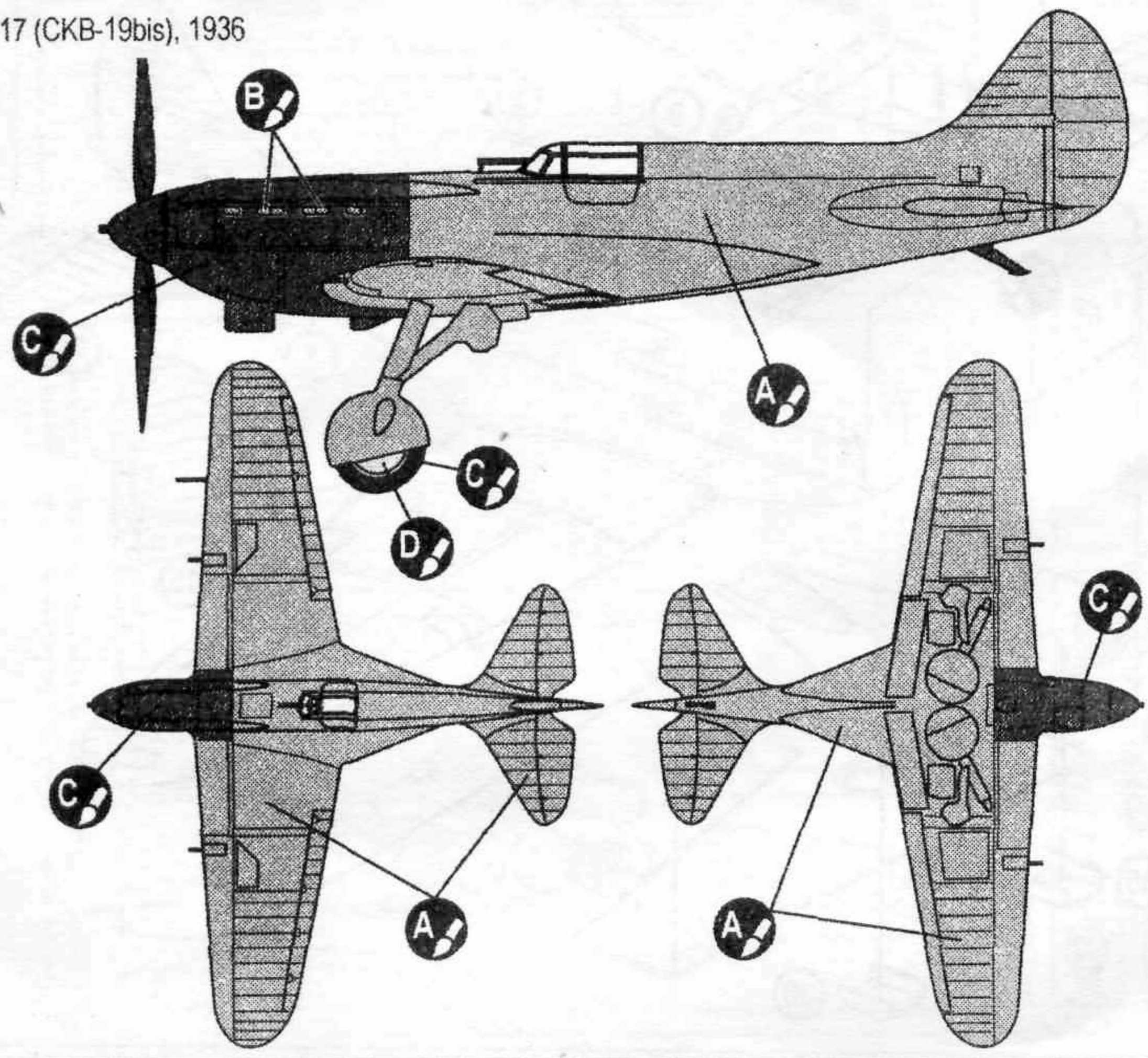

- A**  HUMBROL 30
DARK GREEN
ТЕМНО ЗЕЛЕНЬИЙ
- B**  HUMBROL 113
RUST
РЖАВЧИНА
- C**  HUMBROL 33
BLACK
ЧЕРНЫЙ
- D**  HUMBROL 64
LIGHT GREY
СВЕТЛО СЕРЫЙ