

### Tatra 111

Automobil jež je skutečnou legendou nejen kopřivnické Tetry, ale i Československého automobilového průmyslu.

Byl to první nákladní automobil značky Tatra se vznětovým motorem a zároven první nakladní Tatra se všemi poháněnými nápravami vyráběný sériově. Předváděcí přednůdci, typy T 25 a T 84, byly vyrobeny jen v několika kusech.

Tatra 111 vznikla na základě objednávký německých ozbrojených sil z června 1942, zřejmě na základě dobých zkušeností se vzduchem chlazeným vznětovým dvanaftiválcem s přímým vstříkem paliva vyvíjeným pod označením T 103 od konce roku 1940 pro použití v bojovém vozidle (puma) a po vojenském využití vozu T 81 se známkou nápravy 6x4 o nosnosti 6500 kg.

Motor T 103 byl po úpravě zabudován do automobilu s typovým označením T 111. Měl výkon 210-215 k při 2250 otáčkách za minutu. Automobilem v němž se poprvé rozběhl byl silně rekonstruovaný vůz T 81 sa změnou čtyřstupňovou převodovkou, kde dvoustupňová předávná převodovka zcela nové konstrukce umožňovala snadle pohon nové hnané přední nápravy. tato přední náprava využívala mnoho společných dílů zadní náprav klasické tatrovické koncepce bez zmen z typu T 81. Kabina byla rovněž nová s dřevěnou kostrou. První dva vozy byly postaveny v únoru 1943. Jejich značení Tatra 6500-111 značilo užitečnou hmotnost v Kilogramech. Projekt tohoto vozu je připisován konstruktérovi Zidovskému původu Ing. Zichu Oberlackerovi, otci idee proudnicového vozu s motorem vzadu.

První dodávky rychlých terénních vozů T 111 určených pro extrémní klimatické podmínky zadavatelových bojů, která od podmoskevských zim po trodudně změně v zavěšení zadních per a tím ke zvýšení nosnosti na 8000 kg a následně změně označení T 8000-111. Do konce války bylo expedováno 905 vozidel, z nichž 400 kusů 76500-111. Válečné vozy měly nevzhlednou kabinu vyrobenou z náhradních materiálů přilomnějící budky průmyslových lokomotiv s charakteristickými negativním sklonem čelních skel, jež bylo odůvodněno nedostupností vševyrazujícími reflexy zvláště z letadel patrných.

Po válce bylo využito robustní konstrukce vozu k dalšímu zvýšení nosnosti na 10000 kg. toho bylo docíleno zesílením zadních per a jejich nosníku. Na tehdejší dobu nadprůměrný výkon motoru byl redukován snížením otáček na 175 k při 1800 otáčkách za minutu ve prospěch životnosti a nižší rychlosti tohoto těžkého vozu. V roce 1948 vedle zmíněného valníku továrna dodává sklápec označený T 111S o nosnosti 8000 kg.

V průběhu let 1951, 1952 je výroba typu T 111 přerušena, protože kapacitu továrny zcela vytižila produkce vojenské Tetry T 128. Po obnovení výroby v roce 1952 byl vyráběn vůz modernizovaný. Modernizace spočívala především v použití motoru T 111A s novým spalovacím prostorem v listu a novým ... Po hon ventilátorů byl klinovými křemý namisto fetézu. V každém ventilátoru bylo jedno dynamo. výkon 180k při 1800ot min. Podvozek spojil s rámem středící čochky. kromě zmíněné kabiny s dřevěnou kostrou byla vyráběna kabina celokovová odvozená z Tetry T 128. Vozy v provedení valník měly označení T 111R (rekonstruovaný). Byl dodáván široký sortiment podvozků pro různé nástavby. např. cisterny, jeřáby, autocistery, dílny nebo zkrácený podvozek pro jednosstranný sklápec do lomu T 111 DČJ.

V roce 1957 je zahájena výroba odvozeného tahače těžkých přívěsů T 141 T 141B.

Výroba Tetry T 111 je ukončena v září 1962 s 33690 vyrobenými vozy všech provedení a modifikací. Ve výrobě ji nahradila dodnes nedoceněná Tatra T 138.

Tatra T 111 se uplatnila a prosadila nejen v oblastech Sibíře, kde má jako jediný automobil na světě svůj pomník, tuším však, že stavěný ještě za života - lokální trend - v pouštích číny, dojele do tibetu, ale i v argentině a dalších zemích evropských, asijských, afrických, amerických. Jen, pokud vím, v antarktidě ji nikdo nezahid, čímaž je světladlový výčet tohoto bezpochyby vyjmačného, byt trochu dlouho ve výrobě udržovaného vozu úplný.

Fr. Kusovský  
J. Hera  
Hodkovičky - Suchdol 12.11.95



# T 111

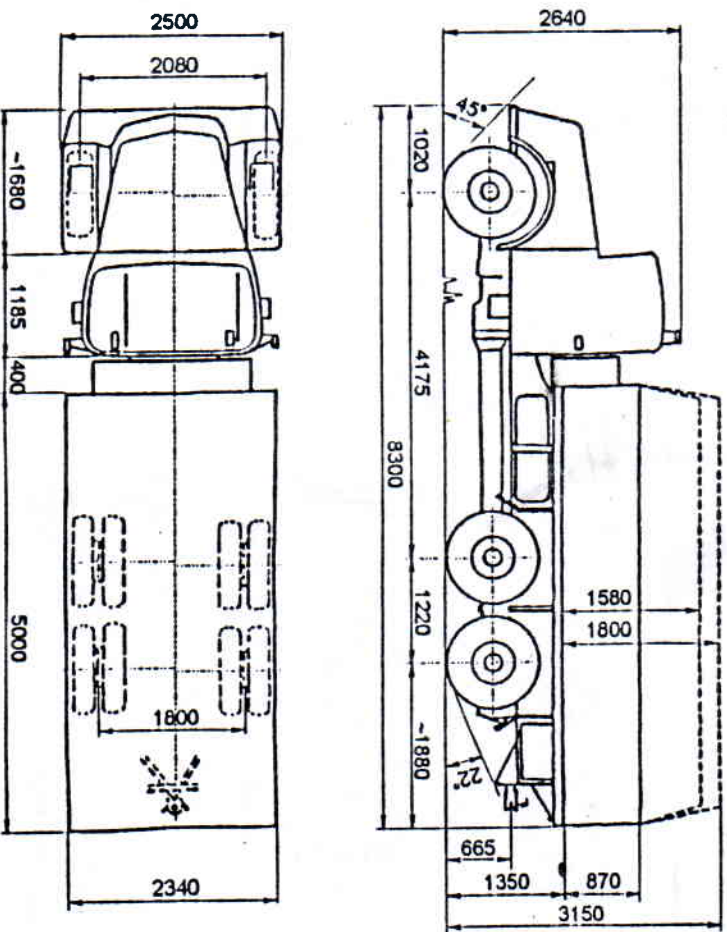

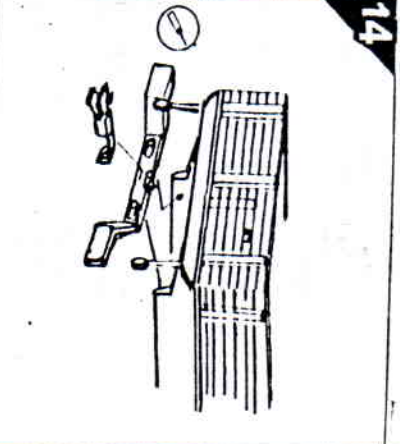
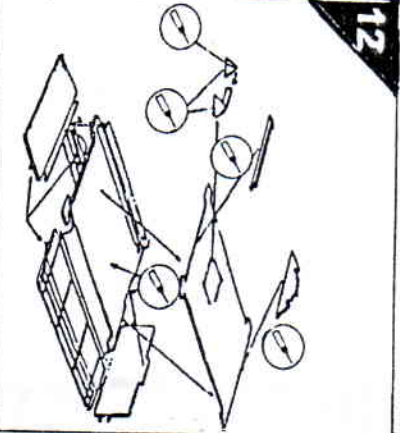
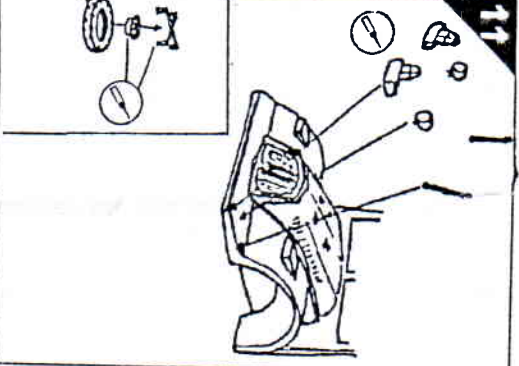
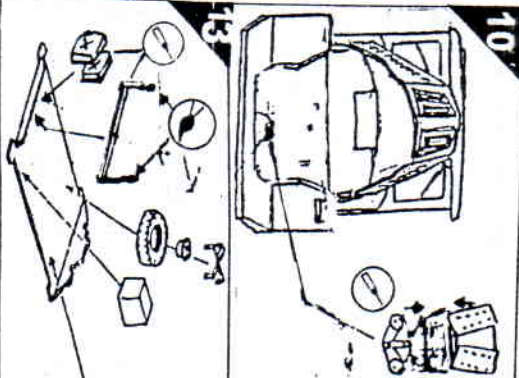
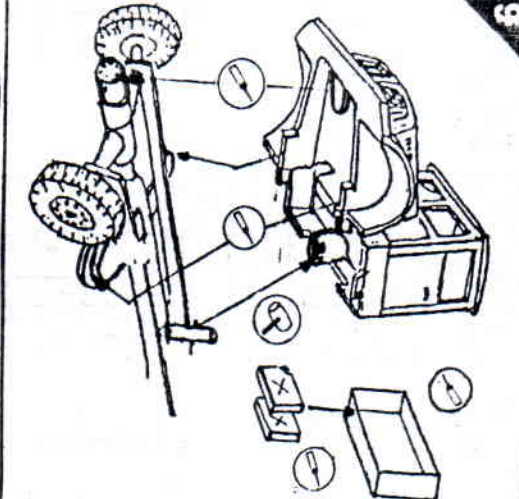
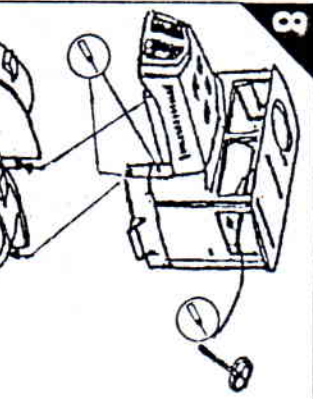
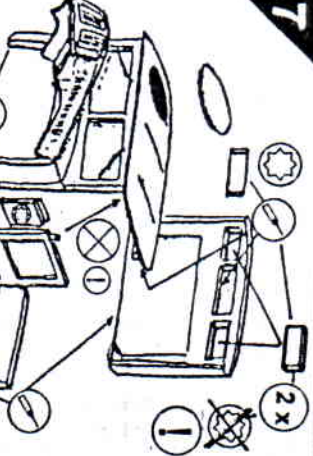
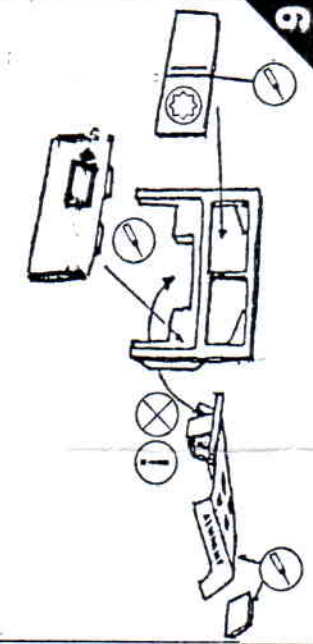
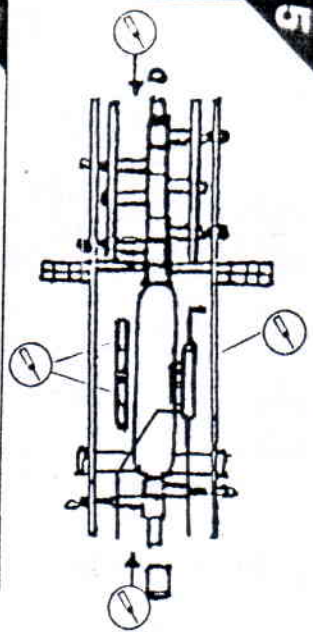
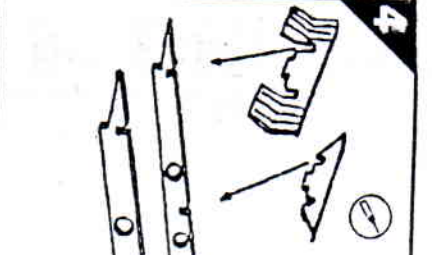
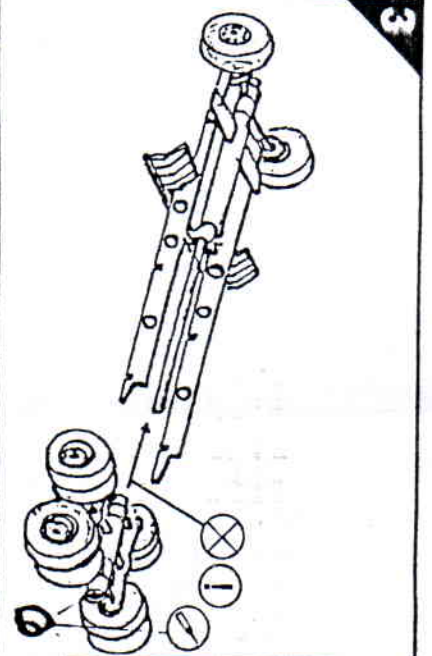
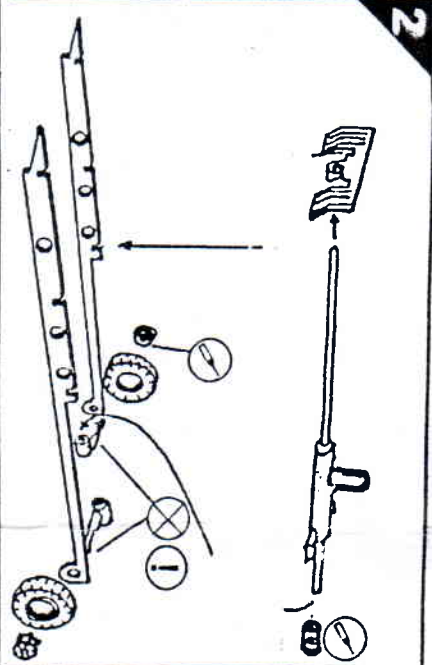
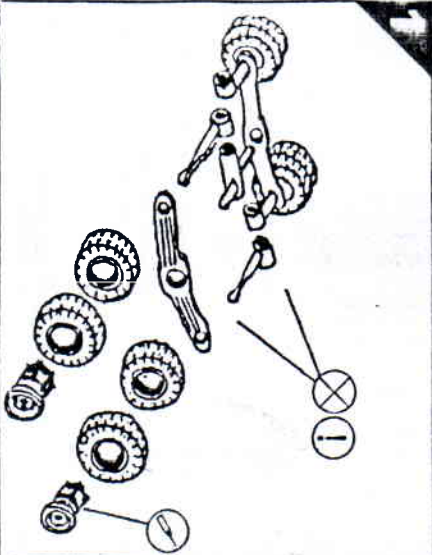

# T 111



Opakovani operace / Vorgang Wiederholen / Repeat this operation / Repeter l'operation  
 Lepit / Kleben / Cement / Collier  
 Nelepit / Nicht Kleben / Do not cement / Ne pas colier  
 Naharvit / Farben / Colour / Couleur



Odliznout / Schneiden / Cut / Couper  
 Narazit / Stoßen / Bump  
 Pozor / Achtung / Attention / Faire attention  
 Průhledná část / Kristalteil / Crystal part / Piece cristal

