

F-4J Phantom II



F-4J Phantom II

EN

Developed by the American aircraft company McDonnell Douglas, the F-4 Phantom II is a tandem two-seat, all-weather, supersonic fighter-bomber. It entered service during the sixties and it is one of the most famous airplanes of the military aviation history. In the original project, it was specifically designed for U.S. Navy but it has been used by all U.S. forces and it obtained a significant commercial success around the World. The original version designed for the US Navy was further improved in 1966 with the production start-up of the Phantom F-4J, characterized by the adoption of new systems able to enhance the air-to-air and ground-attack combat capabilities. The avionics was significantly improved and the innovative fire control system for look-down / shoot-down capability was adopted. Thanks to its two upgraded General Electric J-79-10 powerful jet-engines the Phantom was able to reach the top speed of 1,240 Knots. Speed, thrust and reliability were the Phantom II strengths able to successfully counterbalance the reduced maneuverability due to its big dimension.

IT

Progettato dall'azienda americana McDonnell Douglas ed entrato in servizio durante gli anni sessanta, il cacciabombardiere ogni-tempo supersonico biposto F-4 Phantom II è tra i più noti e celebri aerei della Storia dell'aviazione militare. Inizialmente progettato per la U.S.Navy, venne largamente impiegato anche dall' U.S. Air Force ed ebbe un significativo successo commerciale in tutto il mondo. L'originaria versione destinata alla U.S Navy venne ulteriormente migliorata nel 1966 con l'avvio produttivo del Phantom F-4J, caratterizzato dall'adozione di un sistema d'arma in grado di amplificare la capacità operativa nei combattimenti aria-aria e nelle missioni di attacco al suolo. L'avionica venne decisamente migliorata e venne adottato l'innovativo sistema di controllo dei bersagli look-down/shoot-down. Vennero inoltre utilizzati due nuovi motori J79-GE 10, con una maggiore spinta, che consentivano al Phantom II di superare la velocità di 1.240 nodi (circa 2.300 Km/h). Velocità, accelerazione e affidabilità erano infatti i punti di forza del Phantom in grado di controbilanciare la manovrabilità ridotta dovuta alle sue grandi dimensioni.

DE

Entwickelt vom amerikanischen Unternehmen McDonnell Douglas und seit den Sechzigerjahren im Einsatz, ist der zweiseitige Überschall-Allwetterjagdbomber F-4 Phantom eines der berühmtesten Flugzeuge in der militärischen Luftfahrtgeschichte. Ursprünglich für die U.S.Navy entworfen, wurde er sehr häufig auch von der U.S. Air Force eingesetzt und hatte bedeutenden wirtschaftlichen Erfolg auf der ganzen Welt. Die ursprünglich für die U.S. Navy entwickelte Version wurde zuletzt 1966 mit der Inbetriebnahme des Phantom F-4J optimiert, der mit einem zusätzlichen Waffensystem ausgestattet ist, welches die operative Leistung bei Luft-zu-Luft-Gefechten und bei Bodenangriffen erhöht. Die Luft- und Raumfahrtelektronik wurde entschieden verbessert und ein innovatives Steuersystem mit der Zielsuche „Look-down/Shoot-down“ eingeführt. Außerdem werden die neuen Motortypen J79-GE 10 verwendet, die einen größeren Schub besitzen und dem Phantom II erlauben, eine Geschwindigkeit von mehr als 1.240 Knoten (circa 2.300 km/h) zu erreichen. Geschwindigkeit, Beschleunigung und Zuverlässigkeit waren schließlich die Stärken des Phantom, der in der Lage war, die eingeschränkte Manövrierfähigkeit aufgrund seiner Größe auszubalancieren.

FR

Conçu par l'entreprise américaine Mc Donnell Douglas et entré en service au cours des années soixante, le chasseur bombardier « tout temps » supersonique biplace F-4 Phantom II compte parmi les avions les plus connus et célèbres de l'Histoire de l'aviation militaire. Initialement conçu pour la U.S Navy, il fut largement employé également par la U.S. Air Force et reçut un succès commercial considérable dans le monde entier. La version initiale destinée à la U.S Navy fut ultérieurement améliorée en 1966 avec la mise en production du Phantom F-4J, caractérisé par l'adoption d'un système d'arme en mesure de renforcer la capacité opérationnelle lors des combats air-air et lors des missions d'attaque au sol. L'avionique fut incontestablement améliorée et fut adopté le système innovant de contrôle de cibles look-down/shoot-down. Furent en outre utilisés deux nouveaux moteurs J79-GE 10, avec une poussée plus importante, qui permettaient au Phantom II de dépasser la vitesse de 1 240 nœuds (2 300 km/h environ). Vitesse, accélération et fiabilité étaient en effet les points forts du Phantom capable de contrebalancer sa manœuvrabilité réduite due à ses grandes dimensions.

ES

Proyectado por la empresa americana McDonnell Douglas y activo durante los años sesenta, el cazabombardero de todos los tiempos supersónico biplaza F-4 Phantom es uno de los más célebres y conocidos aviones de la Historia de la aviación militar. Proyectado inicialmente para la Marina de EE.UU., se empleó ampliamente también por la Fuerzas aéreas de EE.UU. y tuvo un éxito comercial significativo en todo el mundo. La versión original destinada a la Marina de EE.UU. fue mejorada posteriormente en 1966 con la puesta en marcha productiva del Phantom F-4J, caracterizado por la adopción de un sistema de armas capaz de amplificar la capacidad operativa en los combates aire-aire y en las misiones de ataque terrestre. La aviónica se mejoró claramente y se adoptó el innovador sistema de control de los objetivos look-down/shoot-down. Asimismo, se utilizaron dos nuevos motores J79-GE 10, con un mayor empuje, que permitían al Phantom II superar la velocidad de 1.240 nudos (casi 2.300 km/h). Efectivamente, los puntos fuertes del Phantom eran la velocidad, la aceleración y la fiabilidad, compensando así su reducida capacidad de maniobra debida a sus grandes dimensiones.

RU

Спроектированный американской компанией McDonnell Douglas и вошедший в эксплуатацию в шестидесятые годы, двухместный сверхзвуковой истребитель-бомбардировщик F-4 Phantom II - один из самых известных и знаменитых самолетов в истории военной авиации. Изначально спроектированный для Военно-морских сил США, он также широко применялся Военно-воздушными силами США и считался коммерчески успешным во всем мире. Первоначальная версия, предназначенная для ВМС США, была еще более усовершенствована в 1966 году с началом производства Phantom F-4J, характеризующимся внедрением системы оружия, способной усиливать эксплуатационные возможности в воздушно-воздушных боях и в миссиях наземной атаки. Авионика была значительно улучшена, и была внедрена инновационная система контроля обнаружения и поражения цели в нижней полусфере. Были также использованы два новых двигателя J79-GE 10 с большей тягой, что позволило Phantom II превысить скорость в 1240 узлов (около 2300 км/ч). Скорость, ускорение и надежность представляли собой сильную сторону Phantom, тем самым уравновешивая его ограниченную маневренность, связанную с большими размерами.

- EN WARNING:** Model for adult collector age 14 and over
IT ATTENZIONE: Modello per collezionisti adulti di età superiore ai 14 anni
FR ATTENTION: Modèle pour modélistes de 14 and et plus.
DE ACHTUNG: Modellbausätze Für Modellbauer über 14 Jahre.
NL WAARSCHWING: Geschikt voor 14 jaar en ouder.
ES ATENCION: Modelo para modelistas mayores de 14 años.



EN ATTENTION - Useful advice!

Study the instructions carefully prior to assembly. Remove parts from frame with a sharp knife or a pair of scissor and trim away excess plastic. Do not pull off parts. Assemble the parts in numerical sequence. Use plastic cement ONLY and use cement sparingly to avoid damaging the model. Black arrows indicate parts to be glued together. White arrows indicate on which frame the parts must be assembled WITHOUT using cement. These letters (A - B - C...) indicate on which frame the parts will be found. Paint small parts before detaching them from frame. Remove paint where parts are to be cemented. Crossed out parts must not be used.

IT ATTENZIONE - Consigli utili!

Prima di iniziare il montaggio studiare attentamente il disegno. Staccare con molta cura i pezzi dalle stampate, usando un taglia-balsa oppure un paio di forbici e togliere con una piccola lima o con carta vetro fine eventuali sbavature. Mai staccare i pezzi con le mani. Montarli seguendo l'ordine delle numerazione delle tavole. Eliminare dalla stampata il numero del pezzo appena montato facendogli sopra una croce. Le frecce nere indicano i pezzi da incollare, le frecce bianche indicano i pezzi da montare senza colla. Usare solo colla per polistirolo. Le lettere (A - B - C...) ai lati dei numeri indicano la stampata ove si trova il pezzo da montare. I pezzi sbarrati da una croce non sono da utilizzare.

DE ACHTUNG - Ein nützlicher Rat!

Vor der Montage die Zeichnung aufmerksam studieren. Die einzelnen Montageeile mit einem Messer oder einer Schere vom Spritzling sorgfältig entfernen. Eventuelle Grate werden mit einer Klinge oder feinem Schmirgelpapier beseitigt. Keinesfalls die Montageeile mit den Händen entfernen. Bei der Montage der Tafelnummerierung folgen. Pfeile zeigen die zu klebenden Teile während die weissen Pfeile die ohne Leim zu montierenden Teile anzeigen. Bitte nur Plastikklebstoff verwenden. Die Buchstaben (A - B - C...) neben den Nummern zeigen, auf welchem Spritzling der zu montierende Teil zu finden ist. Die mit einem Kreuz markierten Teile sind nicht zu verwenden.

FR ATTENTION - Conseils utiles!

Avant de commencer le montage, étudier attentivement le dessin. Détacher avec beaucoup de soin les morceaux des moules en usant un massicot ou bien un pair de ciseaux et couper avec une petite lame avec de papier de verre fin ébarbagés éventuels. Jamais détacher les morceaux avec les mains. Monter les en suivant l'ordre de la numération des tables. Eliminer de la moule le numéro de la pièce qui vient d'être montée, en le bifant avec une croix. Les flèches noires indiquent les pièces à coller, les flèches blanches indiquent les pièces à monter sans colle. Employer seulement de la colle pour polystyrol. Les lettres (A - B - C...) aux côtés des numéros indiquent la moule où se trouve la pièces à monter. Les pièces marquées par une croix ne sont pas à utiliser.

ES ATENCION - Consejos útiles!

Estudiar las instrucciones cuidadosamente antes de comenzar el montaje. Separar las piezas de las bandejas con un cuchillo afilado o un par de tijeras y retirar el exceso de plástico o rebaba. No arrancar las piezas. Montar las piezas en orden numerado. Utilizar SOLAMENTE pegamento para plástico y en poca cantidad para evitar que se dane el modelo. Las flechas negras indican las piezas que se deben pegar juntas. Las flechas blancas indican las piezas que deben ensamblarse SIN usar pegamento. Las letras (A - B - C...) indican en que bandeja se encuentran las piezas. Pintar las piezas pequeñas antes de separarlas de la bandeja. Retirar la pintura de los lugares por donde se deban pegar las piezas.

RU ПРЕДУПРЕЖДЕНИЕ - важные!

ПЕРЕД ТЕМ, КАК ПРИСТУПИТЬ К СБОРКЕ, ВНИМАТЕЛЬНО ИЗУЧИТЬ ЧЕРТЕЖ. ОЧЕНЬ ОСТОРОЖНО ОТСОЕДИВИТЬ РАСПЕЧАТАННЫЕ ЭЛЕМЕНТЫ, ИСПОЛЬЗОВАТЬ ДЛЯ ЭТОГО КАНЦЕЛЯРСКИЙ НОЖ ИЛИ ПАРУ НОЖИЦ, СНИТЬ НЕВЕРНОСТИ С ПОМОЩЬЮ ТОНКОГО ЛЕВНИКА ИЛИ С ПОМОЩЬЮ АБРАЗИВНОЙ БУМАГИ. НЕ ОТСОЕДИНЯТЬ ЭЛЕМЕНТЫ РУКАМИ. ВЫПОЛНИТЬ СБОРКУ СОГЛАСНО ПОРЯДКУ НУМЕРАЦИИ ТАБЛИЦ. УДАЛИТЬ ИЗ СЛИСКА ТОЛЬКО ТО ЧТО СОБРАННУЮ ДЕТАЛЬ, ПЕРЕЧЕРКНУВ ЕЕ. ЧЕРНЫЕ СТРЕЛКИ УКАЗЫВАЮТ ДЕТАЛИ ДЛЯ СКЛЕИВАНИЯ, БЕЛЫЕ СТРЕЛКИ УКАЗЫВАЮТ ДЕТАЛИ, КОТОРЫЕ СОБИРАЮТСЯ БЕЗ КЛЕЯ. ИСПОЛЬЗОВАТЬ ТОЛЬКО КЛЕЙ ДЛЯ ПЕНОПЛАСТА. БУКВЫ (А - В - С...) НА ПРОНУМЕРОВАННЫХ СТОРОНАХ УКАЗЫВАЮТ ЛИСТ, ГДЕ НАХОДИТСЯ ДЕТАЛЬ. ПЕРЕКРУЖЕННЫЕ ДЕТАЛИ НЕ ИСПОЛЬЗУЮТСЯ.

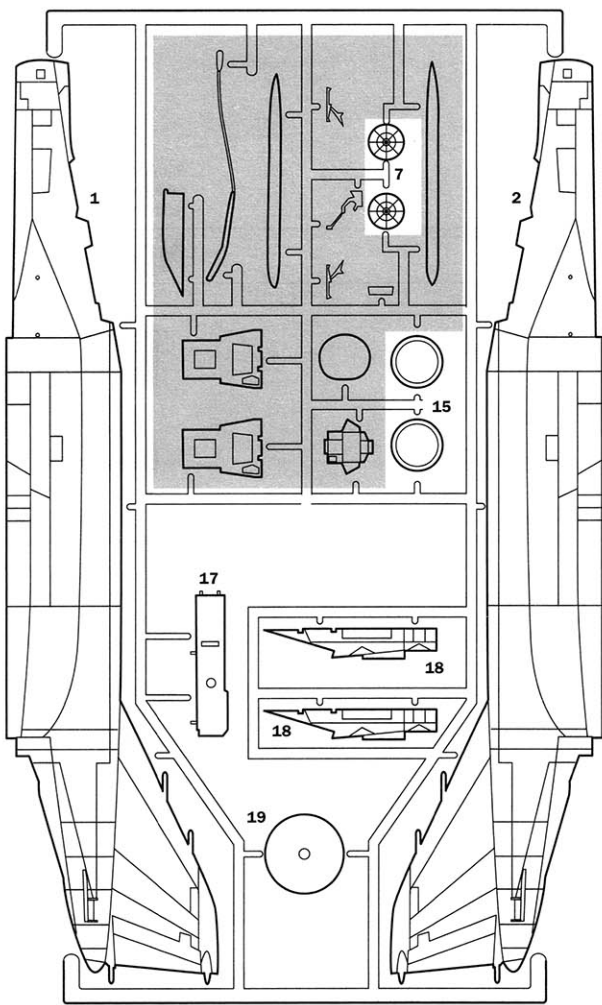

A

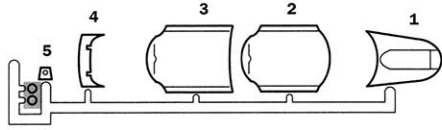

E

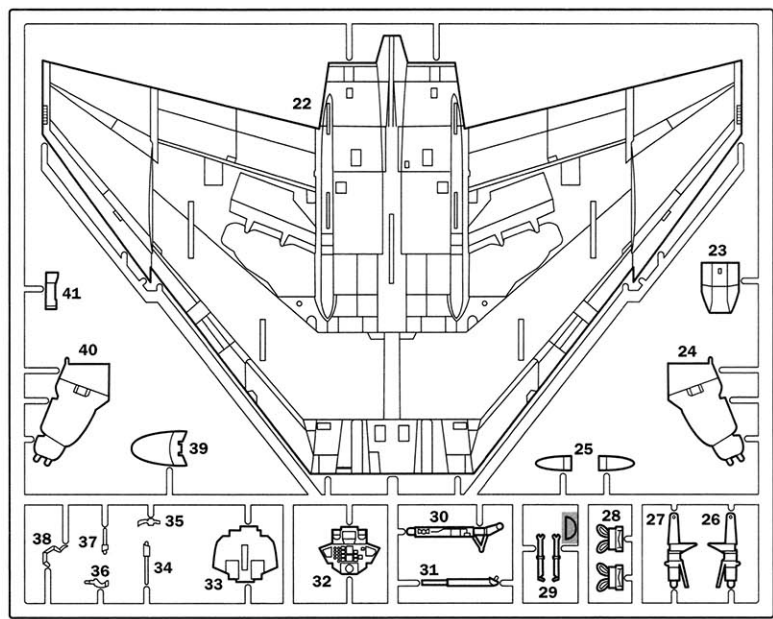

B

C

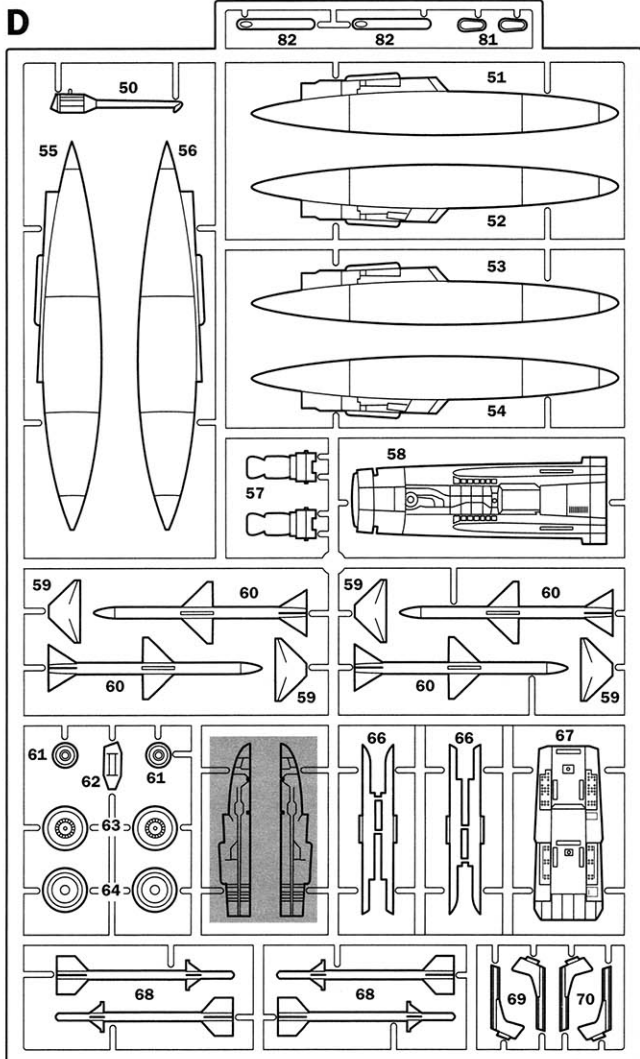
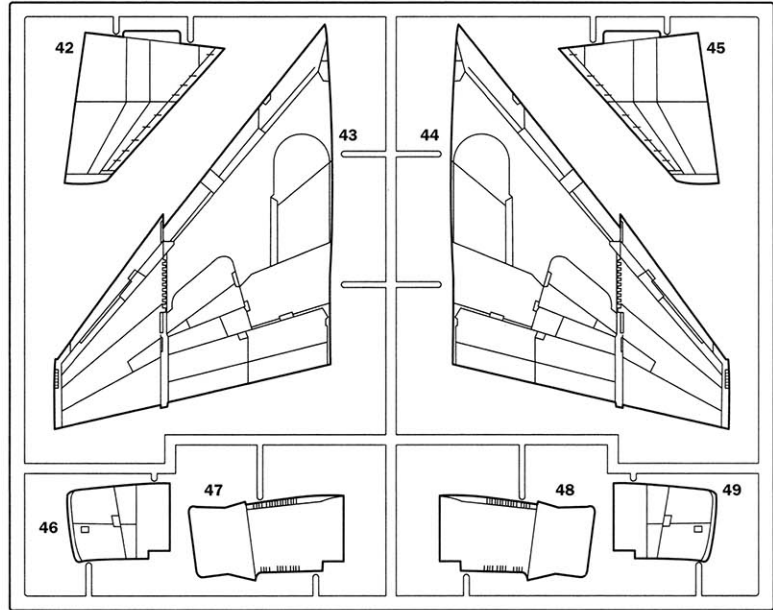

D

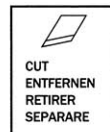

CUT
ENTFERNEN
RETIRER
SEPARARE



Parts not for use
Telle werden nicht
verwendet
Parti da non utilizzare
Pièces à ne pas
utiliser

Color Table

A FLAT GUNSHIP GRAY - 4752AP F.S. 36118	F FLAT LIGHT GHOST GRAY - 4762AP F.S. 36375
B FLAT BLACK - 4768AP F.S. 37038	G GLOSS GREEN - 4669AP F.S. 14090
C FLAT OLIVE DRAB - 4728AP F.S. 37178	H GLOSS RED - 4605AP F.S. 11302
D FLAT DARK GREEN - 4726AP F.S. 34079	J FLAT WHITE - 4769AP F.S. 37875
E FLAT INSIGNA YELLOW - 4721AP F.S. 33538	K FLAT GUN METAL - 4681AP F.S. 37200

I numeri si riferiscono all'assortimento Italeri Acrylic Paint
The indicated colour number refer to the Italeri Acrylic Paint
Les références indiquées concernent les peintures Italeri Acrylic Paint
Die angegebenen farbnummern beziehen sich auf die Italeri Acrylic Paint
Los números se refieren a los colores surtido Italeri Acrylic Paint
De nummers verwijzen naar het assortiment kleuren Italeri Acrylic Paint

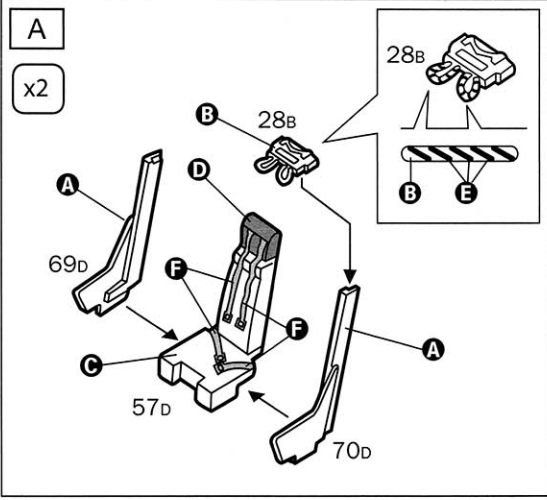
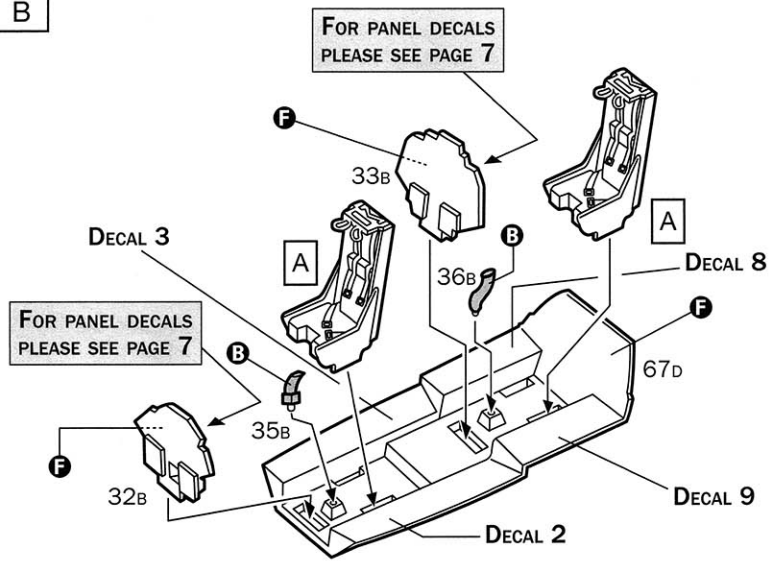
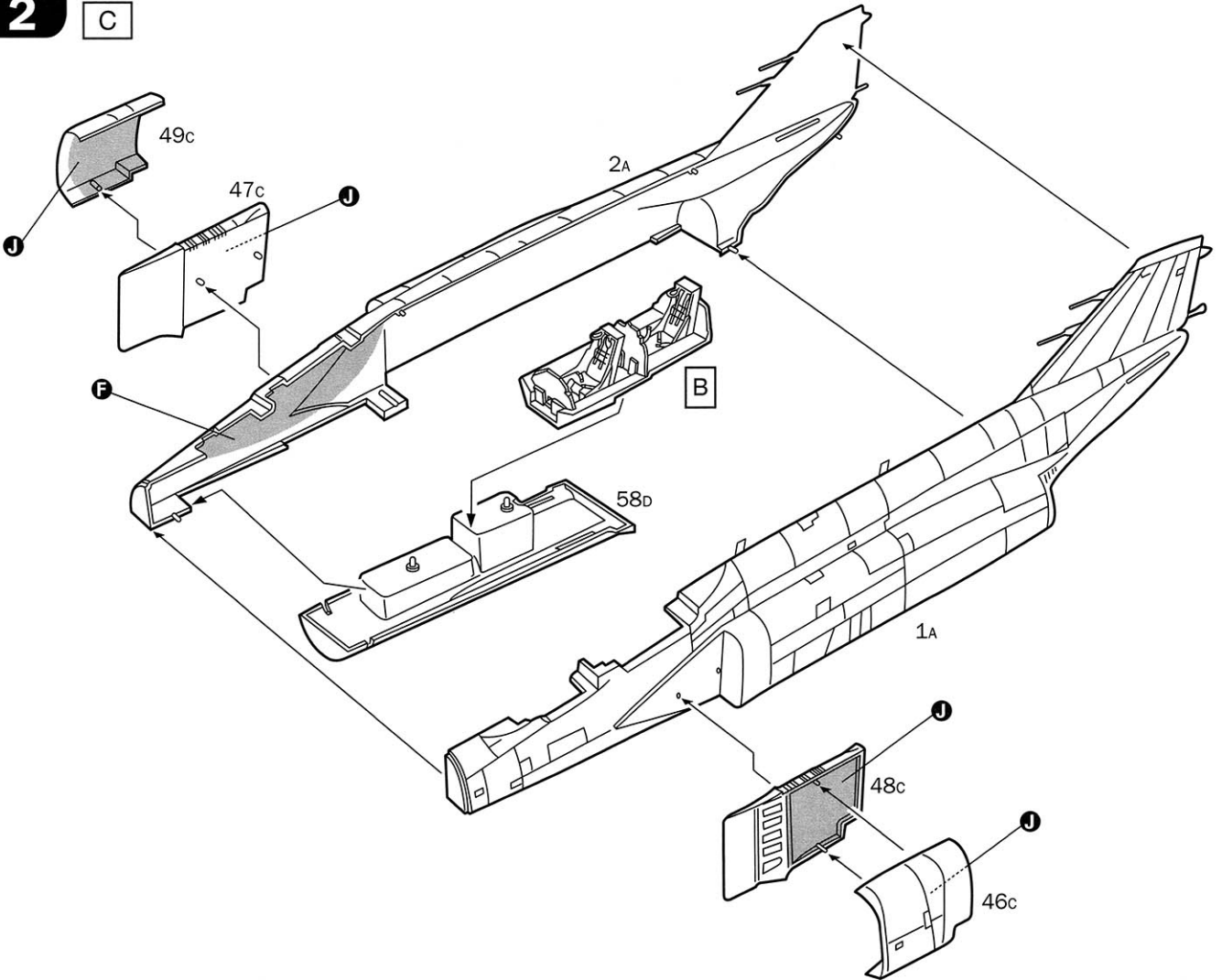
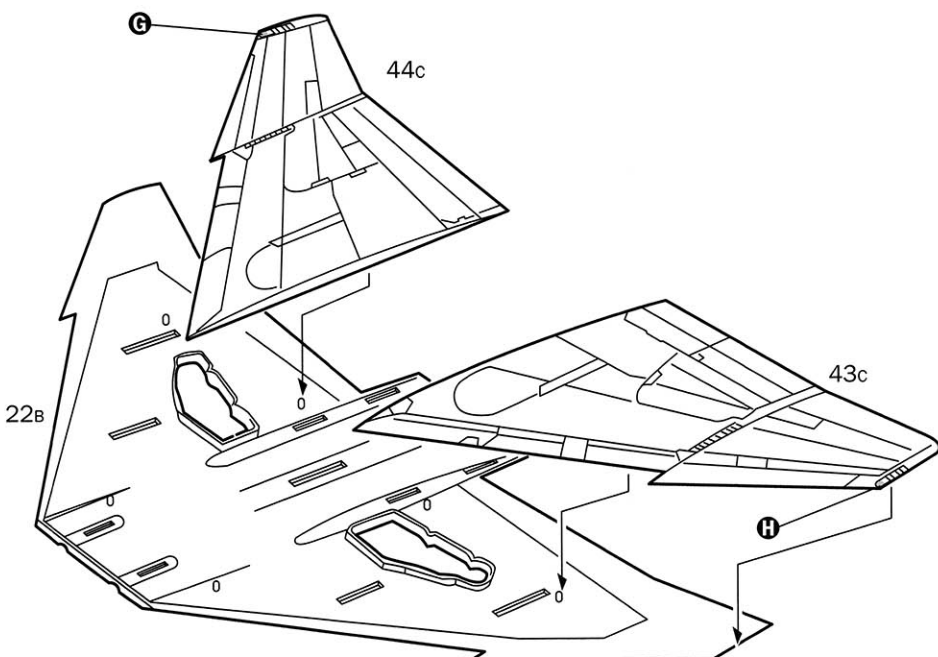
1**B****2****C****3****D**

4

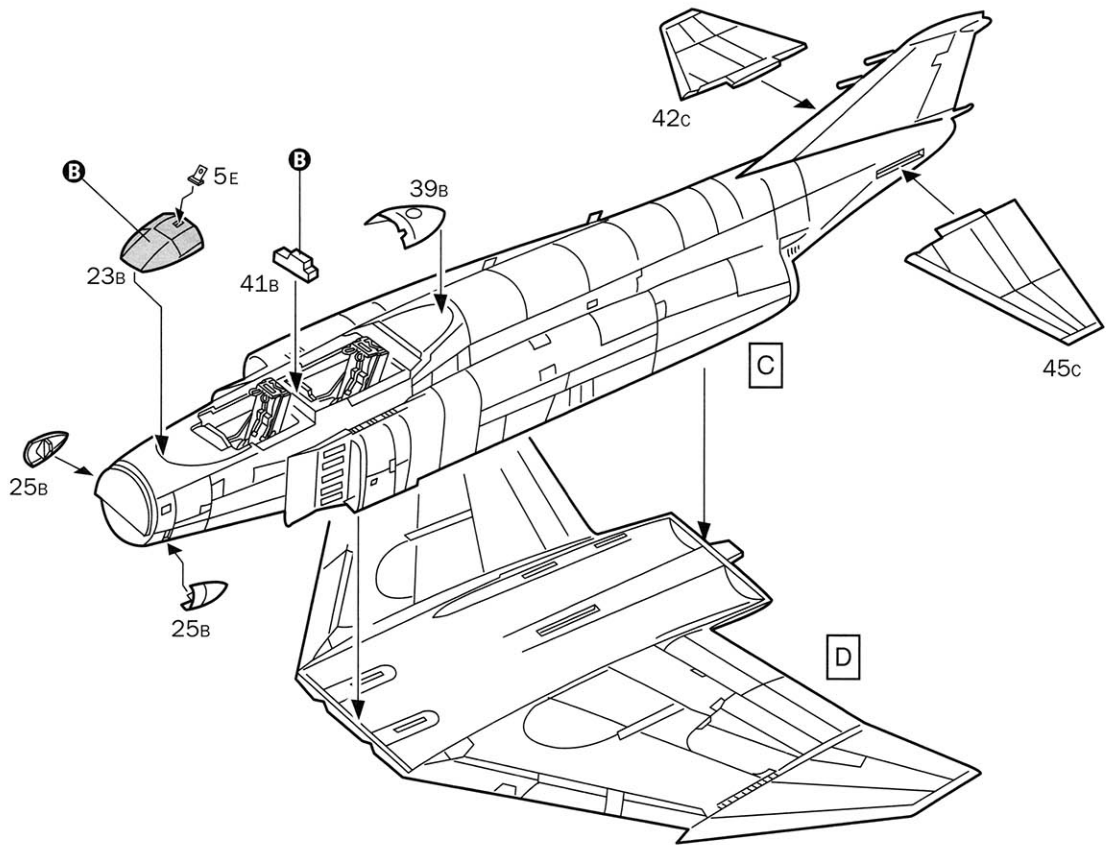

5

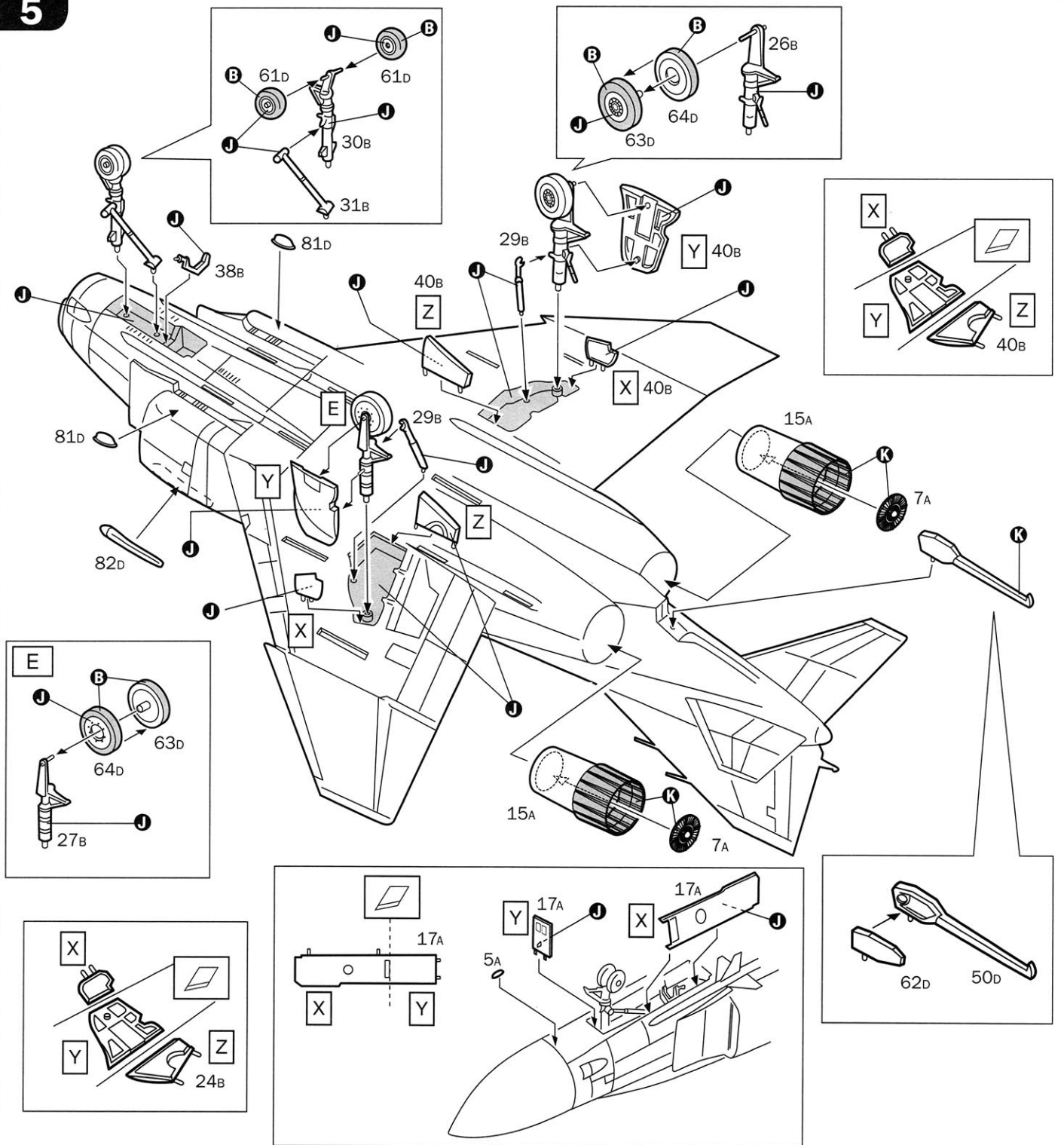

6

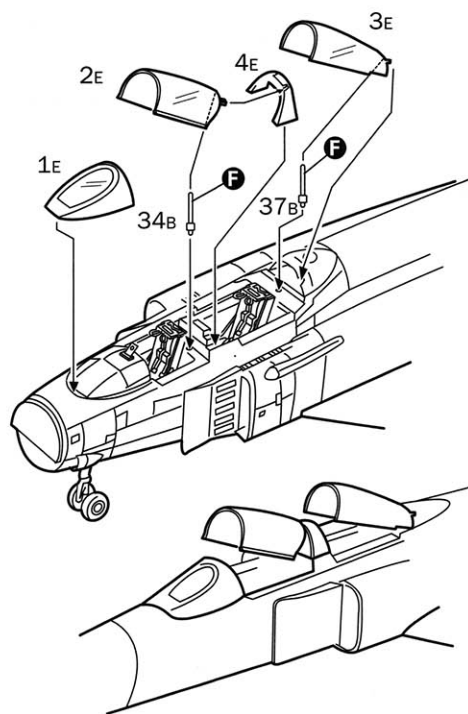
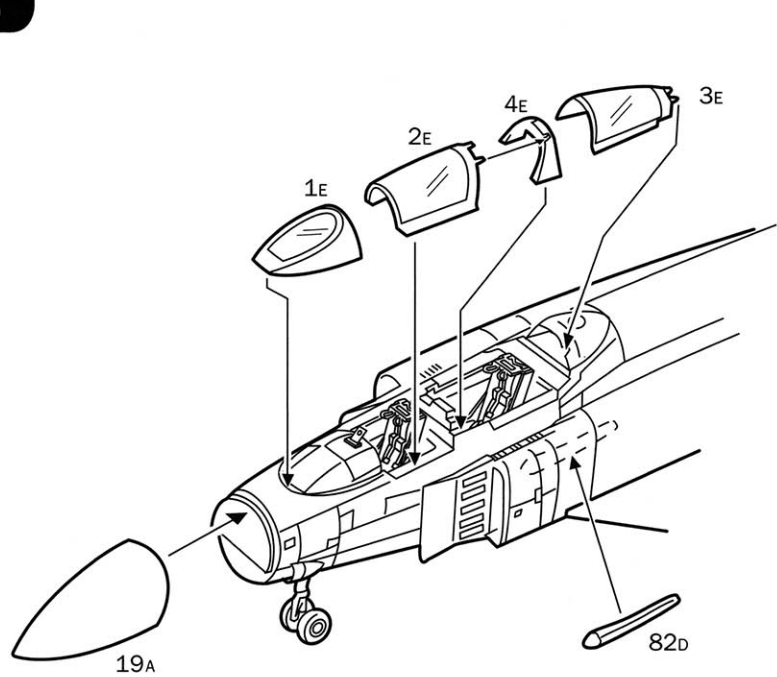

7

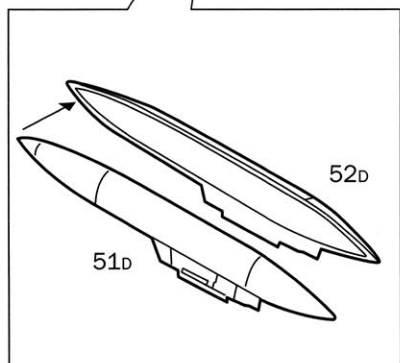
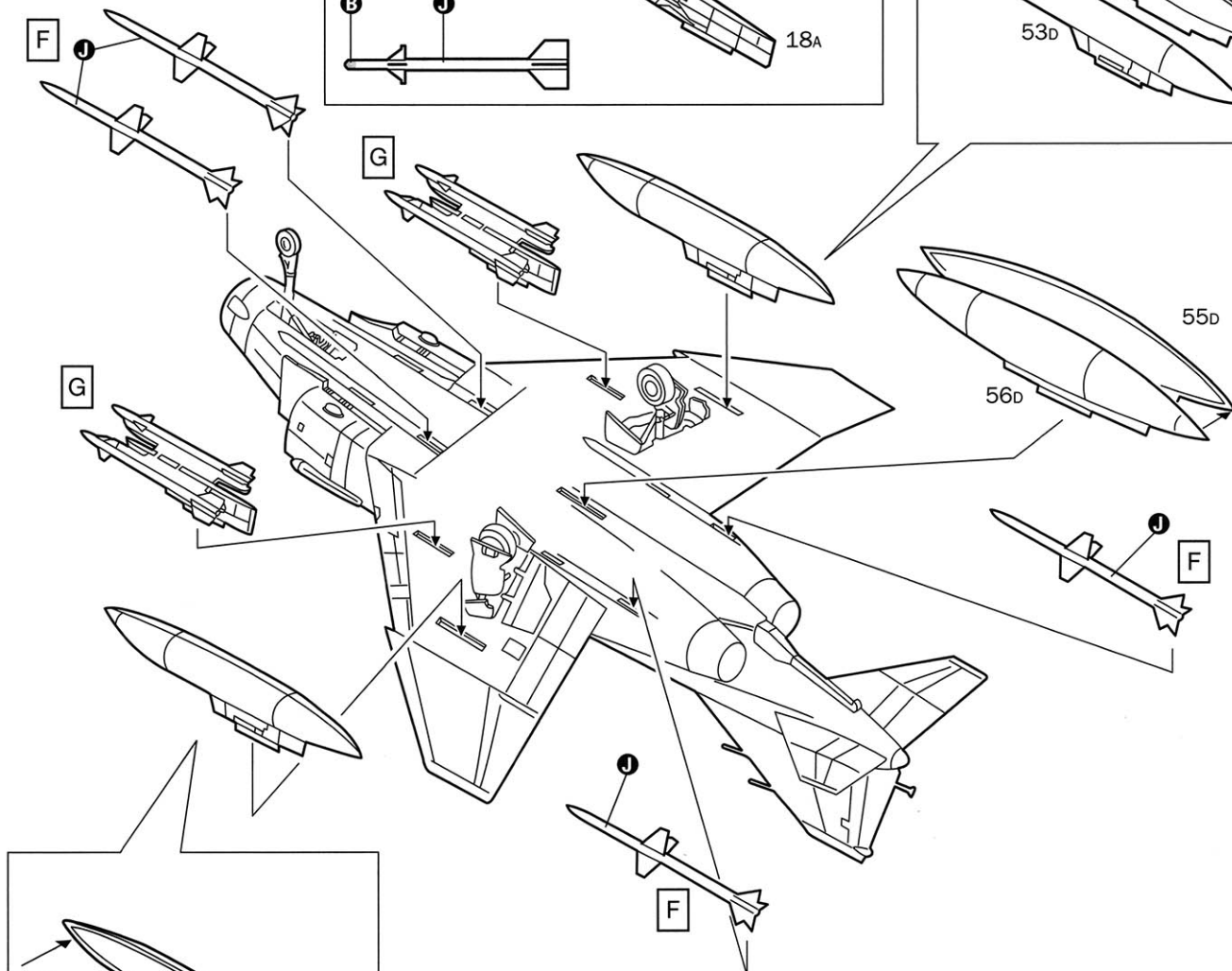
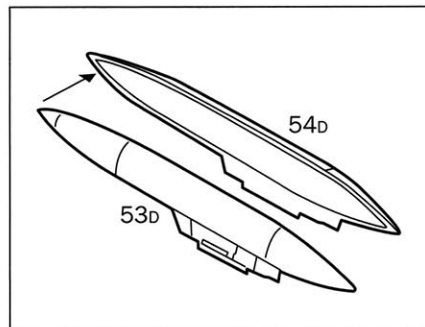
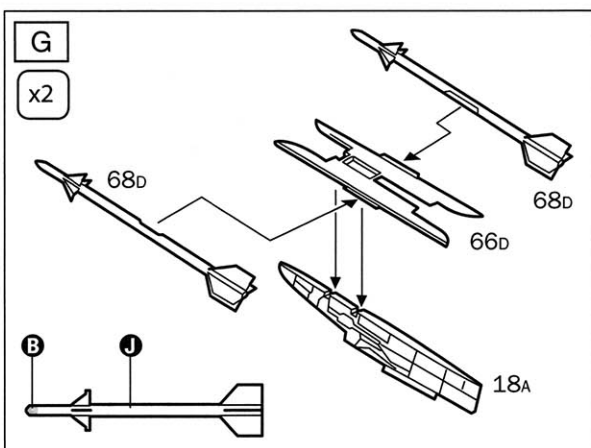
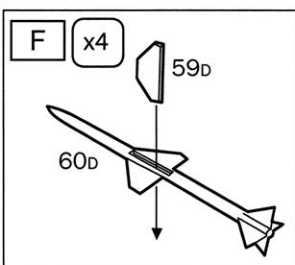

Istruzioni per l'applicazione delle decalcomanie. Ritagliare le decalcomanie occorrenti dal foglio, immergerle in un bicchiere di acqua pulita per circa 20", metterle in posizione sul modello e farle scivolare dalla carta; per una migliore aderenza comprimerle con una pezzuola pulita.



Direction for applying the decals: cut the required decals out of the sheet; dip the into a glass of clean water for about 20"; position the decals on the kit, letting them slide from the paper. For a better adesion, press them by means of a clean rag.

Påsättning av decaler: klipp ut den decal som skall användas och doppa den i ett glas vatten under en 20". Sätt decalen på plats på modellen och låt den sakta glida av pappret. För att den skall sitta ordentligt, tryck till med en torr duk.

Anweisungen für Abziehbilder-Anbringung: Die benötigten Abziehbilder vom Blatt abscheiden, in ein Glas reines Wasser für etwa 20" eintauchen, auf das Modell legen und dann vom Papierbogen abnehmen. Um eine bessere Haftung zu erzielen, die Abziehbilder mit einem reinen Tuch andrücken.

Instruction pour l'application des décalcomanies. Couper les décalcomanies choisies et les plonger environ 20" dans un peu d'eau propre. Les placer sur le modèle en les faisant glisser de leur feuille et presser avec un morceau de chiffon pour éliminer les bulles d'air.

Instrucciones Para la aplicación de las calcomanías: cortar las requeridas, sumergirlas en un recipiente de agua limpia durante 20", colocar las calcomanías sobre el modelo, haciéndolas deslizar sobre el papel. Para una mejor adherencia, presionarlas con un trapío limpio.

Transfers: knip het benodigde deel uit, dempel et ca. 20" onder water, oodt het transfer tegen het model en schuif het vanaf het papier op zijn plaats. Met een schoon doekje aandrukken.

デカール貼付法 図紙から、それぞれのマークを切り取り、ぬるま湯に20秒くらいつけて、引き上げます。マークをすべらすようにして図紙から取り、指定の位置にはってください。やわらかな布でマークを押しつけてください。マーク面には、おろくまで手触りしないでください。

Указания по применению декалей: Отрежьте нужную вам часть декали от общего листа, поместите ее на 20" минуты в чистую воду, затем, выбрав необходимое место на модели, переведите тушь изображения, сдвинув его с бумажной основы. Для лучшего прилипания промажьте декаль чистой тряпочкой.

Common Markings

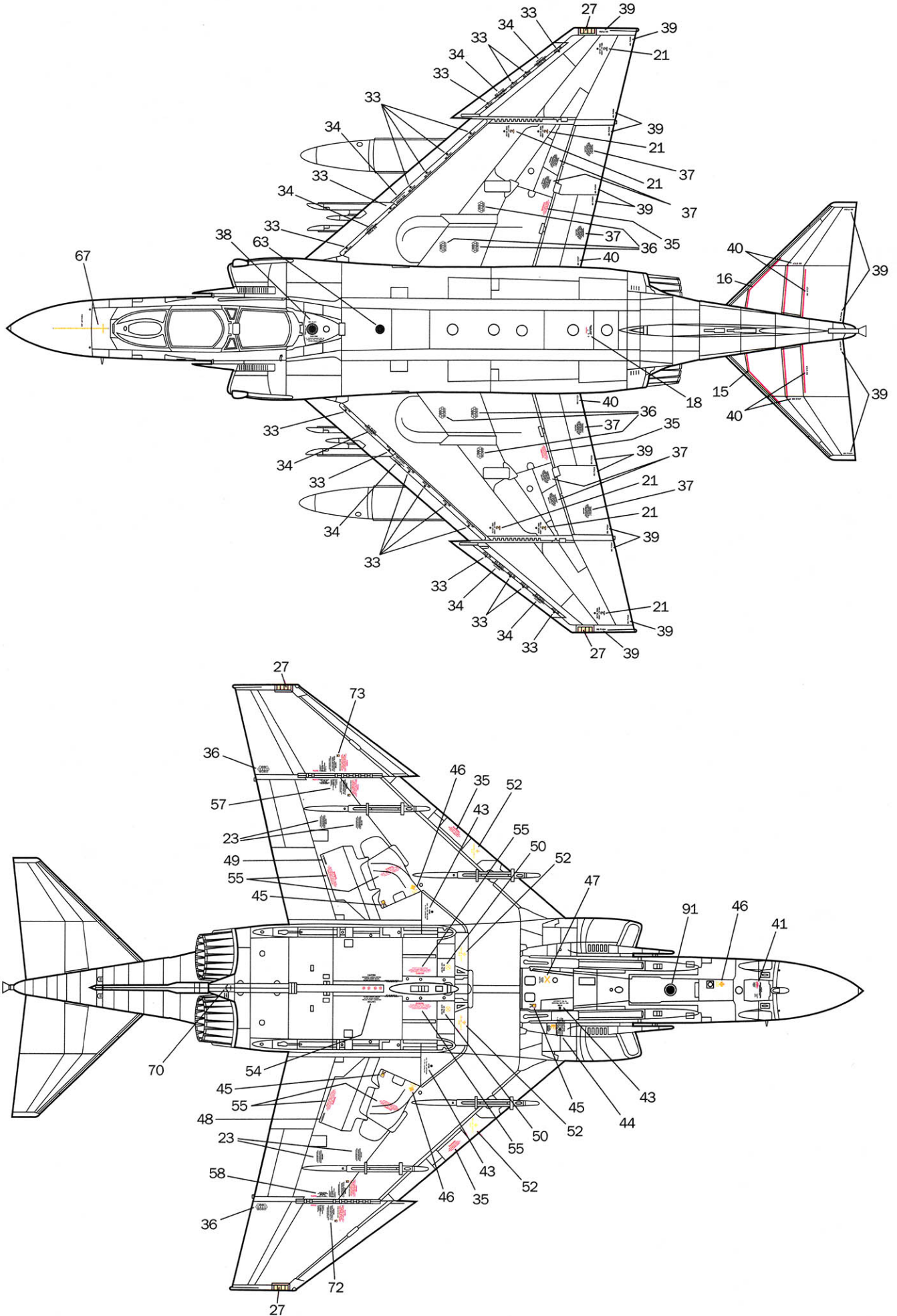

Common Markings

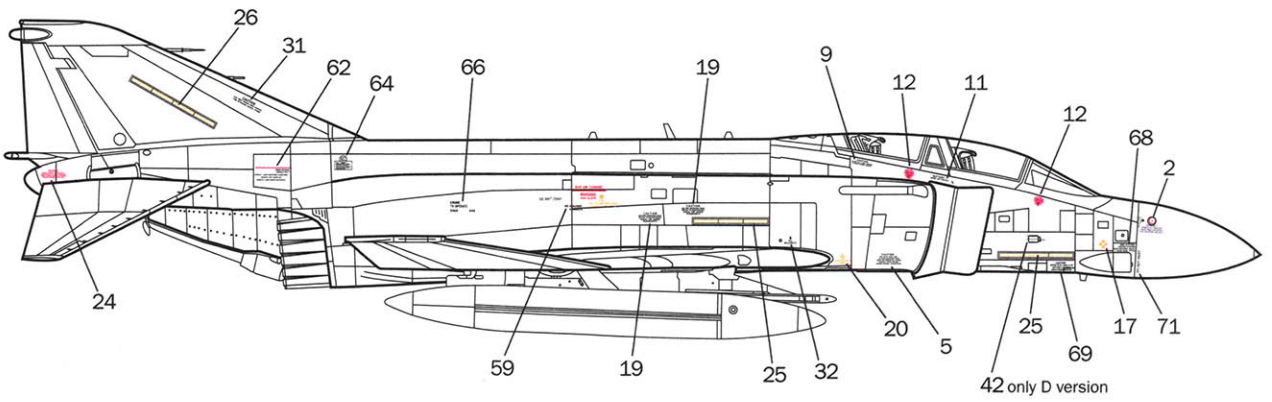
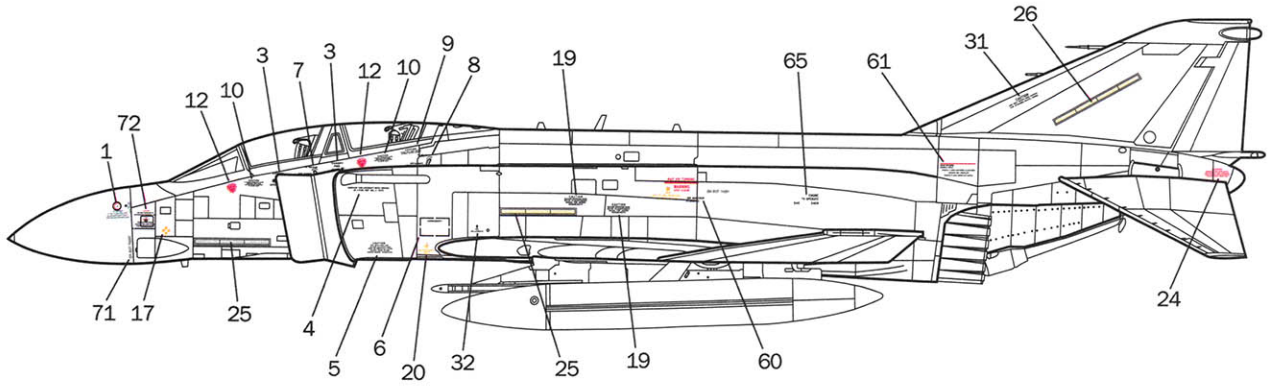

Cockpit Instrument Panel

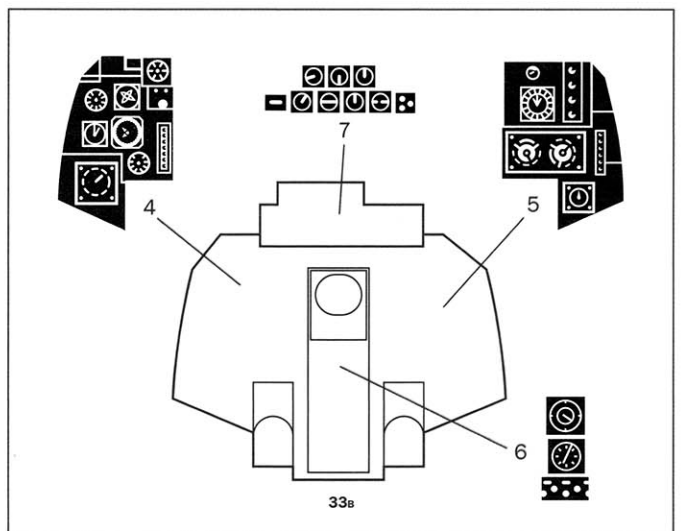
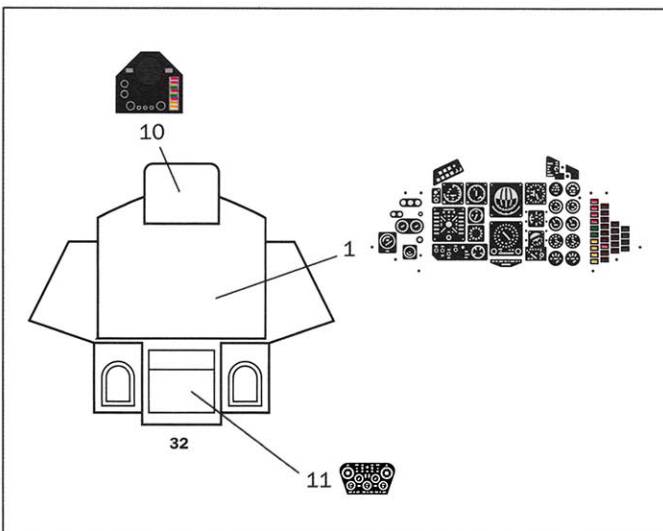

Common Markings

AIM-7 (4x)

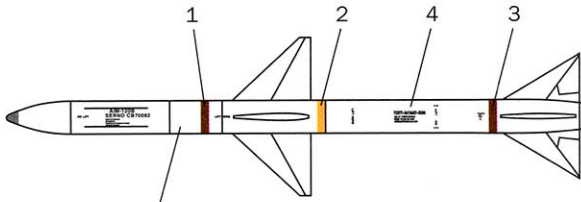

FLAT WHITE
F.S. 37875
4769 AP

AIM-9 J (4x)

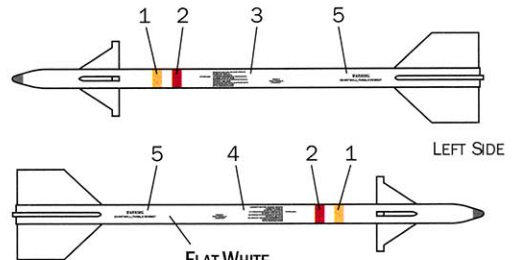

FLAT WHITE
F.S. 37875
4769 AP

Pylons (2x)

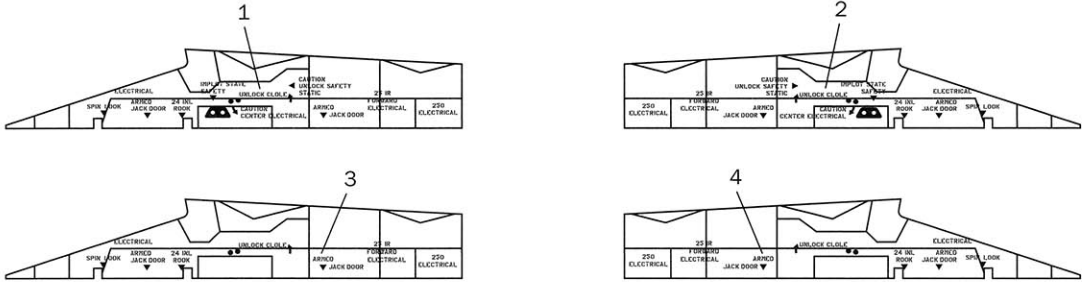

External Fuel Tank (2x)

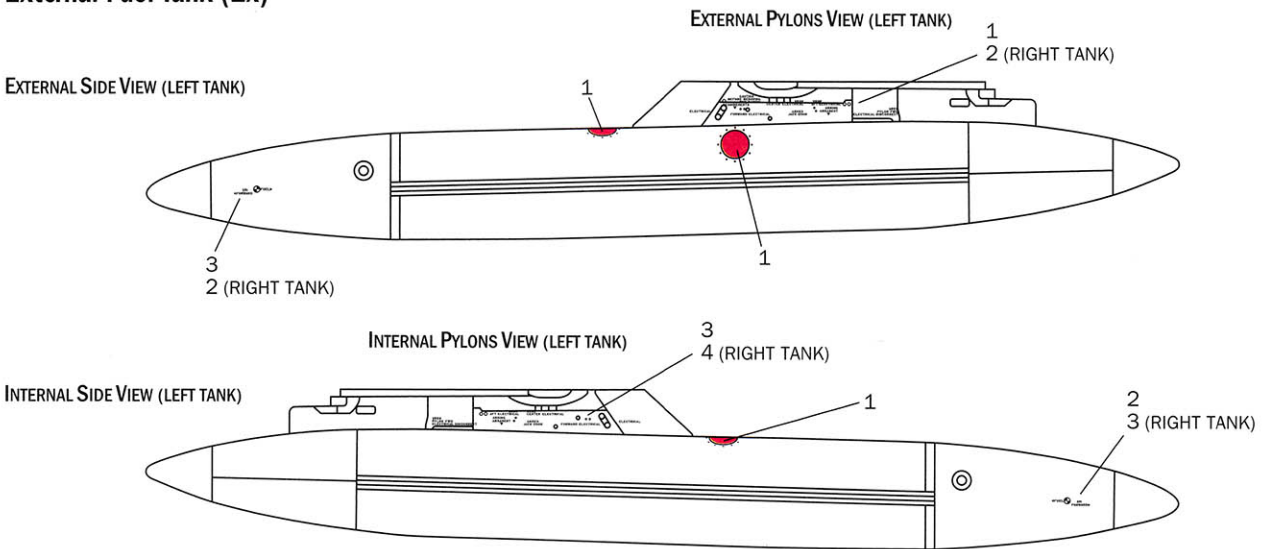

Central Fuel Tank

