

Myśliwiec pokładowy Bf 109 T-0



Samolot został wybrany w końcu lat trzydziestych na myśliwiec pokładowy dla budujących się lotniskowców Kriegsmarine. Postawione wymagania, tj. krótki start i lądowanie, składane skrzydła do hangarowania, itp. wymogły na konstruktorach daleko idącą konwersję seryjnego samolotu. Tak powstał prototyp na bazie Bf-109D, który otrzymał płat zwiększając rozpiętość o 1180mm. Miał on inną konstrukcję klap, lotek, przedłużone sloty a także spoilery na górnej powierzchni skrzydeł, do hangarowania płat składany był tuż za węzłami mocowania działek. Zaczepy do kalapulty zabudowano między piątą a szóstą sekcją kadłuba, natomiast hak tuż za sekcją siódmą. Dowództwo Kriegsmarine zamówiło 10 samolotów przedseryjnych T-0 przebudowanych z płatowców Bf 109 E-1, które testowano na przełomie 1939/40 roku w Travemünde, a następnie przekazano je do II/JG. 186 (eskadra 5 i 6) w celu treningu pilotów.

DANE TECHNICZNE:

Rozpiętość - 11.08 m, długość - 8.76 m, wysokość - 2.45 m, prędkość maksymalna - 570 km/h.
Uzbrojenie: dwa karabiny maszynowe MG 17 kalibru 7.92 mm i dwa działka MG TT kalibru 20 mm.

MAŁOWANIE I OZNAKOWANIE

Nakładanie kalkomanii.

1. Wyciąć wybrany znak z arkusza.
2. Zanurzyć w naczyniu z ciepłą wodą na czas ok. 10 sek..
3. Po wyjęciu z wody poczekać aż kalkomania całkowicie odmoknie (2-5min.) i dać się łatwo przesunąć po papierze.
4. Przenieść kalkomanie na model.
5. Wgnieść kalkomanie w fakturę modelu przy pomocy miękkiej szmatki, usuwając jednocześnie pęcherze powietrza i wodę znajdującą się pod kalkomanią.

**Messerschmitt Bf -109 T-0,
Travemünde, 1939/1940 rok.
Niemcy.**

Samolot pomalowany w trójbarwnym kamuflażu: powierzchnie górne w kolorze ciemnozielonym (H30) i czarnozielonym (H91), powierzchnie boczne i dolne w kolorze błękitnym (H65). Rury wydechowe rdzawe (H70), kołpak czarnozielony (H91), śmigło czarne (H33)

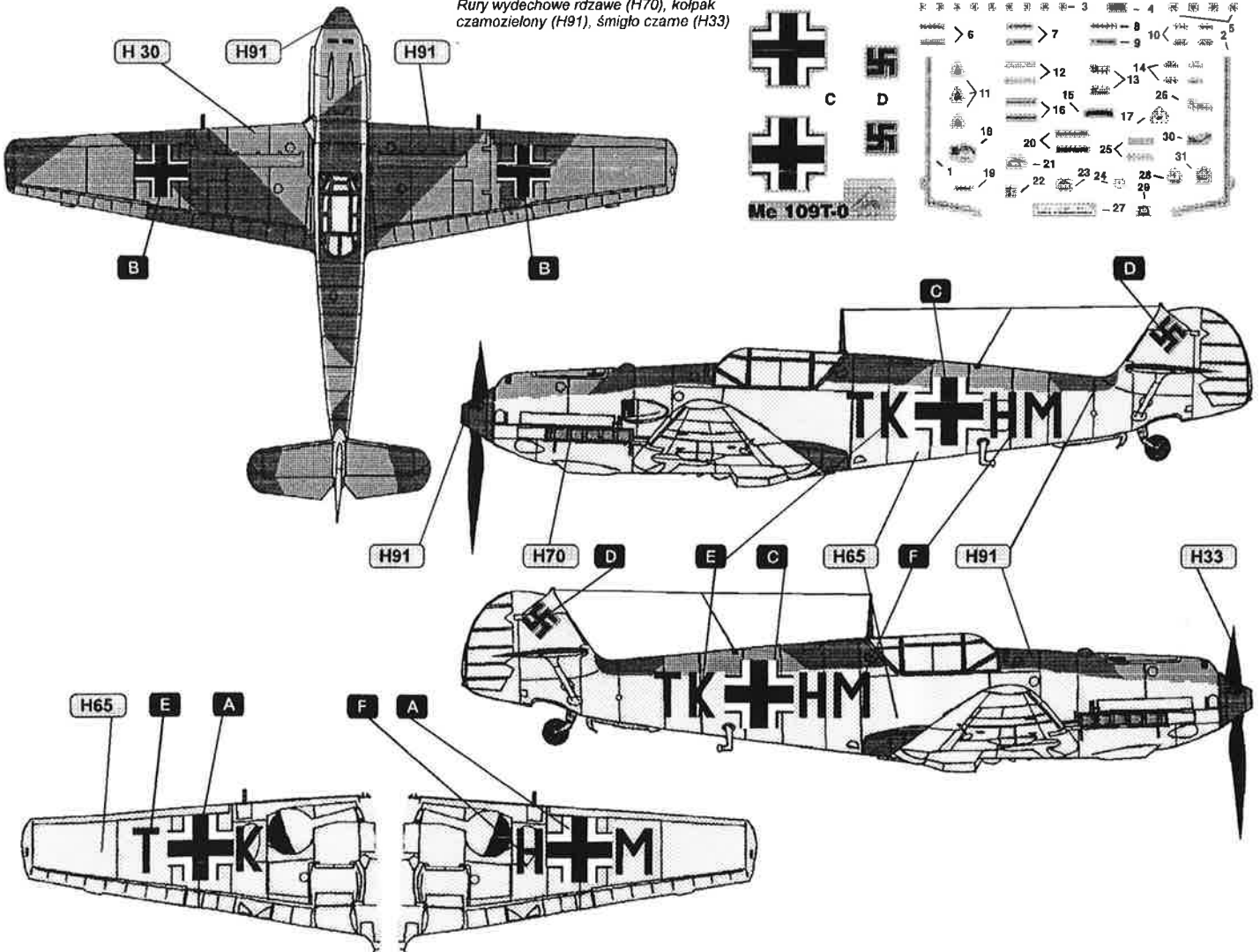

Messerschmitt Bf-109E (T-0/2)

Umiejscowienie napisów eksploatacyjnych

Stenciling

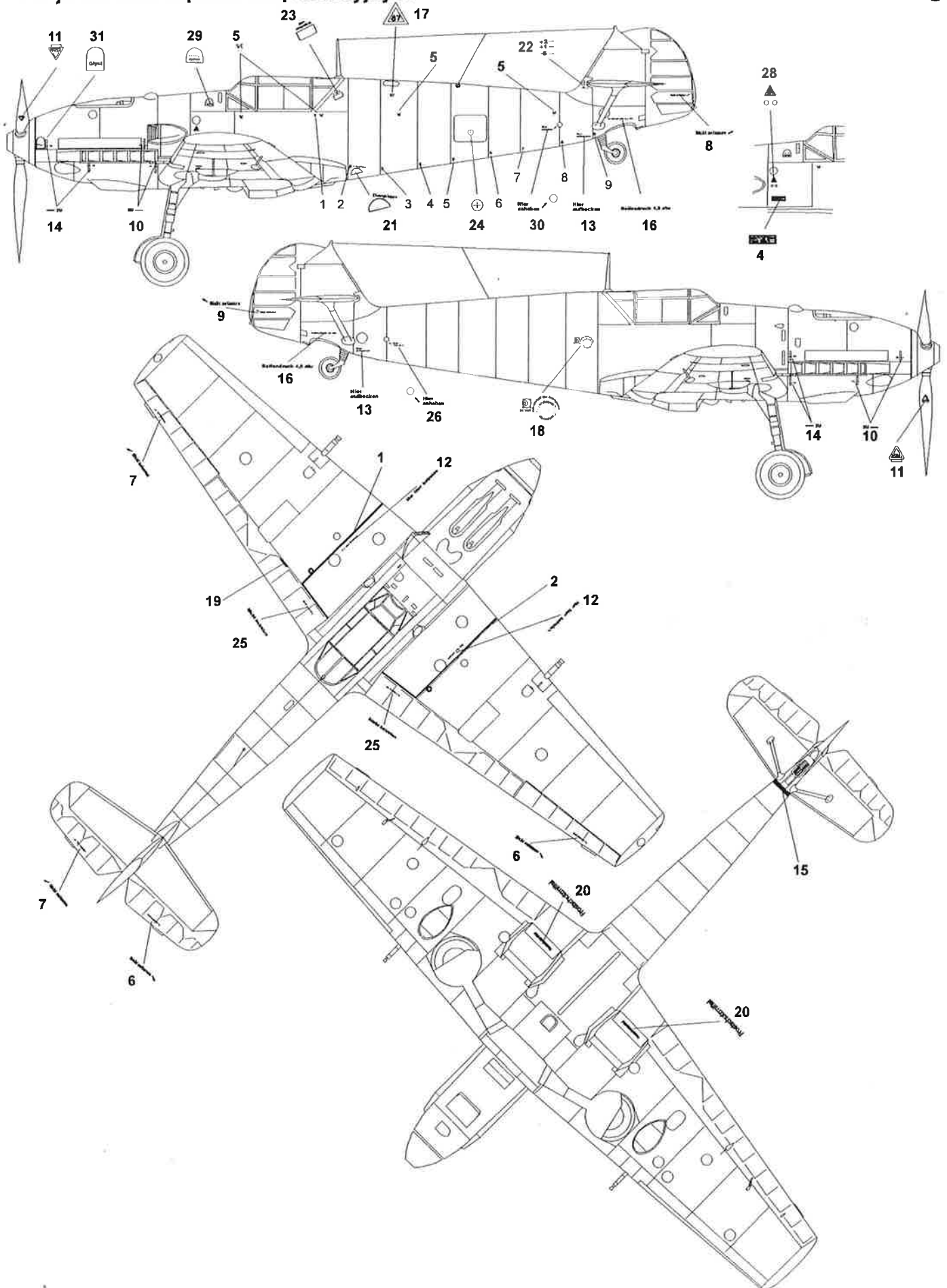

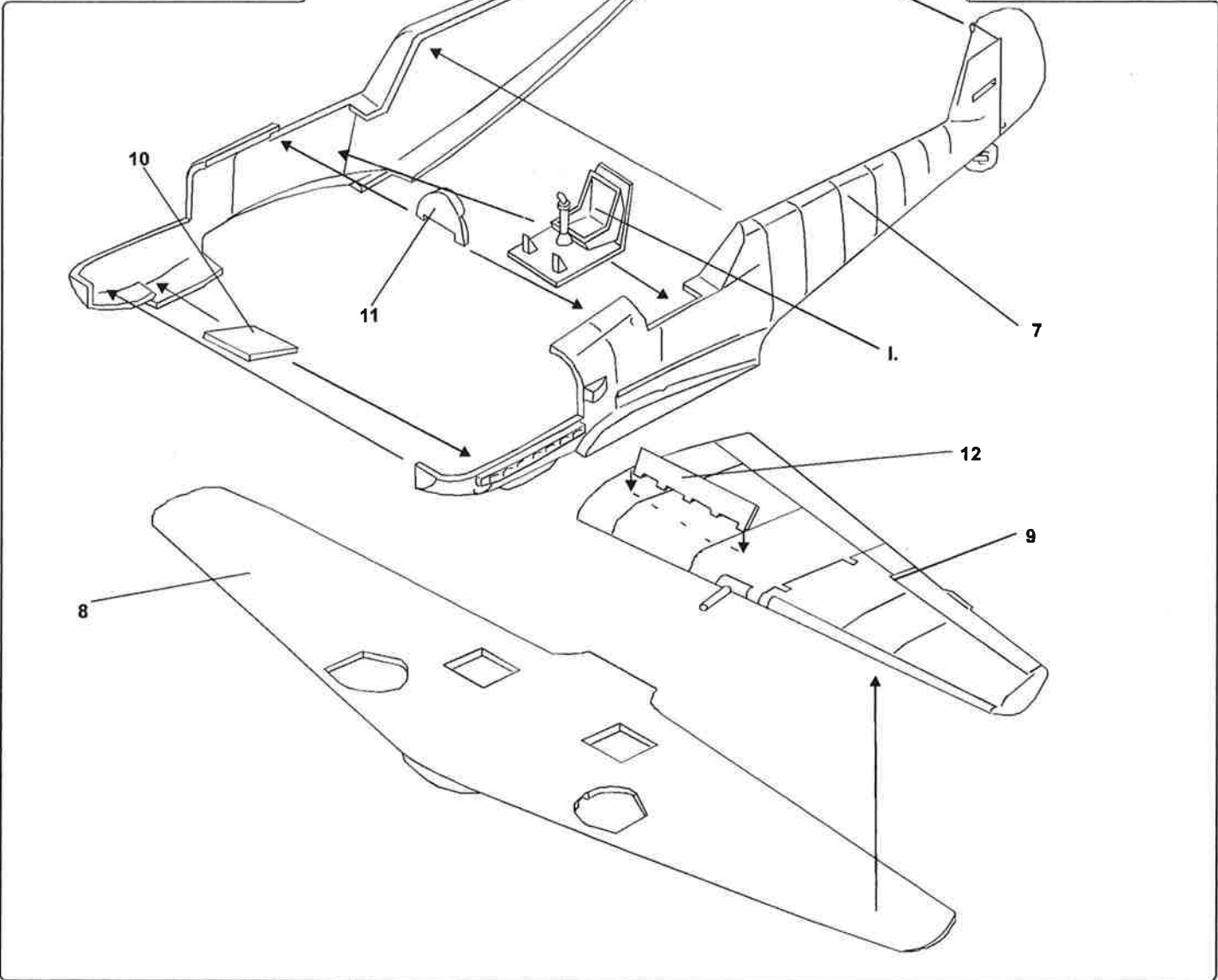
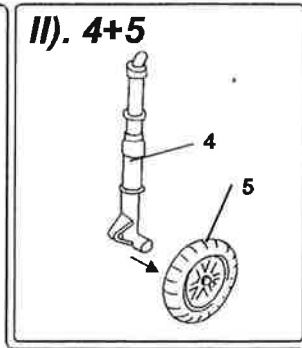
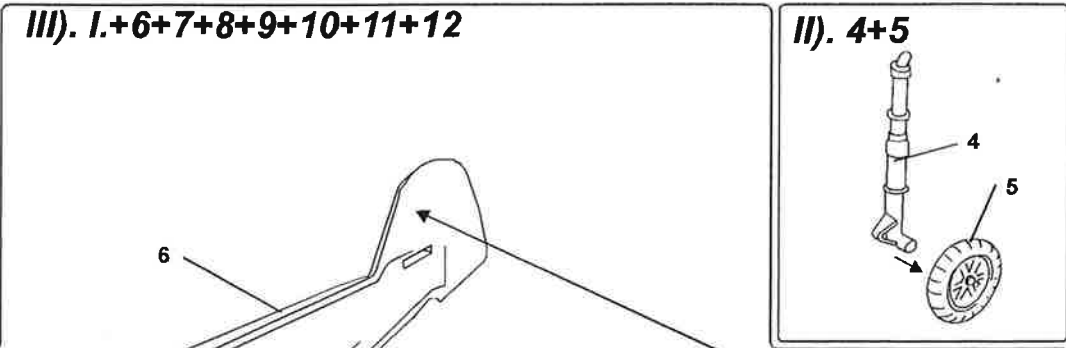
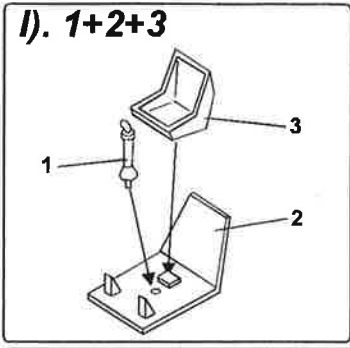
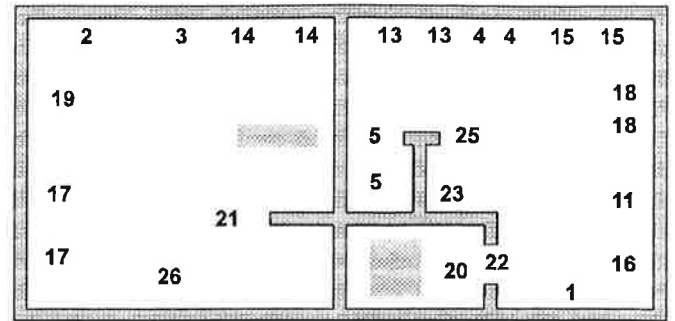
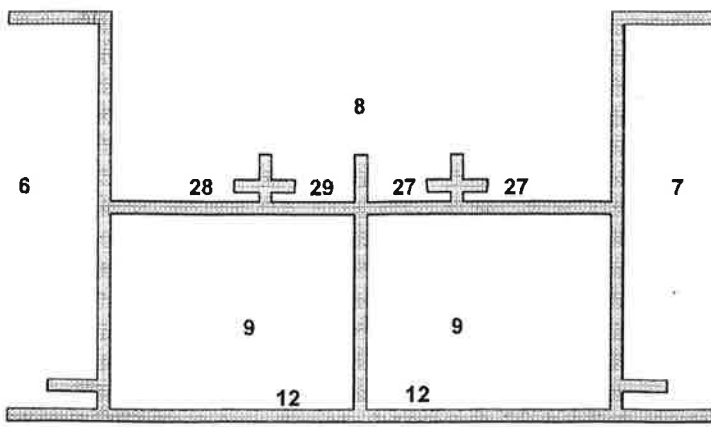

IV). II.+III.+13+14+15+16+17+18+27+28+29

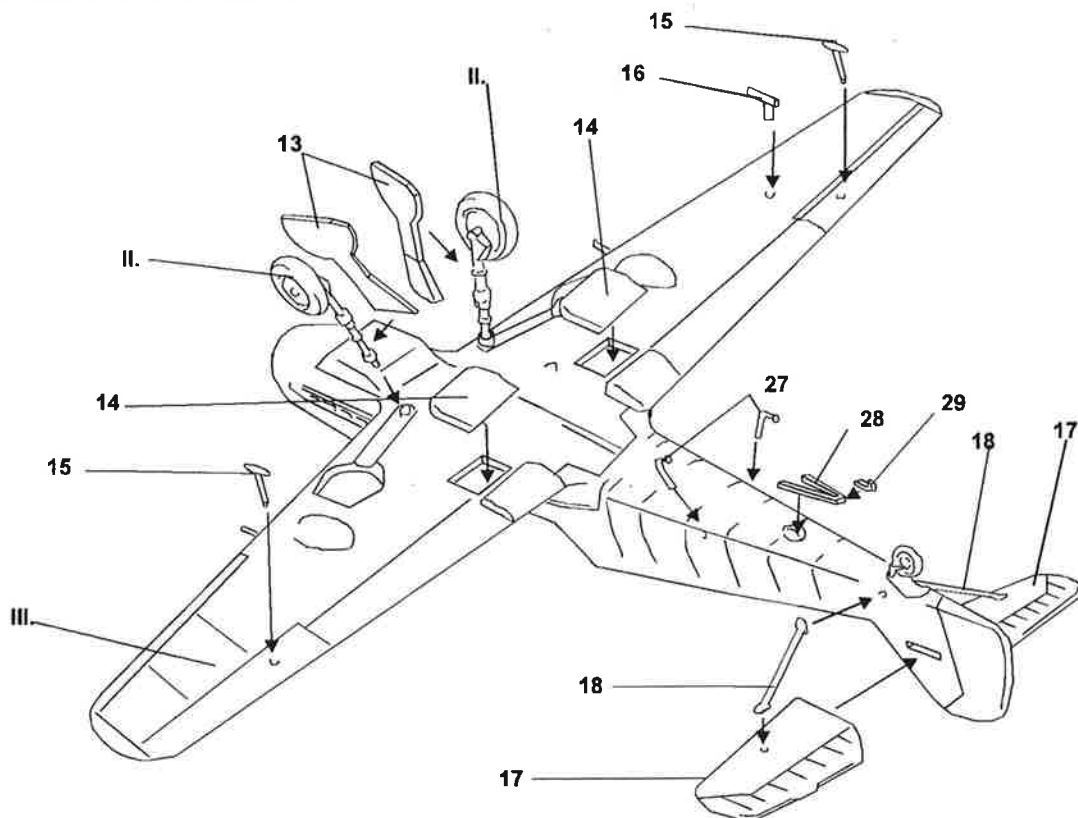

V). IV.+19+20+21+22+23+24+25+26

