

Shenyang F-6C Farmer C

Shenyang F-6C

J-6A (J-6Jia/DongFeng-103/Type 59A) (Farmer B) – závody č.112 ze Shenyangu a č.320 z Nanchangu sériově vyráběná přímá kopie sovětského přepadového stíhacího letounu pro každé počasí typu MiGu-19P (Farmer B). Zbraňový systém tohoto modelu se sestával z domácí kopie sovětského dvouantenního střeleckého radiolokátoru typu RP-5 Izumrud-2 (improved Scan Odd), který disponoval vyhledávacím dosahem 10 až 12 km a zaměřovacím dosahem 4 km, dvou 30 mm kanónů typu „Type 30-1“ (kopie sovětského typu NR-30) a dvou až čtyř raketových bloků. Zatímco brány závodu č.112 opustilo celkem 83 sériových J-6A, závodem č.320 byl tento model postaven v počtu pouhých sedmi exemplářů. První J-6A se přitom do oblačí poprvé vydal dne 17. prosince 1958 (dle jiných zdrojů dne 19. prosince 1958).

J-6 (F-6) (Farmer D mod.) – závodem č.112 ze Shenyangu sériově vyráběná přímá kopie sovětského denního frontového stíhacího letounu typu MiGu-19S (Farmer D). Výzbroj většiny dokončených exemplářů tohoto modelu se sestávala ze tří 23 mm kanónů typu „Type 23-1“ a dvou až čtyř raketových bloků. Do oblačí se první prototyp letounu J-6 poprvé vydal dne 23. září 1963. Plná produkce tohoto modelu se rozeběhla rok nato. Ve výrobním programu závodu č.112 se letoun typu J-6 nacházel do druhé poloviny 60. let. Poté jej na montážní lince tohoto podniku plně nahradil odvozený model J-6Bing.

TECHNICKÁ DATA/TECHNICAL DATA:

Posádka/Crew:	1
Motor/Powerplant:	2 x Tumanskij RD-9B
Výkon/Power:	25,5 kN (s přidavným spalováním 31,9 kN)
Rozpětí/Wingspan:	9,00 m
Délka/Length:	12,54 m
Výška/Height:	3,88 m
Nosná plocha/Wing area:	25,0 m ²
Hmotnost prázdná/Empty weight:	5 660 kg
Hmotnost vzletová/Takeoff weight:	8 890 kg
Dostup/Climb:	17 900 m
Dolet/Radius:	1000 km s přidavnými nádržemi: 2 200 km
Max. rychlost/Max. speed:	1 452 km/h (ve výšce 10 000 m)
Stoupavost:	115 m/s (u země)
Výzbroj:	3x kanón 30mm Type 30-1, 2x raketnice 57 mm 2x PL-2 and PL-5 air-to-air missiles

POUŽITÉ PODKLADY / REFERENCES USED:

Letectví a kosmonautika
Československá letadla 2, Václav Němeček
osobní archiv/personal files

Shenyang F-6C

The Shenyang J-6 (Chinese: 歼-6; designated F-6 for export versions; NATO reporting name: Farmer) is the Chinese-built version of the Soviet MiG-19 'Farmer' fighter aircraft, the world's first mass-produced supersonic aircraft.

Although the MiG-19 had a comparatively short life in Soviet service, the Chinese came to value its agility, turning performance, and powerful cannon armament, and produced it for their own use between 1958 and 1981. While the basic Soviet-built MiG-19 has been retired from all nations, the Shenyang J-6 still flies for nine of its original 15 operators, however, in a very limited capacity. The J-6 airframe contributed to the Chinese ground attack version, the Q-5, which still flies for numerous nations.

The J-6 was considered "disposable" and was intended to be operated for only 100 flight hours (or approximately 100 sorties) before being overhauled. The Pakistan Air Force was often able to extend this to 130 hours with diligent maintenance.

REALIZAČNÍ TÝM / REALISATION TEAM:

Předlohový model:	Petr Muzikant
Master model:	
Formy a výroba:	3D Pavel Vandělík
Moulds and production:	
Titulní kresba:	Jaroslav Velc
Boxart:	Zdeněk Macháček
Návod:	JardaŠ
Instructions:	
Gratika a návrh obtisků:	Jan Polc
Graphic design, decals:	
Tisk obtisků:	KP - KovoZávody Prostějov
Decal printer:	
Konzultanti:	Slavomír Goldemund
Consultants:	Miroslav Balous
	Václav Šorel
	Jaroslav Velc
	Michal Ovčáček
	Petr Šafra
	Pavel Šipka



VOLITELNÉ
OPTIONAL



VYVRTAT
DRILL HOLE



TMEL
PUTTY



ODSTRANIT
REMOVE

Používejte pouze vhodné nářadí, lepidlo a barvy. Během práce nejzte a nepijte.
POZOR - obsahuje malé součásti, které mohou mít ostré hrany. Není vhodné pro děti.

Use proper tools, glue and paints. Do not eat and drink during the work.
WARNING - contains small parts with possible sharp edges. Not suitable for children.

Plastikové díly - Plastic parts

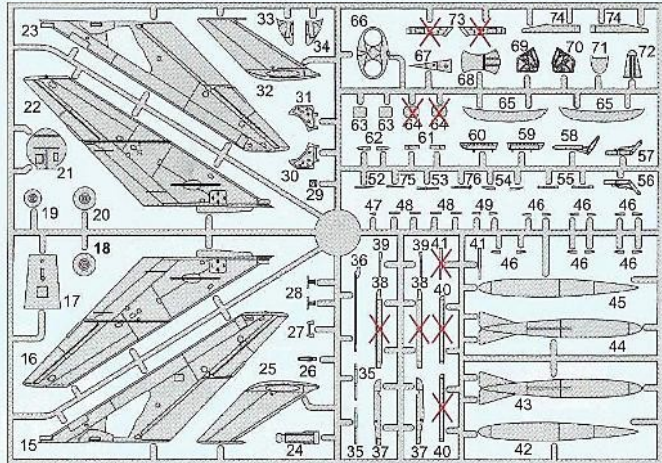
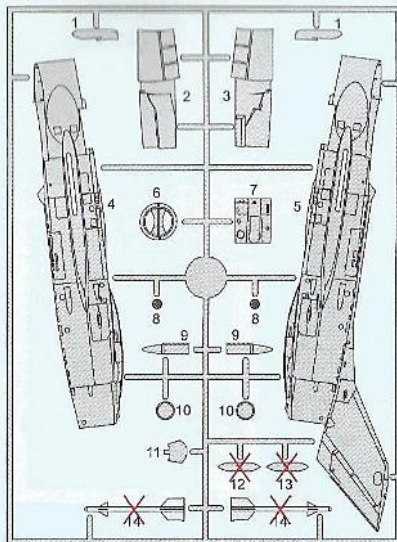

**Průhledný díl/
Clear part**

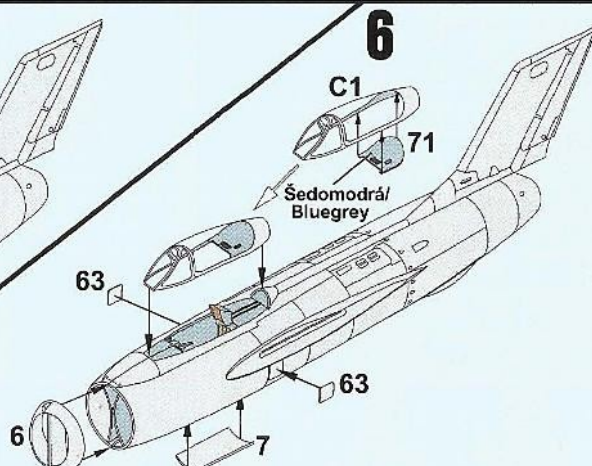
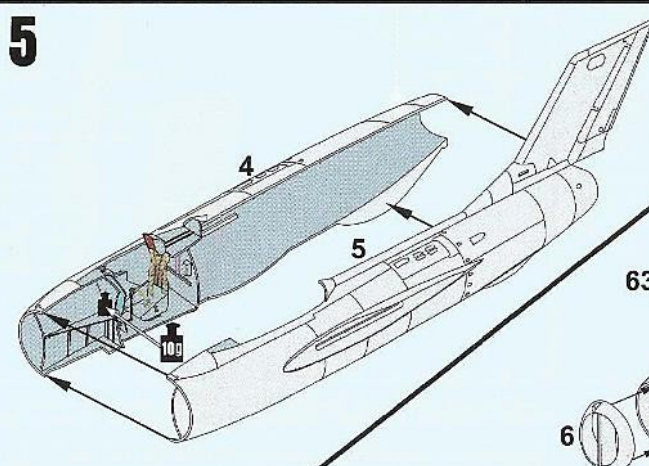
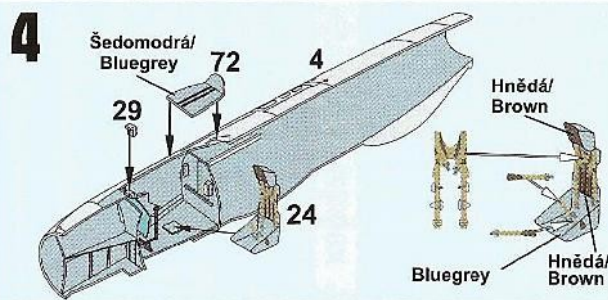
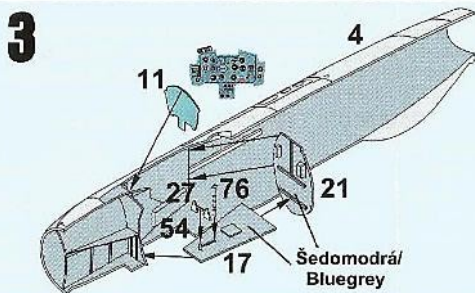
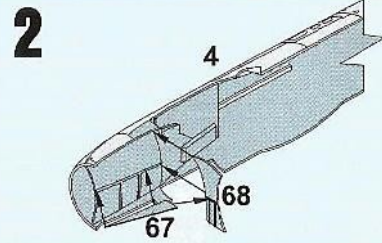
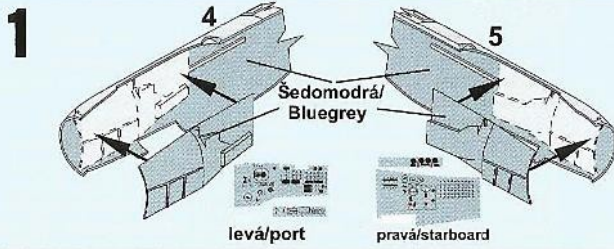

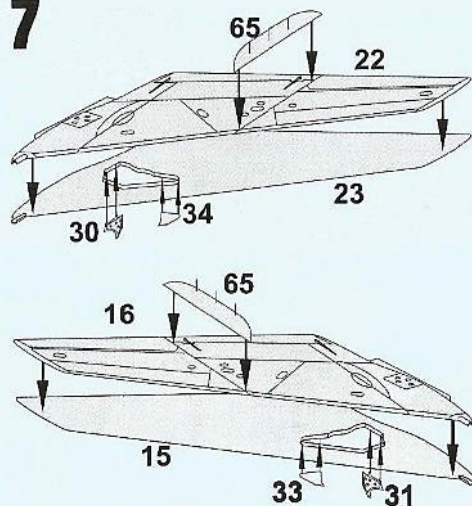
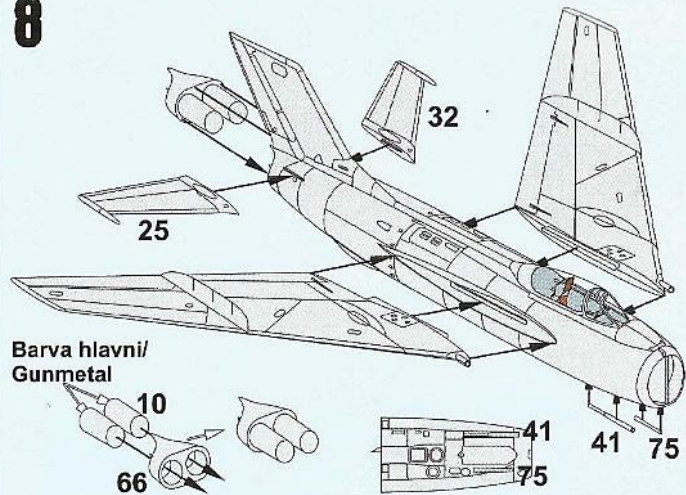
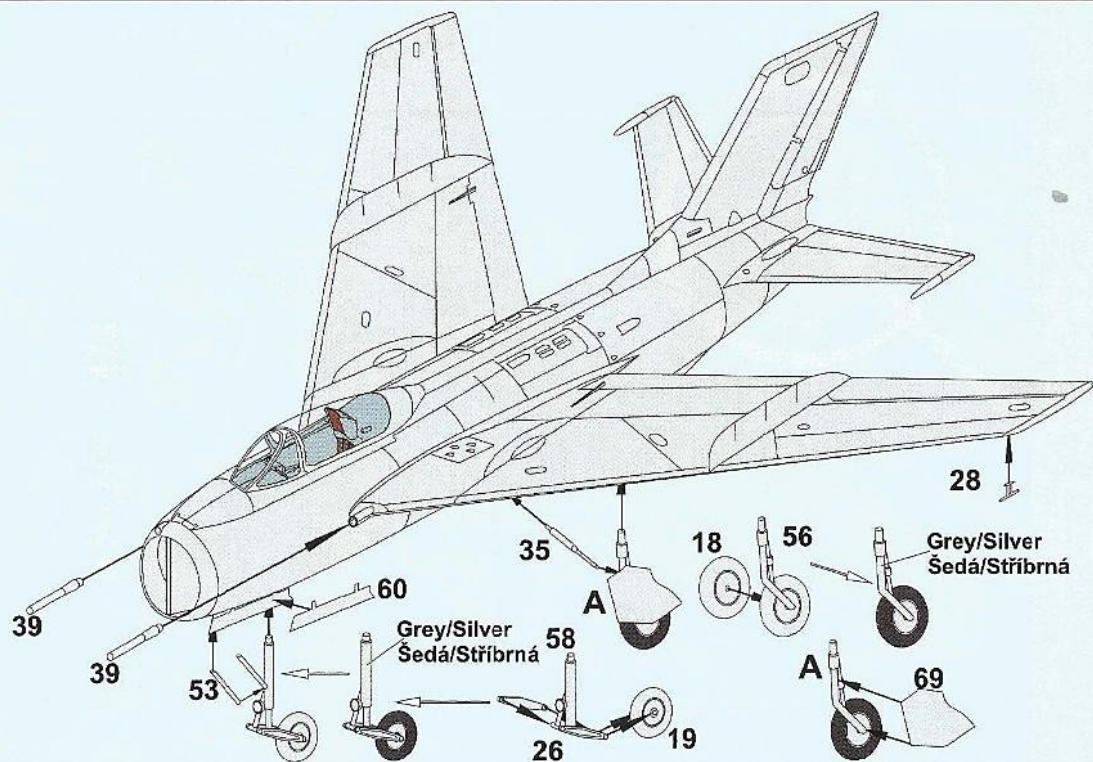
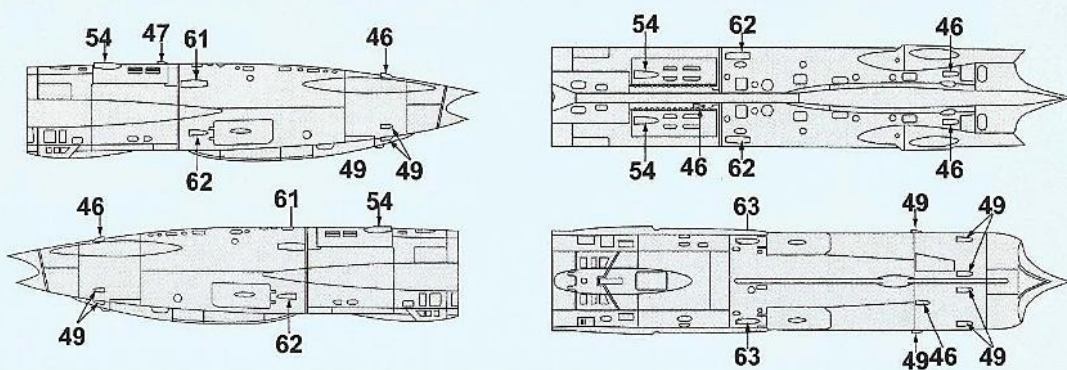
7**8****9****10**

11

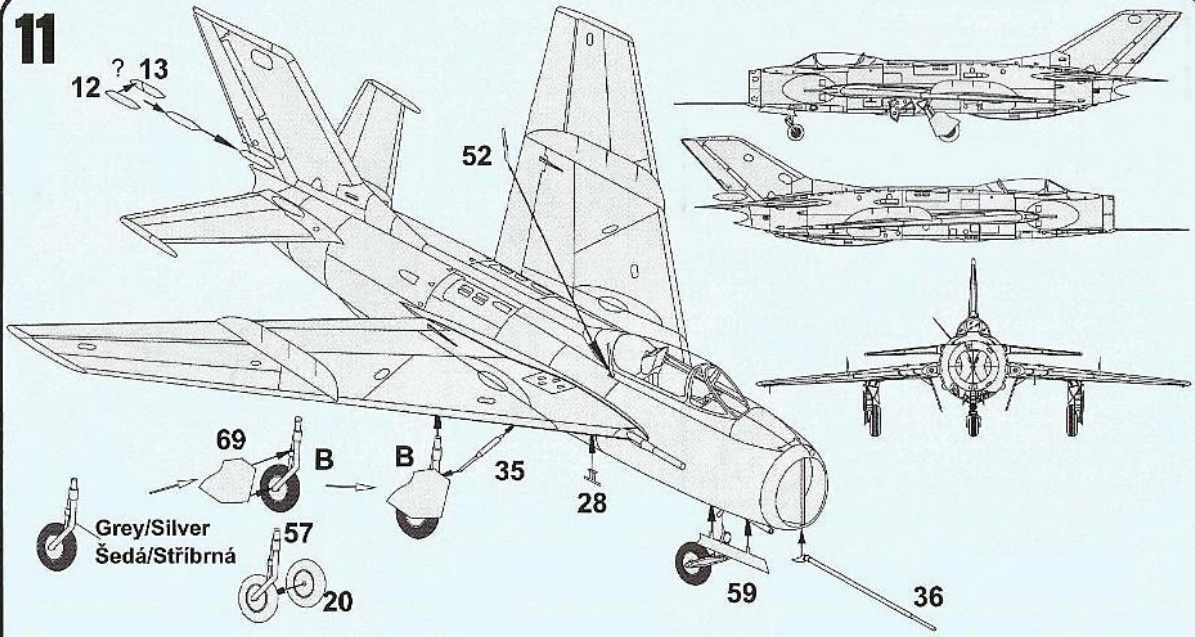

12

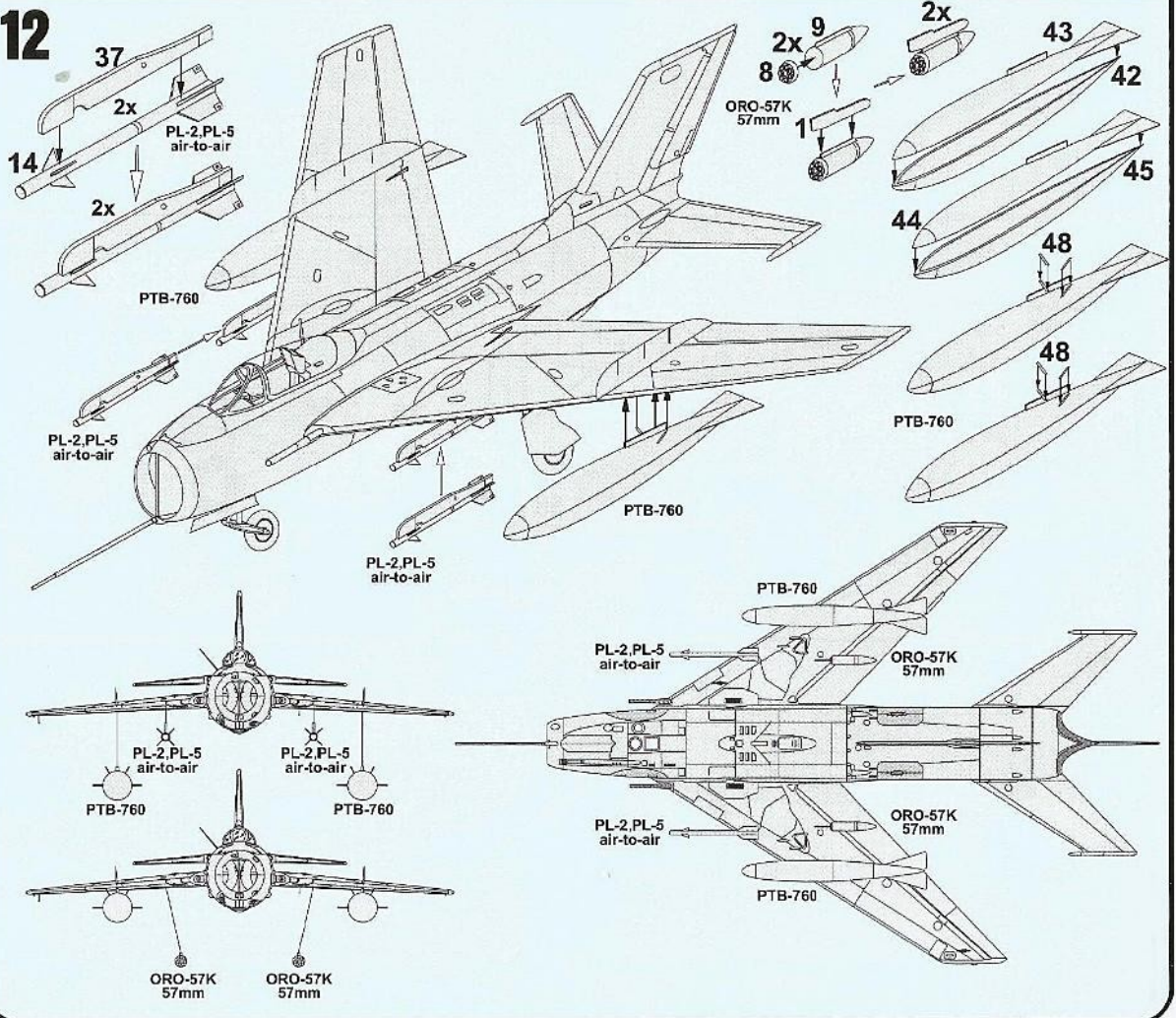

1 MiG-19S „černá 3571“, 2021. smičenská perla, letectvo Spojených arabských emirátů, letiště Murghada, červen 1957. Běločerná typická identifikační pruha na trupu a křídlech.
MiG-19S "emerald", "Black 3571", No. 2021 Combined Squadron, UOFAAF, Murghada AB, Egypt, June 1957. Aircraft in Natural Metal Finish with typical identification stripes on wingspan and fuselage.

**Možnosti zbarvení
Camouflage options**

- 56** Hlítek Aluminum
- 34** Bílá White
- 19** Červená Red
- 127** Šedí střední Mid Grey
- 128** Modrošedí Bluegrey
- 82** Oranžová Orange
- 33** Černá Black
- 30** Transfúrní Dark Green
- 83** Olivová Olive
- 89** Modrá Blue
- 93** Písková Sand
- 155** Olivová Olive
- 65** Světlomodrá Light Blue

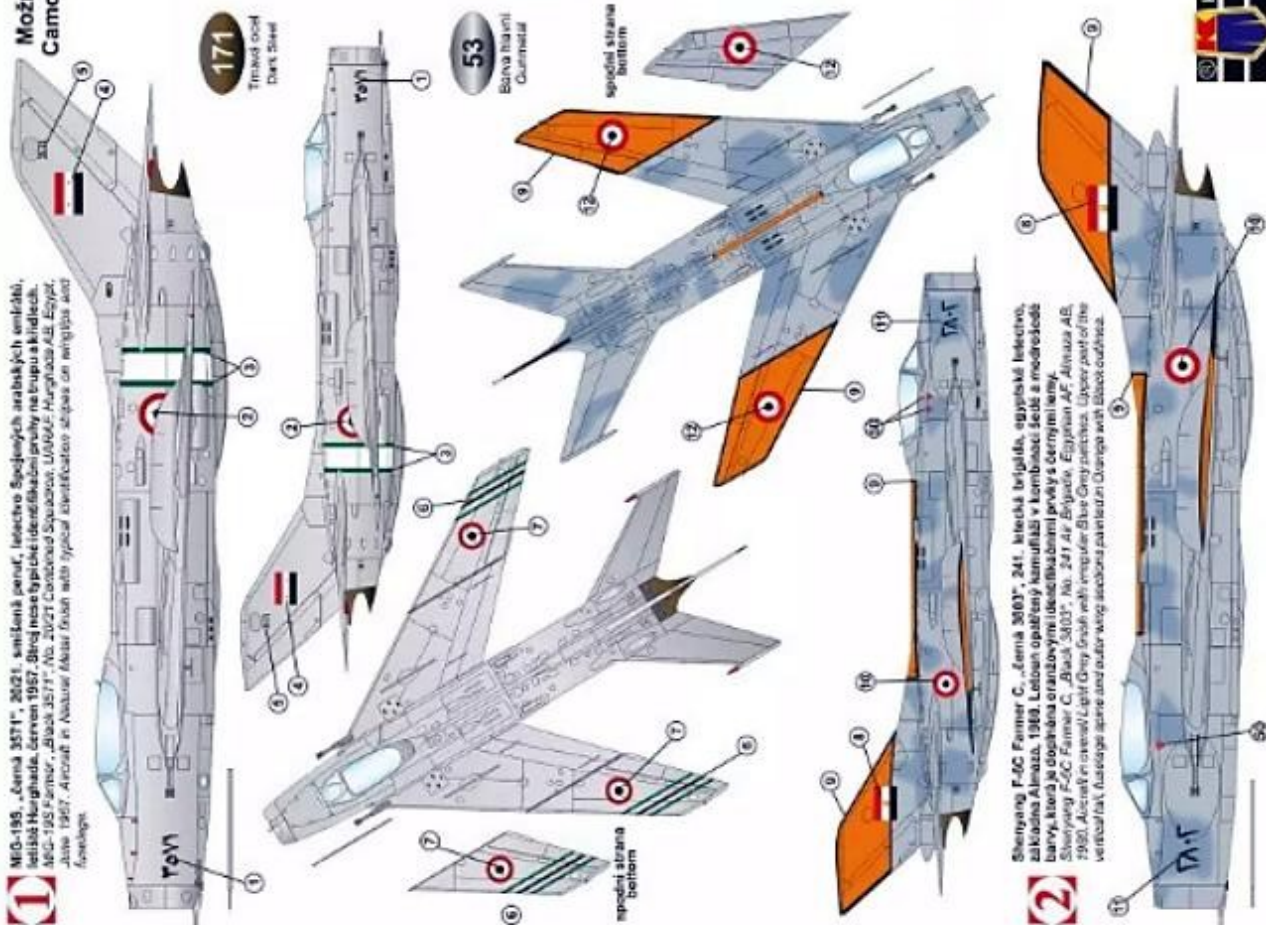

3 Shenyang F-6 Farmer, sgyptské letectvo, 1967. Letoun je opatřen maskovacími nálepkami a lakováním po konfliktu s Izraelem.
Shenyang F-6 Farmer, Egyptian Air Force, 1967. Aircraft painted in camouflage scheme widely applied after the conflict with Israel.

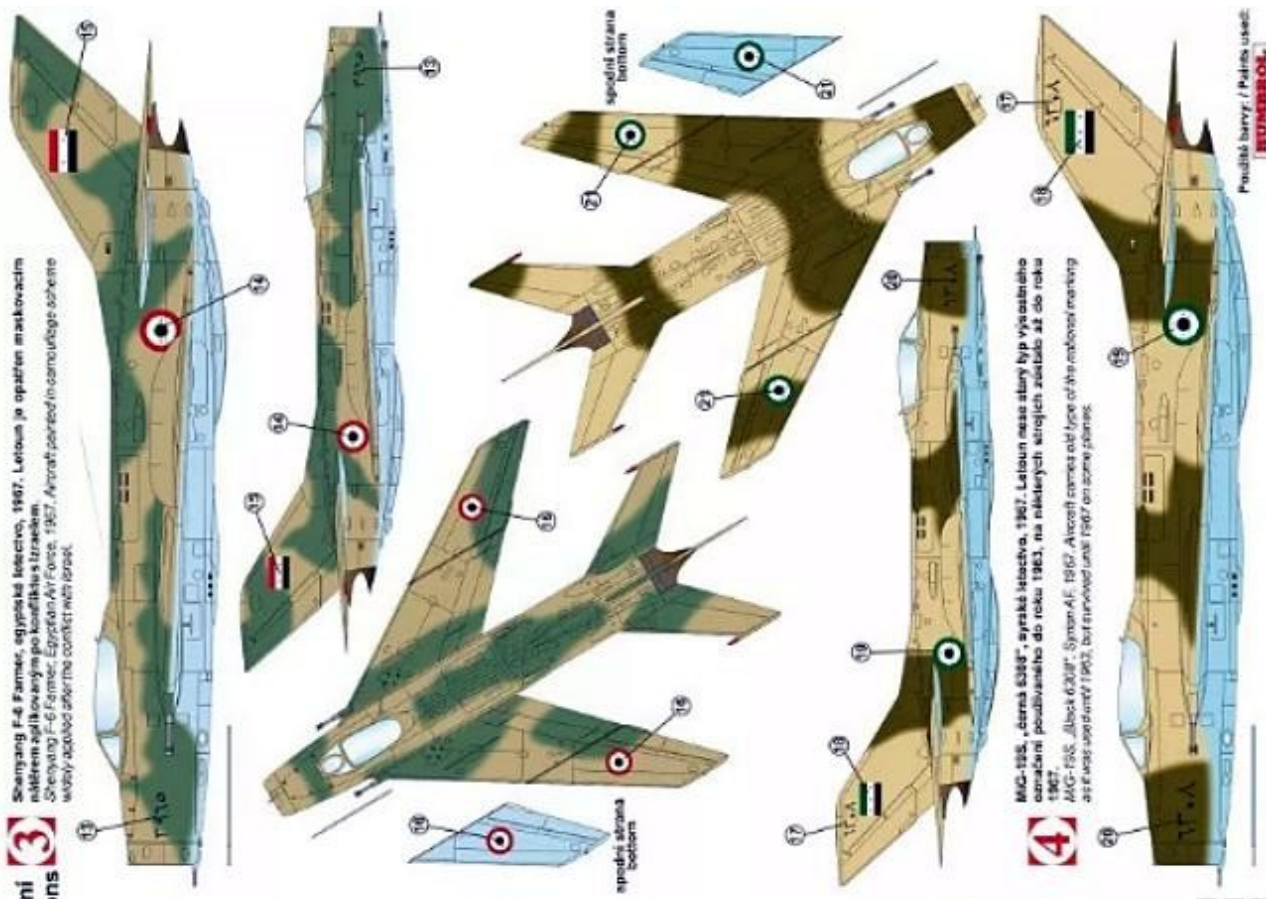

4 MiG-19S „černá 6308“, sýrské letectvo, 1967. Letoun má starý typ významného označení používaného do roku 1963, na některých strojích zůstalo až do roku 1967.
MiG-19S „Black 6308“, Syrian AF, 1967. Aircraft carries old type of the emblem marking as it was used until 1963, but survived until 1967 on some planes.