

## Kawasaki Ki100-I Koh (TONY) '244th Flight Regiment'

09439 | :48 川崎 キ100 五式戦闘機 I型 甲 “飛行第244戦隊”

五式戦闘機は、ハ104液冷エンジンの生産遅延による首なし飛燕の増加に対処して、急遽空冷星形エンジンのハ112に換装したタイプです。本来液冷エンジン搭載機として設計された機体に胴体幅より大きな星形エンジンを搭載するため土井武夫氏を主務とする川崎設計陣は懸命の努力を重ね、極めて短時間のうちにこの改造をなしとげました。この結果は、前面積が増したため最大速度が飛燕より若干低下したものの、冷却系の撤去などにより上昇性能が向上し、さらには全体のバランスが極めて良くなったため格闘性能や離着陸特性が格段に向上して、F6FヘルキャットやP-51Dムスタングに対しても互角以上の空戦を挑めるようになりました。昭和20年2月に初飛行に成功した五式戦は本土防空戦のホープとして、ただちに量産の努力が傾けられ、第244戦隊、第5戦隊、第59戦隊、

などに重点的に配備されて本土防空戦に活躍しましたが、空襲による工場の被爆などで約390機が生産されたにとどまり大きな戦力にはならず敗戦を迎えました。

昭和17年4月15日に、飛行第144戦隊から改称された飛行第244戦隊は、当初は九七戦を運用していましたが、昭和17年7月に三式戦に改変され、20年5月に五式戦に機種改変された後、沖縄戦に参加、特攻隊を掩護する任務につきました。

《データ》乗員：1名、全長：8.92m、全幅：12m、全高：3.72m、全備重量：2,764kg、最大速度：580km/h（6,000m）、巡航速度：400km/h（4,000m）、エンジン：ハ-112（離昇出力1,520hp）、固定武装：20mm 機関砲×2、12.7mm機銃×2、初飛行：1945年2月

The highly successful Kawasaki Ki-61 Hien (code named Tony by the allies) was initially powered by the Kawasaki license built Ha40, and later the Ha140 inline 12 cylinder liquid cooled engine (a copy of the German DB601 that powered the Me109). The Ha140 engine became in short supply due to allied bombing of the Mitsubishi plants and the Ha112 14 cylinder, twin row, air cooled radial engine was chosen and mated to the Ki-61 HIEN airframe by Kawasaki chief designer Takeo Doi. He had to widen the front area to accommodate the larger radial engine, and this resulted in a lower top speed; however, the airframe total weight was decreased and load carrying capacity increased due to the removal of the cooling system used for the Ha140 engine. Now designated the Ki-100, its

overall performance was improved and its maneuverability increased so that it could successfully be pitted against the F6F Hellcat and P-51 Mustangs on an almost equal footing. Known by the Imperial Japanese Army as the five type fighter, it made its first flight in February 1945, and was used as an air defense weapon over the Japanese mainland until the end of the conflict. It is believed that only 390 Ki-100 were produced and entered front line service prior to the end of the war.

DATA Crew: 1; Length: 8.92m; Wingspan: 12.0m; Height: 3.72m; Engine: Mitsubishi Ha 112; Horsepower: 1,520hp @ take off; Max speed: 580km/h @ 6,000m; Weapons: 20mm cannons x 2, 12.7mm machine guns x 2; Ki-100 First flight: February 1945





**4** 各部品の取り付け  
Various Parts Installation

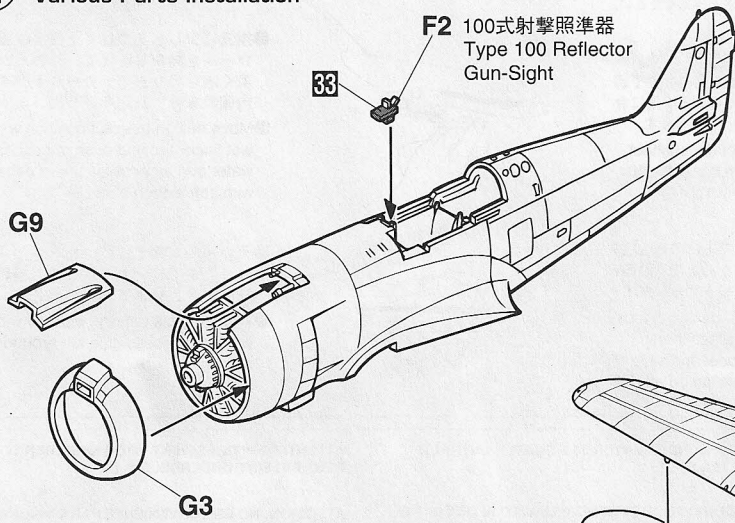

**5** 主翼の組み立て  
Main Wing Assembly

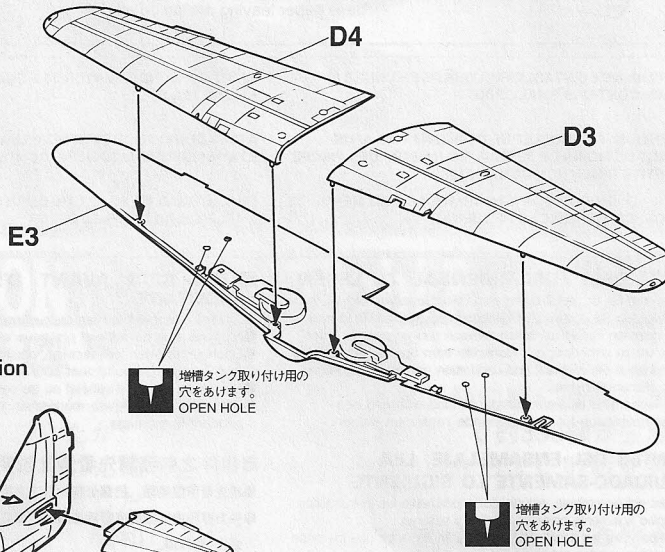

**6** 主翼と水平尾翼の取り付け  
Main Wing & Horizontal Stabilizer Installation

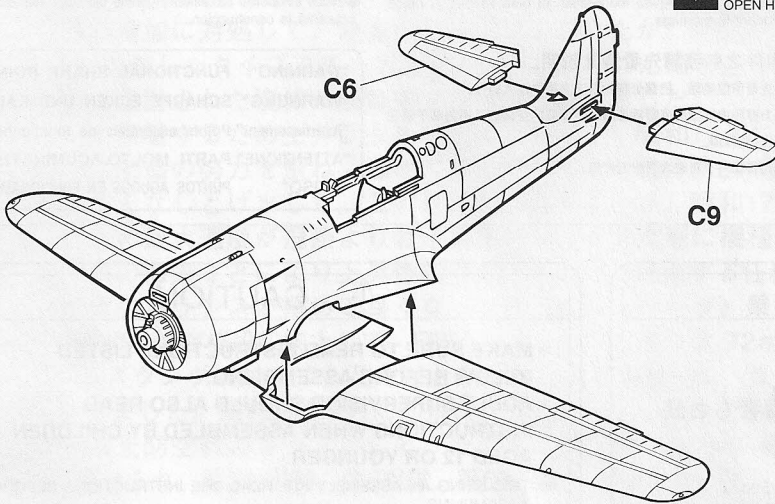

**7** 左主脚の組み立て  
Left Side Main Gear Assembly

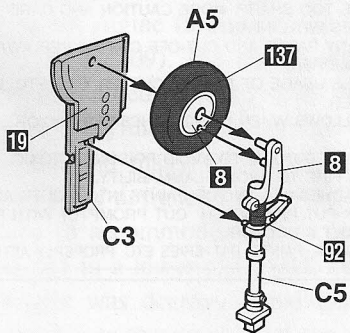

**8** 右主脚の組み立て  
Right Side Main Gear Assembly

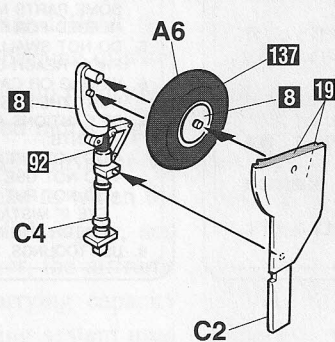

**9** 増槽タンクの組み立て  
Auxiliary Fuel Tank Assembly

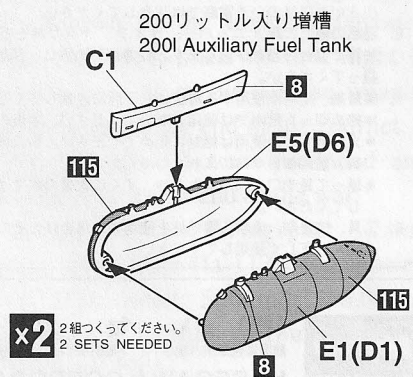

**10** 主脚の取り付け  
Main Gear Installation

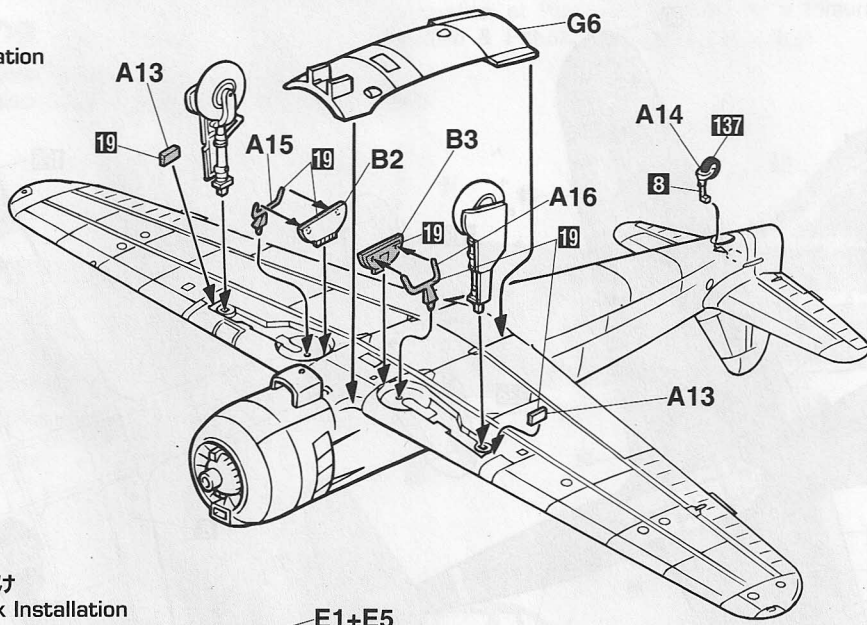

**11** 増槽タンクの取り付け  
Auxiliary Fuel Tank Installation

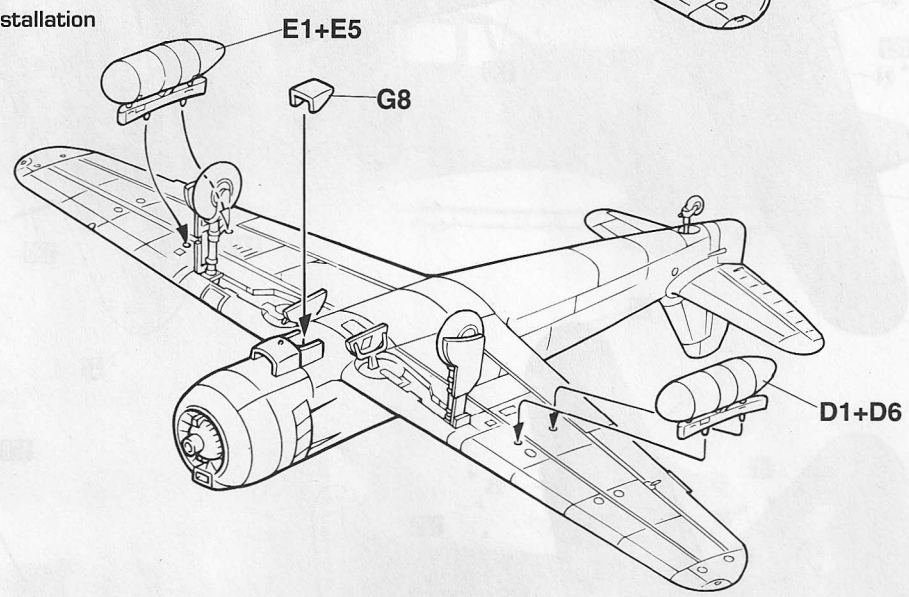

**12** プロペラとキャノピーの取り付け  
Propeller & Canopy Installation

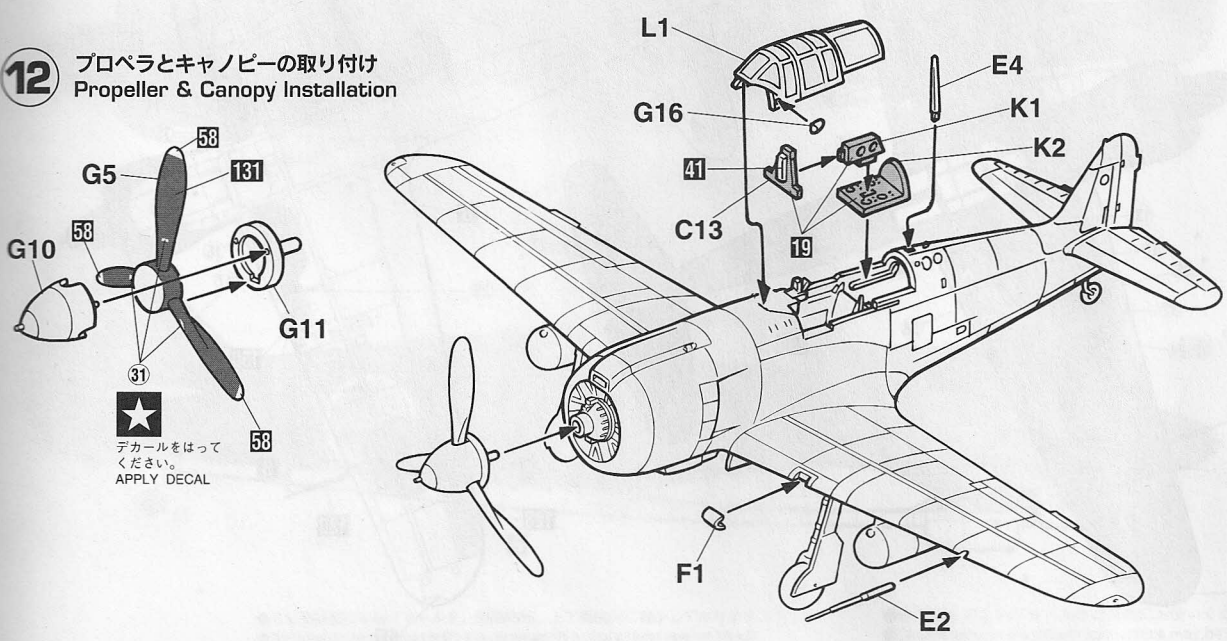

★  
デカールをはって  
ください。  
APPLY DECAL



(A)

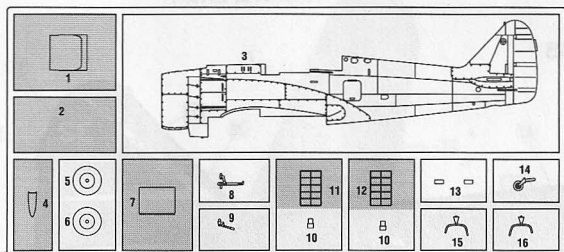

(B)

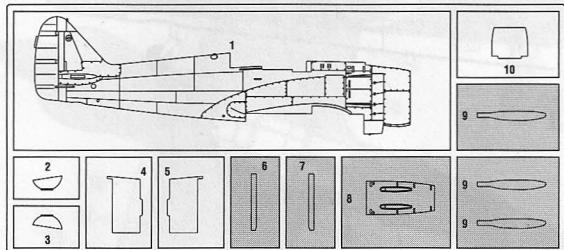

(G)

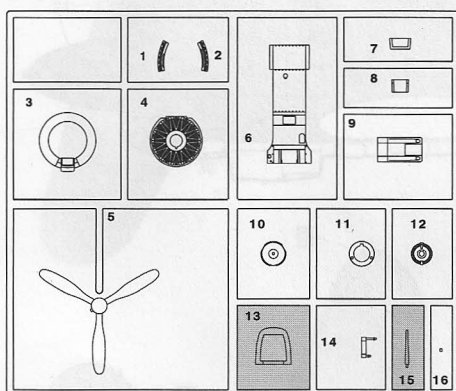

■の部品は使用しません。  
Parts not for use.  
Teile werden nicht verwendet.  
Pièces à ne pas utiliser.

Parti non per uso.  
Partes para no usar.  
不需要使用的部件

〈郵便振替のご利用方法〉  
郵便局の払い込み用紙の通信欄に、部品請求カードを参考に、ART No. スケール、製品名、部品名、数量を必ずご記入ください。払込人住所氏名欄には電話番号もお書きの上、口座番号 00870-5-42287、加入者名 (株) ハセガワでお申し込みください。

(C)

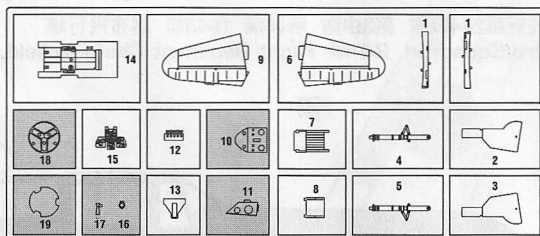

(D)

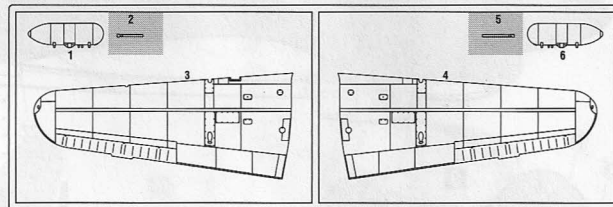

(E)

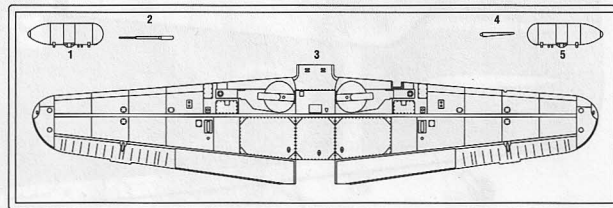

(F)

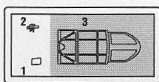

(P)



(L)

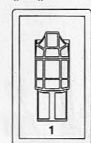

(K)

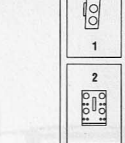

For Japanese use only.

■部品請求をなさる方は、あなたの氏名、住所、郵便番号、電話番号を1字づつはっきり書いて、下のカードと共にお申し込みください。



— 部品請求カード —

09439 1:48 川崎 キ100 五式戦闘機I型 甲 “飛行第244戦隊”

部品を紛失したり、破損された方は、このカードの必要部品を○でかきこみ代金を現金書留または郵便小為替で当社サービス係までお申込みください。  
(1,000円以下の部品請求には、切手で代用できます。)

A 部品.....450円 G 部品.....400円  
B 部品.....450円 K 部品.....250円  
C 部品.....450円 L 部品.....250円  
D 部品.....400円 P 部品(ポリキャップ).....150円  
E 部品.....400円 デカール.....900円  
F 部品.....250円

0208

ART No. 09439

上記の価格は予告なく変更する場合がありますのでご了承ください。

2	H2	ブラック (黒)	BLACK
3	H3	レッド (赤)	RED
4	H4	イエロー (黄)	YELLOW
5	H5	ブルー (青)	BLUE
8	H8	シルバー (銀)	SILVER
19	H66	サンディブラウン	SANDY BROWN
28	H18	黒鉄色	STEEL
33	H12	つや消しブラック	FLAT BLACK
41	H47	レッドブラウン	RED BROWN
47	H90	クリアーレッド	CLEAR RED
50	H93	クリアーブルー	CLEAR BLUE
58	H24	黄橙色	ORANGE YELLOW
61	H76	焼鉄色	BURNED IRON
92		セミグロスブラック	SEMI GROSS BLACK
115		RLM65ライトブルー	RLM65 LIGHT BLUE
128		灰緑色	GRAY GREEN
130		濃緑色 (川崎系)	DARK GREEN (KAWASAKI)
131		赤褐色	PROPELLER COLOR
137	H77	タイヤブラック	TIRE BLACK

塗料指定の ■ は GSI クレオス・Mr. カラー、H ■ は水性ホビーカラーの番号ですこのキットには接着剤は入っていないので別にお求めください。

H ■ in painting indication is the number of GSI Creos Aqueous Hobby Color, while ■ is that of Mr. Color. Glue is not included in this kit.

H ■ bei Bemalungshinweisen ist die Nummer der Aqueous - Hobby - Color von GSI Creos, während ■ den Ton der Farbserie Mr. Color anzeigt. Im Bausatz ist kein Klebstoff enthalten.

Sur le guide de peinture, H ■ correspond au numéro de couleur GSI Creos AQUEOUS HOBBY COLOR, alors que ■ correspond à Mr. COLOR, La colle n'est pas fournie dans ce kit.

H ■ nella indicazione della pittura è il numero della GSI Creos del colore ad acqua per Hobby, mentre ■ è quello di Mr. Color. La colla non è inclusa nella scatola di montaggio.

H ■ en indicaciones de pintado. Este es el numero de GSI Creos Aqueous Hobby Color, mientras ■ es el de Mr. Color. El pegamento no esta incluido en el kit.

H ■ 這個著色指示是代表 GSI Creos 出品水性模型漆的編號，而 ■ 則代表 GSI Creos 出品的樹脂系模型漆的編號，這份套件並沒有包括膠水。

# Marking & Painting

マーキング及び塗装図

Markierungen und Bemalung

Decoration et Peinture

Marchio & Pittura

Decoracion y Pintura

標貼及著色指示

**1** 飛行第244戦隊 第3中隊 所属機 1945年 調布飛行場  
3rd Squadron, 244th Flight Regiment Chofu airfield, 1945

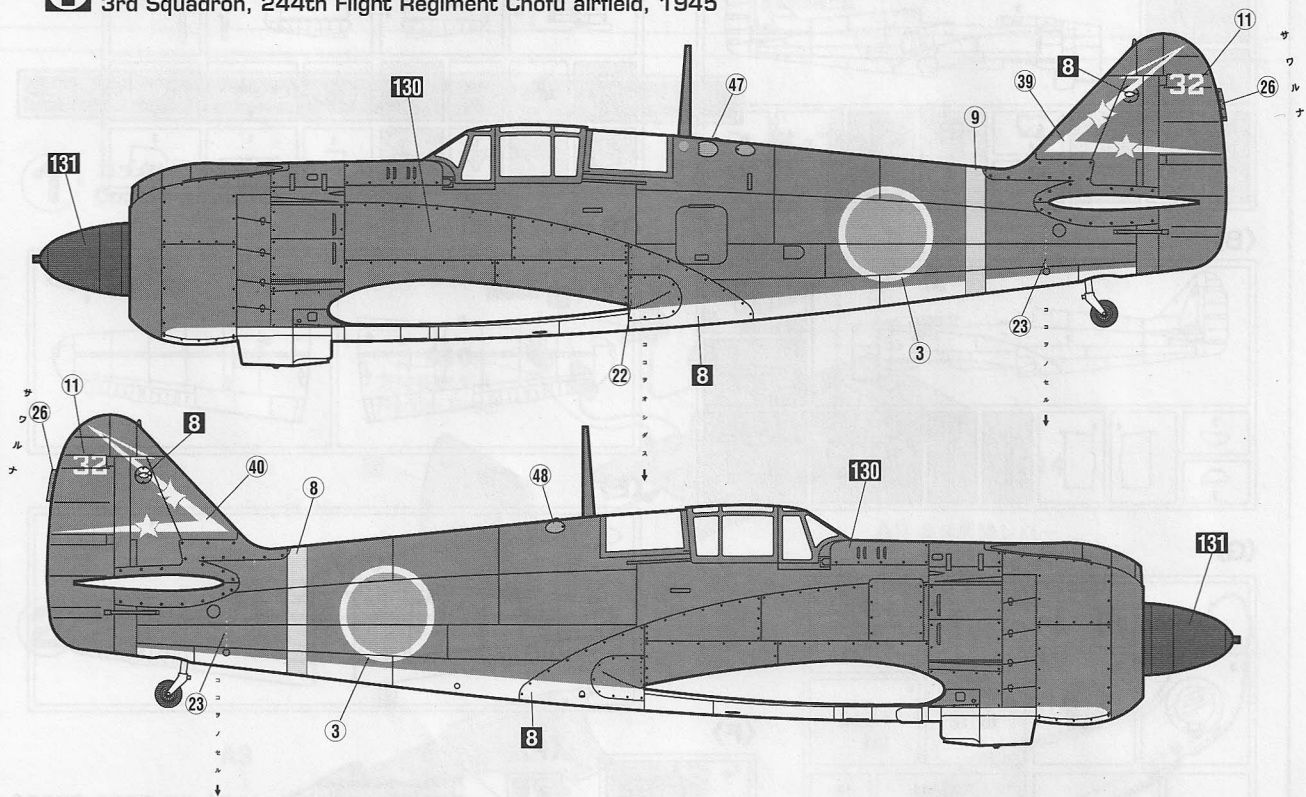

**2** 飛行第244戦隊 第2中隊 所属機  
2nd Squadron, 244th Flight Regiment

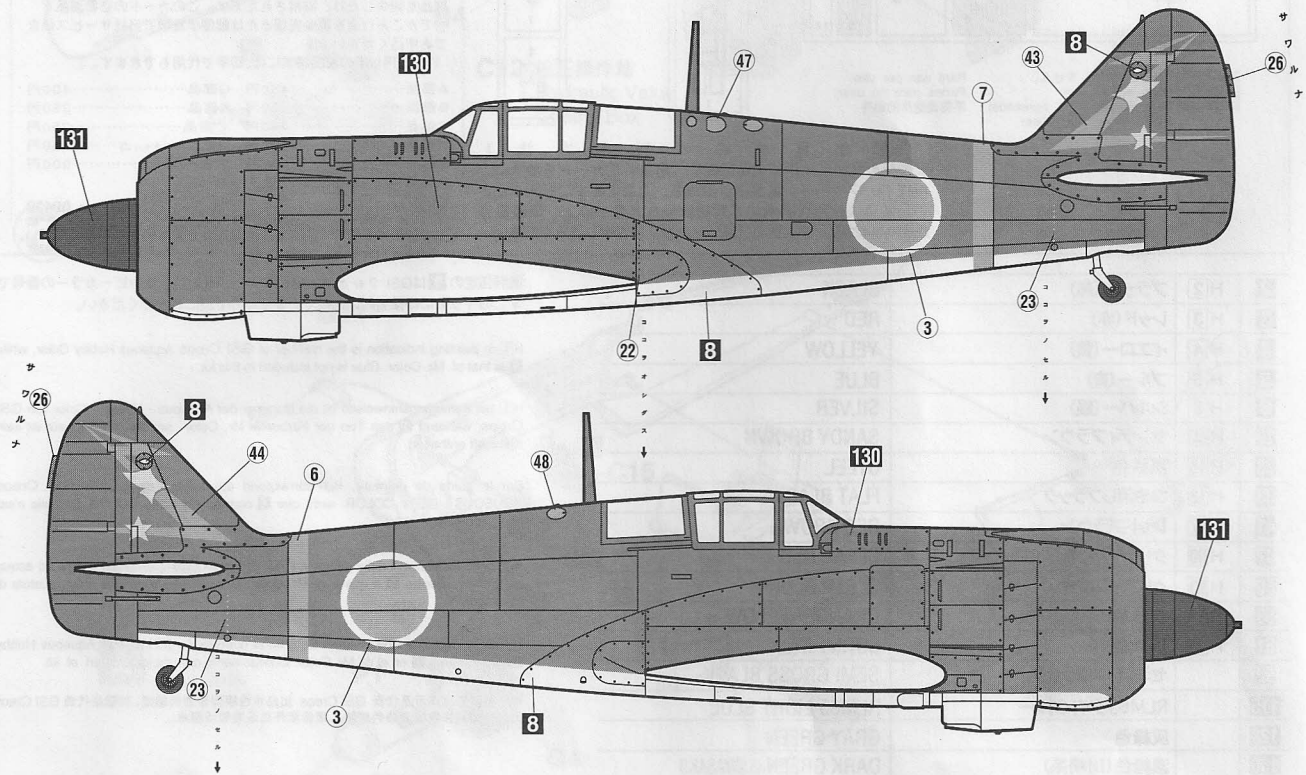

◆この塗装図は1/48スケールを、側面85%、上下面50%に縮小してあります。  
◆This marking chart has been reduced by 85% in the side view and 50% in the top and bottom views from 1/48 scale.

●貼る指示のないデカールはご自由にお使いください。  
●Decals without placement instructions may be used freely



