

made in italy

1:72 scale

No 1282

# XB-70 Valkyrie

**UK**

In the Cold War era the dream of every strategist was to own a bomber with the load capacity and autonomy of the B-52 able to fly faster than the B-58 and so the B-70 programme came into being. After years on the drawing board, and cutthroat competition between Boeing and North American Aviation, the latter's design won the heated competition in December 1957, with an order for the first 30 aircraft to be in service by 1965. In 1959, however, it became clear that the still untested B-70 would not survive the new aerial combat scene technology and the programme was cut back to a minimum. Two prototypes were finally constructed, the first of which took to the air in September 1964, and the XB-70 Valkyries showed themselves able to fly at speeds exceeding Mach 3. Today they are considered by many scholars and airplane buffs to be the most beautiful aircraft ever constructed.

**I**

Ai tempi della Guerra Fredda, il sogno di ogni stratega era certamente quello di possedere un bombardiere strategico con il carico e l'autonomia del B-52, ma capace di volare più veloce del B-58: ecco come nacque il programma B-70. Dopo anni di sviluppo, ed una serrata competizione con la Boeing, la North American Aviation fu dichiarata vincitrice del concorso nel Dicembre 1957, con l'entrata in servizio dei primi 30 velivoli prevista nel 1965. Ma già nel 1959 divenne chiaro che i nuovi scenari di combattimento aereo non avrebbero permesso la sopravvivenza del B-70 in ambiente ostile, ed il programma venne ridotto drasticamente. Alla fine furono completati solo due prototipi, il primo dei quali volò nel Settembre 1964. Gli XB-70 si rivelarono comunque capaci di superare Mach 3, ed oggi sono considerati, da molti studiosi ed appassionati, gli aerei più belli che siano mai stati costruiti.

**D**

XB-70 In den Zeiten des Kalten Krieges war der Traum jedes Strategen sicherlich, einen strategischen Bomber mit der Tragfähigkeit und Reichweite der B-52 zu haben, der aber schneller fliegen konnte als die B-58: Auf diese Weise entstand das Programm B-70. Nach jahrelanger Entwicklung und einem Kopf-an-Kopf-Rennen mit der Boeing wurde im Dezember 1957 die North American Aviation zum Sieger erklärt. Die Indienstellung der ersten 30 Flugzeuge war für 1965 vorgesehen. Aber bereits 1959 wurde klar, dass die neuen Luftkampfscenarien das Überleben der B-70 in einer feindlichen Umgebung nicht erlaubt hätten, und das Programm wurde drastisch reduziert. Zum Schluss wurden nur zwei Prototypen fertig gestellt, von den der erste im September 1964 flog. Die XB-70 erwiesen sich jedoch fähig, Mach 3 zu überwinden und werden heute von vielen Wissenschaftlern und Flugbegeisterten als die schönsten Flugzeuge betrachtet, die je gebaut worden sind.

#### ATTENZIONE - Consigli utili!

Prima di iniziare il montaggio studiare attentamente il disegno. Staccare con molta cura i pezzi dalle stampate, usando un taglia-balsa oppure un paio di forbici e togliere con una piccola lima o con carta vetro fine eventuali sbavature. Mai staccare i pezzi con le mani. Montarli seguendo l'ordine delle numerazioni delle tavole. Eliminare dalla stampata il numero del pezzo appena montato tacendogli sopra una croce. Le frecce nere indicano i pezzi da incollare, le frecce bianche indicano i pezzi da montare senza colla. Usare solo colla per polistirolo. **A - B - C...** Le lettere ai lati dei numeri indicano la stampata ove si trova il pezzo da montare. I pezzi sbarrati da una croce non sono da utilizzare.

#### ATENCIÓN - Consejos útiles!

Estudiar las instrucciones cuidadosamente antes de comenzar el montaje. Separar las piezas de las bandejas con un cuchillo afilado o un par de tijeras y retirar el exceso de plástico o rebada. No arrancar las piezas. Montar las piezas en orden numérico. Utilizar SOLAMENTE pegamento para plástico y en poca cantidad para evitar que se dane el modelo. Las flechas negras indican las piezas que se deben pegar juntas. Las flechas blancas indican las piezas que deben ensamblarse SIN usar pegamento. **A - B - C...** Las letras indican en que bandeja se encuentran las piezas. Pintar las piezas pequeñas antes de separarlas de la bandeja. Retirar la pintura de los lugares por donde se deben pegar las piezas.

#### OPGELET - Belangrijke bemerkingen!

Bestudeer zorgvuldig het montageplan voor het bouwen. Breek nooit onderdelen van het kader. Maak ze los met een scherp mes of kleine nageltang. Verwijder daarna al het overbodige plastic en pas de delen afvoorens te lijmen. Gebruik allen lijm voor plastic modellen. Werk zorgvuldig en spaarzaam, teveel lijm zal uw model beschadigen. Zwarte pijlen duiden de te lijmen delen aan. Witte pijlen verwijzen naar bewegende delen welke niet mogen worden gelijmd. **A - B - C...** Deze letters geven de kaders aan waarin de onderdelen zich bevinden. Schilder de kleine onderdelen voor ze van het kader te snijden. Verwijder de verf van de te lijmen oppervlakten.

#### ATTENTION - Conseils utiles!

Avant de commencer le montage, étudier attentivement le dessin. Détacher avec beaucoup de soin les morceaux des moules en usant un massicot ou bien un pair de ciseaux et couper avec une petite lanette avec de papier de verre fin ébarbagés éventuels. Jamais détacher les morceaux avec les mains. Monter les en suivant l'ordre de la numération des tables. Éliminer de la moule le numéro de la pièce qui vient d'être montée, en le biffant avec une croix. Les flèches noires indiquent les pièces à coller, les flèches blanches indiquent les pièces à monter sans colle. Employer seulement de la colle pour polystyrol. **A - B - C...** Les lettres aux côtés des numéros indiquent la moule où se trouve la pièces à monter. Les pièces marquées par une croix ne sont pas à utiliser.

#### ATTENTION - Useful advice!

Study the instructions carefully prior to assembly. Remove parts from frame with a sharp knife or a pair of scissor and trim away excess plastic. Do not pull off parts. Assemble the parts in numerical sequence. Use plastic cement ONLY and use cement sparingly to avoid damaging the model. Black arrows indicate parts to be glued together. White arrows indicate on which frame the parts must be assembled WITHOUT using cement. **A - B - C...** These letters indicate on which frame the parts will be found. Paint small parts before detaching them from frame. Remove paint-where parts are to be cemented. Crossed out parts must not be used.

#### HUOMIO - Käytännöllisiä neuvoja

Tutki kokoonpano-ohjeita tarkkaan ennenkuin aloitat. Irroita osat askartelu-veitsellä tai saksilla ja poista ylimääräiset jäljet esim. hiekkapaperilla. Älä koskaan irroita osia väantämällä. Kokoa osat numero jär jestyksessä. Käytä vain muoviliimaa ja säästäväästi hyvän työäljen aikaansaamiseksi. Mustat nuolet merkitsevät saumojen liimausta. Valkoiset nuolet taas ettei liimaa käytetä. **A - B - C...** Nämä kirjaimet osoittavat millä levyillä osat ovat. Ristillä merkityttä osia ei käytetä. Pienet osat kannattaa maalata ennen irrottamista. Muista poistaa maali tai kromaus ilmauskohdista.

#### ВНИМАНИЕ - Полезные советы.

Перед сборкой внимательно изучите инструкцию. Отделите детали от общей отливки при помощи острого резака или кусачек, зачистите места соединения детали и отливки, удалите облой. Не отламывайте детали от отливки. Детали собирайте в порядке номеров. Для склейки применяйте ТОЛЬКО специальный клей и применяйте его ровно столько сколько необходимо для соединения деталей. Черные стрелки показывают места соединения деталей при помощи клея. Белые стрелки показывают что детали соединяются БЕЗ помощи клея. **A - B - C...** Эти буквы указывают на какой из отливок размещается данная деталь. Мелкие детали окрашивайте на отливках. Перед приклеиванием окрашенных деталей зачищайте места соединений. Детали, зачеркнутые на рисунках отливок в инструкции, не применяются.

**F**

Au temps de la Guerre froide, le rêve de tout stratège était certainement de posséder un bombardier stratégique avec la charge et l'autonomie du B-52 mais plus rapide que le B-58, et c'est la raison de la naissance du programme B-70. Après des années de développement et une compétition serrée avec Boeing, la North American Aviation remporta le concours en décembre 1957 avec l'entrée en fonctions des 30 premiers avions prévue en 1965. Mais dès 1959 il devint évident que les nouveaux scénarios de combat aérien n'auraient pas permis au B-70 de survivre en milieu hostile et le programme fut réduit de façon draconienne. À la fin ne furent terminés que deux prototypes dont le premier vola en septembre 1964. Les XB-70 furent toutefois capables de dépasser Mach 3 et sont considérés aujourd'hui par beaucoup de spécialistes et de passionnés comme les plus beaux avions jamais construits.

**E**

En la época de la Guerra Fría, el sueño de todo estratega era sin duda poseer un bombardero estratégico con la carga y el alcance del B-52, pero capaz de volar más rápido que el B-58: fue así como nació el programa B-70. Tras años de desarrollo, y una fuerte competencia con Boeing, North American Aviation fue declarada ganadora del concurso en diciembre de 1957, con la entrada en servicio de los primeros 30 aviones prevista en 1965. Sin embargo, ya en 1959 quedó claro que los nuevos escenarios de combate aéreo no iban a permitir la supervivencia del B-70 en un ambiente hostil, y el programa se redujo drásticamente. Al final se completaron solo dos prototipos, el primero de los cuales voló en septiembre de 1964. Los XB-70 se demostraron sin embargo capaces de superar el Mach 3, y actualmente son considerados, por muchos expertos y apasionados, los aviones más bellos construidos en la historia.

**NL**

Ten tijde van de Koude Oorlog, droomde elke strateeg ervan om een strategische bommenwerper te bezitten met de kracht en autonomie van een B-52, maar in staat om sneller te vliegen dan de B-58: zo ontstond het programma B-70. Na jaren van ontwikkeling en een scherpe concurrentie met Boeing, kwam North American Aviation in december 1957 als winnaar van de wedstrijd uit de bus. De ingebruikname van de eerste 30 vliegtuigen was voorzien voor 1965. Maar in 1959 was het al duidelijk dat de B-70 het in een vijandige omgeving nooit overleefd zouden hebben tegen de nieuwe gevechtsstrategieën, en het programma werd drastisch beperkt. Uiteindelijk werden slechts twee prototypes uitgewerkt, waarvan de eerste vloog in september 1964. De XB-70 bleken toch in staat om beter te presteren dan de Mach 3 en worden vandaag door vele onderzoekers en geboeiden beschouwd als de mooiste vliegtuigen die ooit gebouwd werden.

#### ACHTUNG - Ein nützlicher Rat!

Vor der Montage die Zeichnung aufmerksam studieren. Die einzelnen Montageteile mit einem Messer oder einer Schere vom Spritzling sorgfältig entfernen. Eventuelle Grate werden mit einer Klinge oder feinem Schmirgelpapier beseitigt. Keinesfalls die Montageteile mit den Händen entfernen. Bei der Montage der Teilenummerierung folgen. Pfeile zeigen die zu klebenden Teile während die weissen Pfeile die ohne Leim zu montierenden Teile anzeigen. Bitte nur Plastikklebstoff verwenden. **A - B - C...** Die Buchstaben neben den Nummern zeigt auf welchem Spritzling der zu montierende Teil zu finden ist. Die mit einem Kreuz markierten Teile sind nicht zu verwenden.

#### OBS! Nägra goda råd.

Innan man börjar bygga modellerna skall man noga studera ritningarna samt noga kontrollera att alla delarna finns med. Alla smådelar skall målas medan de sitter kvar i sin ram. Bryt aldrig av en del från ramen, skär alltid försiktigt med en hobbykniv. Ev. grader avlägsnas enkelt med samma kniv. Vid monteringen gölj; nummeravvisningen. Stryk efterhand numret på ritningen under monteringen. Svart pilar betyder att delen skall limmas, vita pilar att delen kan monteras utan lim. Använd endast lim avsett för polystyren. **A - B - C...** Bokstäverna visa på vilken ram man finner delen. Överskarsade delar skall ej användas.

#### 組合前請注意!

組合前請詳細閱讀說明書。用鋒利刀子或剪刀由塑膠框中取出零件並修整多餘之塑膠殘部。請勿拔取零件。按號碼順序組合。只用模型專用膠並勿使用過量以免損壞模型。黑色箭頭表示零件黏貼的部位。白色箭頭表示零件組合不必用膠。 **A - B - C** 這些記號表示零件可在哪一個塑膠框內找到。從框內取出小零件之前，先塗色。零件黏貼部位應先塗色。刷乾淨。

#### 貼紙使用方法:

由塑膠貼紙中剪下所需的部份，然後浸入清水杯中約半分鐘。將貼紙放在模型上並把貼紙邊緣壓平至適當位置。為使黏貼良好，可用一小塊清潔布壓平。

#### くみだて前の注意

くみだてにはいる前に、よく説明書を見て、全体のくみだてを頭に入れておいてください。部品を切り離す時は、もぎとらないで、ニッパーやナイフを使って慎重に行なってください。くみだては番号順に進めてください。接着剤はプラスチックモデル専用のものを使用し、少しずつつけるようにしましょう。黒い矢印は接着する所です。白い矢印は接着剤を使わずにくみだてる所です。 **A - B - C** はそれぞれの部品グループを示します。塗料は必ずプラスチックモデル用塗料を使用し、小さな部品はランナーにつけたまま塗装するのが便利です。接着剤は塗料をはがしておいてください。



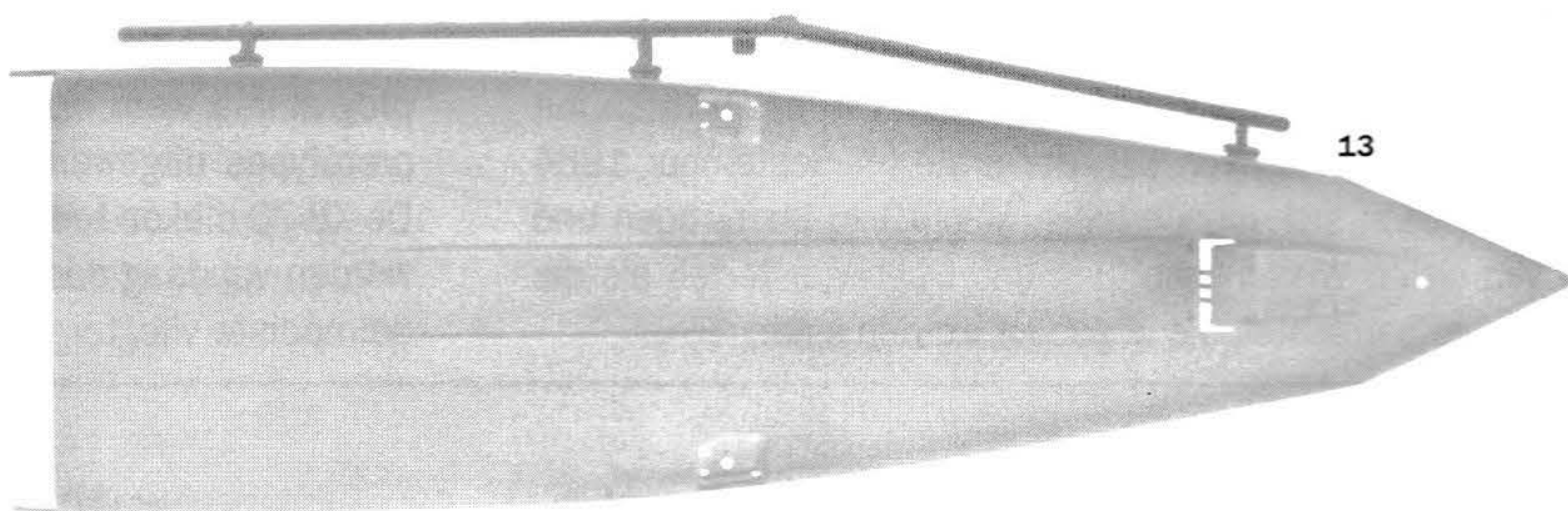
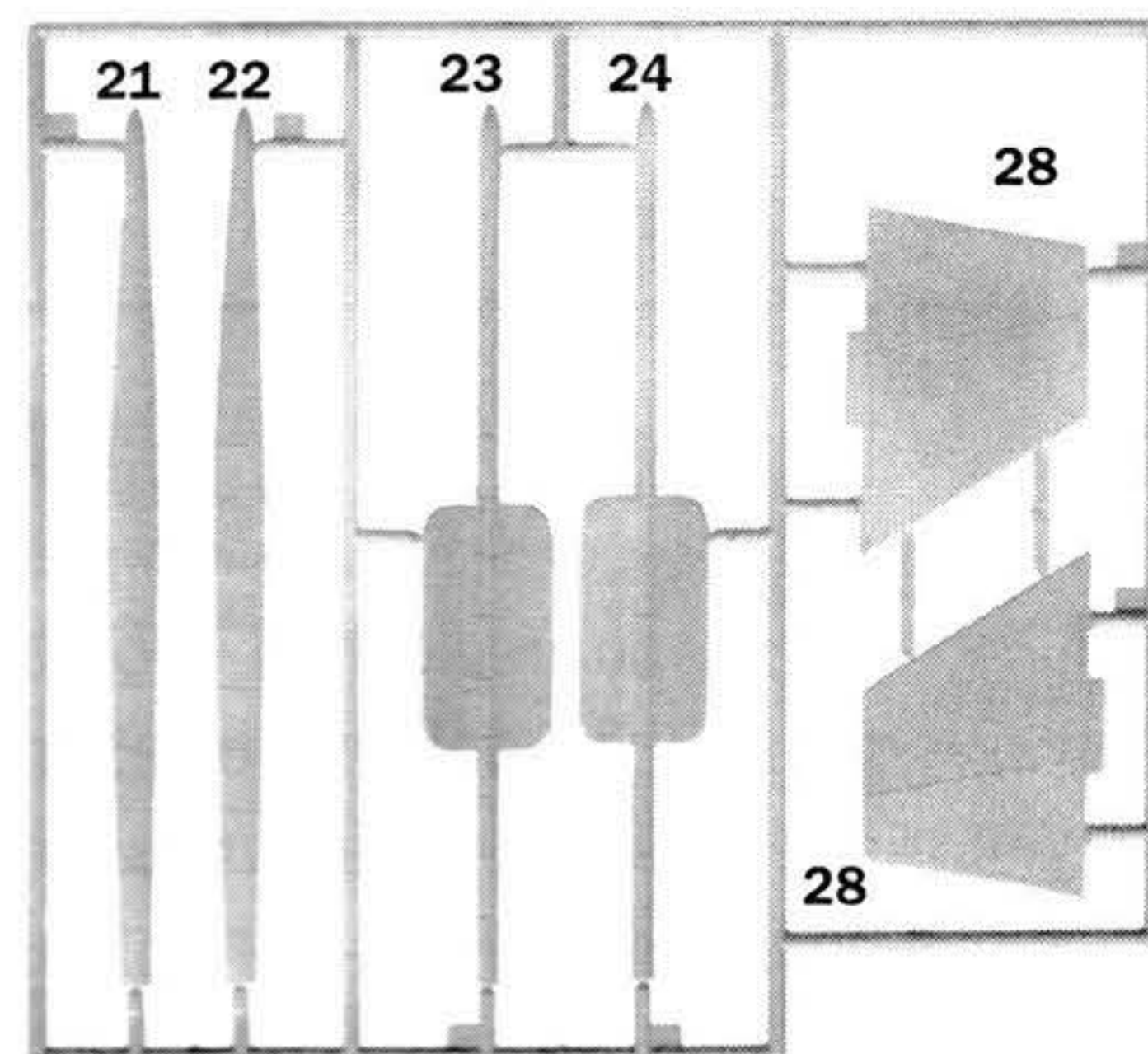
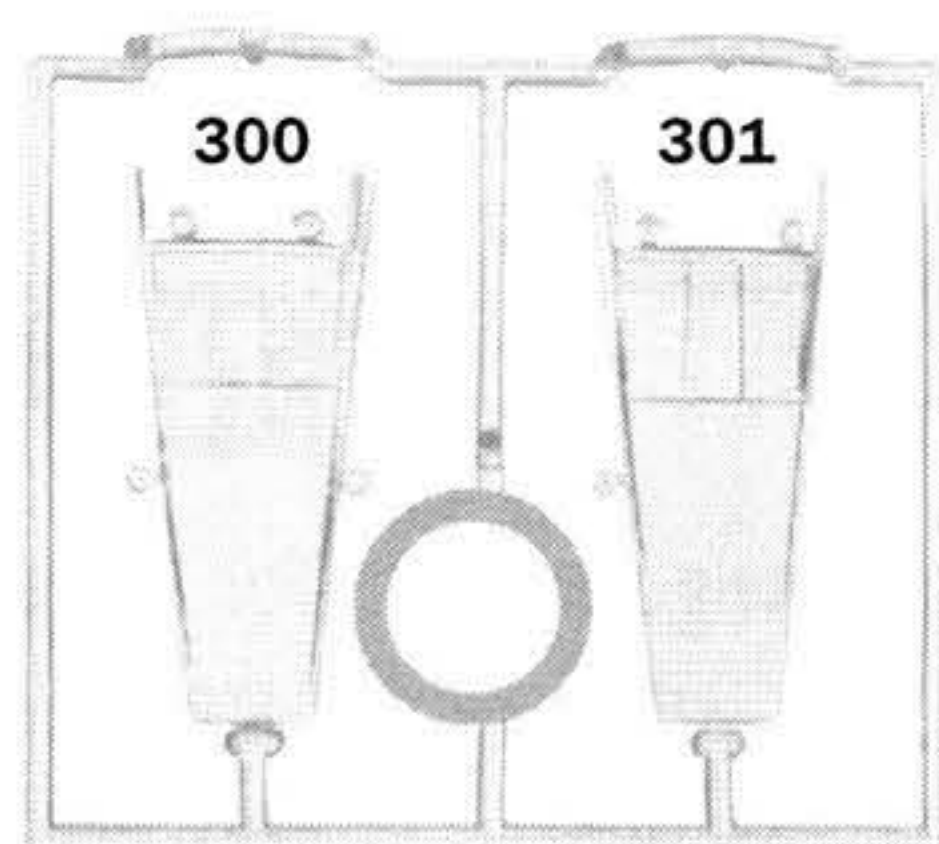
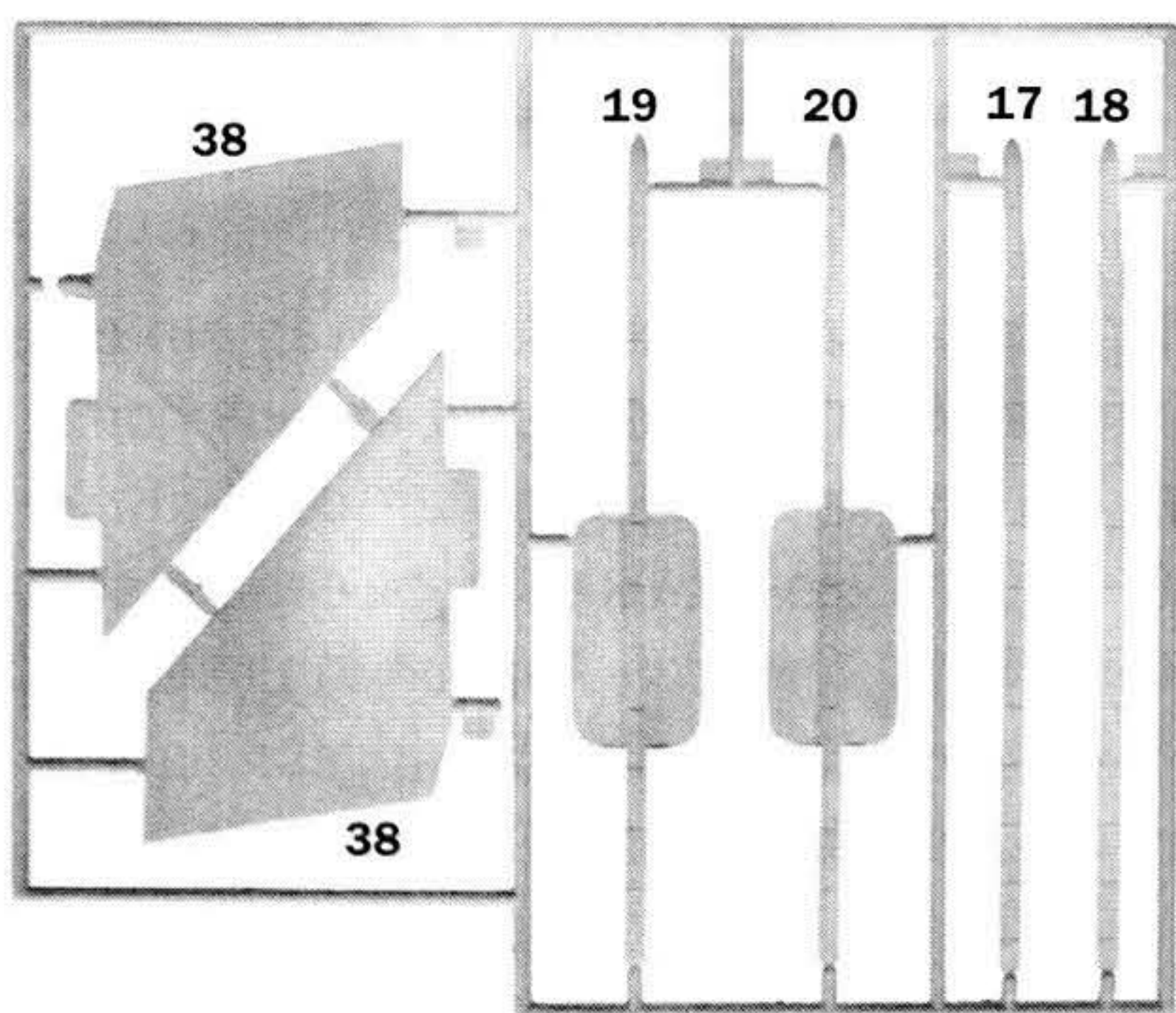
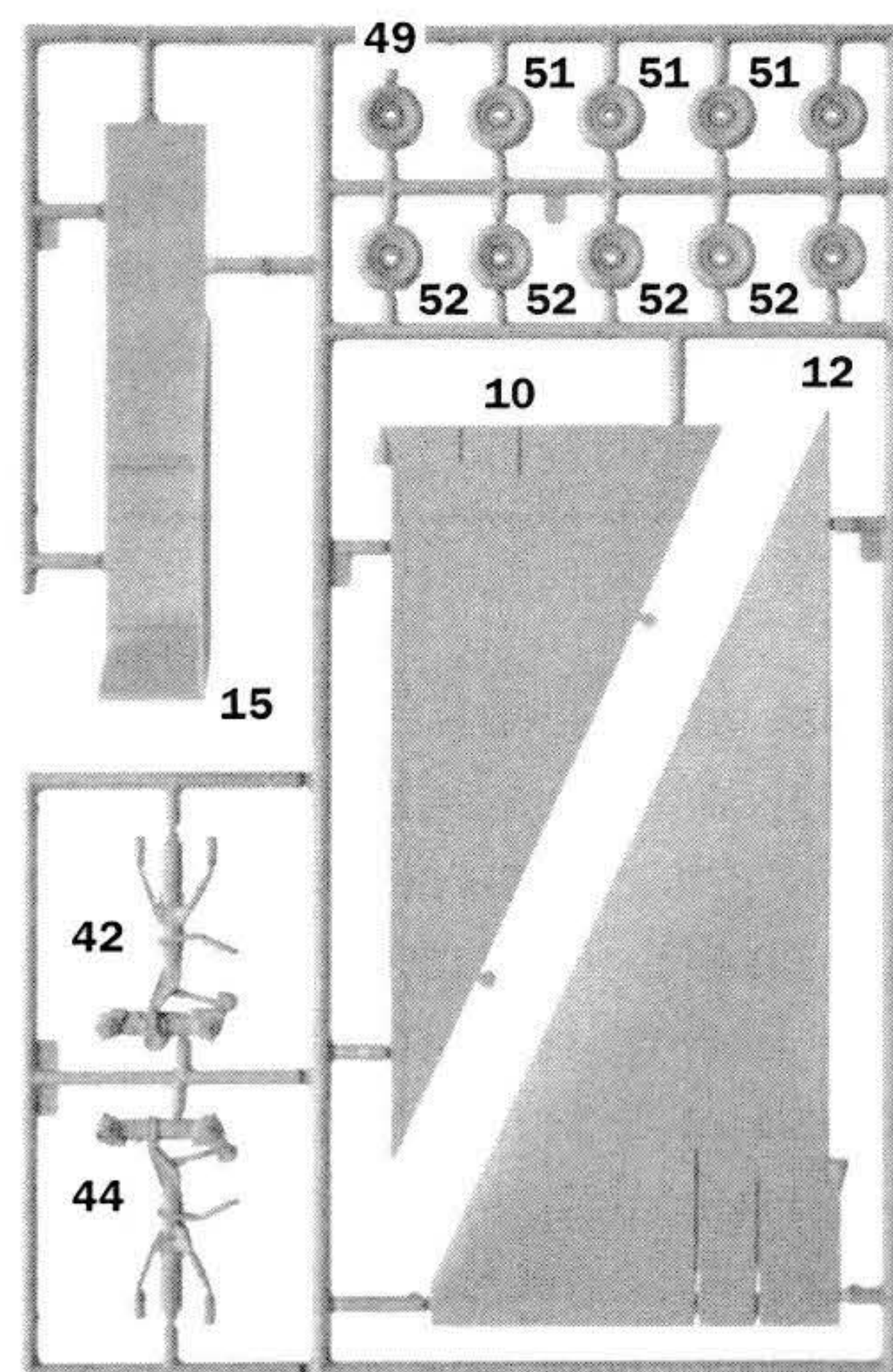
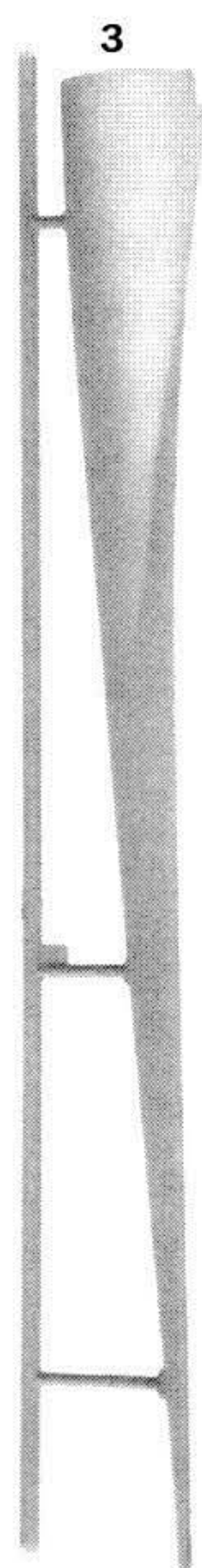
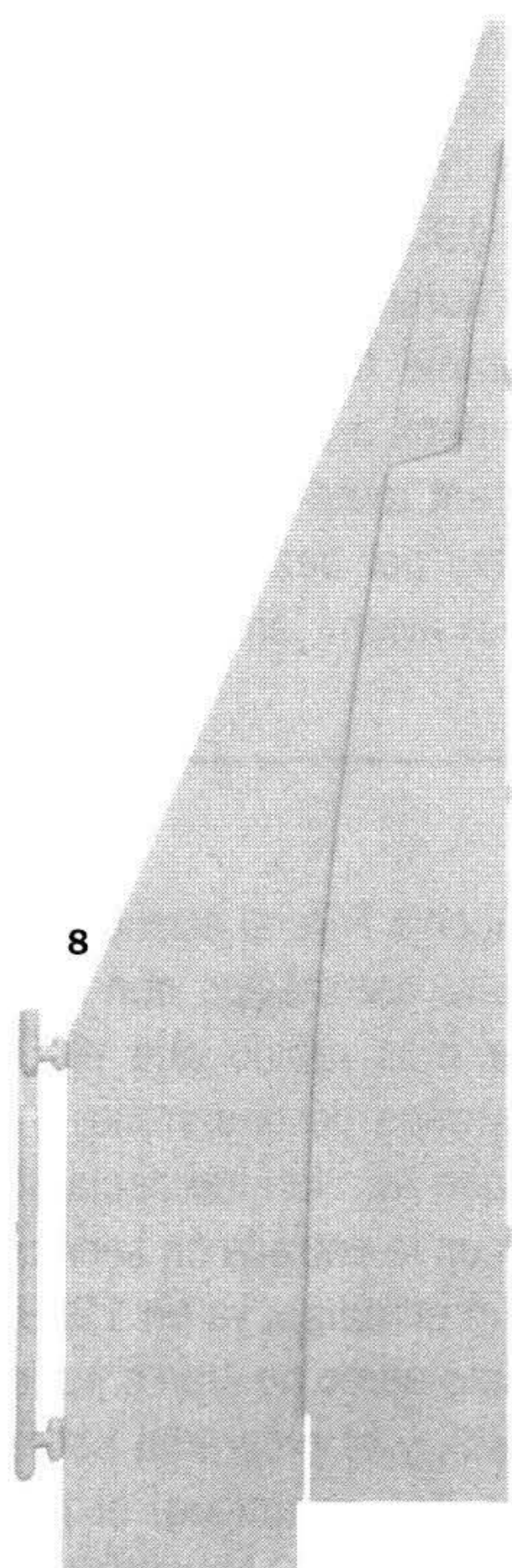
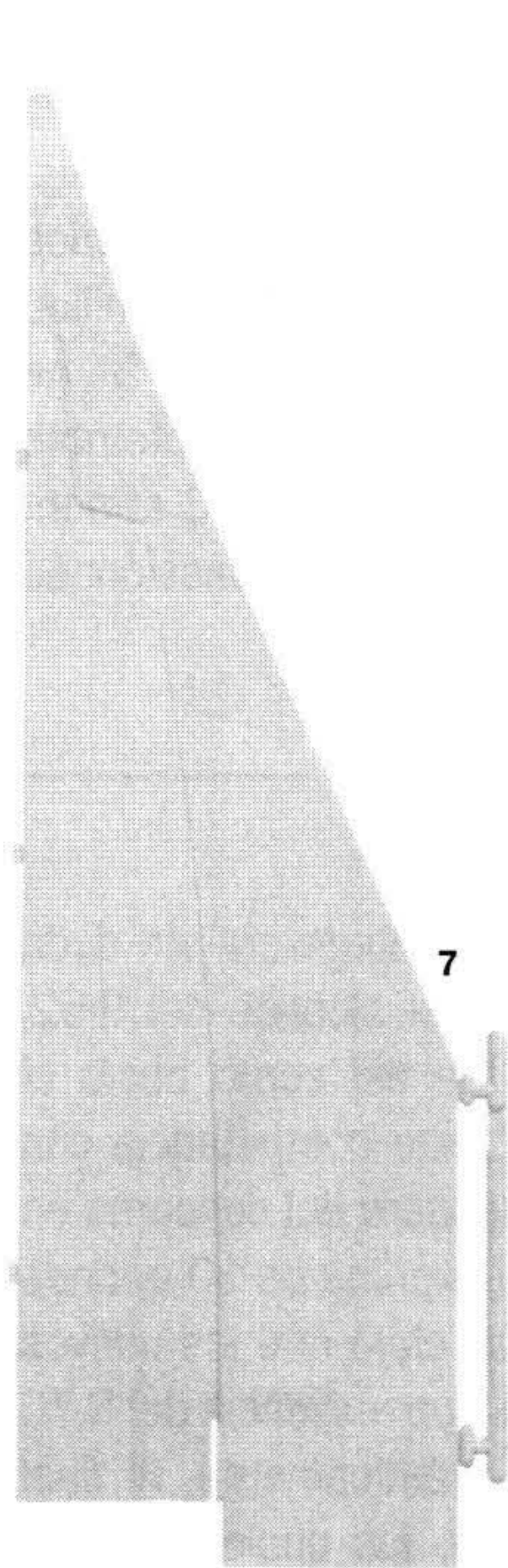
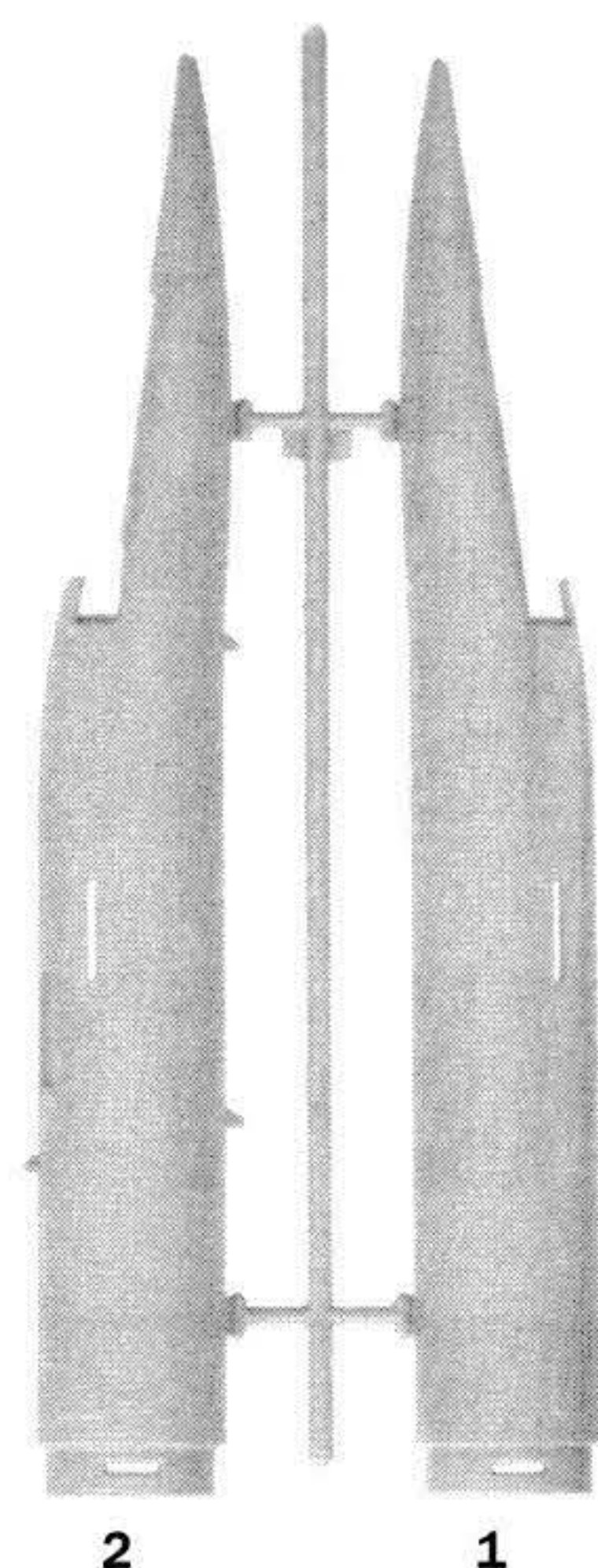
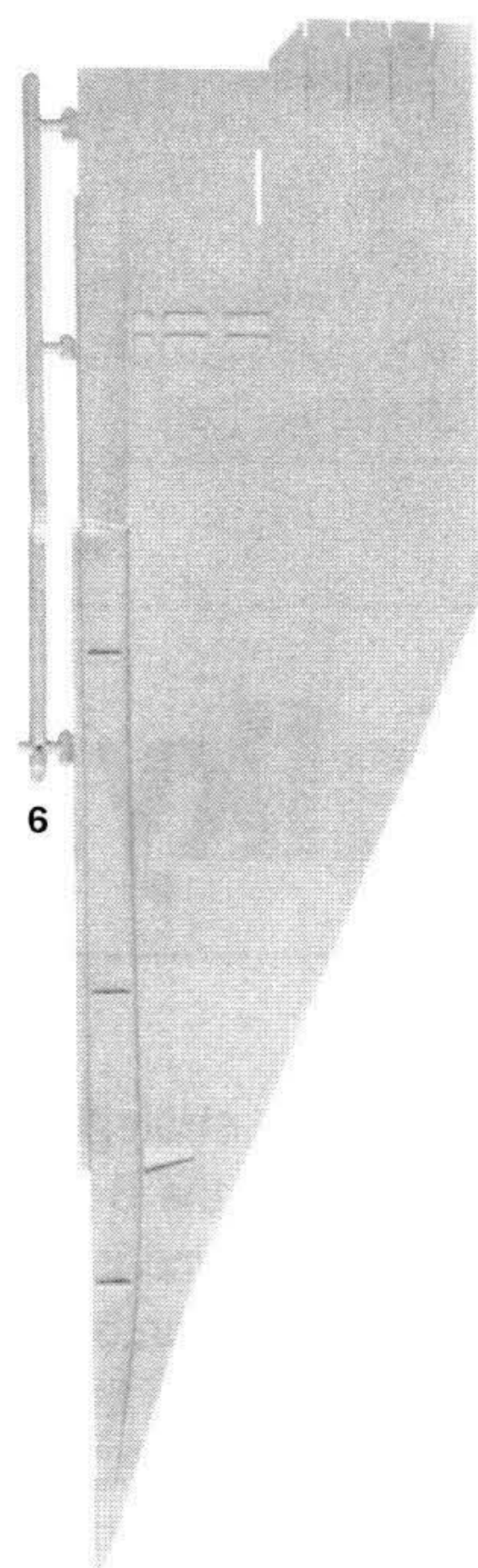
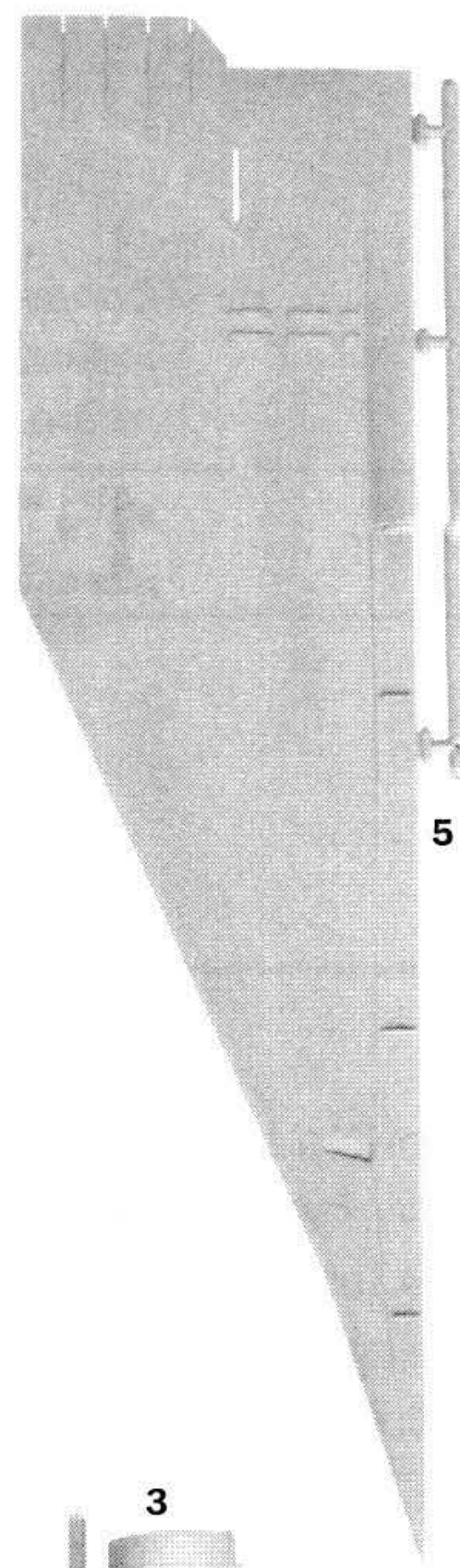
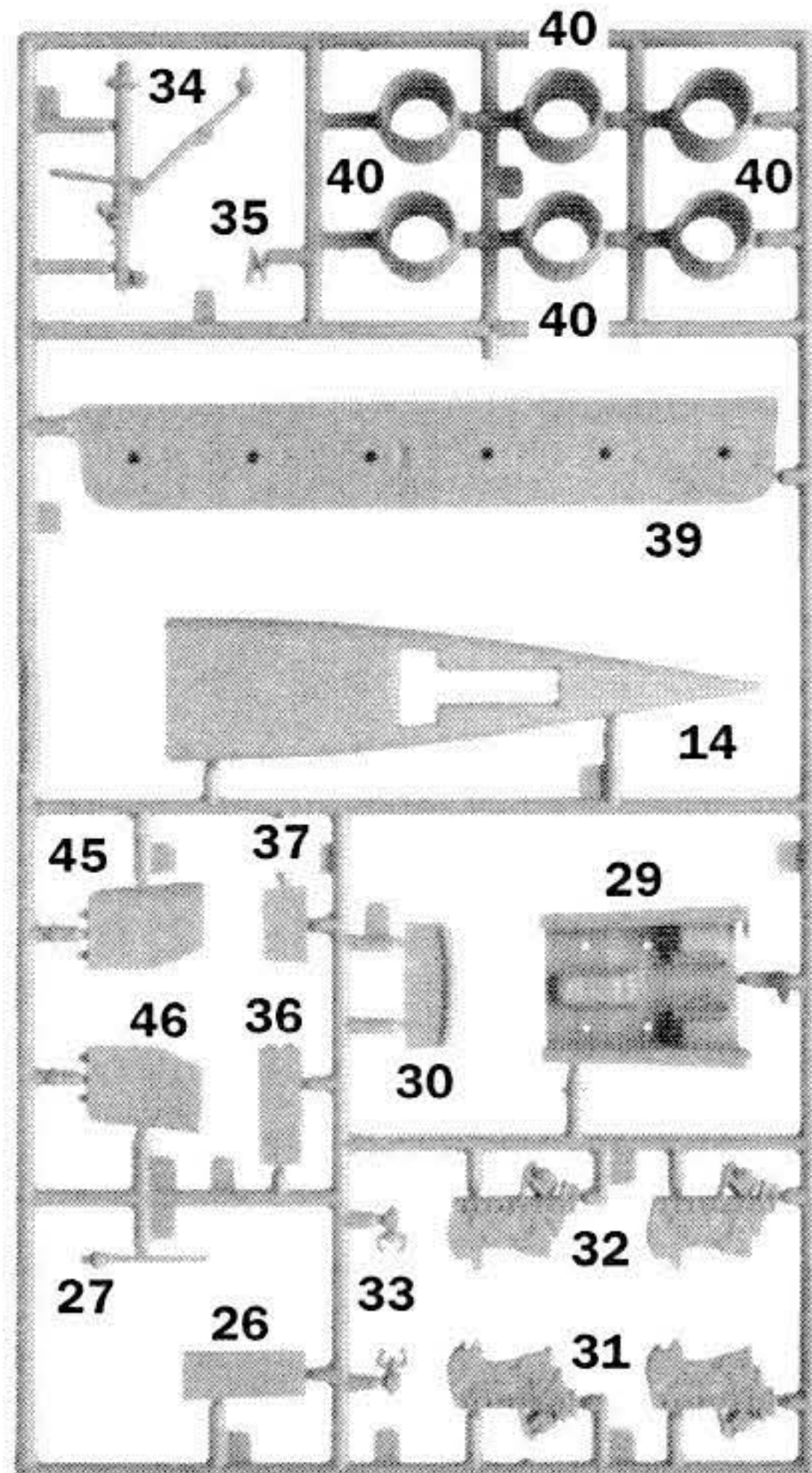
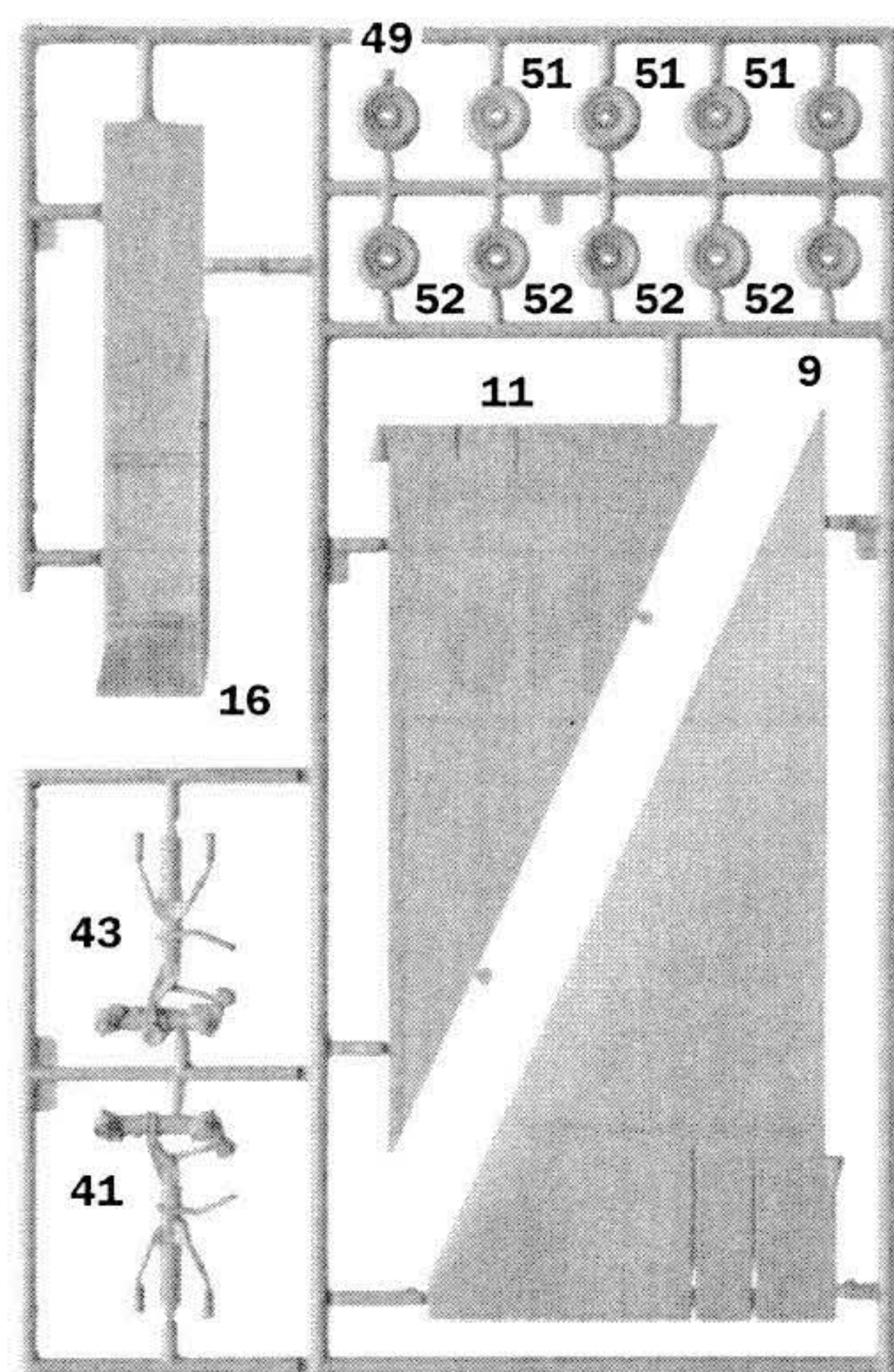

I numeri si riferiscono all'assortimento colori ITALERI Model Master / Acryl Paint System  
 The indicated colour numbers refer to the ITALERI Model Master / Acryl Paint System  
 Die angegebenen Farbnummern beziehen sich auf die ITALERI Model Master / Acryl Paint System  
 Les références indiquées concernent les peintures ITALERI Model Master / Acryl Paint System

**A**

ALUMINIUM (METALIZER)

ITA MM - 1401  
 ITA MM ACRYL - 4677

**B**

BLACK (FLAT)

F.S. 37038  
 ITA MM - 1749  
 ITA MM ACRYL - 4768

**C**

WHITE (SEMIGLOSS)

F.S. 27875  
 ITA MM - 1596  
 ITA MM ACRYL - 4701

**D**

GUN METAL (METALIZER)

ITA MM - 1405  
 ITA MM ACRYL - 4681

**E**

LIGHT GHOST GRAY (FLAT)

F.S. 36375  
 ITA MM - 1728  
 ITA MM ACRYL - 4762

**F**

RED (FLAT)

ITA MM - 1550  
 ITA MM ACRYL - 4714

**G**

STAINLESS STEEL (METALIZER)

ITA MM - 1402  
 ITA MM ACRYL - 4679

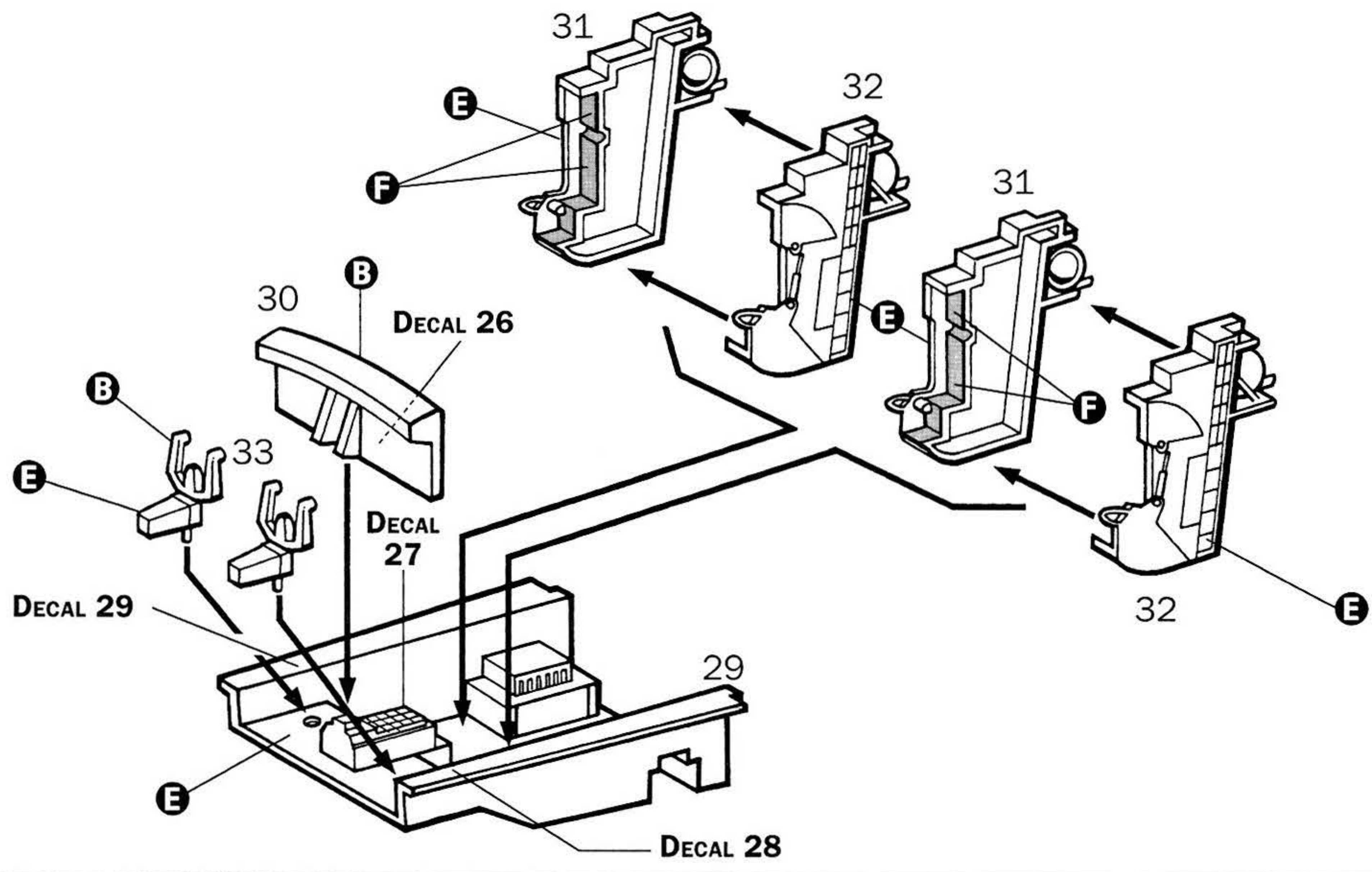
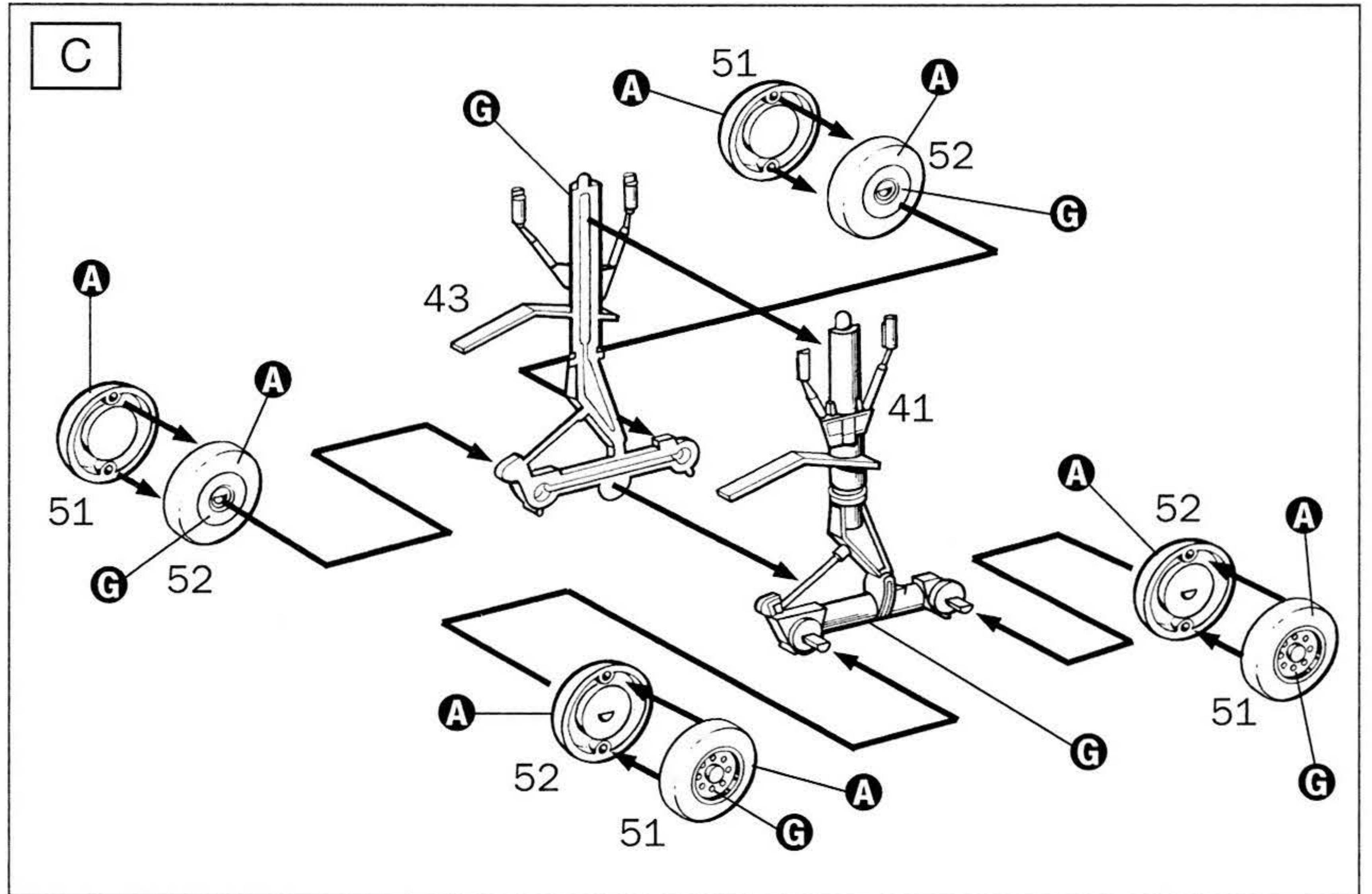
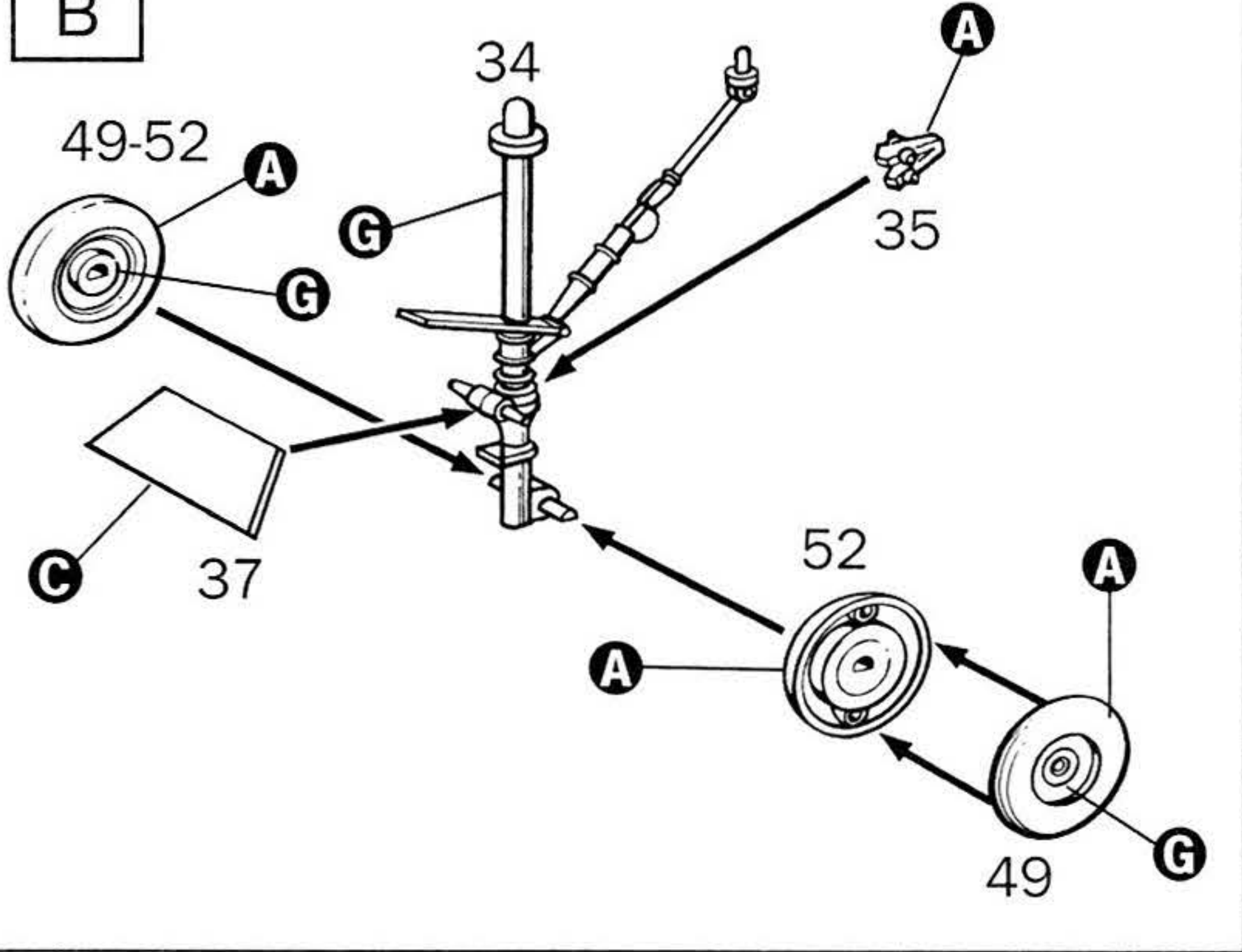
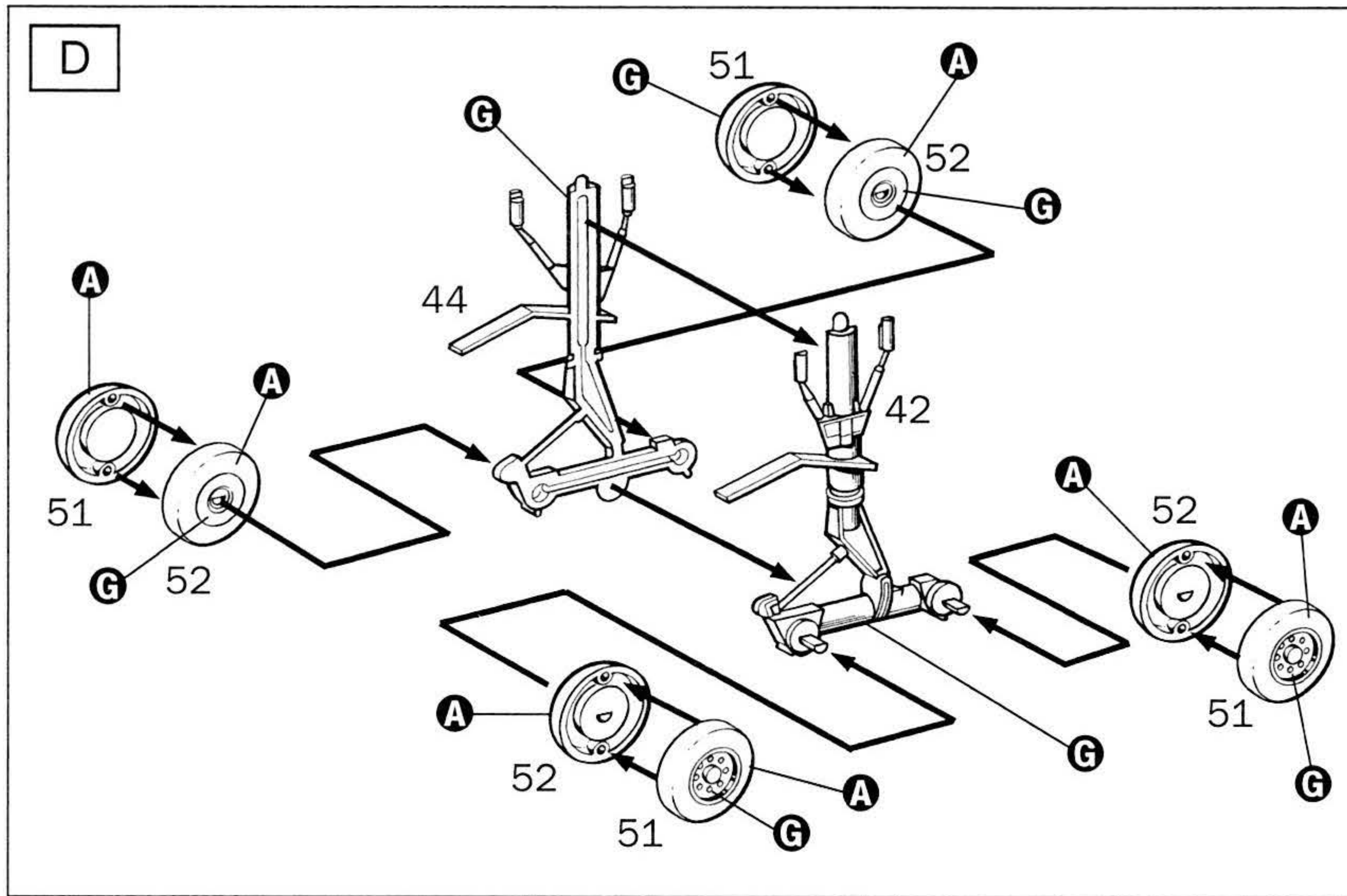
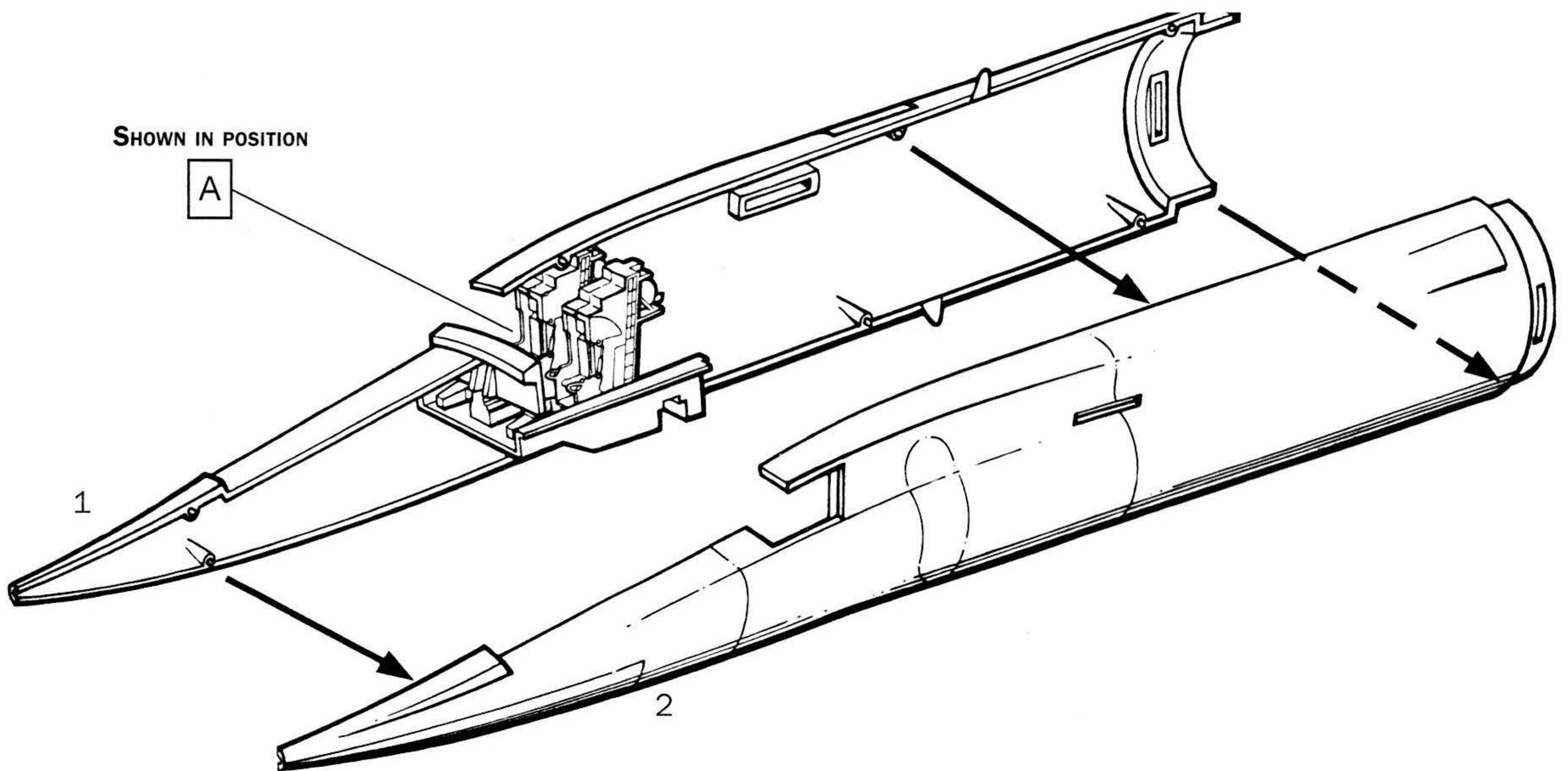

**1****A****2****C****B****D****3****E**



4

F

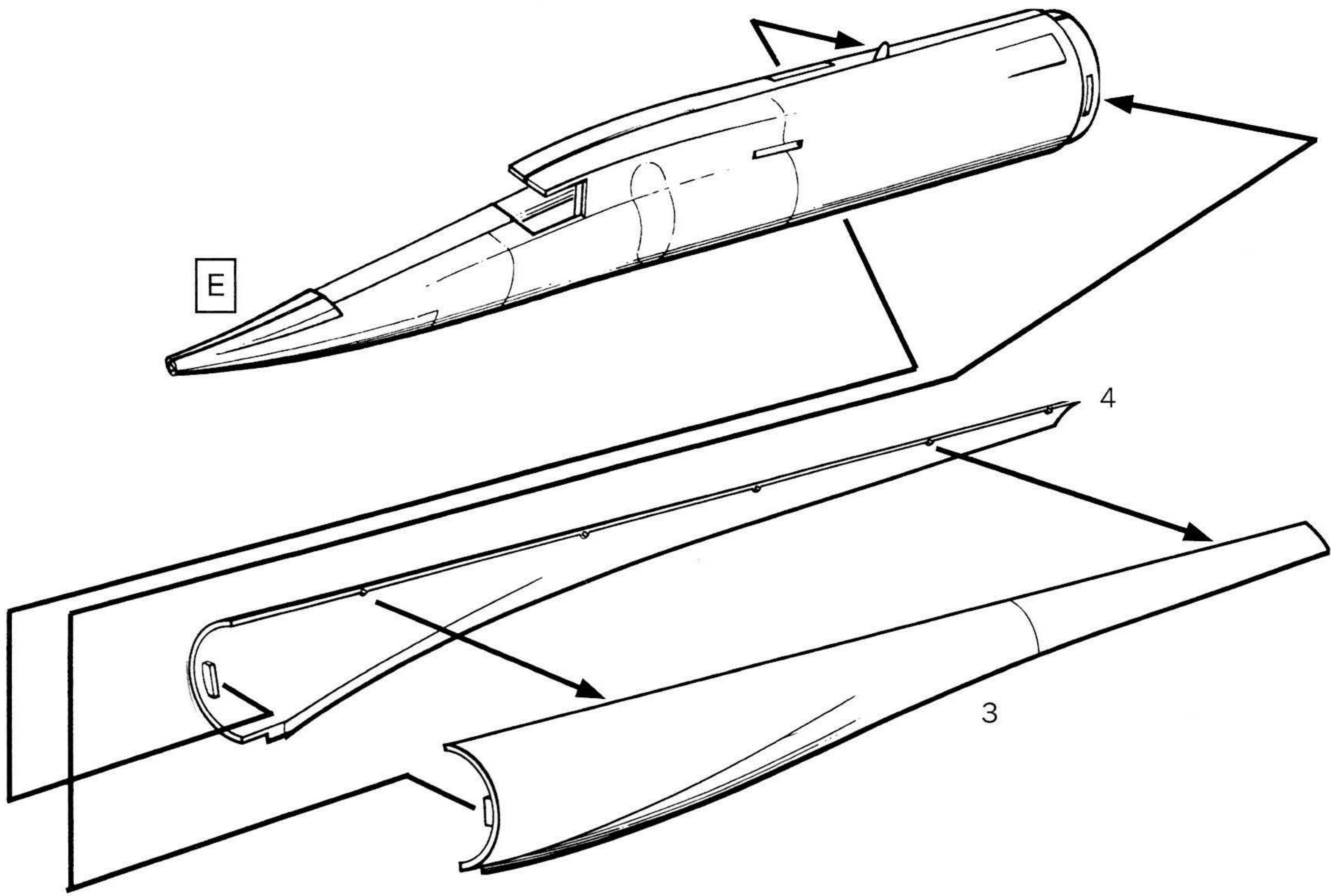

5

G

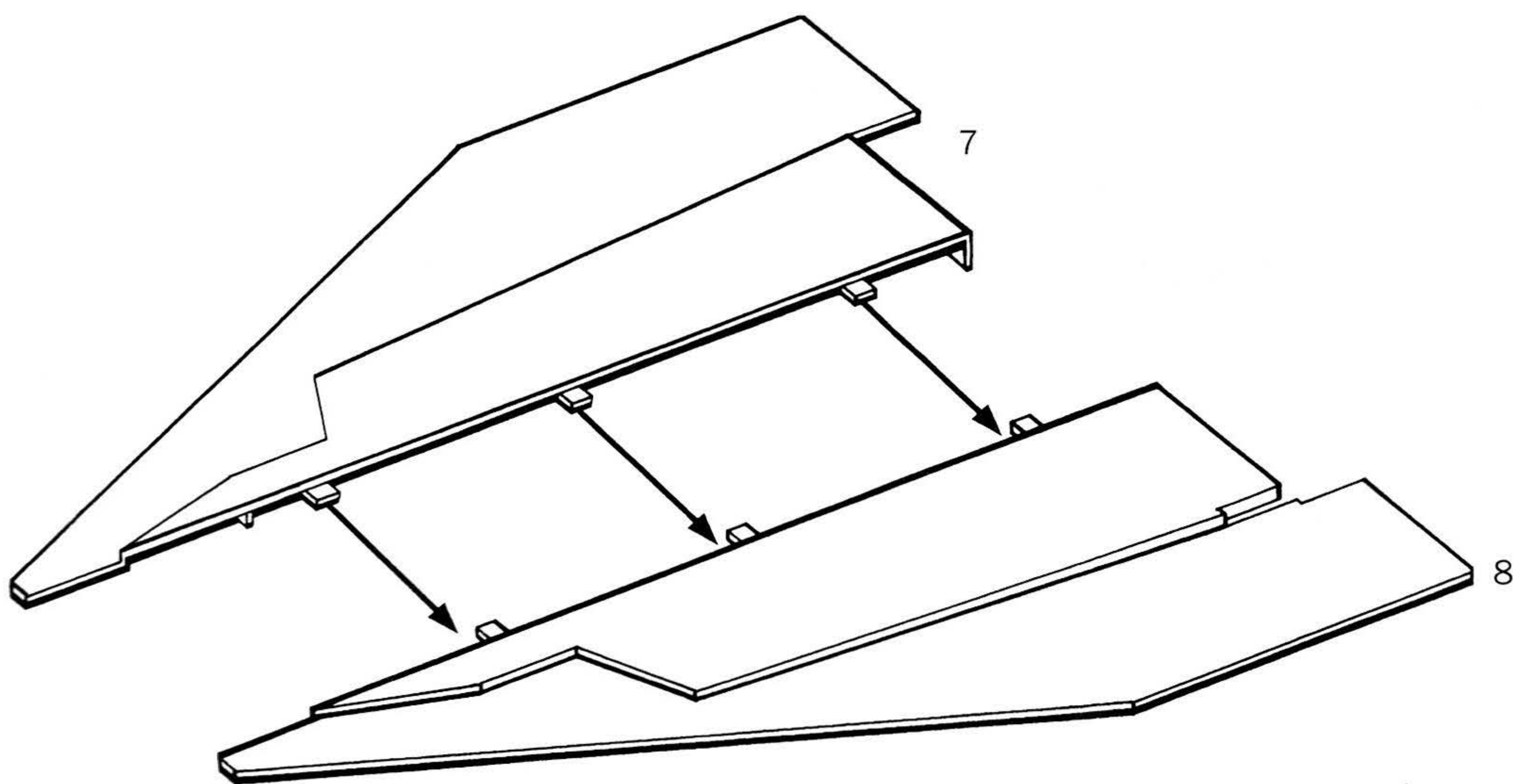

6

H

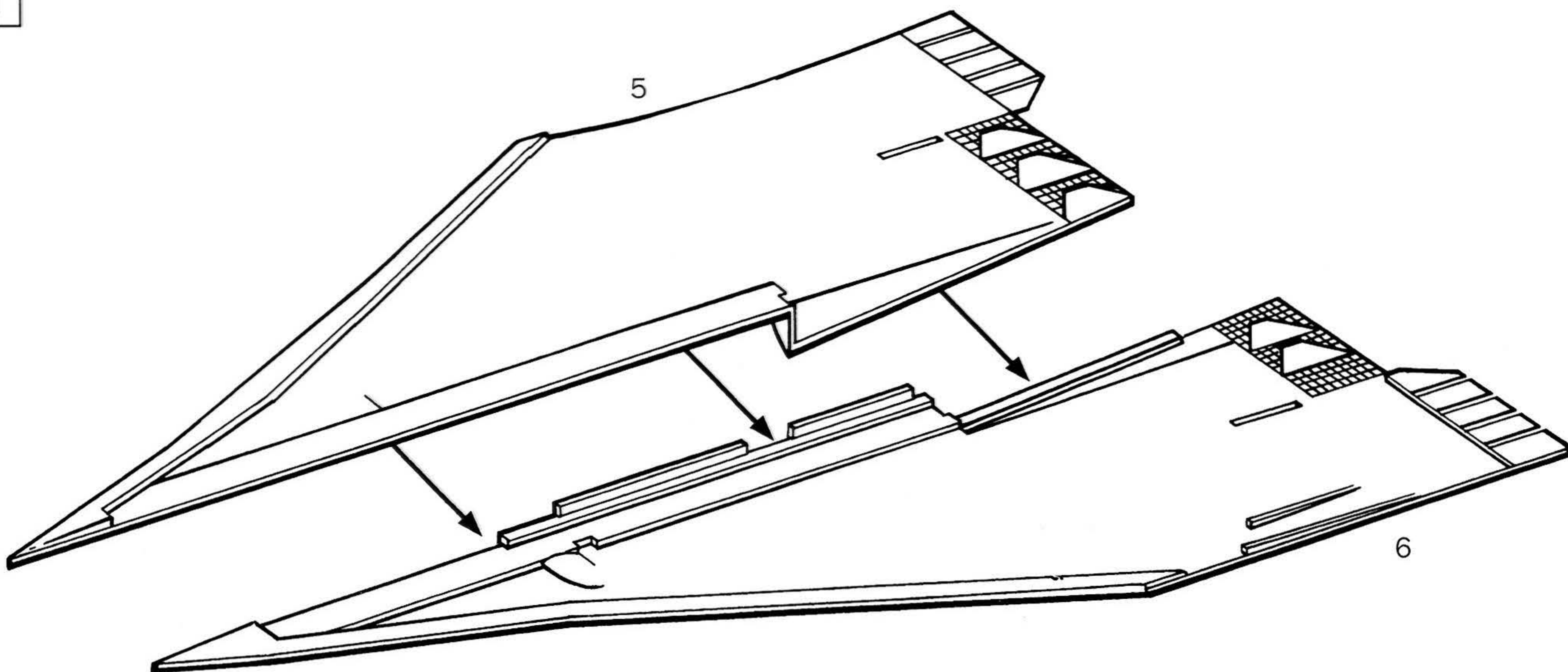



7

J

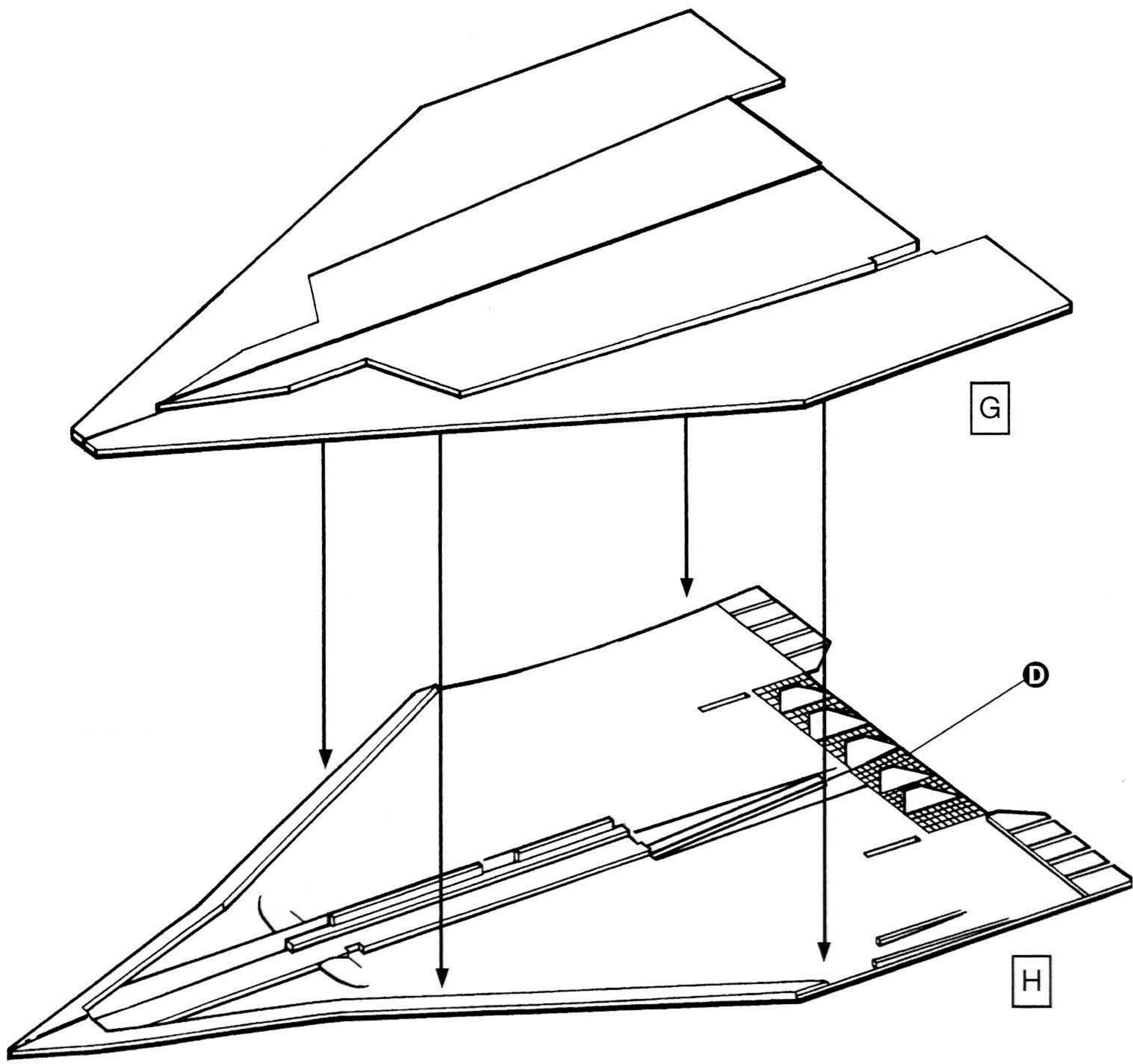

8

K

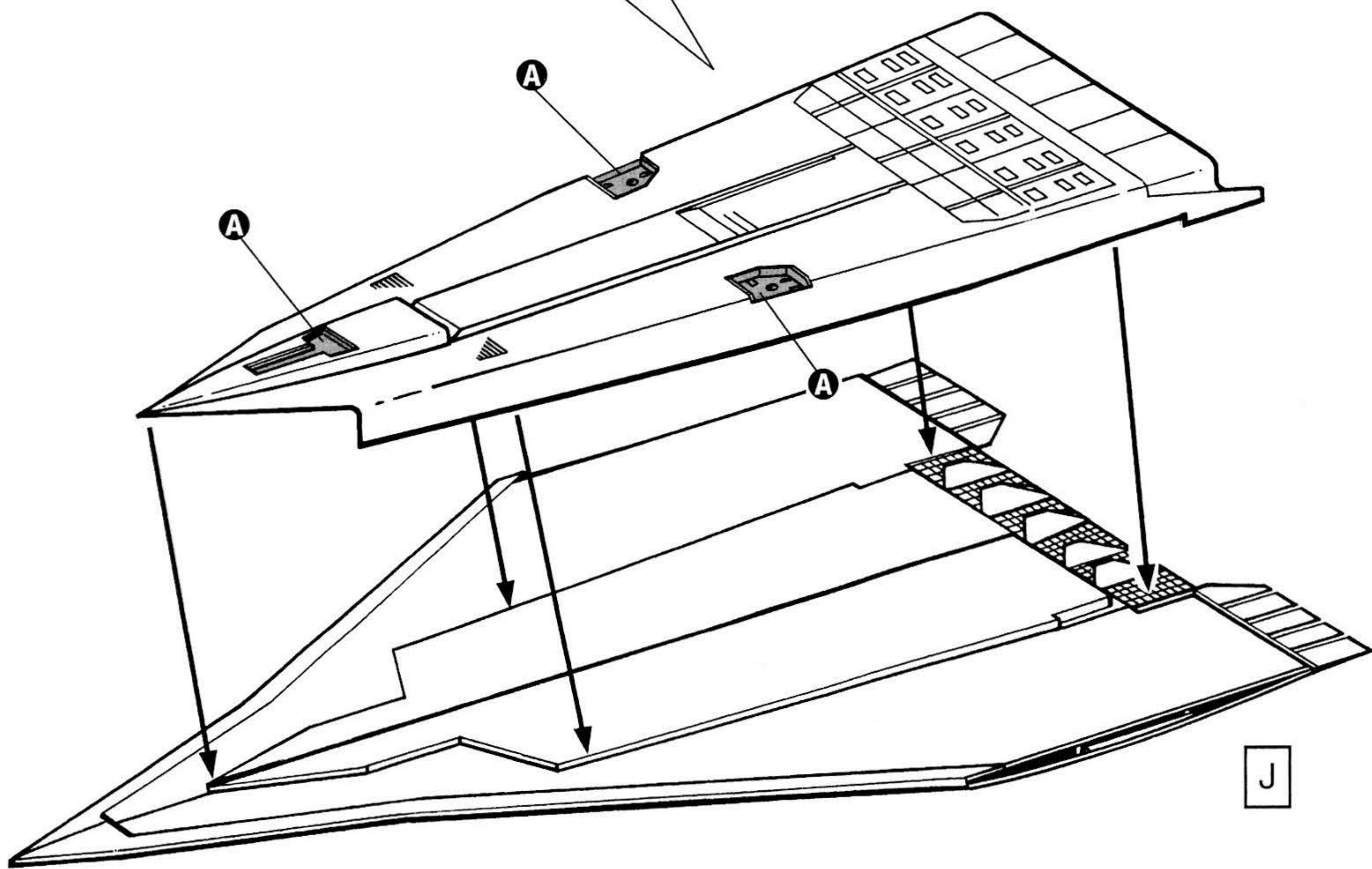
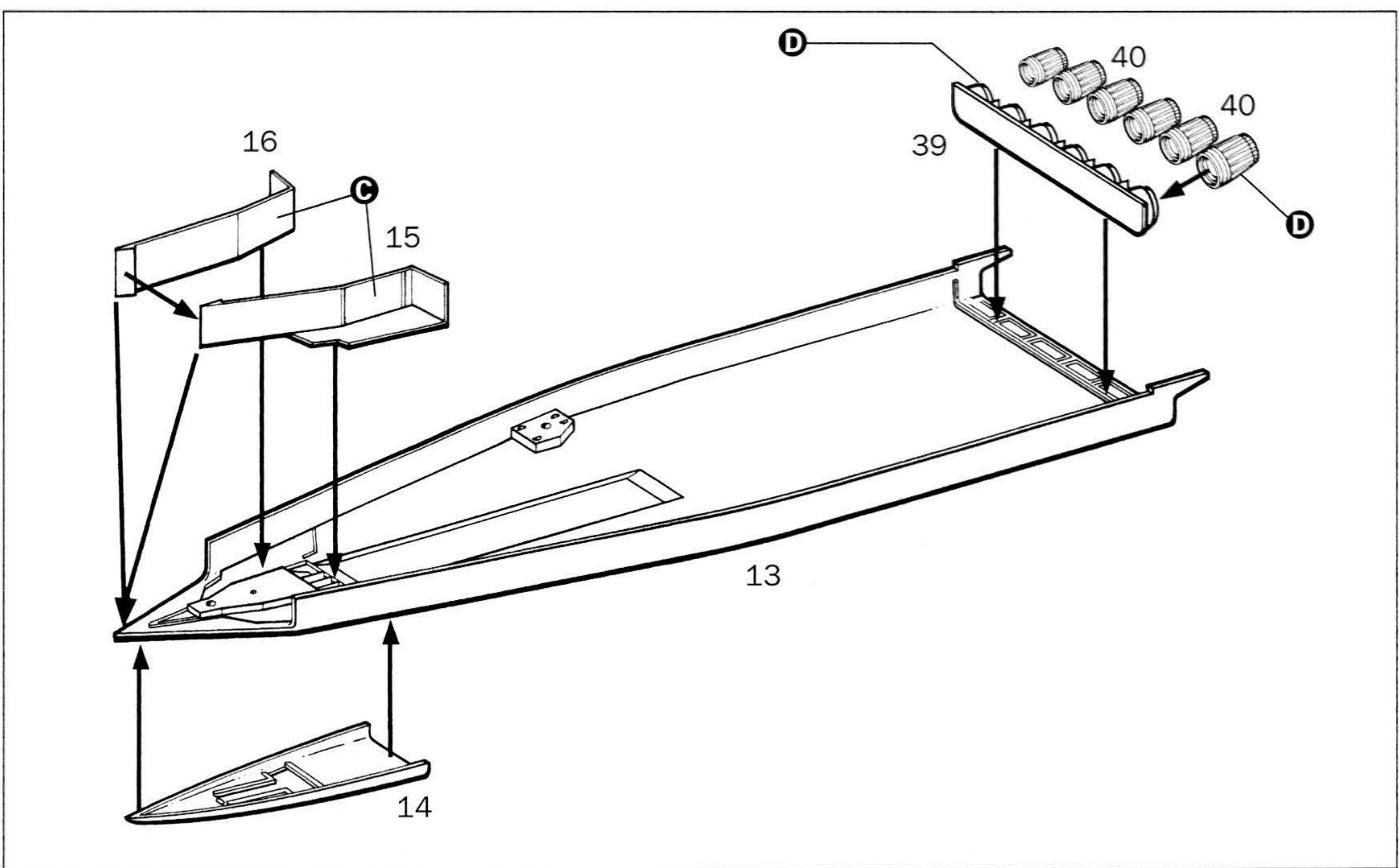



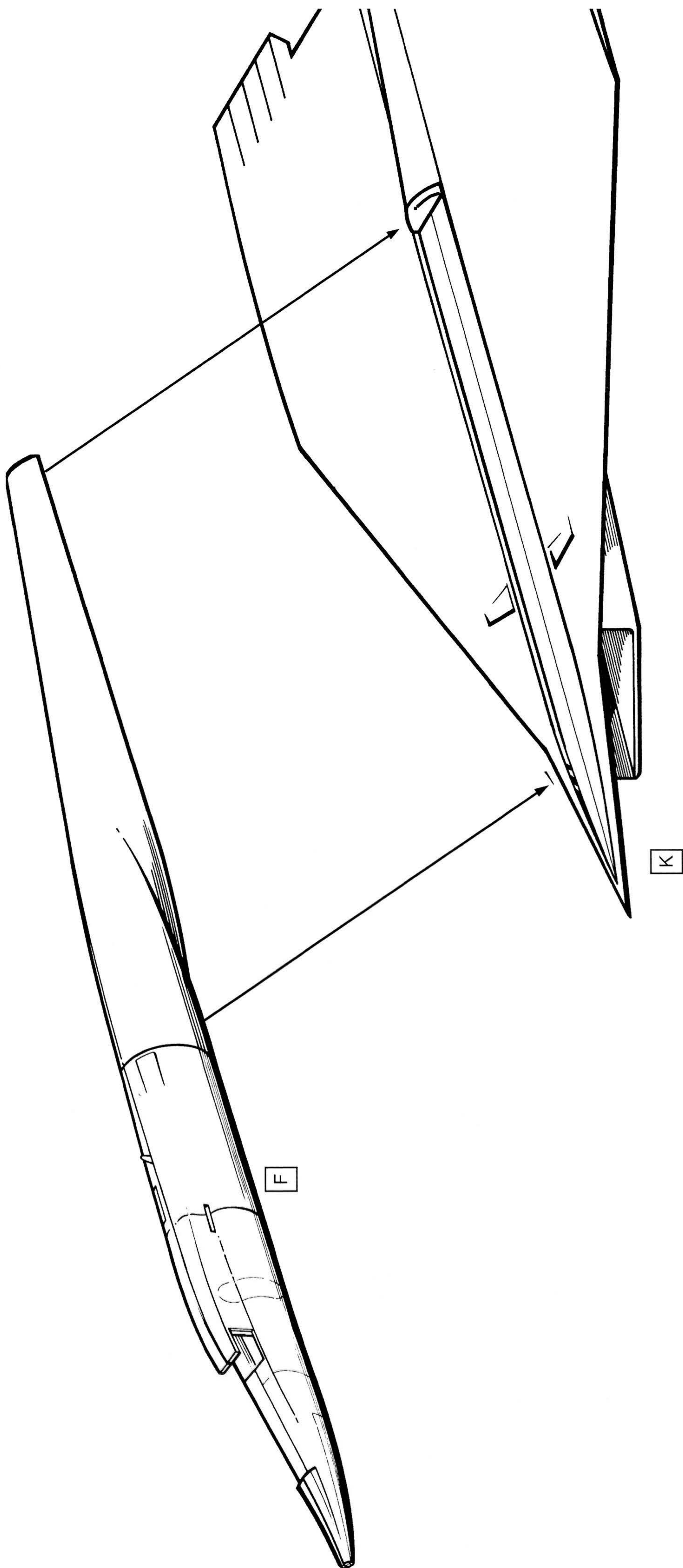



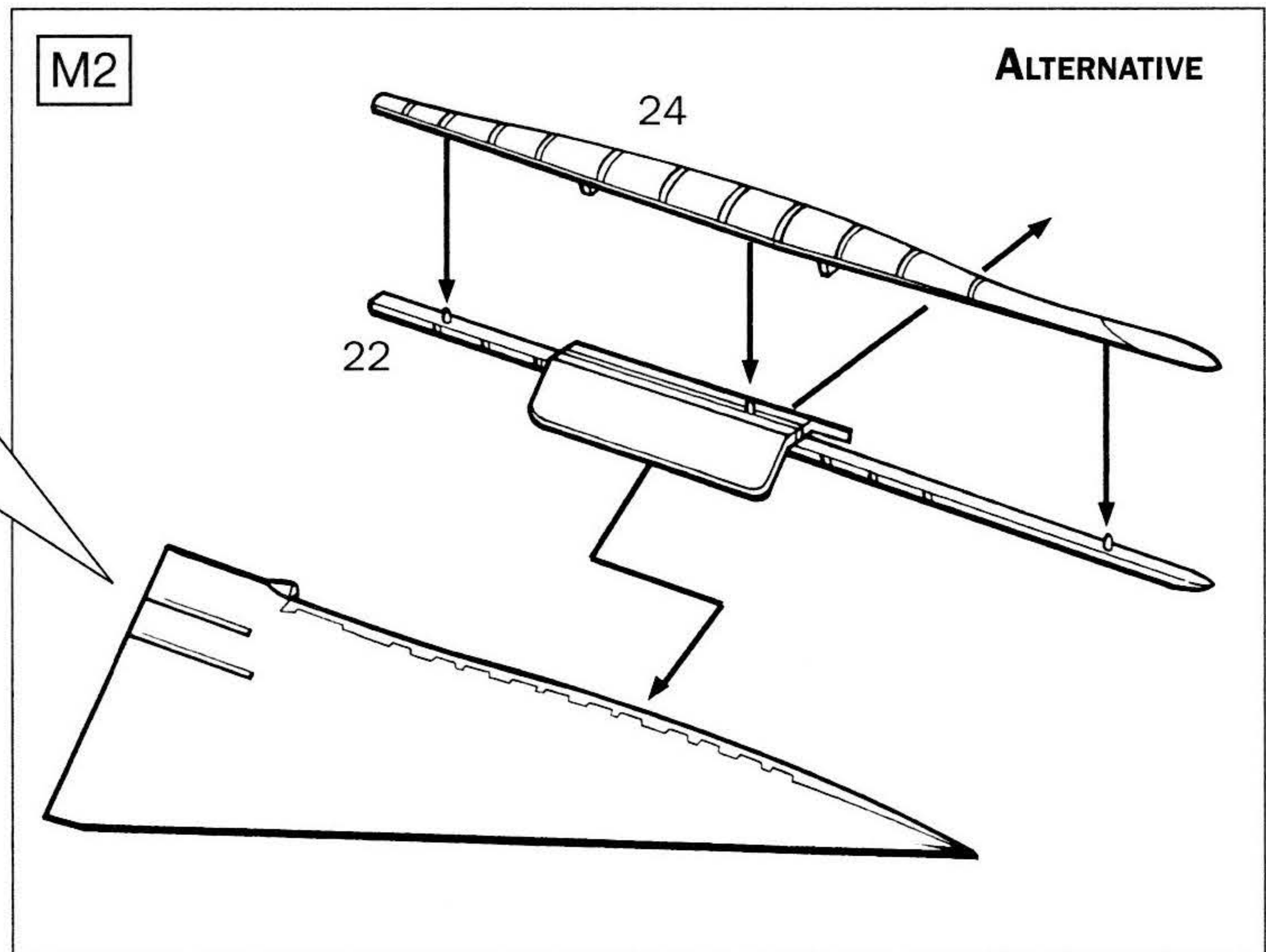
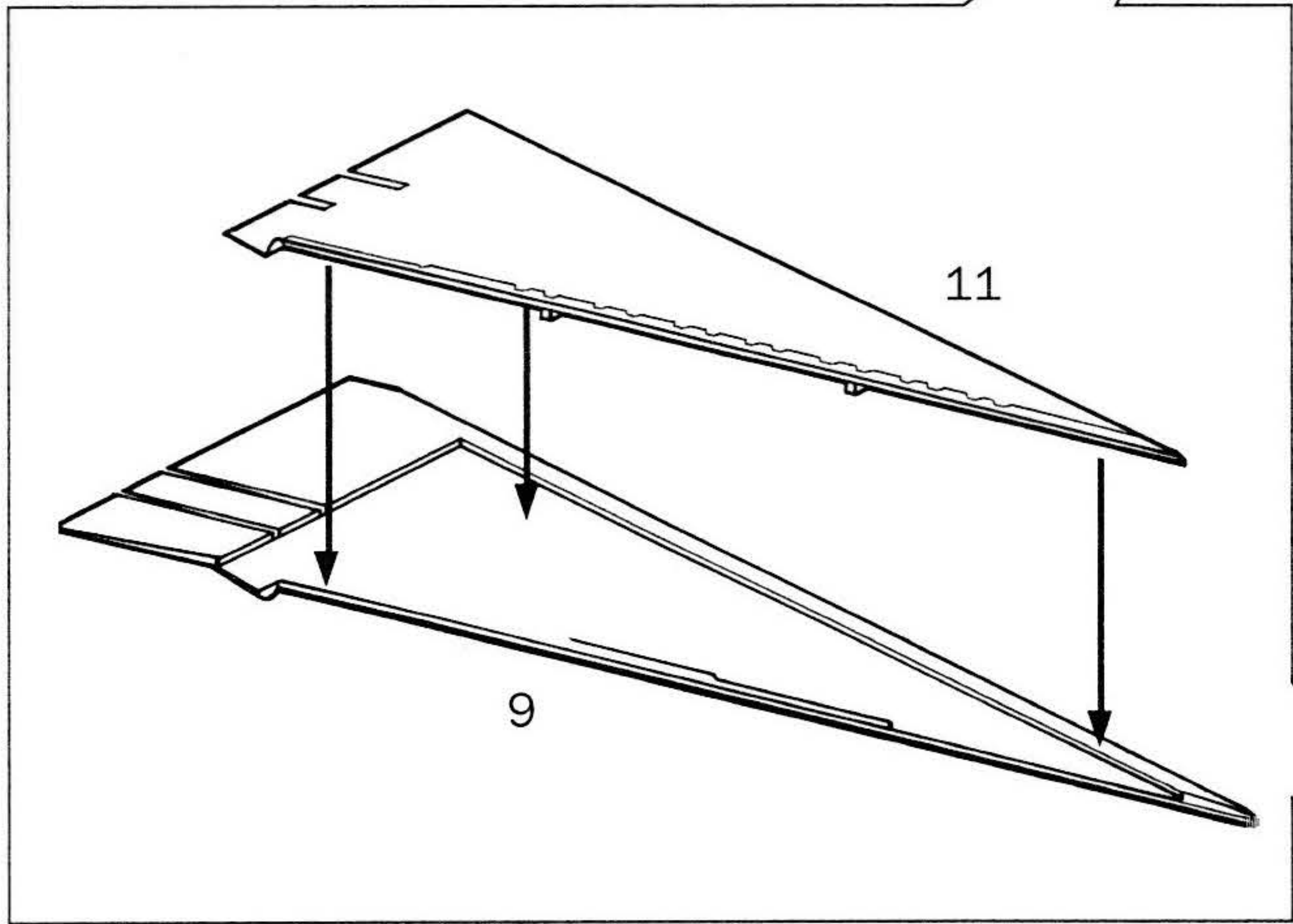
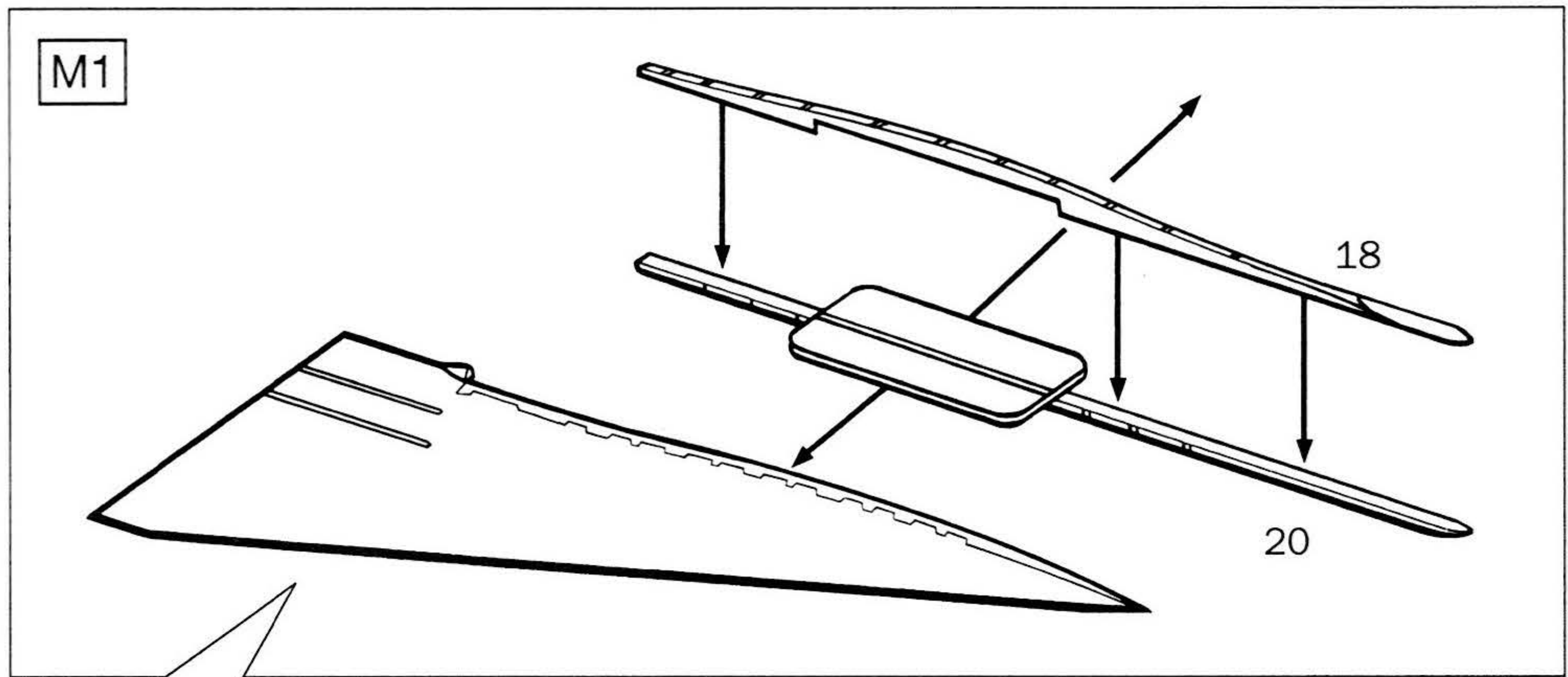
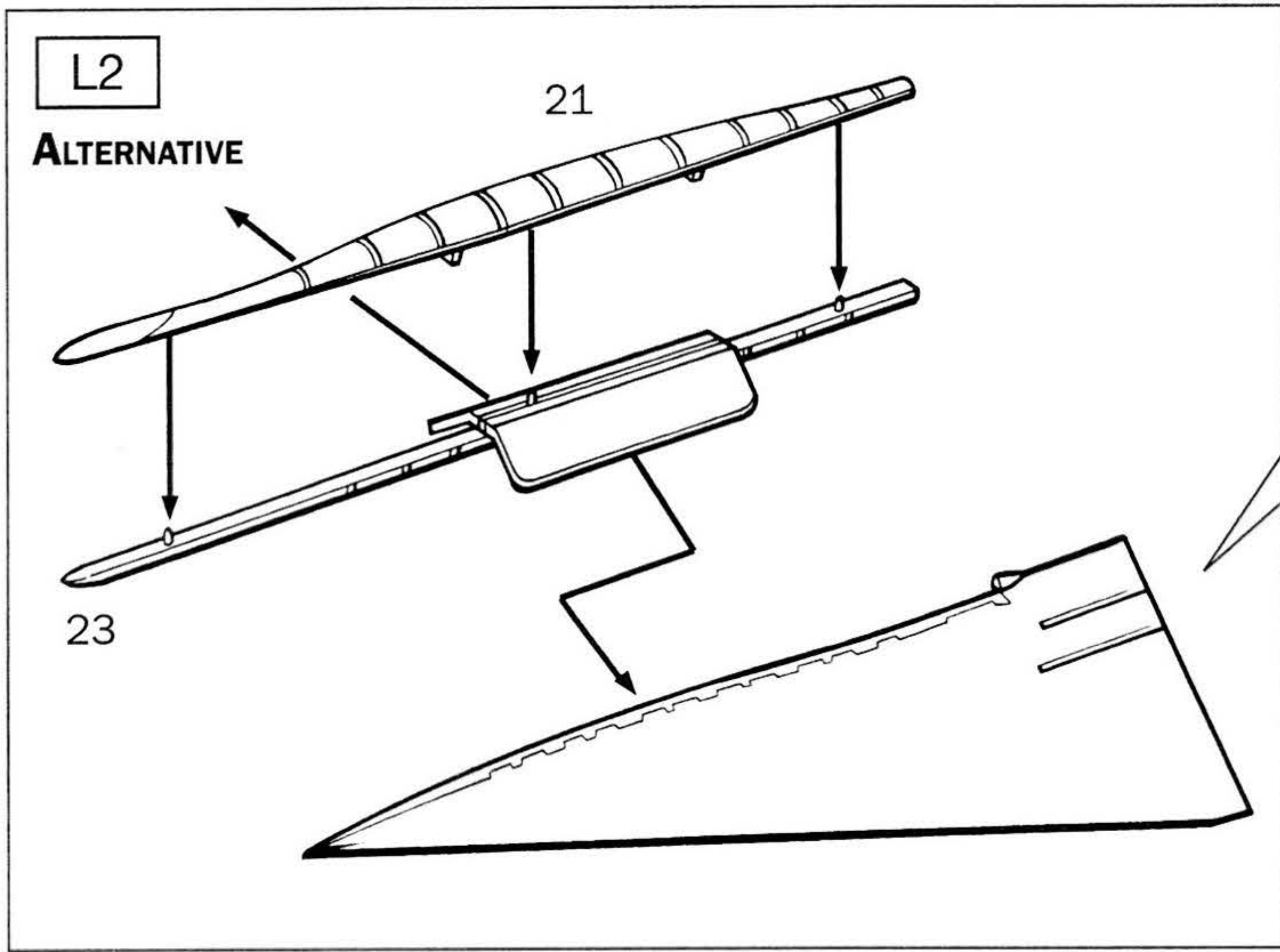
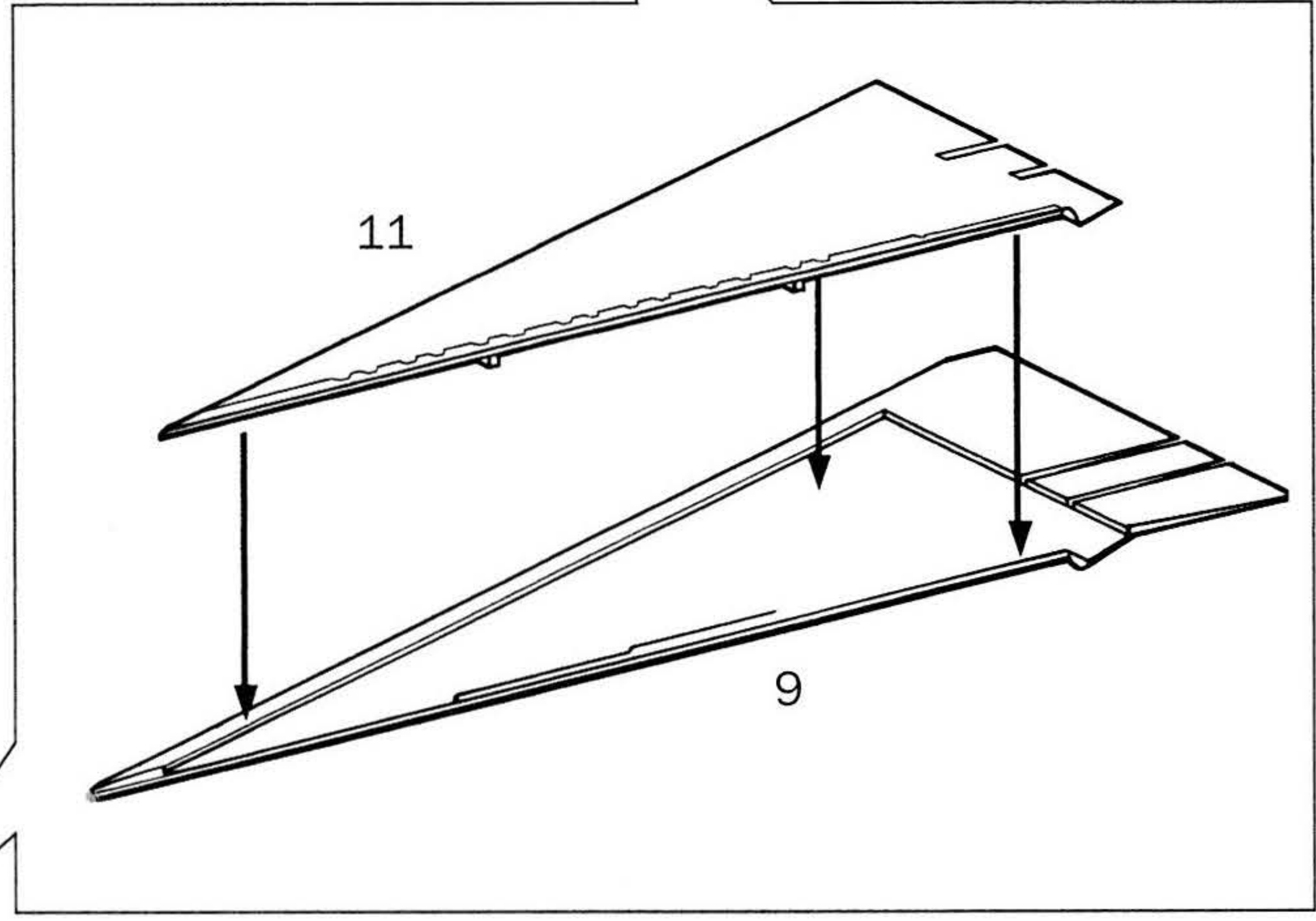
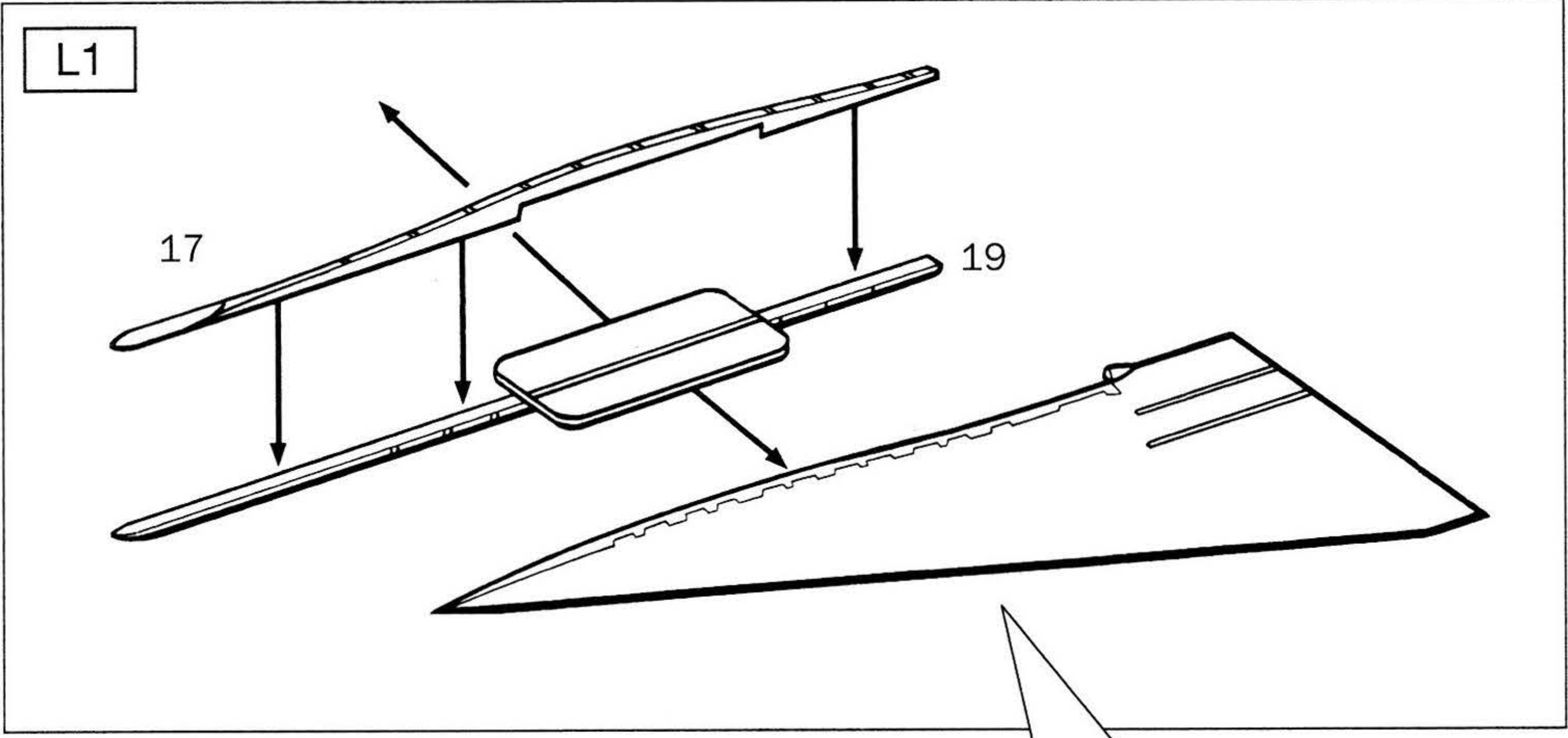



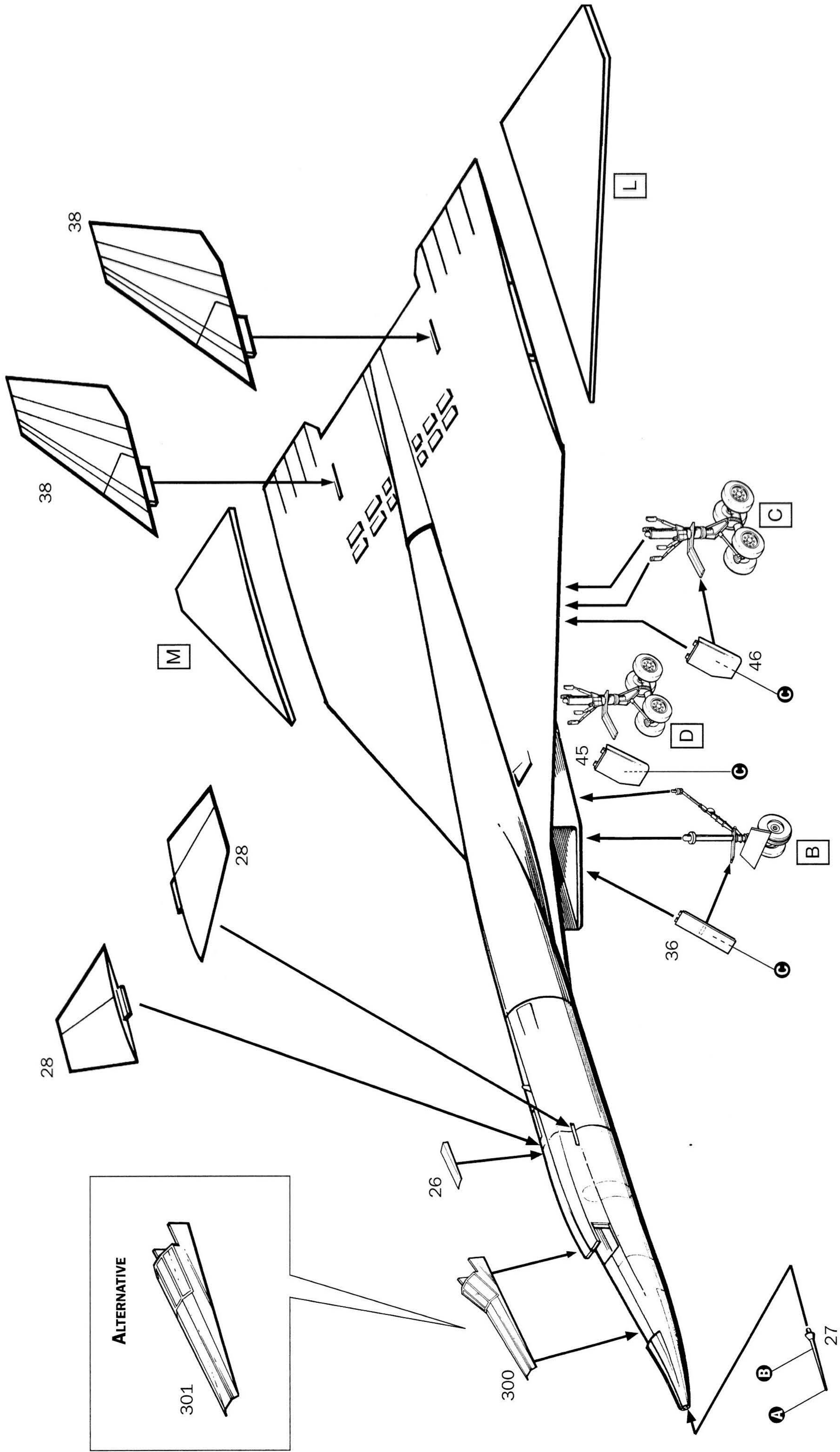

For a perfect application of the decals, we suggest using Model Master products 2145 or 2146.  
 Per una perfetta applicazione delle decals, si consiglia l'uso dei prodotti Model Master 2145 oppure 2146.  
 Für eine perfekte anbringung der decals wird die verwendung von Model Master no. 2145 oder 2146 empfohlen.  
 Pour une pose parfaite des decals, nous vous recommandons l'utilisation des produits à decals Model Master réf. 2145 ou 2146.  
 Voor het perfect aanbrengen van transfers, adviseren wij gebruik te maken van de Model Master producten 2145 of 2146.  
 Para facilitar la colocacion de las calcas y conseguir un resultado perfecto, sugerimos el uso de los productos 2145 o 2146 de Model Master.

Istruzioni per l'applicazione delle decalcomanie. Ritagliare le decalcomanie occorrenti dal foglio, immergerle in un bicchiere di acqua pulita per circa 10", metterle in posizione sul modello e farle scivolare dalla carta: per una migliore aderenza compprimerle con una pezzuola pulita.

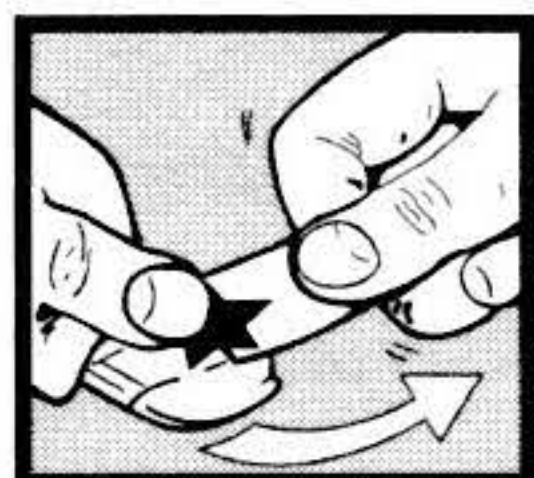

Direction for applying the decals: cut the required decals out of the sheet: dip the into a glass of clean water for about 10"; position the decals on the kit, letting them slide from the paper. For a better adesion, press them by means of a clean rag.

Påsättning av decaler: klipp ut den decal som skall användas och doppa den i ett glas vatten under en 10". Sätt decalen på plats på modellen och lat den sakta glida av pappret. För att den skall sitta ordentligt, tryck till med en torr duk.

Anweisungen für Abziehbilder-Anbringung: Die benötigten Abziehbilder vom Blatt abscheiden, in ein Glas reines Wasser für etwa 10" eintauchen, auf das Modell legen und dann vom Papierbogen abnehmen. Um eine bessere Haftung zu erzielen, die Abziehbilder mit einem reinen Tuch andrücken.

Instruction pour l'application des décalcomanies. Couper les décalcomanies choisies et les plonger environ 10" dans un peu d'eau propre. Les placer sur le modèle en les faisant glisser de leur feuille et presser avec un morceau de chiffon puor éliminer les bulles d'air.

Istrucciones Para la aplicacion de las calcomanias: cortar las requeridas, sumergirlas en un recipiente de agua limpia durante 10", colocar las calcomanias sobre el modelo, haciéndolas deslizar sobre el papel. Para una mejor adherencia, presionarlas con un trapillo limpio.

Transfers: knip het benodigde deel uit, dempel et ca. 10" onder water, oudt het transfer tegen het model en schuif het vanaf het papier op zijn plaats. Met een schoon doekje aandrukken.

デカール使用法 台紙から、それぞれのマークを切り取ります。ぬるま湯に20秒くらいつけて、引き上げます。マークをすべらすようにして台紙からとり、指定の位置にはってください。やわらかな布でマーク上を押しして気泡を取ってください。マーク面には、かわくまで手をふれないでください。

Указания по применению декалей: Отрежьте нужную вам часть декали от общего листа, поместите ее на 1/2 минуты в чистую воду, затем, выбрав необходимое место на модели, переведите туда изображение, сдвинув его с бумажной основы. Для лучшего прилипания промажьте декаль чистой тряпочкой.



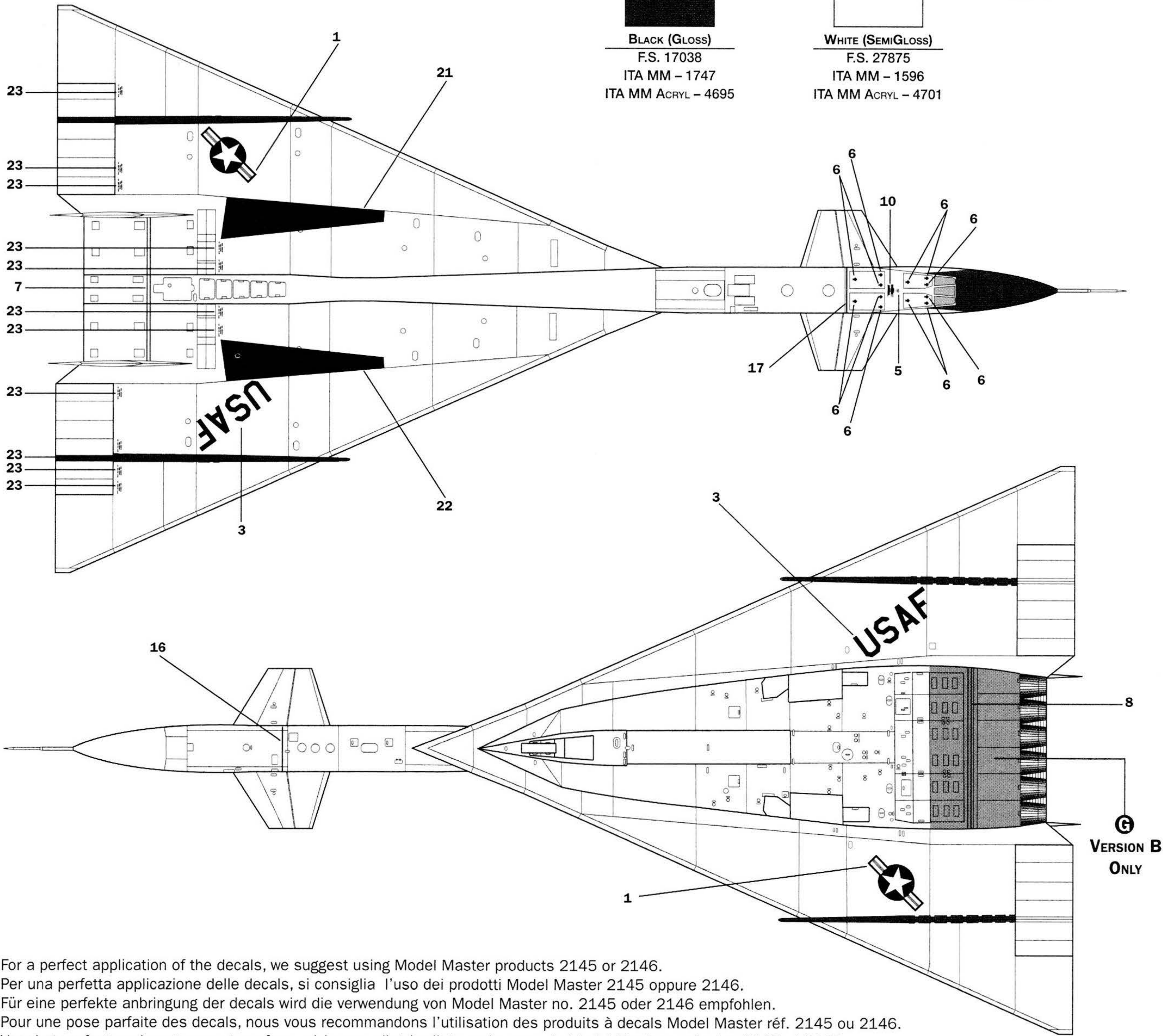
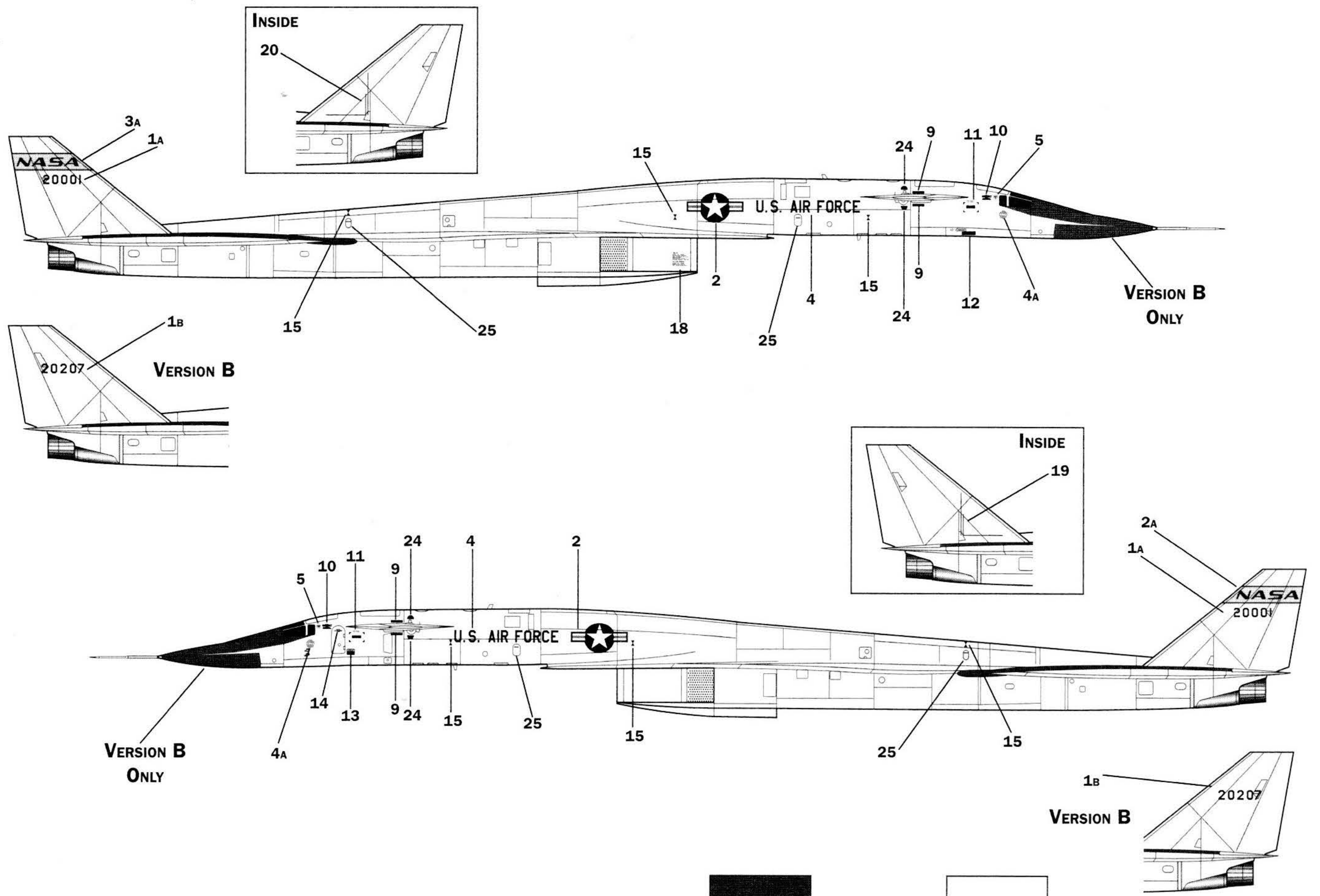

For a perfect application of the decals, we suggest using Model Master products 2145 or 2146.

Per una perfetta applicazione delle decals, si consiglia l'uso dei prodotti Model Master 2145 oppure 2146.

Für eine perfekte anbringung der decals wird die verwendung von Model Master no. 2145 oder 2146 empfohlen.

Pour une pose parfaite des decals, nous vous recommandons l'utilisation des produits à decals Model Master réf. 2145 ou 2146.

Voor het perfect aanbrengen van transfers, adviseren wij gebruik te maken van de Model Master producten 2145 of 2146.

Para facilitar la colocacion de las calcas y conseguir un resultado perfecto, sugerimos el uso de los productos 2145 o 2146 de Model Master.

**Istruzioni per l'applicazione delle decalcomanie.** Ritagliare le decalcomanie occorrenti dal foglio, immergerle in un bicchiere di acqua pulita per circa 10", metterle in posizione sul modello e farle scivolare dalla carta: per una migliore aderenza comprimerle con una pezzuola pulita.

**Direction for applying the decals:** cut the required decals out of the sheet; dip the into a glass of clean water for about 10"; position the decals on the kit, letting them slide from the paper. For a better adesion, press them by means of a clean rag.

**Anweisungen für Abziehbilder-Anbringung:** Die benötigten Abziehbilder vom Blatt abscheiden, in ein Glas reines Wasser für etwa 10" eintauchen, auf das Modell legen und dann vom Papierbogen abnehmen. Um eine bessere Haftung zu erzielen, die Abziehbilder mit einem reinen Tuch andrücken.

**Transfers:** knip het benodigde deel uit, dempel et ca. 10" onder water, oudt het transfer tegen het model en schuif het vanaf het papier op zijn plaats. Met een schoon doekje aandrukken.

**デカール使用法** 台紙から、それぞれのマークを切り取ります。ぬるま湯に20秒くらいつけて、引き上げます。マークをすべらすようにして台紙からとり、指定の位置にはってください。やわらかな布でマーク上を押して気泡を取ってください。マーク面には、かわくまで手をふれないでください。

**Ukazania po primeneniiu dekalей:** Отрежьте нужную вам часть декали от общего листа, поместите ее на 1/2 минуты в чистую воду; затем, выбрав необходимое место на модели, переведите туда изображение, сдвинув его с бумажной основы. Для лучшего прилипания промакните декаль чистой тряпочкой.

**Istrucciones Para la aplicación de las calcomanias:** cortar las requeridas, sumergirlas en un recipiente de agua limpia durante 10", colocar las calcomanias sobre el modelo, haciéndolas deslizar sobre el papel. Para una mejor adherencia, presionarlas con un trapio limpio.

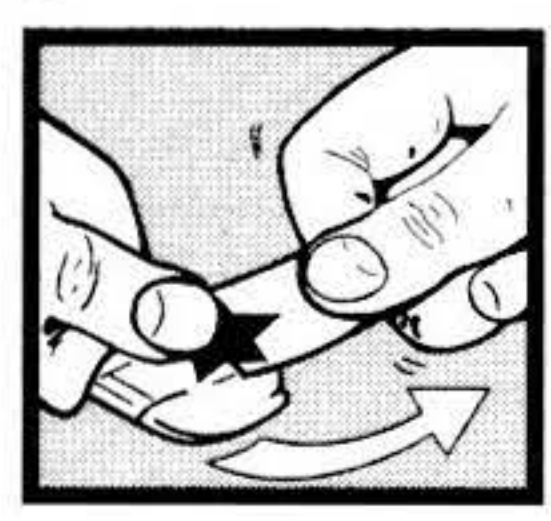



KIT No 1282 scale 1:72 - XB-70 VALKYRIE

NAME / NOME / NAME / NOM / NOMBRE / NAAM \_\_\_\_\_  
ADDRESS / INDIRIZZO / ADRESSE / ADRESSE / DIRECCION / ADRES \_\_\_\_\_

TOWN / CITTÀ / STADT / VILLE / CIUDAD / GEMEENTE \_\_\_\_\_  
POSTAL CODE / C.A.P. / POSTALEITZAHL / CODE POSTALE / CODIGO POSTAL / POSTCODE \_\_\_\_\_  
COUNTRY / NAZIONE / LAND / PAYS / PAIS / LAND \_\_\_\_\_  
DATE OF BIRTH / DATA DI NASCITA / GEBURTSDATUM / DATE DE NAISSANCE / NACIDO/A EL / GEBORTE DATUM \_\_\_\_\_

DEFECTIVE PARTS  
PARTI DIFETTOSE  
DEFEKTE TEILE  
PIECES DEFECTUEUSES  
PIEZAS DEFECTUOSAS  
DEFECTE ONDERDELEN

PLACE OF PURCHASE  
ACQUISTATO PRESSO  
ORT DES KAUFES  
LIEU D'ACHAT  
LUGAR DE COMPRA  
PLAATS VAN AANKOOP

Retail Store / Negozio  
 Einzelhandel  
 Detaillant  
 Detaillista  
 Detailhandel  
 Hyper Market / Grande Magazzino  
 Andere  
 Grande Surface  
 Gran Almacén  
 Hypermarkt

ITALERI S.p.A.  
Via Pradazzo, 6/B  
40012 - Calderara di Reno (BO) ITALY  
fax: 0039 51 726 459  
e-mail: italeri@italeri.com www.italeri.com