



1:72 Bristol Bulldog IIA

A01055V SCALE MODEL CONSTRUCTION KIT

EN

The handsome Bristol Bulldog was without doubt one of the most important RAF aircraft of the inter-war period. Introduced in 1929, the strong and manoeuvrable Bulldog was Britain's main frontline single seat fighter at a time when aviation was all about style and grace, and was flown by the nations most talented young airmen. One of these young pilots was Douglas Bader, a gifted airman with a flair for aerobatics but something of a daredevil reputation. Whilst performing unauthorised low level aerobatics in his Bulldog fighter, the wing of his aircraft clipped the ground sending it tumbling across the

airfield. Bader was seriously injured and only survived thanks to the expertise of the surgeons at the Royal Berkshire Hospital. Suffering a double amputation of his shattered legs, the story of Bader's recovery and subsequent struggle to re-join the Royal Air Force made him a national hero and one of the most famous fighter pilots of the Second World War. By the time he was flying Spitfires from RAF Duxford, the Bristol Bulldog had long since been withdrawn from front line service, with just a few examples soldiering on in a secondary training role. Only two of these beautiful aircraft are known to have survived.

FR

L'élégant Bristol Bulldog était sans aucun doute l'un des avions les plus importants de la RAF de l'entre-deux-guerres. Lancé en 1929, le Bulldog, puissant et maniable, constituait le principal chasseur monoplace en première ligne de la Grande Bretagne à une époque où l'aviation était synonyme d'élégance et de style. L'appareil était piloté par les plus talentueux jeunes aviateurs du pays. Douglas Bader était l'un de ces jeunes pilotes. C'était un aviateur doué d'un sens développé pour l'acrobatie aérienne mais en même temps réputé casse-cou. Tout en effectuant des acrobaties à basse altitude non autorisées dans son chasseur Bulldog, l'aile de son appareil percuta le sol et l'avion fit des tonneaux à travers

l'aérodrome. Douglas Bader fut grièvement blessé et ne survécut que grâce à l'expertise des chirurgiens du Royal Berkshire Hospital. Après la double amputation des jambes brisées, l'histoire de son rétablissement et de sa lutte subséquente afin de rejoindre la RAF fit de lui un héros national et l'un des pilotes de chasse les plus célèbres de la Deuxième Guerre mondiale. Plus tard, lorsqu'il pilotait des Spitfire à partir de la RAF Duxford, le Bristol Bulldog avait depuis longtemps été retiré du service de première ligne, seulement quelques exemplaires restant pour jouer un rôle d'entraînement secondaire. Il paraît que seulement deux de ces beaux appareils ont survécu.

DE

Die attraktive Bristol Bulldog war zweifellos eines der wichtigsten RAF-Flugzeuge der Zwischenkriegszeit. Dieses 1929 eingeführte, kraftvolle und manövrierbare Kampfflugzeug war Großbritanniens führender einsitziger Frontjäger (zu einem Zeitpunkt, zu dem sich in der Luftfahrt alles um Stil und Anmut drehte) und wurde von den landesweit talentiertesten jungen Fliegern geflogen. Einer dieser jungen Piloten war Douglas Bader, ein begabter Flieger mit einem Flair für den Kunstflug ... und einem draufgängerischen Ruf. Bei einem unerlaubten Kunstflug auf geringer Höhe in seiner Bulldog traf die Tragfläche seines Flugzeugs auf den Boden auf, sodass es sich auf dem Flugfeld

überschlug. Bader wurde schwer verletzt und überlebte nur dank der Kompetenz der Chirurgen im Royal Berkshire Hospital. Bader bekam beide seiner zerschmetterten Beine amputiert; die Geschichte von seiner Genesung und seinem anschließenden Kampf, sich wieder der Royal Air Force anzuschließen, machte ihn zu einem Volkshelden und einem der berühmtesten Kampfpiloten des Zweiten Weltkriegs. Als er Spitfires am RAF-Stützpunkt Duxford ausflog, war die Bristol Bulldog schon lange aus dem Frontdienst ausgemustert; nur einige wurden weiterhin für sekundäre Ausbildungszwecke verwendet. Lediglich zwei dieser herrlichen Flugzeuge haben mit Sicherheit überlebt.

ES

El magnífico Bristol Bulldog fue, sin duda, uno de los aparatos más importantes de la RAF en el periodo de entreguerras. Introducido en 1929, el Bulldog era robusto y maniobrable, y el principal caza monoplace de primera línea en un momento en el que la aviación era un alarde de estilo y elegancia. Fue pilotado por los aviadores mejor preparados del Reino Unido. Uno de estos jóvenes pilotos fue Douglas Bader, un aviador de gran talento con habilidad para las acrobacias aéreas, pero también con reputación de temerario. Mientras realizaba con su Bulldog acrobacias no autorizadas a baja altura, el ala de su aparato rozó el suelo haciéndolo girar sin control sobre la pista. Bader resultó gravemente herido y si

sobrevivió fue gracias a la capacidad de los cirujanos del Royal Berkshire Hospital. Tras la doble amputación de sus piernas destrozadas, la impresionante recuperación de Bader y su posterior regreso a la aviación lo convirtieron en un héroe nacional y uno de los más famosos pilotos de caza de la Segunda Guerra Mundial. Cuando comenzó a pilotar Spitfires desde la base aérea de la RAF en Duxford, el Bristol Bulldog había retirado hacía tiempo del servicio de primera línea y tan solo se mantuvieron algunas unidades para entrenamiento. Al parecer solo han sobrevivido dos de estos hermosos aviones.

SV

Det iögonfallande Bristol Bulldog var utan tvekan ett av de viktigaste RAF-planen under mellankrigstiden. Det robusta och manövreringsbara Bulldog introducerades 1929 och var Storbritanniens huvudsakliga ensitsiga stridsflygplan vid en tid då flygning handlade om stil och charm och piloterna var nationens främsta, unga flygare. En av dessa unga piloter var Douglas Bader, en skicklig flygare som gärna bjöd på flygakrobatik och snart fick rykte om sig att vara en våghals. Under en akrobatisk uppvisning på låg nivå som inte hade beordrats skrapade vingen på hans Bulldog mot marken,

vilket resulterade i en krasch. Bader skadades svårt och överlevde endast tack vare skickliga kirurger på Royal Berkshire Hospital. Efter en dubbel amputering av benen blev Bader en nationell hjälte och en av de mest berömda piloterna under andra världskriget i takt med sin konvalescens och fasta beslutsamhet att återvända till Royal Air Force. När han flög Spitfire-plan från RAF Duxford hade Bristol Bulldog sedan länge tagits ut ur tjänst, varefter några få exemplar användes som träningsplan. Man tror att endast två av dessa vackra flygplan har överlevt.

FOR BEST RESULTS:

Surfaces to be painted should be clean — before parts are removed from the sprue, wash in warm, soapy water, rinse and dry thoroughly. Stir paints thoroughly before use.

PLEASE NOTE:

Some parts in the kit may not be required to build the model specified.



**HORNBY
HOBBIES**

Manufactured by: Hornby Hobbies Ltd Westwood, Margate, Kent, CT9 4JX, UK +44(0)1843 233525 customerservices.uk@hornby.com

EU Authorised Representative: Hornby Italia SRL Viale dei Caduti, 52/A6, Castel Mella (BS), Italy, 25030 +39 0687501292 customerservices.it@hornby.com

ASSEMBLY INSTRUCTIONS

EN Study drawings and practise assembly before cementing parts together. Carefully scrape paint from cementing surfaces. All parts are numbered. Paint small parts before assembly. To apply decals cut sheet as required, dip in warm water for a few seconds, slide off backing into position shown. Use in conjunction with box artwork. Not appropriate for children under 36 months of age, due to the presence of small detachable parts.

FR Étudier attentivement les dessins et simuler l'assemblage avant de coller les pièces. Gratter soigneusement toute peinture sur les surfaces à coller. Toutes les pièces sont numérotées. Peindre les petites pièces avant l'assemblage. Pour coller les décalcomanies, découper le motif, le plonger quelques secondes dans de l'eau chaude puis le poser à l'endroit indiqué en décollant le support papier. Utiliser conjointement avec les illustrations sur la boîte. Ne convient pas aux enfants de moins de 36 mois – présence de petits éléments détachables.

DE Vor dem Zusammenkleben der Teile die Zeichnungen sorgfältig ansehen und die zu verklebenden Teile zur Vermeidung möglicher Fehler versuchsweise zusammenfügen. Dann an den Klebeflächen vorhandene Farbbeschichtung vor dem Zusammenkleben vorsichtig abkratzen. Alle Bestandteile sind mit Nummern versehen. Kleine Teile vor dem Zusammenbau bemalen. Abziehbilder wie gewünscht ausschneiden. Vor dem Anbringen einige Sekunden in warmes Wasser tauchen und dann vom Trägerpapier in ihre vorgesehene Position schieben. Dabei die Abbildungen auf der Schachtel beachten. Nicht für Kinder unter 36 Monaten geeignet, da abnehmbare bzw. lose angebrachte Kleinteile enthalten sind.

ES Estudiar los dibujos y practicar el montaje antes de pegar las piezas. Raspar cuidadosamente la pintura en las superficies de contacto antes de pegar las piezas. Todas las piezas están numeradas. Es conveniente pintar las piezas pequeñas antes de su montaje. Para aplicar las calcomanías, cortarlas de la hoja, sumergirlas en agua tibia durante unos segundos y deslizarlas a la posición indicada. Utilizar en conjunción con la ilustración de la caja. No es adecuado para niños menores de 36 meses, ya que contiene piezas pequeñas que podrían soltarse.

SV Studera bilderna noggrant och sätt ihop delarna innan du limmar ihop dem. Skrapa försiktigt bort färg från limmade delar. Alla delarna är numererade. Måla smådelarna före ihopsättning. Sätt fast dekalerna genom att klippa arket, doppa i varmt vatten några sekunder och låta baksidan glida på plats som bilden visar. Använd enligt bildanvisningarna på kartongen. Rekommenderas ej för barn under 3 år. Innehåller löstagbara smådelar.

NL Tekeningen bestuderen en delen in elkaar zetten alvorens deze te lijmen. Lak voorzichtig van lijmvlakken afschrapen. Alle delen zijn genummerd. Kleine delen vóór montage verven. Voor aanbrengen van stickers, gewenste stickers uit het vel knippen, een paar seconden in warm water dompelen en dan van het schutblad af op afgebeelde plaats schuiven. Hierbij afbeelding op doos raadplegen. Niet geschikt voor kinderen onder 3 jaar, omdat kleine deeltjes gemakkelijk kunnen losraken.

PO Przed przystąpieniem do sklejania przestuduj uważnie rysunki i przećwicz składanie części. Ostrożnie zeskrob ze sklejanych powierzchni farbę. Wszystkie części są ponumerowane. Drobne części pomaluj przed ich złożeniem. Celem przeniesienia kalkomanii wytnij ją z arkusza, zanurz na kilka sekund w letniej wodzie i zsuń z podłoża na wymagane miejsce. Używaj w połączeniu ze wzorami na pudełku. W związku z obecnością wielu drobnych, rozbieralnych części, nieodpowiednie dla dzieci poniżej 3 lat.

IT Studiare i disegni ed esercitarsi a montare i vari pezzi prima di fissarli con la colla. Raschiare con cura le tracce di vernice dalle superfici da incollare. Tutti i pezzi sono numerati. Verniciare i pezzi di piccole dimensioni prima di montarli. Per applicare le decalcomanie, ritagliare il foglio nel modo richiesto, immergere in acqua calda per alcuni secondi, quindi staccare la decalcomania dalla carta di supporto e posizionarla nel punto desiderato. Usare le decalcomanie come indicato nell'illustrazione riportata sulla confezione. Non adatto a bambini di età inferiore a 36 mesi per la presenza di componenti di piccole dimensioni che potrebbero staccarsi.













PT Estudar atentamente os desenhos e experimentar a montagem. Raspar cuidadosamente as superfícies de modo a eliminar pintura antes de colar. Todas as peças estão numeradas. Pintar as pequenas peças antes de colar. Para aplicar as decalcomanias, cortar as folhas e mergulhar em água morna por alguns segundos, depois deslizar e aplicar no respectivo lugar, como indicado nas ilustrações na caixa. Não convém a uma criança de menos de 36 meses devido à presença de pequenos elementos destacáveis.

EL Μελετήστε προσεκτικά τα σχέδια και συναρμολογήστε για πρώτη φορά τα κομμάτια χωρίς να τα συγκολλήσετε. Αφαιρέστε επιμελώς την πλαστική βαφή από τις επιφάνειες τις οποίες θα συγκολλήσετε. Όλα τα κομμάτια είναι αριθμημένα. Χρωματίστε τα μικρά κομμάτια πριν από τη συναρμολόγηση. Για να κολλήσετε τις χαλκομανίες, κόψτε γύρω από το σχέδιο όπως απαιτείται, βυθίστε το μερικά δευτερόλεπτα σε χλιαρό νερό και μετά τοποθετήστε το στη θέση που υποδεικνύεται, αφαιρώντας τη μεμβράνη που το καλύπτει. Λάβετε υπόψη σας ταυτόχρονα την εικονογράφηση του κουτιού. Ακατάλληλο για παιδιά ηλικίας κάτω των 36 μηνών λόγω ύπαρξης μικρών κομματιών που αποσπώνται.

FI Tutustu piirroksiin ja harjoittele kokoamista, ennen kuin liimaat osat yhteen. Raaputa maali varovasti pois liimattavilta pinoilta. Kaikki osat on numeroitu. Maalaa pienet osat ennen kokoamista. Siirtokuvien kiinnittämiseksi leikkaa ne arkista tarpeen mukaan. Kasta kuva lämpimään veteen muutaman sekunnin ajaksi, anna takapuolen liukua kovalle osoitettuun kohtaan. Käytetään yhdessä laatikon kuvituksen kanssa. Ei suositella alle kolmivuotiaille lapsille. Paljon irrotettavaa pikkuosia.

DA Studér tegningerne nøje og forsøg at sætte delene sammen, inden de klæbes sammen. Skrab forsigtigt malingen af de overflader, der skal klæbes sammen. Alle dele er nummererede. Små dele skal males, før de monteres. Overføringsbillederne påføres ved at klippe dem ud af arket, som påkrævet, dykke dem i varmt vand i nogle få sekunder, hvorefter underlaget glides af i de viste positioner. Påføres ifølge illustrationerne på æsken. Ikke egnet til børn under 3 år på grund af tilstedeværelse af små aftagelige dele.

ASSEMBLY ICON INSTRUCTIONS

<p>Assembly phase Phase de montage Montagephase Fase de montaje Monteringsfasen Fase di montaggio Montagefase Fase de montagem Monteringsfase Kokoamisvaihe Faza składowania Φάση συναρμολόγησης</p> 	<p>Cement Colier Kleben Pegar Limma Incollare Lijmen Colar Klebes Liimaa Kleie Συγκολλήστε</p> 	<p>Do not cement together No pas coller Nicht kleben No pegar Limma inte Non incollare Niet lijmen Niko colar Skal ikke klæbes Älä liimaa Nie kleić Μη συγκολλήσετε</p> 	<p>Symmetrical assembly Montage symétrique Symmetrischer Aufbau Montaje simétrico Symmetrisk montering Montaggio simmetrico Symmetrische montage Montagem simétrica Symmetrisk samlng Symmetrischen asentaminen Montaż symetryczny Συμμετρική Συναρμολόγηση</p> 	<p>Alternative part(s) provided Autre(s) pièce(s) fournie(s) Ersatzteil(e) mitgeliefert Se incluye(n) pieza(s) alternativa(s) Alternativ(a) del(ar) ingår Uno o più componenti alternativi forniti Alternatieve onderdelen meegeleverd Peças(s) alternativa(s) fornecidas(s) Alternativ(e) del(e) medfølger Vaihtoehtoiset osat pakkauksessa Dostępne części zamiennie Παρέχονται εναλλακτικά κομμάτια</p> 	<p>Repeat this operation Répéter l'opération Vorgang wiederholen Repètir la operación Upprepa åtgärden Ripetere l'operazione De verrichting herhalen Repètir a operação Manøveren gentages Toista toimenpide Powtórz operację Επανάλαβε τη διαδικασία</p> 	
<p>Decals Décalcomanies Abziehbild Calcomanias Dekaler Decalcomanie Stickers Bildecloverføring Siirtokuvat Kalkomanie Χαλκομανίες</p> 	<p>Crystal part Pièce cristal Kristallteil Pieza de cristal Kristalldel Pezzo cristallo Kristallen onderdeel Peça de cristal Kryształowy Krystalliosa Część kryształowa Κομμάτι κρυστάλλου</p> 	<p>Weight Lester Beschweren Lastar Belasta Applicare un peso Vorwaren Lastar Påfer vægt Aseta vastapaino Obciążyc balastem Επιθέστε βάρος</p> 	<p>Remove by filing Enlever avec une lime Abfeilen Eliminar con lima Ta bort genom att fila Rimuovere con la lima Verwijderen door afvijlen Remove limando Fjern ved at file væk Poista viilaamalla Usunąć przy użyciu pilnika Αφαιρέστε λιμάροντας με λίμα</p> 	<p>Drill or pierce Percer Durchbohren Perforar Borra Trapanare o forare Boren of doorboren Furar Gennembor Poraz tai puhkaise Wywierć lub przedziurawić Τρυπήστε</p> 	<p>Cut Découper Schneiden Cortar Skär Tagliare Snijden Cortar Skær Leikáa Przeciąć Κόψτε</p> 	<p>Humbrol paint number No peinture Humbrol Humbrol-Farbnummer No de pintura Humbrol Humbrol färg nummer No vernice Humbrol Humbrol verfnummer No de pintura Humbrol Humbrol malingsnummer Humbrol-maalilin numero Nr farby Humbrol Número γραμμωτός Humbrol</p> 

5

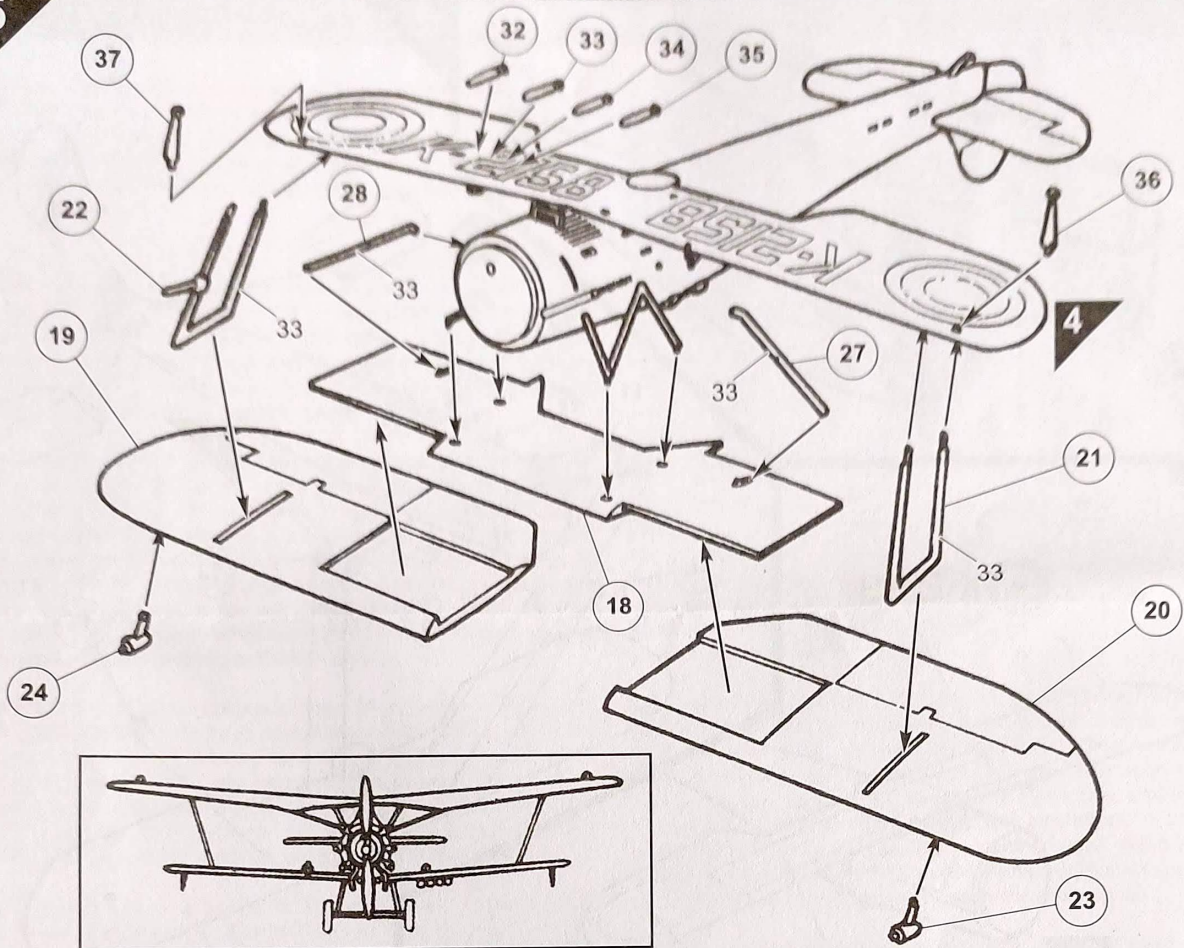

6

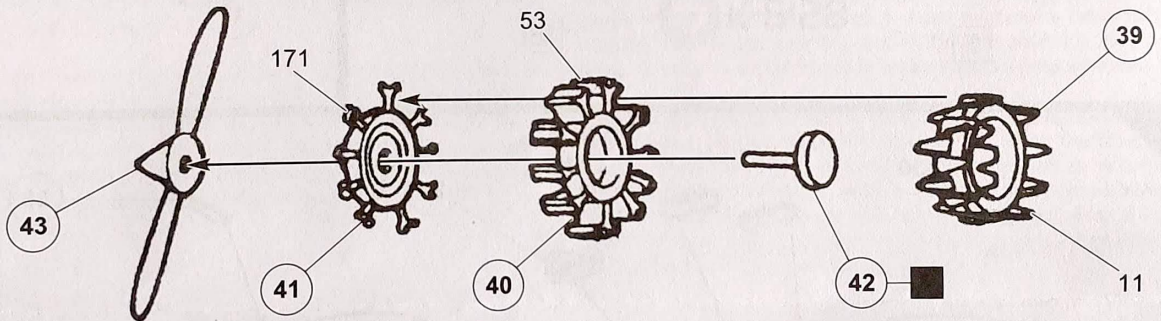

7

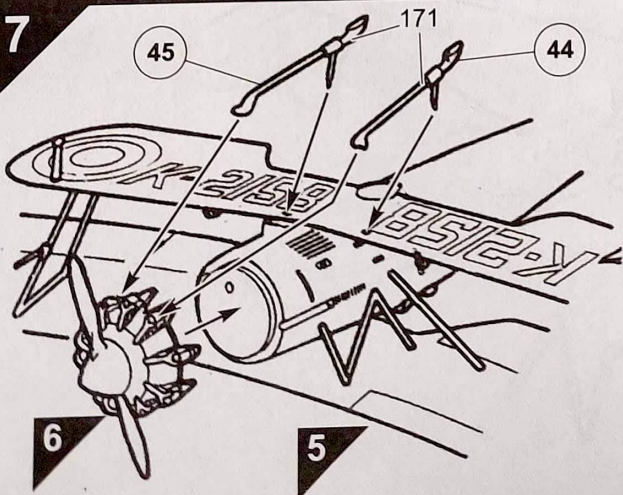

8

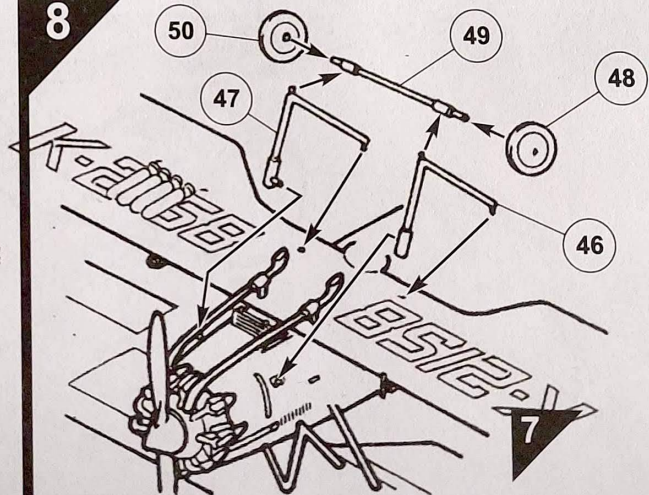

BRISTOL BULLDOG

A01055V
1:72



VINTAGE CLASSICS

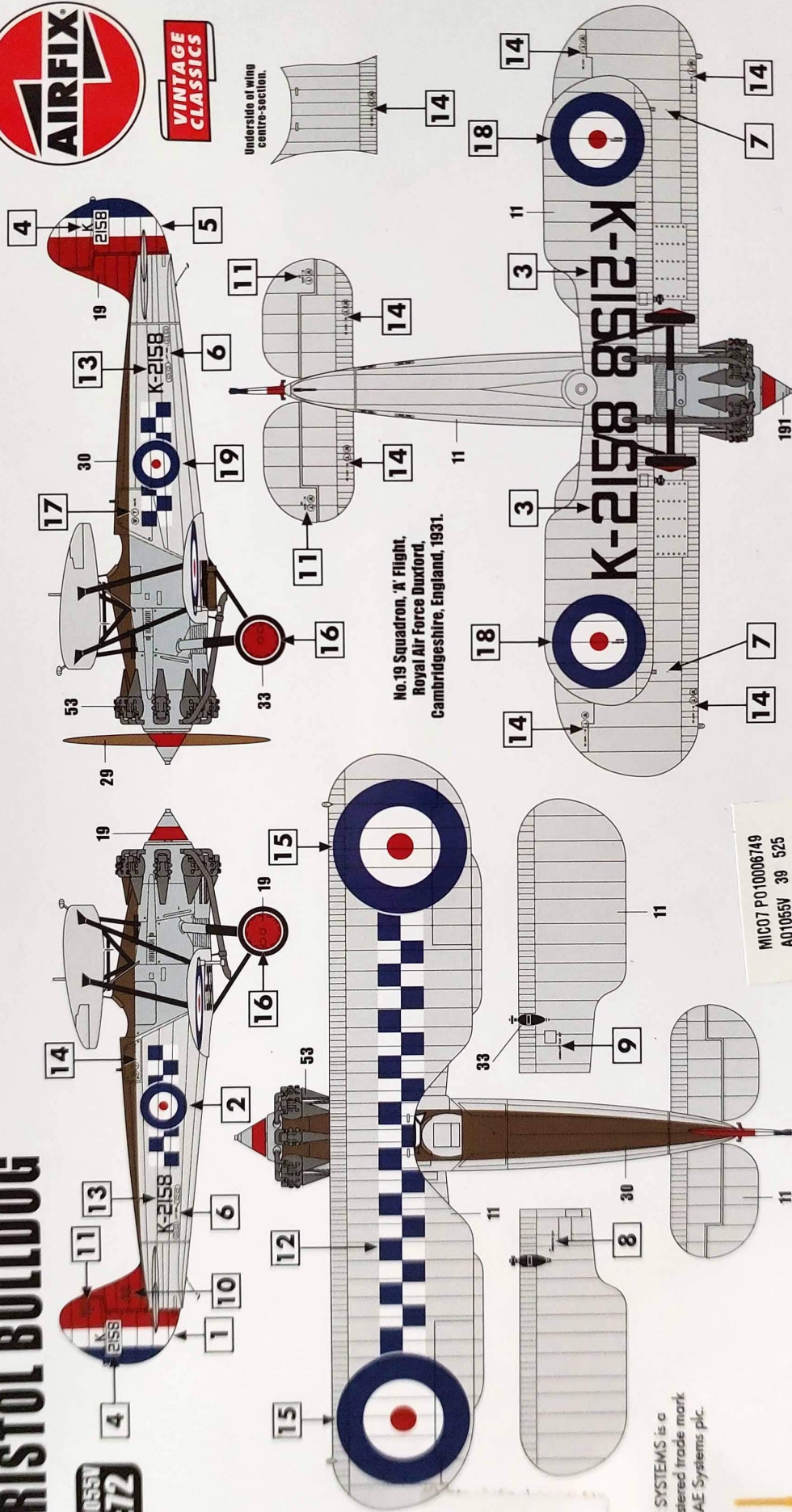

Underside of wing
centre-section.

No.19 Squadron, 'A' Flight,
Royal Air Force Duxford,
Cambridgeshire, England, 1931.

BAE SYSTEMS is a
registered trade mark
of BAE Systems plc.



Humbrol
11, 19, 29, 30, 33,
53, 61, 78, 171, 191

Paints and glue not included
Maling og lim er ikke inkluderet
Heri en lim er med medfølger
Maaili pe limo eiwa seali pakkauksen
Peintures et colle non fournies
Lackfarben und Klebstoff nicht enthalten

MICOT P010006749
A01055V 39 525

Det samlede produktet er beregnet til voksne
Værktøjer og lim er ikke inkluderet
As finiss e a cola não estão incluídas
Pinturas y pegamento no incluidos
Farver og lim ikke inkludert

11	19	29	30	33	53	191
Silver	Gloss Bright Red	Matt Dark Earth	Matt Dark Green	Matt Black	Gun Metal	Chrome Silver