

# FIAT - CR 32

CAT. N. 10 - 009

**DESCRIZIONE**

Questo velivolo ha una parte di rilievo nella storia della Aeronautica Italiana. Apparecchio da caccia di felicissima concezione, appartiene ad una serie di biplani dalla caratteristica struttura interamente a montanti obliqui, terminata con il ben noto CR 42. Apprezzato dai piloti per le sue elevate doti di manovrabilità, equipaggiò vari stormi dell'Aeronautica Militare e fu la macchina con cui le nostre pattuglie acrobatiche meritavano i più grandi successi in esibizioni di virtuosismo aereo in patria e all'estero. Nel settembre del 1937, una squadriglia di undici CR 32 partecipò a gare di acrobazia in Argentina, Brasile, Cile, Perù ed Uruguay, in occasione del Congresso Internazionale dell'Aviazione Americana. Distinzione militare particolare meritò il CR 32 in terra di Spagna, ove fu il mezzo e il simbolo dell'Aviazione Legionaria. Le sue doti acrobatiche e di robustezza gli consentirono di battersi vittoriosamente con i monopiani avversari, a quel tempo già dotati di carrello retrattile. Sebbene sorpassato, fu il più importante caccia della Regia Aeronautica in servizio nell'autunno del 1939, con circa 400 velivoli a disposizione. Nel 1940, all'entrata in guerra, fu relegato in ruoli secondari e di scuola di caccia. Alcuni esemplari però parteciparono al combattimento in Africa Orientale e su altri fronti. Nel 1956 un esemplare volò a Fiumicino, durante un raduno aereo. Tra le varianti prodotte ricordiamo il CR 32 bis che montava due mitragliatrici alari da 7,7 mm. in più delle due da 12,7 mm., poste in fusoliera, di questo tipo furono prodotti più di 300 esemplari. Fu anche il velivolo della Aviazione Spagnola e fu esportato in Cina, Ungheria, Paraguay, Venezuela e Austria. Il CR 32 quater segnò il ritorno alle due sole mitragliatrici in fusoliera e fu dotato di filtro dell'aria per il servizio in Africa Settentrionale, ne furono costruiti circa 450 esemplari. L'eccezionale carriera di combattente, l'ammirevole studio costruttivo e la bella, compatta e scattante profilatura ne fanno uno dei più interessanti velivoli prodotti nel mondo.

**CARATTERISTICHE**

Sesquiplano monomotore monoposto a carrello fisso con struttura metallica e rivestimento in tela. Motore FIAT A 30 RA da 600 CV, a 12 cilindri a V, raffreddato a liquido, elica trattiva bipala. Apertura alare: 9,5 m. Lunghezza: 7,45 m. Velocità max.: 380 Km/ora.

**HISTORY**

This aircraft has an important part in the history of Italian Aviation. It was a very successful fighter belonging to a series of bi-planes characterized by the obliquely mounted struts, which terminated with the CR 42. It was highly praised by its pilots for its manoeuvrability, and it equipped various Squadrons of the Italian Air Force. It was the machine used by the famous aerobatic squadrons who were so successful in their displays in their own country and outside. In September 1937 a Squadron of eleven CR 32s took part in aerobatic displays in Argentina, Brazil, Chile, Peru and Uruguay, in occasion of the International Congress of American Aviation. The CR 32 won military distinction in Spain where it was the mount and the symbol of the Aviazione Legionaria. Its high manoeuvrability and great strength had the better of the opposing monoplanes, at the time already equipped with retractable undercarriage. Although obsolete, it was the most important fighter of the Regia Aeronautica in the autumn of 1939, consisting of 400 aircraft. In 1940, at the start of war, it was relegated to training duties and secondary roles. Some examples, though, were used in combat in Africa and other fronts. In 1956 during an Air Rally, an example flew into Fiumicino. Amongst other variants there was the CR 32 bis which had two additional 7.7 mm. machine guns in the wings to the two mounted in the fuselage. Over 300 examples of this version were produced. It was also widely used by the Spanish Air Force and exported to China, Hungary, Paraguay, Venezuela and Austria. The CR 32 quater returned to the original configuration of two fuselage guns and it introduced a sand filter for service in Africa; 450 such examples were built. Its excellent career, beautiful design and compactness make it one of the most interesting aircraft produced anywhere in the world.

**CHARACTERISTICS**

Single-seat single-engined bi-plane with fixed undercart, of metal construction and fabric covering. Engine: FIAT A 30 RA of 600 h.p., V-12, liquid cooled. Propeller: Tractor - two-bladed. Wing Span: 9.5 m. Length: 7.45 m. Max Speed: 380 Km. per hour.

**DESCRIPTION**

Cet aéroplane a une part en relief dans l'histoire de l'aéronautique italienne. Appareil de chasse d'une heureuse conception appartenant à une série de biplans dont la structure intérieure caractéristique à montants obliques, se termina avec le notable CR 42. Apprécié des pilotes pour sa grande maniabilité, il équipa de nombreux groupes de l'aéronautique italienne militaire et fut la machine avec laquelle notre patrouille acrobatique mérita les plus grands succès en exhibition de virtuosité aérienne en notre pays et à l'étranger. En septembre 1937, une escadrille de onze CR 32 participa au concours d'acrobatie en Argentine, Brésil, Chili, Pérou, et Uruguay à l'occasion du congrès international de l'aviation américaine. En Espagne, la distinction militaire la plus particulièrement méritée fut celle attribuée au CR 32, le symbole de l'aviation légionnaire. Ses qualités acrobatiques et sa robustesse lui permirent de combattre victorieusement avec les monoplans adverses, dotés à cette époque d'un train d'atterrissage rétractable. Bien que surpassé, il fut le plus important chasseur de la Régia Aeronautica en service à l'automne 1939, avec environ 400 avions disponibles. En 1940, à l'entrée en guerre, il fut relégué en seconde ligne et en école de chasse. Quelques exemplaires cependant participèrent aux combats en Afrique Orientale et sur d'autres fronts. En 1956, un exemplaire vola à Fiumicino, durant une réunion aérienne. Parmi les variantes produites, rappelons le CR 32 bis qui fut muni de deux mitrailleuses d'ailes de 7,7 en plus des deux 12,7 de fuselage. Il fut produit à plus de 300 exemplaires. Il fut encore l'avion de l'aviation espagnole et fut exporté en Chine, Hongrie, Paraguay, Venezuela et Autriche. Le CR 32 quater marque le retour aux deux seules mitrailleuses de fuselage; il fut équipé du filtre à air pour le service en Afrique Septentrionale, il en fut construit plus de 450 exemplaires. L'exceptionnelle carrière de combattant, l'admirable étude constructive, la beauté, le profil compact et élané en firent un des plus intéressants avions produit dans le monde.

**CARACTERISTIQUES**

Sesquiplan monomoteur, monoplace à train d'atterrissage fixe, à structure métallique revêtue de toile. Moteur FIAT A 30 RA de 600 cv à 12 cylindres en V, refroidi par liquide, hélice tractrice bipale. Envergure: 9,50 m. Longueur: 7,45 m. Vitesse max.: 380 km/h.

**BESCHREIBUNG**

Dieses Flugzeug hat einen gewichtigen Anteil an der italienischen Flugzeugentwicklung. Ein Jagdflugzeug von glücklichem Entwurf eröffnete eine Reihe von bekannten Jägern, mit der bekannten versetzten oberen Tragfläche, welche in der CR 42 gipfelte. Von den Piloten wegen ihrer hervorragenden Flugeigenschaften gepriesen, fand sich die CR 32 in verschiedenen Geschwadern der italienischen Luftwaffe und es war diese Maschine, die unsere Kunstflugstaffeln sowohl in der Heimat wie auch im Ausland berühmt machte. Im September 1937 nahm eine Einheit von 11 CR 32 an Kunstflugvorführungen in Argentinien, Brasilien, Chile, Peru und Uruguay anlässlich des internationalen Kongresses der amerikanischen Luftfahrt teil. Besondere Auszeichnungen erwarb sich der Typ auf militärischem Sektor in Spanien, wo es Kampfgerät und Symbol für das italienische Korps war. Seine Kunstflugeigenschaften und die Robustheit machten die CR 32 zu einem ebenbürtigen Gegner für die feindlichen Eindecker; auch für die mit einziehbarem Fahrwerk. So blieb die CR 32 das wichtigste Jagdflugzeug der italienischen Luftwaffe bis zum Jahre 1939. Etwa 400 Maschinen dieses Typs waren vorhanden. 1940, beim Kriegseintritt wurden die CR 32 in die zweite Linie gestellt oder den Jägerschulen zugewiesen. Dennoch nahmen einige Maschinen an den Kämpfen in Ostafrika und an anderen Fronten teil. Noch 1956 fliegt eine CR 32 bei einer Luftschau in Fiumicino. Unter den Versionen ist die CR 32 bis erwähnenswert, die zusätzlich zu den beiden Rumpf MG von 12,7 mm. noch zwei Tragflächen MG von 7,7 mm. hatte. Von diesem Typ wurden 300 Flugzeuge hergestellt. Dies war auch der in Spanien eingesetzte Typ und Exporte gingen nach China, Ungarn, Paraguay, Venezuela und Österreich. Die CR 32 quater kehrte wieder zu zwei Rumpf MG zurück und wies einen Sandfilter für Nordafrika auf. Davon wurden 450 Stück erzeugt. Die glänzende Karriere und der elegante, bestechende Eindruck machen dieses Flugzeug sicherlich zu den bedeutendsten der Welt.

**TECHNISCHE DATEN**

Einzelhalbdecker, Einmotorig mit starrem Fahrwerk und Stahlrohrrumpf und Flächen - Ielnenbespannt. MOTOR - FIAT A 30 RA mit 600 PS, 12 Zylinder in V - Stellung, wassergekühl Spannweite: 9,50 m. Länge: 7,45 m. Höchstgeschwindigkeit: 380 km/h.

Si raccomanda di studiare attentamente la figura coi pezzi staccati prima di cominciare il montaggio. Montare i pezzi seguendo l'ordine della numerazione. Le frecce nere indicano i pezzi attaccati con colla, le frecce grigie indicano i pezzi montati senza colla. Usare colla per polistirolo.

It is recommended that the exploded view is studied before commencing assembly. Assemble parts in numerical order. Black arrows indicate parts to be cemented together, grey arrows indicate parts to be fitted into place without cementing. Ensure that cement suitable for polystyrene plastics is used.

Il est recommandé d'étudier attentivement la vue écorchée avant de commencer l'assemblage. Assembler les pièces selon l'ordre prescrit. Les flèches noires indiquent les parties à coller, les flèches grises les parties à ne pas coller. Il est vivement conseillé de n'employer que de la colle à polystyrène.

Vor dem Zusammenbau sollte man sich mit den einzelnen Teilen in der Übersichtszeichnung vertraut machen. Der Zusammenbau der einzelnen Teile geschieht in der angegebenen Zahlenfolge. Schwarze Pfeile weisen auf Klebeverbindungen hin; graue Pfeile bezeichnen Teile, die ohne Kleber montiert werden. Bitte nur Polystyrol-Kleber verwenden.

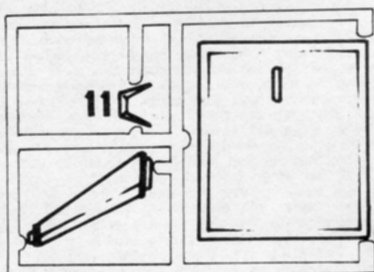
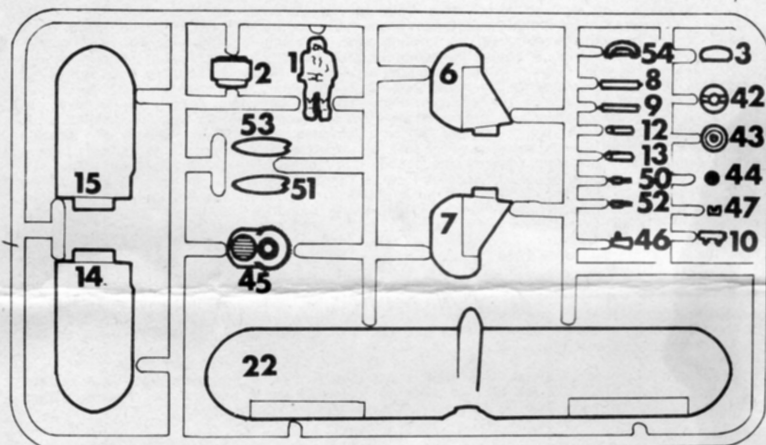
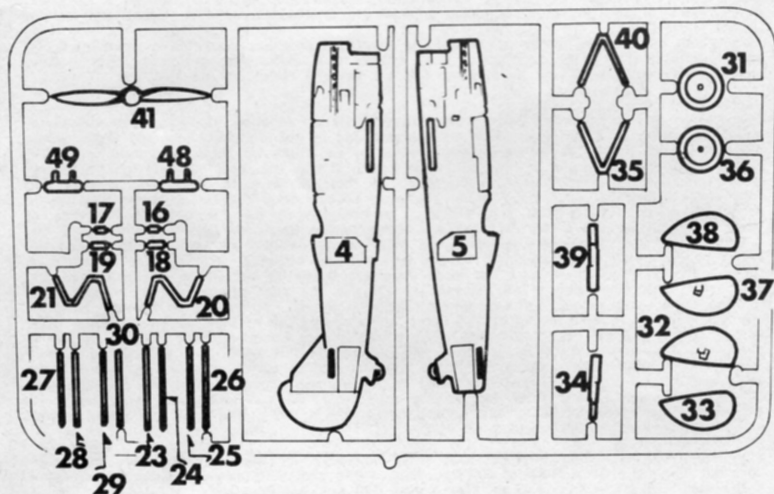

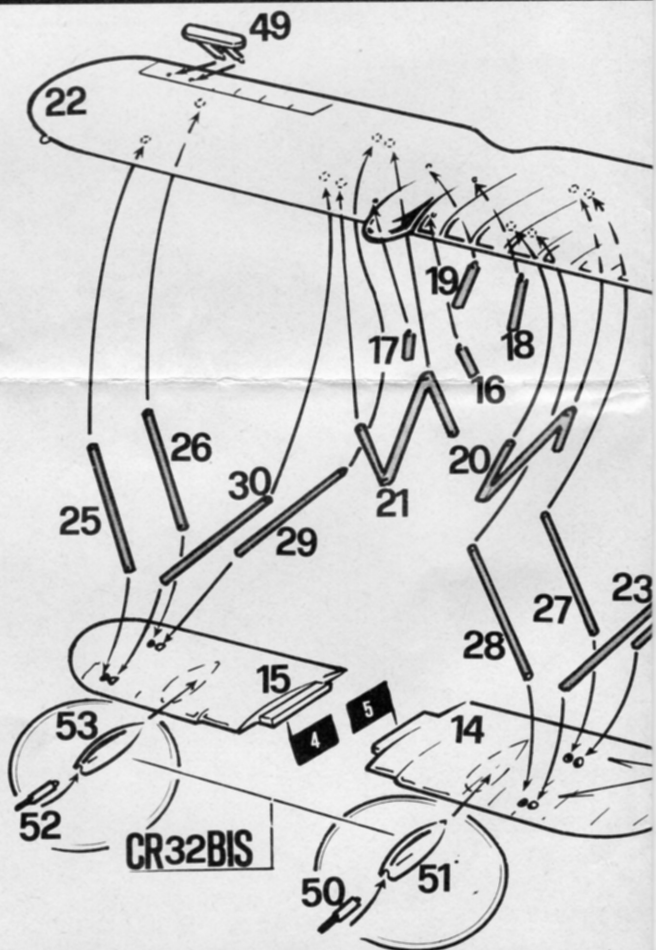
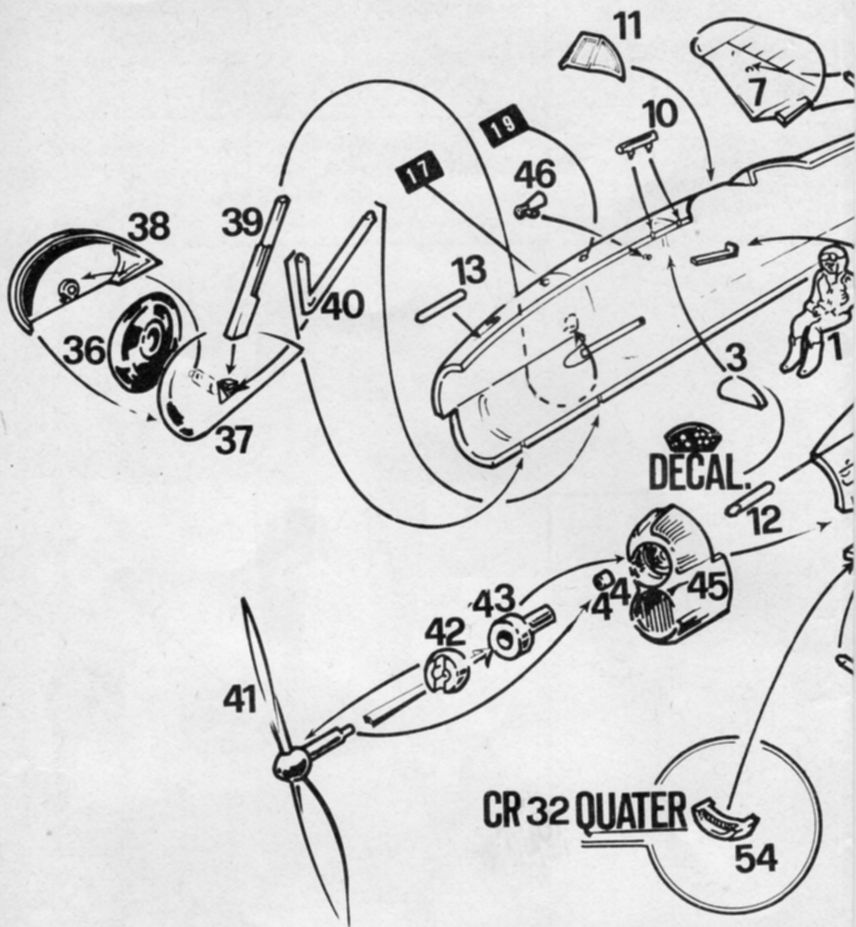

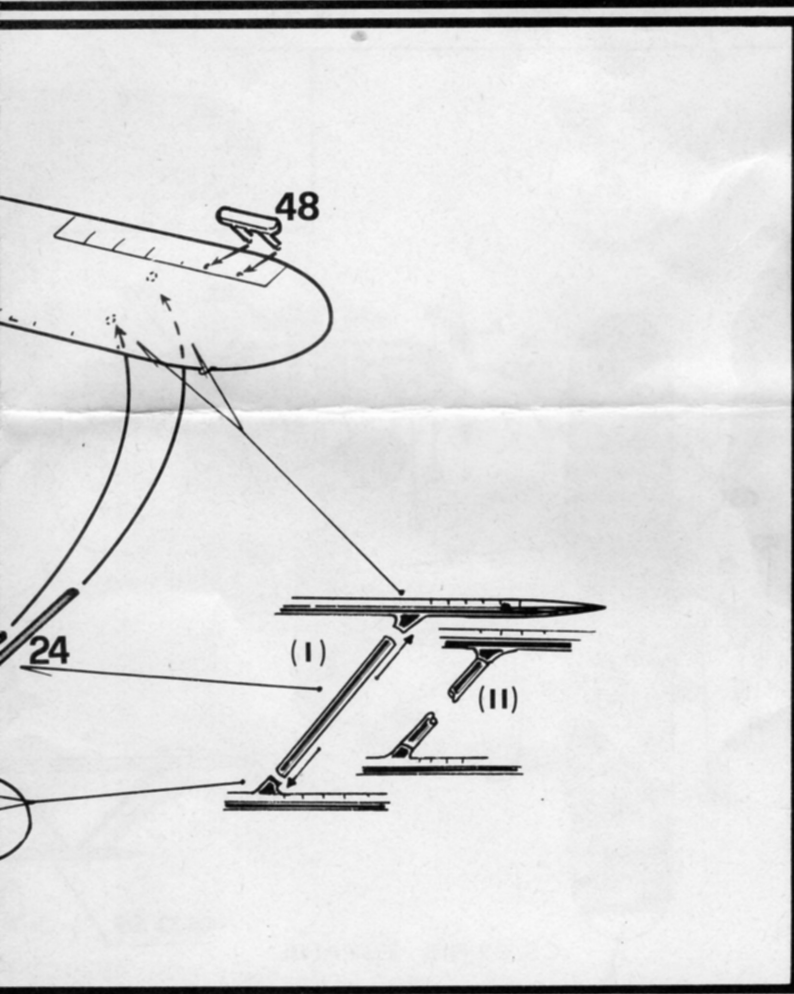
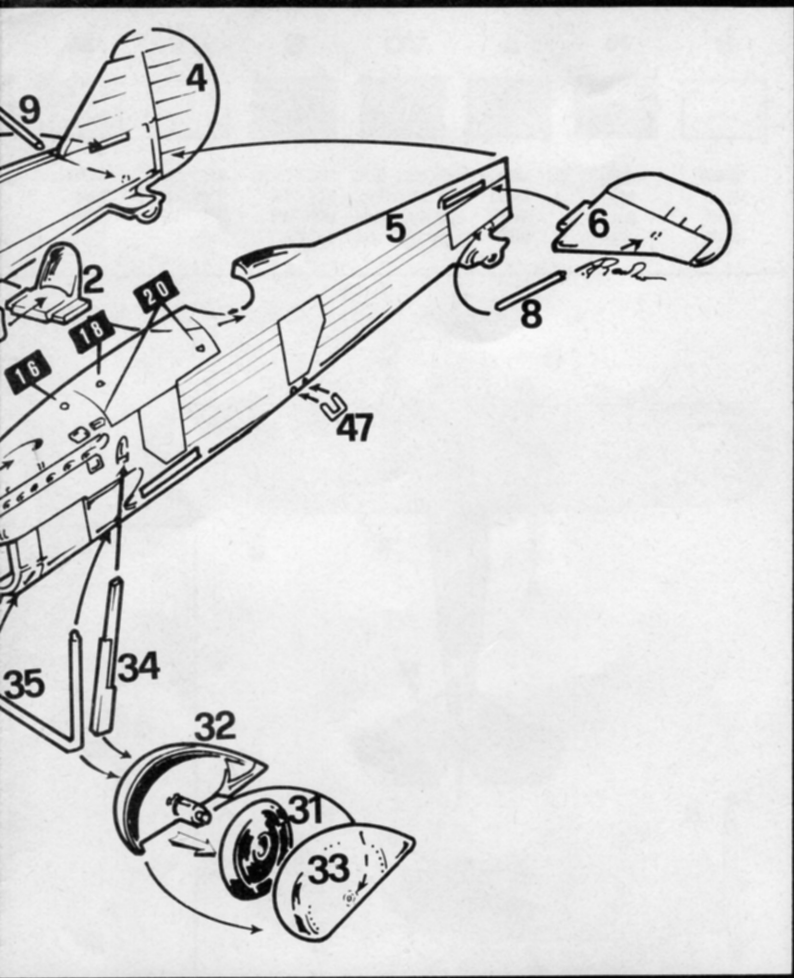

**B****N****A****VO****G****GS****M****Az.**BIANCO  
BLANC  
WHITE  
WEISSNERO  
NOIR  
BLACK  
SCHWARZARGENTO  
ARGENT  
SILVER  
SILBERVERDE OLIVA SCURO  
VERT OLIVE FONCÉ  
DARK OLIVE GREEN  
DUNKEL OLIVEN GRÜNGRIGIO CHIARO  
GRIS CLAIR  
LIGHT GREY  
HELLGRAUGIALLO SABBIA  
JAUNE SABLE  
SAND YELLOW  
SANDGELBMARRON  
BRUN  
BROWN  
BRAUNAZZURRO CHIARO  
AZUR - CLAIR  
PALE BLUE  
HELLBLAU

CR 32 - OESTERREICH

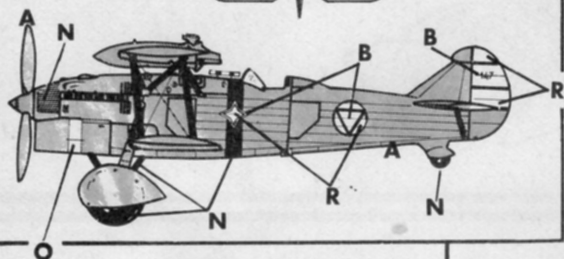
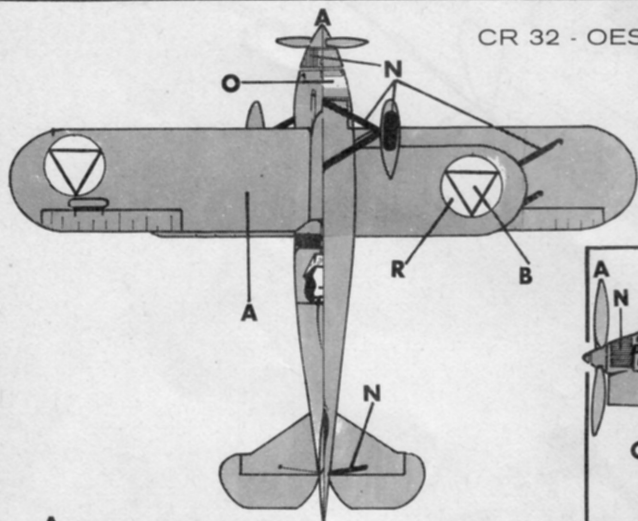

CR 32 - DEUT

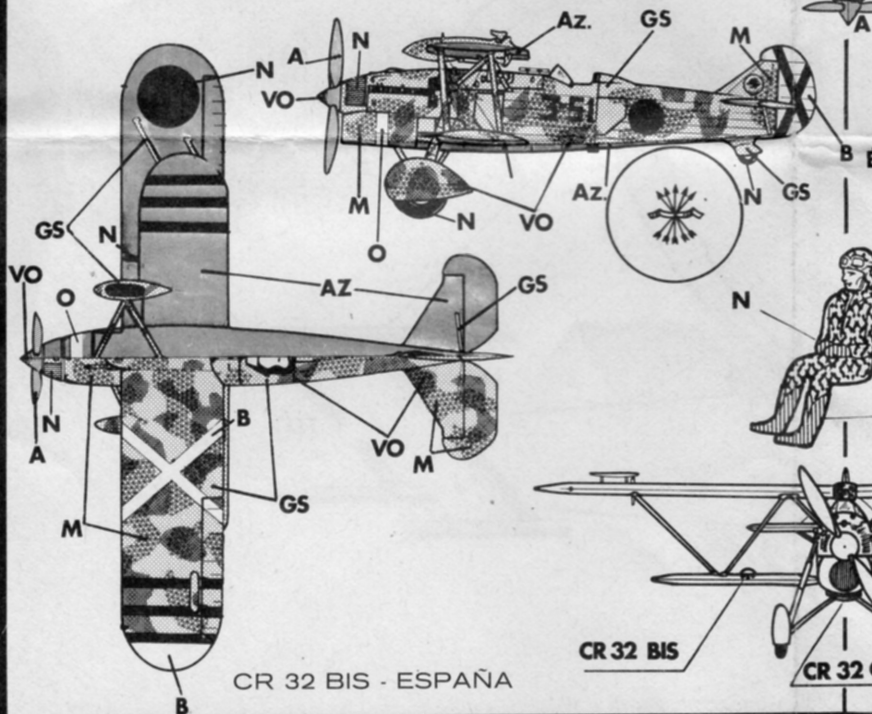
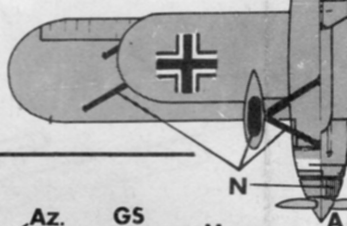
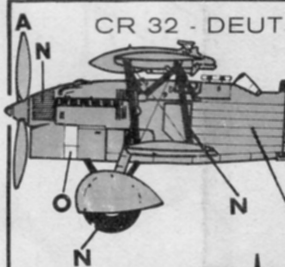

CR 32 BIS - ESPAÑA

CR 32 BIS

CR 32

AZ. O R

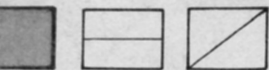

BIANCO CHIARO  
BLANC - CLAIR  
BLAU  
BLAU

OTTONE  
LAITON  
BRASS  
MESSING

ROSSO  
ROUGE  
RED  
ROT

Per applicare le decalcomanie bagnare il foglio in acqua e farle scivolare sul modello.

To apply transfers cut out designs, dip into water and slide into position.

Pour appliquer les décalcomanies tremper la planche dans l'eau puis glisser chaque sujet sur le modèle

Abziehbilder ins Wasser tauchen und am Modell anbringen.

CR 32 - ITALIA  
SQUADRIGLIA 410

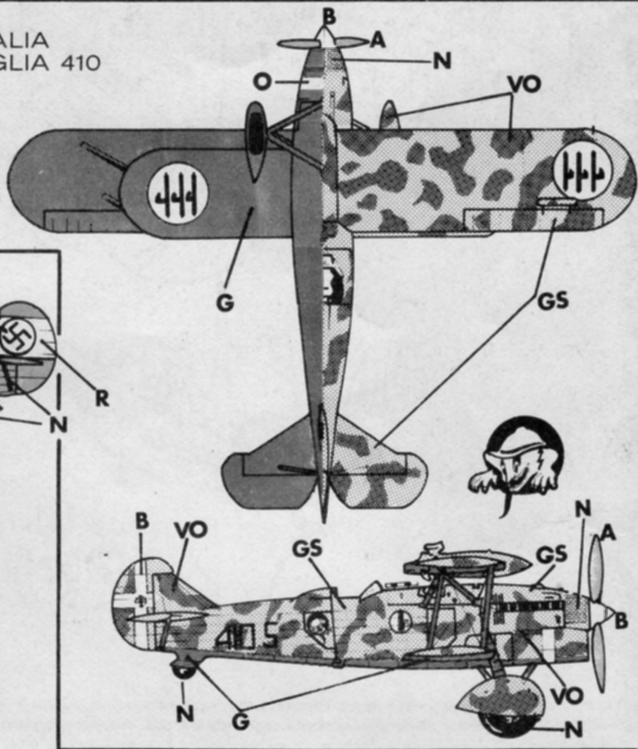

DEUTSCHLAND

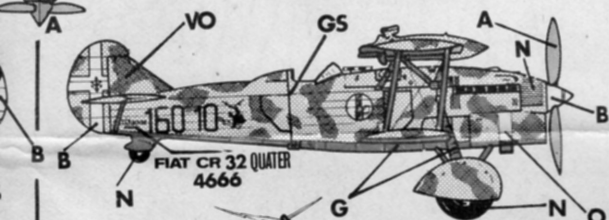
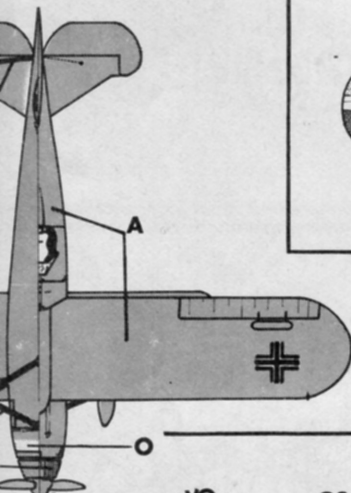
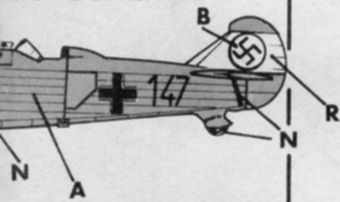

FIAT CR 32 QUATER  
4666

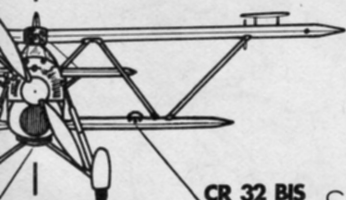

CR 32 BIS

CR 32 QUATER  
ITALIA - SQUADRIGLIA 160

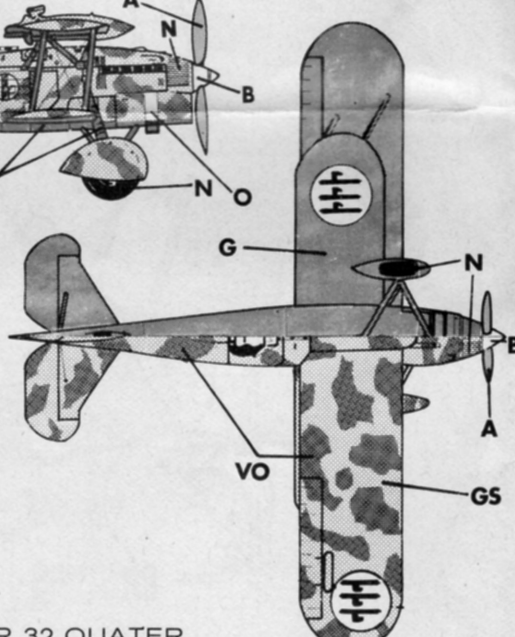

CR 32 QUATER