

"MATCHBOX"

B-26B MARAUDER

The 'FLYING TORPEDO' a FAST, MEDIUM BOMBER of W.W.2
THREE COLOUR 1-72nd SCALE MODEL KIT



Marauders of the 397th Bombardment Group wearing the distinctive 'D-Day' recognition stripes attack German positions ahead of the Allied landing zones, June 6th 1944.

MAQUETTE

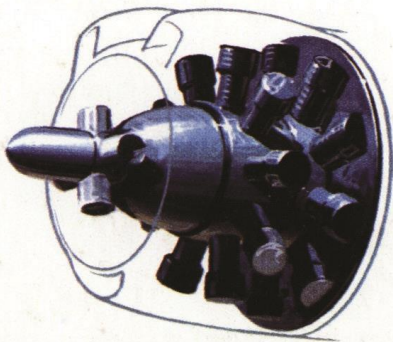

*Pratt and Whitney
R-2800 radial engine*

*Fully detailed
nose wheel bay
and flight
deck crew.*



PK-407 B26.B MARAUDER

Pas de décalcomanies disponibles actuellement.

MATCHBOX

B-26B MARAUDER

1-72nd SCALE KIT

PK-407

Details:-

Span: 71' (21.64 m)
Length: 56' 1" (17.09 m)
Height: 21' 6" (6.55 m)
Engines: 2 x Pratt and Whitney 2-2800-43
Double Wasp Radial engines
(1,920 hp at take off)
Speed: 282 mph (435.74 kmph)
at 15,000 ft (4,575 m)
Weight Loaded: 38,200 lbs
(17,304.60 kgs) max.
Armament: 12 x 0.5" Colt Browning
machine guns
Bomb Load: 5,200 lbs (2,355.60 kgs) max.

ASSEMBLY

MONTAGE · MONTAGE
MONTAGGIO · MONTAJE

組み立て

"MATCHBOX" · "MARCA REGISTRADA" · REGISTERED TRADE MARK
OF LESNEY PRODUCTS & CO. LTD. LONDON E 9 5PA ENGLAND



MULTI-POSITION DISPLAY STAND

PIED PERMETTANT DE
MULTIPLES POSITIONS

EINSTELLHALTER

SOPORTE DE POSICIONES
MULTIPLES PARA EXPOSICION

SUPPORTO A TESTA SNODABILE

複式ディスプレイ・スタンド

1

Push socket-head onto ball.
Insérer la sphère dans la cavité.
Die Pfanne auf die Kugel pressen.
Empujar el casquillo esférico sobre
la bola.
Innestare la sfera nella testa a snodo.
ソケット・ヘッドをボールの上に押しつける。

2

Cement arm to base.
Coller le bras au piétement.
Den Arm unten festkleben.
Unir el brazo a la base con adhesivo.
Attaccare il braccio alla base con
adesivo.
アームをベースに 接着する。

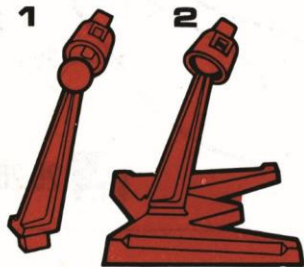

The Marauder was developed in response to a specification for a medium bomber issued in January 1939. Parallel to the B25 Mitchell, the B26 was the subject of a production order for 201 aircraft placed in August 1939. The original specifications called for a high top speed but set no limit on landing speeds and the design used was a Tricycle undercarriage with a wing span of only 65' 0". This resulted in a then very long take-off run and a landing speed of some 103 mph. The Marauder entered service in February 1941 and machines were in action immediately after the attack on Pearl Harbour. Early versions were being supplied to the RAF as Marauder MK I. The B26 proved to be difficult to handle by new pilots who often had not flown twin-engined aircraft, and although programme was initiated and the aircraft modified by the addition of a larger wing span measuring 71' 0". On the late B26 B models and all subsequent productions, these larger span aircraft served as Marauder Mark II in the RAF. Later a Martin Bell power operated tail turret was also added. The B26 served with distinction in all war theatres throughout the war and proved to be a very formidable medium bomber, achieving a very low loss rate in combat.

Le Marauder fut développé en réponse à des spécifications pour un bombardier moyen publiées en janvier 1939. Parallèlement au Mitchell B25, le B26 fit l'objet d'un ordre de production pour 201 appareils placé en août 1939. Les spécifications originales exigeaient une vitesse de pointe élevée mais ne posaient pas de limites aux vitesses d'atterrissage et la conception utilisée était un châssis tricycle avec une envergure d'aile de seulement 20m. Ce qui produisit une course d'envol très longue pour l'époque et une vitesse d'atterrissage de quelque 166km/h. Le Marauder entra en service en février 1941 et les appareils entrèrent en action immédiatement après l'attaque de Pearl Harbour. Des versions initiales furent livrées à la RAF sous le nom de Marauder MK I. Le B26 se révéla difficile à manier pour les nouveaux pilotes qui souvent n'avaient pas volé aux commandes d'appareil bi-moteur, et ceci en dépit du fait que le programme commença et l'appareil fut modifié par l'addition d'une envergure d'aile plus large mesurant 20m, 75. Sur les derniers modèles B26 et toute la production ultérieure, ces appareils à envergures élargies servirent en tant que Marauder Mark II dans la RAF. Plus tard, une tourelle arrière à commande mécanique Martin Bell fut également ajoutée. Le B26 servit avec distinction sur tous les théâtres d'opération tout au long de la guerre et se révéla être un très puissant bombardier moyen, réalisant un taux de perte très faible en cours de combat.

Die Marauder wurde als Antwort auf eine Spezifikation für einen mittleren Bomber entwickelt, welche im Januar 1939 ausgegeben wurde. Die B26 war parallel zur B25 Mitchell der Gegenstand eines Produktionsauftrages für 201 Flugzeuge, der im August 1939 erteilt wurde. Die ursprünglichen Spezifikationen verlangten eine hohe Spitzgeschwindigkeit, setzten aber keine Grenzen für Landungsgeschwindigkeiten, und das verwendete Design war ein Tricycle-Fahrwerk mit einer Flügel-Spannweite von nur 20m. Das Ergebnis war ein für damals sehr langer Startweg und eine Landungsgeschwindigkeit von 166km/Std. Die Marauder wurde im Februar 1941 in Dienst genommen, und Maschinen waren sofort nach dem Angriff auf Pearl Harbour im Einsatz. Die frühen Ausführungen wurden der RAF als Marauder MK I geliefert. Es zeigte sich, daß die B26 für neue Piloten, die oft noch keine zweimotorigen Flugzeuge geflogen hatten, schwierig zu handhaben war, obgleich ein Programm aufgestellt wurde und das Flugzeug mit einer größeren Spannweite von 20,75m versehen wurde. Bei den späten B26B-Modellen und allen darauffolgenden Produktionen dienten diese Flugzeuge mit größerer Spannweite als Marauder Mark II in der RAF. Später wurde noch ein Martin Bell kraftbetriebenes Heckgeschütz eingebaut. Die B26 diente an allen Kriegsschauplatzen während des gesamten Krieges mit Auszeichnung und erwies sich als ein gewaltiger Bomber mittlerer Größe, der eine sehr geringe Kampfverluste erzielte.

Il Marauder fu ideato in risposta ad una specifica pubblicata nel gennaio 1939 per un bombardiere medio. Contemporaneamente al Mitchell D25, il D26 fu l'oggetto di un ordine per la produzione di 201 aerei collocato nell'agosto 1939. Le specifiche originali esigevano una velocità massima elevata, senza però imporre nessun limite alle velocità di atterraggio e il progetto utilizzato era un carrello tricycle con un'apertura d'ala di soli 20m. Ciò risultò in un lunghissimo percorso di decollo ed una velocità di atterraggio di circa 166 km/ora. Il Marauder venne messo in servizio nel febbraio 1941 e gli apparecchi entrarono in azione immediatamente dopo l'attacco di Pearl Harbour. Delle versioni precedenti vennero fornite alla RAF sotto il nome di Marauder MK I. Il B26 si rivelò difficile da manovrare da nuovi piloti, i quali spesso non avevano pilotato bimotori, per quanto il programma fu iniziato e l'apparecchio modificato con l'aggiunta di un'apertura alare maggiore, e cioè di 21m, 75. Sugli ultimi modelli D26 B e tutta la produzione ulteriore, questi apparecchi con apertura alare più grande, servirono quale Marauder Mark II nella RAF. In seguito, venne pure aggiunta una torretta di coda a comando meccanico Martin Bell. Il B26 prestò servizio con distinzione su tutti i teatri di operazione durante tutta la guerra e si rivelò un potentissimo bombardiere medio, conseguendo un tasso bassissimo di perdita nel combattimento.

El 'Marauder' fué desarrollado en respuesta a las demandas hechas por un bombardero mediano en Enero de 1939. Junto con el Mitchell B25, el B26 fué el tema de un pedido de producción de 201 aviones, que fué colocado en Agosto de 1939. Las especificaciones originales exigían una velocidad máxima alta, pero no fijaban límite para las velocidades de aterrizaje y el diseño empleado fué un Tren de Aterrizaje de Triciclo con una envergadura de 20m solamente. Esto resultó en un recorrido de despegue bastante largo para esa época y una velocidad de aterrizaje de unas 166Km/hora. El 'Marauder' entró al servicio en Febrero de 1941 y las máquinas estaban en plena acción inmediatamente después del ataque a Pearl Harbour. Los primeros modelos se estaban suministrando a la RAF como el Marauder MK I. Los nuevos pilotos estaban encontrando dificultades con el manejo de los B26, ya que a menudo nunca habían volado antes aviones con motores delgados, sin embargo se continuó con el programa y se modificó el avión con la adición de una envergadura superior de 20,75m. En los últimos modelos de los B26 y toda la producción posterior, estos aviones de mayor envergadura prestaban servicio en la RAF como Marauder Mark II. Más tarde también se incorporó una torre de cola Martin Bell de funcionamiento mecánico. Los B26 prestaron un servicio con distinción en todos los campos de batalla durante toda la guerra y demostraron ser bombarderos medianos extraordinarios, logrando un promedio de pérdidas bastante bajo en combate.

マローダー(襲撃者)は1939年1月公表の中型爆撃機スペックに応じて開発されたものである。B25ミッチェルに併つて、B26には1939年8月実用機種 201台の注文があった。当初のスペックは最高速度の速さを求めた一方、着陸速度は無制限で、採択設計には3輪直陸装置が付き、翼巾はわづか65フィート(20m)であった。その結果、離陸滑走距離は当時としては異常に長く、着陸速度は時速103マイル(166km)になった。

マローダーは1941年2月に服役し、真珠湾攻撃直後に戦場に出た。初期の型はマローダー Mk Iとして英空軍へ供給された。構造変更プログラムを編成して、翼巾は71フィート(20.75m)に延したにもかかわらず、双発機の操縦経験の浅い新卒操縦手にとってB26はこなし難い飛行機であると言われた。翼巾の広い後期のB26B型及びそれ以後の実用機を英空軍はマローダー Mk IIと呼んだ。後マーティンベル動力操作尾翼タレットが追付された。

B26は二次大戦を通じてあらゆる戦場に参加して栄光を輝し、損失数の極く少い悔りがない中型爆撃機であった。

Paint required parts before assembly. Assemble parts in sequence shown. Black numbers in circle indicate part number. Black numbers in star indicate completed section. Before joining fuselage halves, clear holes 'A' (When shown).
 Peindre les pièces nécessaires avant le montage. Monter les pièces dans l'ordre indiqué. Les numéros noirs encadrés indiquent la pièce numérotée. Les numéros noirs dans une étoile indiquent la section terminée. Avant de joindre les deux moitiés du fuselage, dégager les trous 'A' (lorsqu'ils sont indiqués).
 Benötigte Teile vor Zusammenbau anmalen. Teile der Reihe nach wie gezeigt zusammenbauen. Schwarze Zahlen im Kreis geben den nummerierten Teil an. Schwarze Zahlen im Stern geben den fertigen Abschnitt an. Vor Zusammensetzung der Rumpfhälften, Löcher 'A' freimachen (wenn gezeigt).
 Pitturare i pezzi necessari prima del montaggio. Montate i pezzi nell'ordine indicato. I numeri neri nel cerchio indicano la parte numerata. I numeri neri in una stella indicano la sezione finita. Prima di congiungere le due metà della fusoliera, sbloccate i fori 'A' (quando sono indicati).
 Las piezas necesitan pintura antes de su montaje. Móntense las piezas según la secuencia indicada. Los números negros en un círculo indican el número de pieza. Los números negros en una estrella indican la sección completa. Antes de unir las dos mitades del fuselaje, límpiense los orificios 'A' (cuando se marquen).
 下記の部分は組立て前に色を塗り、黒字の数字に従って、まず小さな部品を組立て、さらに黒印の白ぬき数字に従って全体を組立てる。2つの半分の胴体を付け合わせる前に、穴「A」が汚れている時はきれいにする

 <p>CEMENT PARTS TOGETHER COLLER ENSEMBLE LES PIÈCES TEILE ZUSAMMENKLEBEN ATTACCARE I PEZZI CON ADESIVO UNIR LAS PIEZAS CON ADHESIVO 部品を接着する</p>	 <p>DO NOT CEMENT TOGETHER NE PAS COLLER ENSEMBLE NICHT ZUSAMMENKLEBEN NON ATTACCARE CON ADESIVO NO UNIR LAS PIEZAS CON ADHESIVO 一つになるように接着しない</p>	 <p>ALTERNATIVE PART PROVIDED PIÈCE ALTERNANT FOURNIE WAHLWEISE MIT ANDEREM TEIL PEZZO ALTERNATIVO PIEZA ALTERNATIVA PROVISTA どちらかを選択する部品がある</p>	 <p>WITHOUT STAND, ADD NOSE WEIGHT S'IL N'Y A PAS DE SUPPORT, IL FAUT ALOURDIR LE NEZ OHNE STAND, FLUGZEUGKANZEL BESCHWEREN SE NON VI È UN SUPPORTO OCCORRE APPESANTIRE IL NASO DE NO IR SOBRE UN SOPORTE EXHIBIDOR, DEBE AÑADIRSE PESO AL MORRO スタンドを使用しない時は機首に重りをいれる</p>
--	---	---	--

1

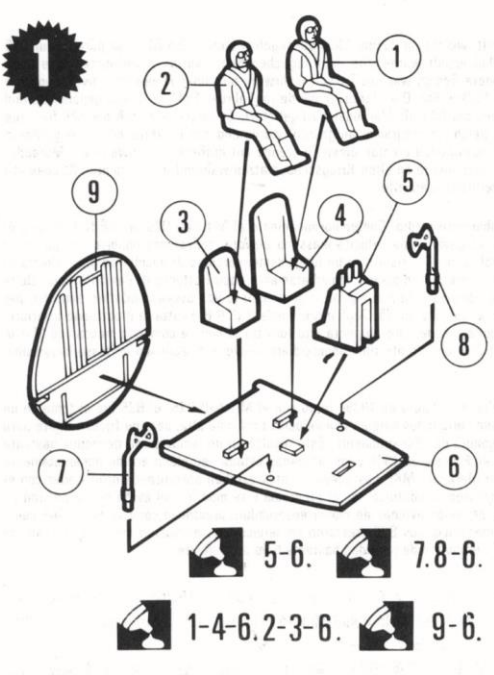

5-6. 7.8-6.
 1-4-6. 2-3-6. 9-6.

2

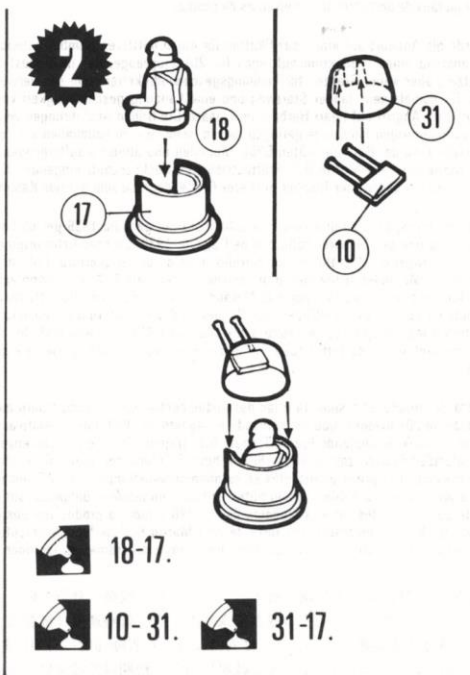

18-17.
 10-31. 31-17.

3

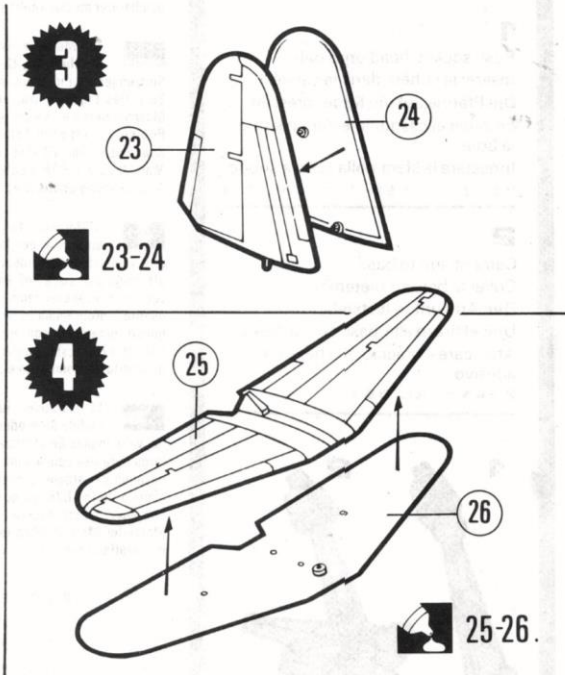

23-24

4

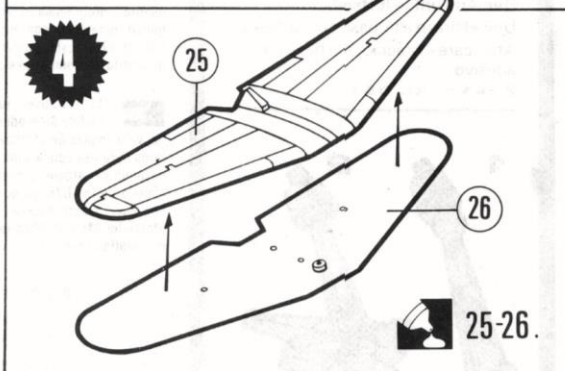

25-26.

5

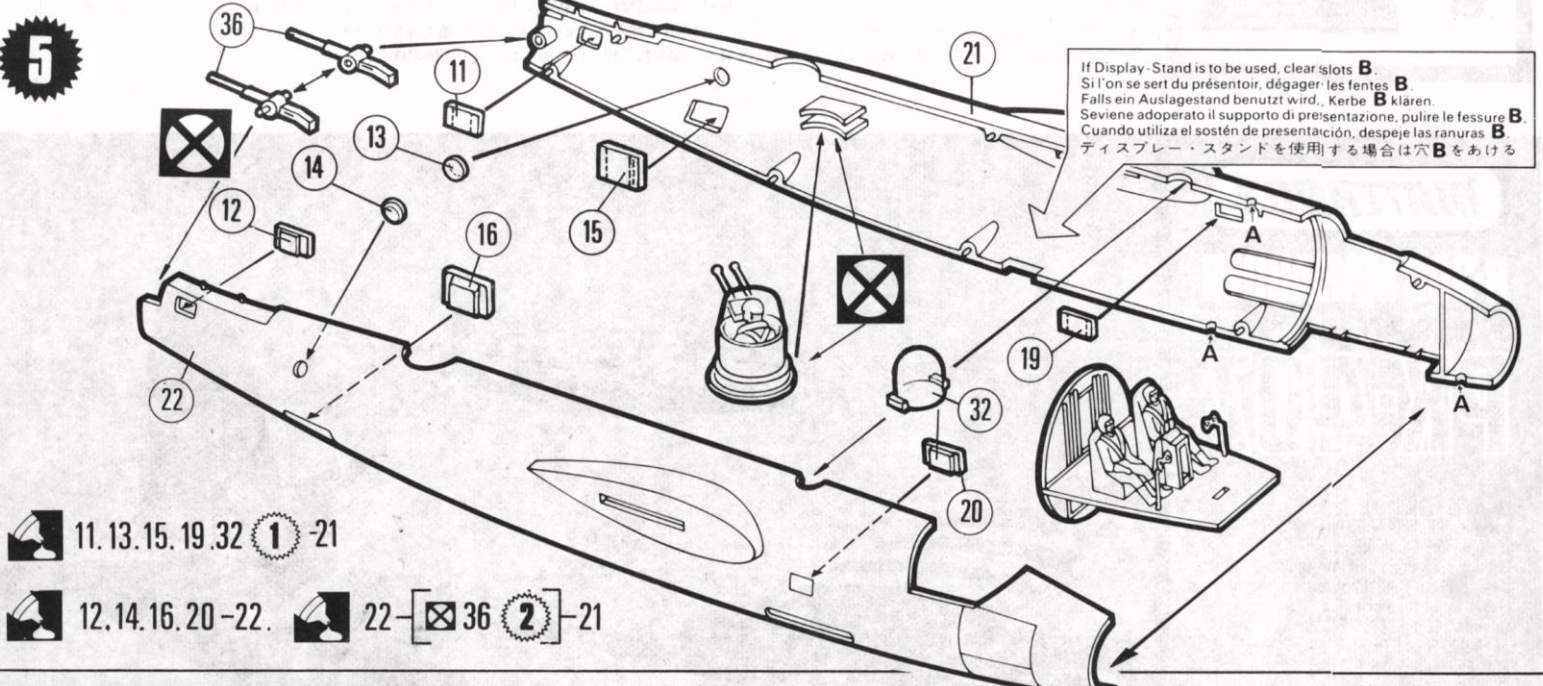

11. 13. 15. 19. 32. 21
 12. 14. 16. 20-22. 22-36. 21

If Display-Stand is to be used, clear slots B.
 Si l'on se sert du présentoir, dégager les fentes B.
 Falls ein Auslagestand benutzt wird, Kerbe B klären.
 Se viene adoperato il supporto di presentazione, despeje las ranuras B.
 Cuando utiliza el sostén de presentación, despeje las ranuras B.
 ディスプレー・スタンドを使用する場合は穴Bをあける

6

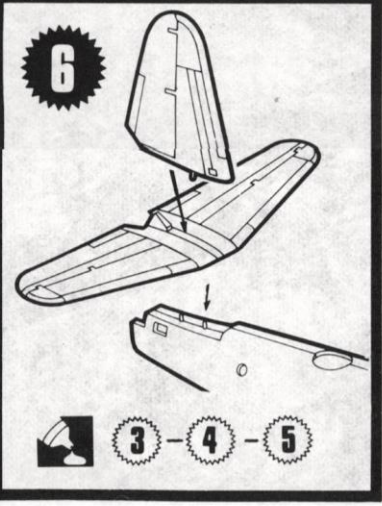

3-4-5

7

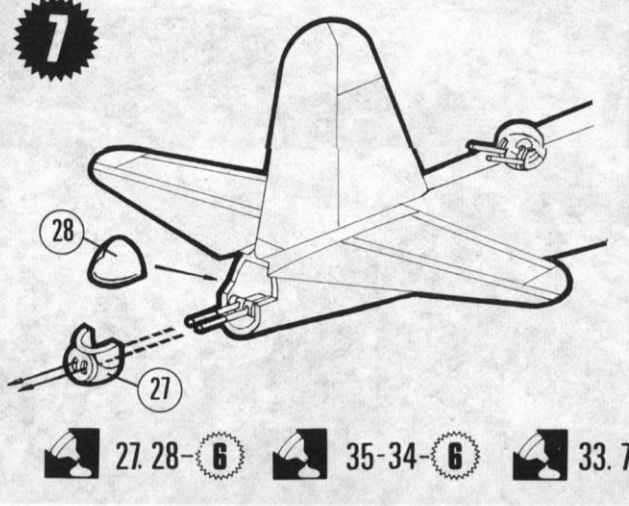

27. 28-6. 35-34-6. 33. 76-6

8

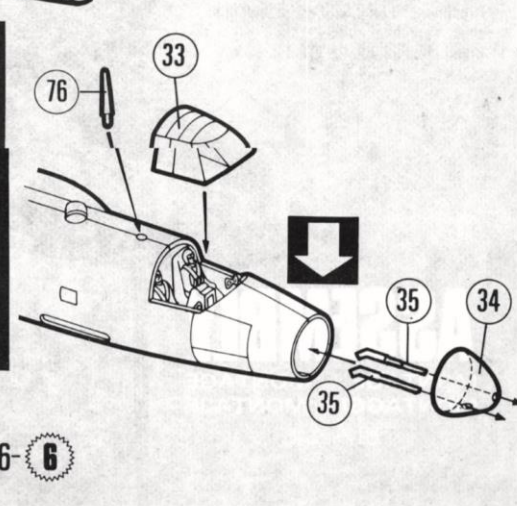

76. 33. 35. 34. 35. 6

8

38. 39-37 41-40-37.
 43-~~40. 41~~-42
 38. 39-44 41-40-44 43-~~40. 41~~-42

9

60-~~59~~-55.
 61-59. 57-55.

10

64-~~63~~-62.
 65-63.

11

45-47. 49. 50-~~45-47~~-**7**
 46-48 51. 52-~~46. 48~~-**7**
 54-47-45 53-46-48
8-~~45-54~~ **8**-~~46-53~~

12

9. **10** - **11**
 71. 72. 67. 68. 69. 70 - **11**

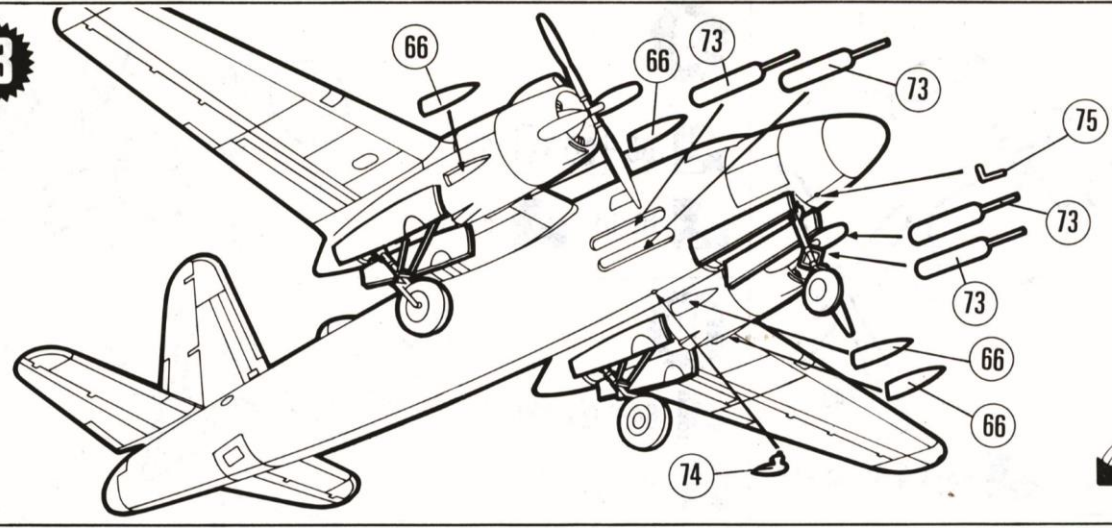

66. 74. 73. 75-12

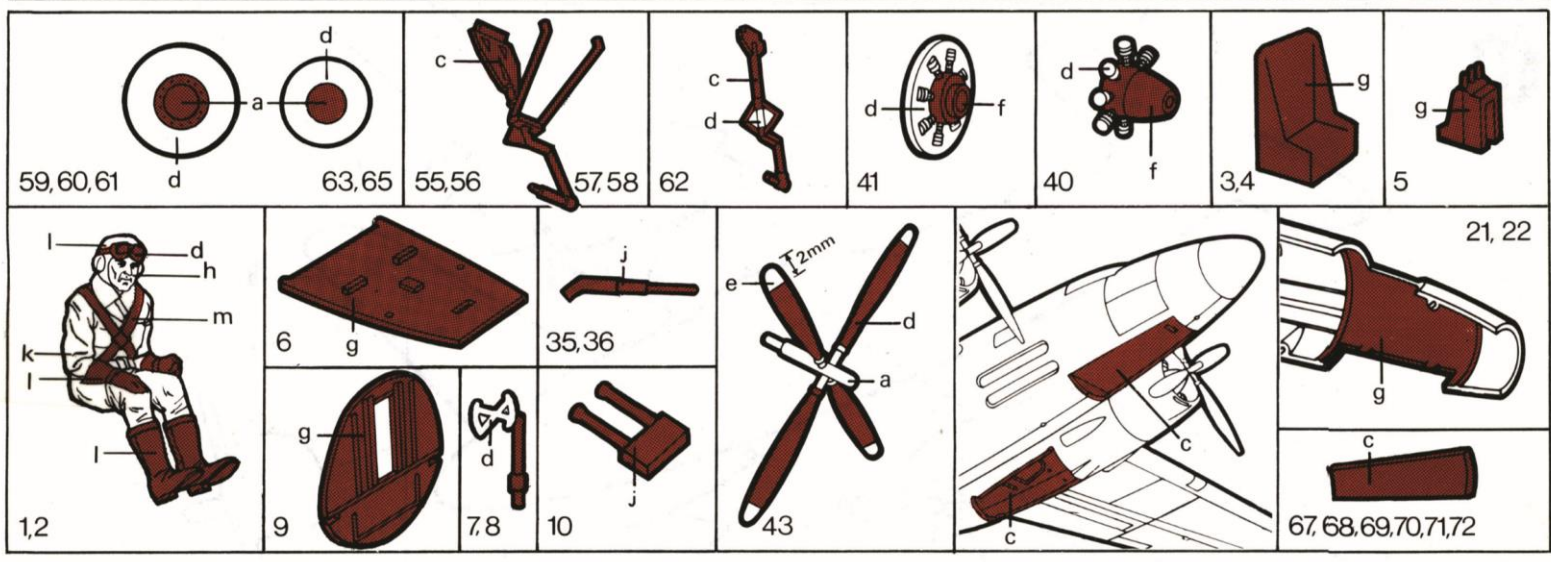

PK-407
 RETURN TO (UK ONLY)
 CONSUMER SERVICE DEPT.
 LESNEY PRODUCTS & CO. LTD.
 SWAINS INDUSTRIAL ESTATE
 ASHINGTON ROAD
 ROCHFORD, ESSEX, ENGLAND

<p>PAINT INSTRUCTIONS The CODE LETTERS (a.b.c. etc.) shown on the Colour-plan and Mini-Paint plans indicate the correct paint colour from the Humbrol Authentic range. (See list below.)</p>	<p>INSTRUCTIONS POUR LA PEINTURE Les LETTRES a) b) c) etc. figurant sur le schéma et le mini-schéma de couleurs indiquent les couleurs exactes à choisir de la gamme Humbrol Authentic (voir liste ci-dessous).</p>	<p>MALANWEISUNGEN Die SCHLUSSEL-BUCHSTABEN (a.b.c. usw.) auf den Farb- und Minifarbplan weisen auf die richtigen Malfarben aus der Humbrol Authentic Auswahl hin (siehe untere Liste).</p>	<p>ISTRUZIONI PER I COLORI Le LETTRE a) b) c), ecc. sullo schema ed il mini-schema di colori indicano i colori esatti da scegliere dalla gamma Humbrol Authentic. (Vedi elenco qui appresso).</p>	<p>INSTRUCCIONES PARA LA PINTURA Las LETRAS DE CLAVE (a. b.c., etc.) que se muestran en los planos de Colores y de Mini-Pintura indican el color correcto de pintura de la gama Humbrol Authentic. (Véase la lista a continuación).</p>	<p>塗装 カラー・プランまたはミニペイント・プランに出ている記号(a.b.c.など)は、ハンブロールの塗料の記号を示している(下記リスト参照)</p>
--	---	--	---	---	--

a	HS.217 STEEL	HS.217 ACIER	HS.217 STAHL	HS.217 ACCIAIO	HS.217 ACERO	HS.217 金剛
b	HU.2 OLIVE DRAB 41	HU.2 GRIS OLIVATRE 41	HU.2 OLIVENGRABRAUN	HU.2 GRIGIO OLIVASTRO 41	HU.2 VERDE OLIVA 41	HU.2 オリーブ・ドラブ 41
c	HU.3 NEUTRAL GREY 43	HU.3 GRIS NEUTRE 43	HU.3 NEUTRALES GRAU 43	HU.3 GRIGIO NETRO 43	HU.3 VERDE NEUTRO 43	HU.3 ニュートラル・グレイ 43
d	HR. 145 DIRTY BLACK	HR. 145 NOIR SOUILLE	HR. 145 SCHMUTZIG SCHWARZ	HR. 145 NERO SPORCO	HR. 145 NEGRO SUCIO	HR. 145 ブラック
e	24/M15 TRAINER YELLOW	24/M15 JAUNE INSTRUCTEUR	24/M15 TRAINER GELB	24/M15 GIALLO ISTRUTTORE	24/M15 AMARILLO DE ENTRENADOR	24/M15 トレーナー・イエロー
f	5 DARK GREY	5 GRIS FONCE	5 DUNKELGRAU	5 GRIGIO SCURU	5 GRIS OSCURO	5 ダーク・グレイ
g	HU.6 LIGHT GREY	HU.6 GRIS CLAIR	HU.6 HELLGRAU	HU.6 GRIGIO CHIARO	HU.6 GRIS CLARO	HU.6 ライト・グレイ
h	61/M7 FLESH	61/M7 CHAIR	61/M7 FLEISCHFARBEN	61/M7 CARNE	61/M7 CARNE	61/M7 フレッシュ
i	MC.23 GUN METAL	MC.23 GRIS BLEUTÉ	MC.23 GRAUBLAU	MC.23 GRIGIO BLUASTRO	MC.23 BRONCE DE CÁNÓN	MC.23 ガン・メタル
k	HM.7 KHAKI DRAB	HM.7 KAKI GRISATRE	HM.7 STAUBFARBENBRAUN	HM.7 CACHI GRIGIASTRO	HM.7 KAKI	HM.7 カーキ・ドラブ
l	62/M23 LEATHER	62/M23 CUIR	62/M23 LEDERFARBEN	62/M23 CUOIO	62/M23 CUERO	62/M23 レザー
m	HM.8 KHAKI DRILL	HM.8 KAKI DE MANOEUVRES	HM.8 STAUBFARBEN ZUR AUSBILDUNG	HM.8 CACHI DI MANOVRE	HM.8 DRIL KAKI	HM.8 カーキ・ドリル

MY COMPLAINT IS
 NAME AND ADDRESS (BLOCK CAPITALS)

Instructions. Waterslide transfers. Cut transfers from sheet. Place transfers as required onto the surface of clean water for 45 seconds (approx) slide transfer off backing paper into position.
Instructions pour les décalcomanies. Découper les décalcomanies dans la feuille. Poser les décalcomanies voulues sur de l'eau propre pendant 45 secondes environ. Les mettre ensuite en position en les faisant glisser de sur le papier de renfort.
Gebrauchsanweisung - Wassergleit-Abziehbilder. Abziehbilder aus dem Bogen schneiden. Die gewünschten Abziehbilder ungefähr 45 Sekunden lang auf eine saubere Wasseroberfläche legen. Abziehbild vom Papier in die richtige Lage schieben.
Istruzioni per le decalcomanie. Ritagliare le decalcomanie dal foglio. Ponete quelle occorrenti su dell'acqua pulita per circa 45 secondi. Mettetele poi in posizione facendole scivolare dalla carta di rinforzo.
Instrucciones - Calcomanías de agua. Córtese las calcomanías de la hoja. Pónganse como se desea sobre la superficie de agua limpia por 45 segundos (aproximadamente) desprendase la calcomanía del papel de respaldo en posición.
トランスファー (デカール) の使いか シートからトランスファーを切り取り、きれいな水に約45秒間つけた後、トランスファーを台紙からすべらしながらはりつける

1 B-26B, 599th Bombardment Squadron,
397th Bombardment Group,
9th Air Force, Rivenhall, June 1944.

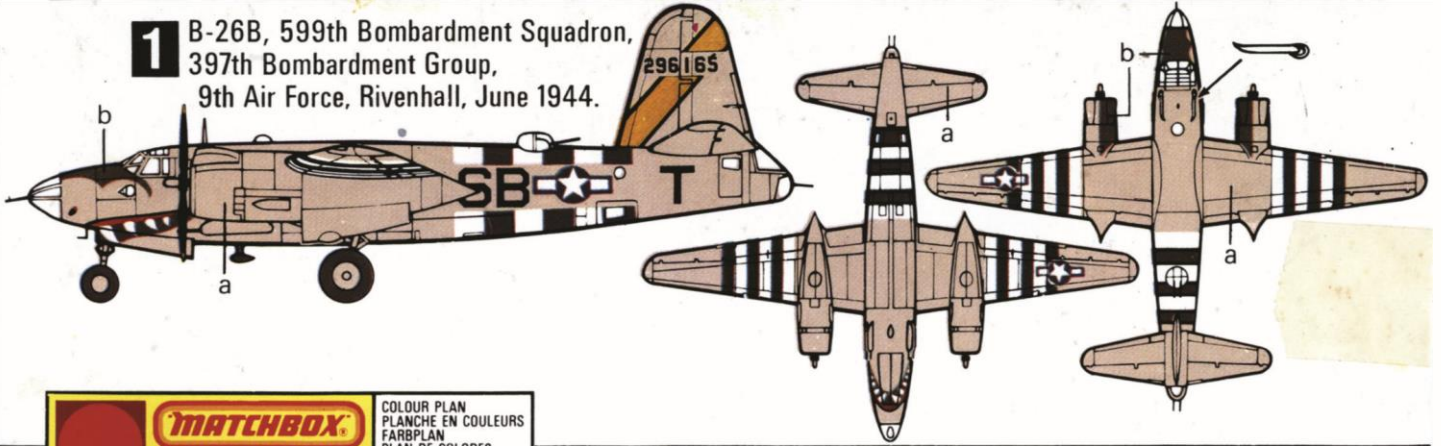

MATCHBOX
B-26B MARAUDER

COLOUR PLAN
PLANCHE EN COULEURS
FARBPLAN
PLAN DE COLORES
SCHEMA DEI COLORI
塗裝

2 B-26B, 544th Bombardment Squadron,
386th Bombardment Group, Boxted,
UK, 1943/4.

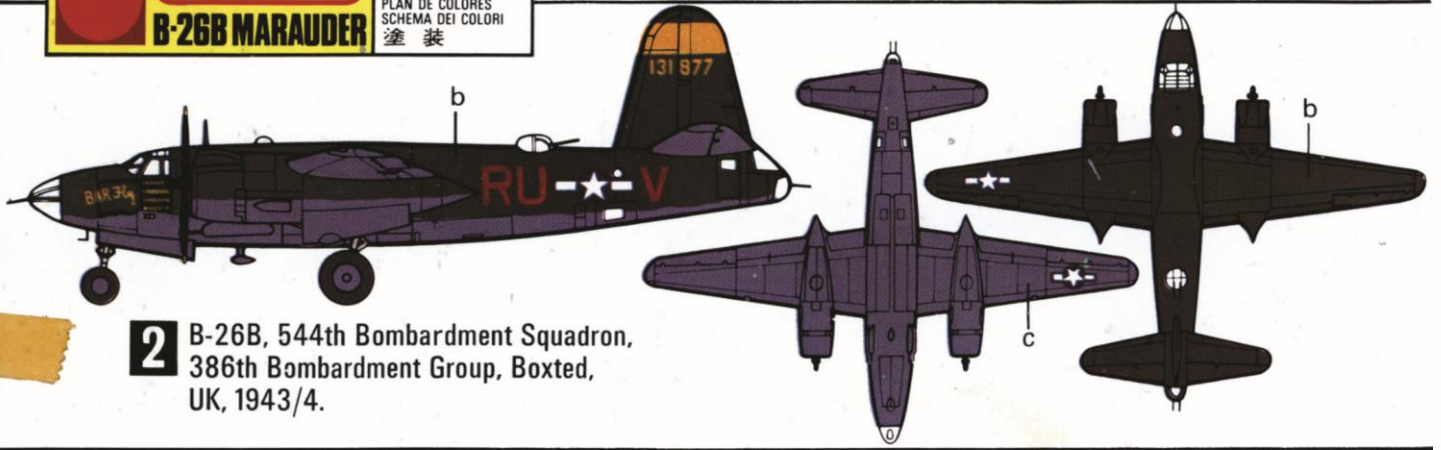

3 Marauder II, No. 24 Squadron,
South African A.F., Italy, 1943/44.

