



Handley Page Halifax B.I/B.II/GR.II

04394-0389

© 2006 BY REVELL GmbH & CO. KG

PRINTED IN GERMANY



Handley Page Halifax B.I/B.II/GR.II

Die Handley Page Halifax war 1936 eigentlich als der Bomber HP56 entwickelt worden und sollte von zwei Rolls Royce Vulture-Motoren angetrieben werden. 1937 wurde jedoch deutlich, dass dieser Motor weit hinter den Erwartungen zurückbleiben würde, obwohl Avro mit der Produktion seiner Manchester fortfuhr, die ebenfalls von zwei Vulture-Motoren angetrieben wurde. Man entschied sich daher im Jahr 1937 dazu, den Entwurf der HP56 mit Zwillingsmotoren in einen viermotorigen Bomber mit Rolls Royce Merlin-Motoren abzuändern. Das Ergebnis war die HP57 Halifax, deren Prototyp am 25. Oktober 1939 zum ersten Mal flog. Auch Avro wandelte seine Manchester in ein ebenfalls von Merlin-Motoren angetriebenes viermotoriges Flugzeug ab; diese Maschine war die berühmte Lancaster, die zur Hauptstütze des RAF Bomber Command über den gesamten Zweiten Weltkrieg hinweg wurde, obwohl sie erst nach der Halifax und dem weiteren viermotorigen schweren Bomber, der Short Stirling, in Dienst gestellt wurde. Die Auslieferung der seriengefertigten Halifax B.Mk.I an die erste RAF-Einheit, der No. 35 Squadron, lief gegen Ende 1940 nur langsam an und war von diversen Anfangsschwierigkeiten gekennzeichnet. Der Aufbau von weiteren Halifax-Squadrons ging langsam vonstatten, und ab Ende 1941 wurde auch die verbesserte Version B.Mk.II eingesetzt. Die No. 138 Squadron („Special Duties“) flog Maschinen der Versionen B.II und weitere bis 1944 in geheimen Einsätzen ins besetzte Europa. Die frühen Halifax-Typen weisen zahlreiche Varianten in der äußeren Erscheinung auf: bei einigen war auf die mittleren oberen Geschütztürme verzichtet worden, andere waren mit niedrigen oder aber großen Geschütztürmen ausgestattet. Bei einigen Maschinen wurde der Geschützturm auf der Flugzeugnase durch eine stromlinienförmige Verkleidung ersetzt, und es gab auch verschiedene Arten von Motoren-Lufteinlässen. Zwei Einheiten der Coastal Command, die No. 58 und 502 Squadrons, flogen die GR.Mk.II Serie 1A, die mit einer einteiligen Plexiglasnase ausgestattet war. Spätere Versionen dieses Modells hatten rechteckige Seitenflossen und den niedrigen oberen Geschützturm. Die letzte Variante mit Merlin-Antrieb war die Mk.V, die mit einem anders gestalteten Hauptfahrwerk ausgerüstet war. 1943 wurden die von Merlin-Motoren angetriebenen Halifax in der Serienproduktion durch die mit Hercules-Sternmotoren angetriebenen Varianten B.Mk.III und späteren Versionen ersetzt. Obwohl die Halifax als der Lancaster unterlegen angesehen wurde und sie während des Krieges auch weniger als ein Drittel der von Lancaster-Maschinen abgeworfene Bombenlast abwarf, spielte sie dennoch eine bedeutende Rolle. Abgesehen von der Lancaster warfen Halifax-Maschinen eine größere Tonnage an Bomben ab als alle anderen RAF-Bomber zusammen genommen. Außerdem dienten während des Krieges fast alle Lancaster-Maschinen ausschließlich beim RAF Bomber Command auf den europäischen Kriegsschauplätzen, während die Halifax auch bei den RAF Coastal Command und Transport Command sowie darüber hinaus bei den Oberkommandos im Nahen und Fernen Osten eingesetzt wurde. Die Halifax gilt daher zu Recht als einer der berühmtesten britischen Bomber des Zweiten Weltkriegs. Die Halifax B.I wurde von vier Merlin X-Motoren mit einer Leistung von je 1.130 PS angetrieben, die Mk.II von Motoren des Typs Merlin XX- oder 22 mit 1.220 PS Leistung. Die Mk.II erreichte eine Höchstgeschwindigkeit von 420 km/h auf 5.944m Höhe (261 mph auf 19.500ft.). Die Bewaffnung der Mk.II bestand aus acht Browning Maschinengewehren des Kalibers 7,7 mm (0,303 in.) in drei Geschütztürmen. Die maximale Zuladung an Bomben betrug 5.896 kg (13.000 lb). Spannweite: 30,05 m (98 ft 8 in.), Länge: 21,24 m (69 ft 9 in.), Höhe: 6,50 m (21 ft 4 in.).

Handley Page Halifax B.I/B.II/GR.II

The Handley Page Halifax was originally conceived in 1936 as the HP56 bomber, to be powered by two Rolls Royce Vulture engines. By 1937 it was apparent that this engine fell far short of the required performance, although Avro proceeded with the production of its Manchester, also powered by two Vultures. In 1937 it was decided to convert the twin engine HP56 design into a four engine bomber powered by Rolls Royce Merlin engines, the HP57 Halifax, and the prototype first flew on 25 October 1939. Similarly, Avro redesigned their Manchester into a four-engine design, also powered by Merlins; this was the famous Lancaster, which would become the mainstay of RAF Bomber Command throughout World War Two, although that entered service after the Halifax and the other four engine heavy bomber, the Short Stirling. Delivery of production Halifax B.Mk.IIs from late 1940 to the first RAF unit to equip, No.35 Squadron, was slow and accompanied by numerous teething problems. The build up of more Halifax squadrons proceeded slowly, and by late 1941 the improved B.Mk.II was also in service. No.138 (Special Duties) Squadron used B.IIs and other versions until 1944 for clandestine operations into occupied Europe. There were many variations in the external appearance of the early Halifaxes; some lacked the mid-upper gun turrets, while others were variously fitted with the low profile or the large size turrets. On some machines the nose gun turret was replaced with a streamlined fairing, and there were different styles of engine intakes. Two Coastal Command units, Nos. 58 and 502 Squadrons, used the GR.Mk.II Series 1A, these having the one-piece plexiglass nose, later style rectangular fins and the low-profile upper gun turret. The final Merlin-engined variant was the Mk.V, which had a different main undercarriage. By 1943 the Merlin engined Halifaxes were replaced in production by the Hercules radial-engined B.Mk.IIIs and later variants.

While the Halifax was regarded as inferior to the Lancaster, and during the war dropped less than one third of the tonnage of bombs dropped by Lancasters, its contribution was nevertheless a major one. Apart from the Lancaster, Halifaxes dropped a greater tonnage of bombs than all other RAF bombers added together; also during the War, almost all Lancasters served only with RAF Bomber Command in the European theatre, while Halifaxes served also with RAF Coastal and Transport Commands and with the Near East, Middle East and Far East Commands. The Halifax is rightly regarded as one of the most famous of all British wartime bombers. The Halifax B.I was powered by four 1,130 hp Merlin X engines, and the Mk.II with 1,220 hp Merlin XX or 22 engines, the Mk.II having a maximum speed of 420 km/h at 5,944m (261 mph at 19,500 ft.) Armament (Mk.II): eight Browning 0.303in. machine guns in three gun turrets. Maximum bomb load 5,896 kg (13,000lb.) Wing span: 30.05 m (98 ft 8 in.) Length: 21.24 m (69 ft 9 in.) Height: 6.50 m (21 ft 4 in.)

Form hergestellt und im Eigentum von Revell GmbH & Co. KG/Revell Monogram Inc. Widerrechtliche Nachahmungen werden gerichtlich verfolgt.

Ce produit est propriété de la société Revell GmbH & Co. KG/Revell Monogram Inc. Toute utilisation ou duplication frauduleuse fera l'objet de poursuites en justice, stricto iure.

Modelado y en propiedad de Revell GmbH & Co. KG/Revell Monogram Inc. Imitaciones ilícitas serán perseguidas por la ley.

Forma prodotta dalla Revell GmbH & Co. KG/Revell Monogram Inc. e di proprietà della stessa impresa, la quale procederà legalmente contro ogni imitazione abusiva.

Modeli on Revell GmbH & Co. KG/Revell Monogram Inc. valmistajama ja omaisuutena. Laittoaman kopiointiin tullaan puuttamaan oikeudellisiin toimin.

Formen er produsert og eies av Revell GmbH & Co. KG/Revell Monogram Inc. Etterligning uten tillatelse vil bli gjenstand for rettslig forfølging.

Produkcja i prawną własność firmy Revell GmbH & Co. KG/Revell Monogram Inc. Nielegalne podrobienie jest zabronione pod odpowiedzialnością sądową.

Model, Revell GmbH & Co. KG/Revell Monogram Inc. firmasının mülkiyeti altında imal edilmiştir. Kanuna aykırı taklitler mahkemeye takip edilecektir.

A forma elkészítője és a tulajdonjog birtokosa a Revell GmbH & Co. KG/Revell Monogram Inc. A jogellenes utánzatokat és hamisítványokat bíróságlag üldözik./üldözik.

Mould manufactured by and property of Revell GmbH & Co. KG/Revell Monogram Inc. Illegal imitations are subject to prosecution.

Vorm vervaardigd door en eigendom van Revell GmbH & Co. KG/Revell Monogram Inc. Onrechtmatige nabootsingen worden gerechtelijk vervolgd.

Formas produzidas e de propriedade da Revell GmbH & Co. KG/Revell Monogram Inc. Cópias não autorizadas serão processadas juridicamente como determinado na lei.

Modellen tillverkad av och tillhör Revell GmbH & Co. KG/Revell Monogram Inc. All kopiering beivras enligt lagen om upphovsrätt.

Formen er fremstillet af Revell GmbH & Co. KG/Revell Monogram Inc. som også har ejendomsret. Lovstridige efterligninger sagsages.

Модел произведена и является собственностью фирмы Revell GmbH & Co. KG/Revell Monogram Inc. Прочие незаконные подделки преследуются в судебном порядке.

Η μορφή κατασκευάστηκε και περιήλθε στην ιδιοκτησία της Revell GmbH & Co. KG/Revell Monogram Inc. Οι παράνομες μιμήσεις θα καταδικαστούν δικαστικά.

Tvor by vyhovlen firmou Revell GmbH & Co. KG/Revell Monogram Inc. a je jejim vlastnictvím. Proti nezákonným napodobením sa bude postupovať súdne cestou.

Forma je proizvedena in je vlasništvo Revell GmbH & Co. KG/Revell Monogram Inc. Neovlašćene kopije bodo pravno kaznjene.

Vor dem Zusammensetzen gut durchlesen!

Read before you start!

D: Achtung: Jedes Teil ist nummeriert (1). Reihenfolge der Montageschritte beachten. Benötigte Werkzeuge: Messer und Feile zum Entfernen und Entgraten der Teile (2) Gummiband, Klebeband und Wätscheklammen zum Zusammenhalten der geklebten Einzelteile (3). Plastikteile in einer milden Waschlösung reinigen und an der Luft trocknen, damit der Farbanstrich und die Abziehbilder besser haften. Vor dem Ankleben prüfen ob Teile passen, Klebstoff sparsam auftragen Chrom und Farbe an den Klebeflächen entfernen. Kleine Teile anstreichen, bevor sie vom Rahmen entfernt werden (4) (5). Farben gut durchtrocknen lassen, erst dann den Zusammenbau fortsetzen. Jedes Abziehbildmotiv einzeln ausschneiden und ca. 20 Sekunden in warmes Wasser tauchen. Das Motiv an der bezeichneten Stelle vom Papier abschieben und mit Löschpapier andrücken.

NL: OPELLET: Voor de montage eerst goed de handleiding lezen. Elk onderdeel is genummerd (1). Let op de montagevolgorde. Benodigd gereedschap: mes en vijl voor het afbramen van de onderdelen (2); elastiek, plakband en wasknijpers voor het bij elkaar houden van de gelijmde onderdelen (3). Plastic onderdelen met een zacht afwasmiddel reinigen en vanzelf laten drogen, zodat de verf en de decals beter hechten. Controleer voor het lijmen of de onderdelen passen; lijm dun opbrengen. Chrom en verf van de lijmlakken verwijderen. Kleine onderdelen verven voordat ze van het raam worden verwijderd (4) (5). Verf goed laten drogen, dan pas verdergaan met de montage. Elke decal afzonderlijk uitsnijden en ca. 20 sec. in warm water dopen. De decal op de aangegeven plaats van het papier schuiven en met vloeipapier aandrukken.

GB: ATTENTION: Read the instructions thoroughly prior to assembly. Each component is numbered (1). Adhere to specified sequence of assembly. Tools required: knife and file for removal of components from frame (2); rubber band, adhesive tape and clothes pegs for clamping components together after applying adhesive (3). Clean plastic components in a mild detergent solution and allow to air-dry so that paint and transfers adhere better. Prior to applying adhesive, check to see whether the components fit together; apply adhesive sparingly. Remove chrome and paint from the contact surfaces. Paint small components before removing them from the frame (4) (5). Allow paint to dry well, and only then continue to assemble. Cut out each transfer individually and immerse in warm water for approx. 20 seconds. Slide transfer off paper and into designated position, then press on with blotting paper.

F: ATTENTION: lisez bien la notice de montage avant de commencer. Chaque pièce est numérotée (1). Respectez l'ordre des opérations. Outils nécessaires : couteau et lime pour ébarber les pièces (2); élastiques, ruban adhésif et pinces à linge pour maintenir les pièces collées (3). Nettoyez les pièces en matière plastique dans une solution douce de produit de lavage et faites-les sécher à l'air afin que la peinture et les décalcomanies tiennent mieux. Avant de mettre la colle, vérifiez si les pièces s'adaptent bien les unes aux autres; mettez peu de colle. Enlevez le chrome et la peinture des surfaces de collage. Peignez les petites pièces avant de les détacher de la grappe (4) (5). Laissez bien sécher la peinture avant de poursuivre l'assemblage. Découpez chaque décalcomanie séparément et plongez-la dans de l'eau chaude pendant 20 secondes environ. A l'endroit marqué, faites glisser le motif pour le séparer du papier et pressez-le sur emplacement avec du papier buvard.

E: ¡ATENCIÓN! Antes de comenzar con el ensamblaje, leer detenidamente las instrucciones. Cada pieza va numerada (1). Téngase en cuenta el orden de operaciones del ensamblaje. Herramientas necesarias: Cuchilla y lima para desbarbar las piezas (2). Cinta de goma, cinta adhesiva y pinzas de ropa para sujetar las piezas pegadas (3). Lavar las piezas de plástico en una solución de detergente suave y dejar que se sequen al aire para mejorar así la adhesión de la pintura y de las calcomanías. Antes de aplicar el pegamento comprobar si las piezas quedan correctamente adaptadas. Aplicar el pegamento sin excederse. Alejar de las superficies de pegado el cromado y la pintura. Pintar las piezas pequeñas antes de desprenderlas de su sujeción (4) (5). Antes de proseguir con el ensamblaje, dejar que se seque bien la pintura. Recortar las calcomanías una por una y sumergirlas durante unos 20 segundos en agua caliente. Deslizar del papel la calcomanía en el lugar adecuado y aprretarla colocando encima de ella papel secante.

I: ATTENZIONE: Prima dell'assemblaggio leggere attentamente le istruzioni di montaggio. Ogni pezzo è numerato (1). Tenere presente la successione delle fasi di assemblaggio. Attrezzi necessari: coltello e lima per togliere la sbavatura dai pezzi (2), nastro adesivo e mollette da bucato per tenere insieme i pezzi singoli dopo averli incollati (3). Lavare i particolari in plastica con un detergente delicato e lasciarli asciugare all'aria, per una migliore adesione dello strato di colore e della figura decalabile. Prima di incollare, verificare che i pezzi si abbinino bene tra di loro; applicare il collante con parsimonia. Togliere cromo e colore dalle superfici da incollare. Dipingere i piccoli accessori sul supporto prima di rimuoverli (4) (5). Far seccare bene la vernice prima di proseguire con l'assemblaggio. Ritagliare singolarmente ogni figura ed immergerla in acqua tiepida per 20 secondi circa. Applicare il motivo nella posizione segnata e tamponarlo con carta assorbente.

S: OBS: Läs instruktionerna noga igenom innan du sätter modellen samman. Vareda detalj är numerad (1). V g beakta följande i sammansättningsstegen. Verktyg, som du kommer åt behöva : kniv och fil för att skrapa detaljerna rena (2), gummband, tejp och klädnypor för att hålla samman de limmade detaljerna (3). Rengör plastdetaljerna i en mild tvätmedel-lösning och torka dem i luften för att lak och dekaler skall hålla bättre. Kolla, om detaljerna passar ihop innan du klistar dem och använd limmet sparsamt. Avlägsna krom och lak från ytor, som kommer att limmas ihop. Måla de små detaljerna innan du avlägsnar dem från ramen (4) (5). Låt lacket riktigt torka igenom innan du fortsätter med sammansättningen. Skär av varje dekalmotiv enskilt och doppa det i varmt vatten i ca 20 sekunder. Flytta motivet bort från papperet genom att trycka vid det angivna stället och tryck fast med löskappor.

DK: BEMÆRK: Inden sammansætningen begynder, skal byggevejledningen læses godt igennem. Hver del er nummereret (1). Rækkefølgen af monteringsstrinnene skal overholdes. Nødvendigt værktøj: Kniv og fil til afgratning af delene (2); gummbånd, tape og tøjklammer til at holde de klæbede (3) enkeltdele sammen. Plastikdelene renses i en mild sæbelud og lufttørres så malingen og overføringsbillederne bedre kan hæfte. Inden påførelsen kontrolleres om delene passer; limen påføres sparsommelig. Krom og farve fjernes fra klæbefladerne. De små dele males inden de fjernes fra rammen (4) (5). Lad farven tørre godt inden sammensætningen fortsættes. Overføringsbilledernes motiver skæres ud enkeltvis og dyppes ca. 20 sek. i varmt vand. Skub motivet fra papiret og tryk det fast med trækpapi.

GR: ΠΡΟΣΟΧΗ: Πριν τη συναρμολόγηση, διαβάστε καλά τις οδηγίες. Κάθε εξάρτημα είναι αριθμημένο (1). Προσέξτε τη σειρά "των βημάτων" συναρμολόγησης. Απαιτούμενα εργαλεία: μαχαίρι και λίμα για τη λείανση των εξαρτημάτων (2), ελαστικά ταινία, κολλητική ταινία και μηχανάκια για τη συγκράτηση των κολλημένων μεμονωμένων εξαρτημάτων (3). Καθαρίστε τα πλαστικά εξαρτήματα μέσα σε ένα "μαλακό" καθαριστικό διάλυμα και στεγνώστε τα στον αέρα, ώστε να υπάρξει καλύτερη πρόσφυση του χρώματος και των χαλκομανιών. Πριν το κόλλημα, ελέγξτε αν ταιριάζουν μεταξύ τους τα εξαρτήματα. Επαλείψτε οικονομικά την κόλλα. Απομακρύνετε από τις επιφάνειες επικάλυψης, χρώμο και βαφή. Βάψτε τα μικρά εξαρτήματα, πριν απομακρυνθούν από το πλαίσιο (4) (5). Αφήστε να στεγνώσουν καλά τα χρώματα και ύστερα συνεχίστε τη συναρμολόγηση. Κόψτε ξεχωριστά το κάθε μοτίβο των χαλκομανιών και βουτήξτε το σε ζεστό νερό για περί. 20 δευτερόλεπτα. Απομακρύνετε το μοτίβο από το χαρτί, στο σηματοδομένο σημείο και πιέστε το με το στουπόχαρτο.

N: OBS! Les nøye igjennom monteringsanvisningen før sammenbyggingen. Hver del er nummerert (1). Folg rekkefølgen på monteringsstrinene. Nødvendig verktøy: Kniv og fil for fjerning av grader på delene (2), gummbånd, tape og klesklyper for å holde sammen de limede enkeltdelene (3). Rengjør plastdelene i mildt såpevann og la dem lufttørke, slik at fargen og bildene sitter bedre. Før pålimning må det kontrolleres om delene passer: Ta på litt lim. Fjern krom og farge på klæbeflaten. Mal de små delene for de fjernes fra rammen (4) (5). La fargene tørke godt før sammenmonteringen fortsettes. Skjær ut hvert av motivene for seg og legg dem i varmt vann i ca. 20 sekunder. Skyv motivet fra papiret på det merkede stedet og trykk på med trækpapi.

P: ATENÇÃO: Antes de iniciar a montagem leia atentamente o manual de construção. Todas as partes componentes são numeradas (1). Atenção para a sequência das etapas de montagem. Ferramentas necessárias: Faca e lixa para aparar a reborba das peças (2), elástico, fita adesiva e molas de roupa para sustentar as peças (3) durante a colagem. As peças de matéria plástica devem ser limpas numa solução fraca de detergente e secas ao ar, de forma que a demão de tinta e os decalques tenham uma boa adesão. Antes de colar, verificar se as peças encaixam; utilizar a cola em pequena quantidade. Eliminar o cromado e a tinta das superfícies a serem coladas. Não passar cola nas peças que ainda se encontram fixas na grade de matéria plástica. Pintar as peças pequenas antes de retirá-las da grade (4) (5). Deixar a tinta secar completamente para depois continuar com a montagem. Cortar separadamente cada um dos decalques e mergulhá-los em água morna durante aproximadamente 20 segundos. Decalcar os motivos do papel na posição indicada e secar com mata-borrão.

FIN: HUOMIO: Lue rakennusohjeet huolellisesti ennen kokoontamisa. Jokainen osa on numeroitu (1). Huomioi osien oikea asennusjärjestys. Tarvittavat työkalut: Veitsi ja viila osien ylimääräisten nurseitten poistamiseen (2); kuminauha, teippiä ja painajia pitämään yhteenlimittäjien osien paikoillaanlaitäiseksi (3). Puhdista muoviosat miedolla pesuaineiluoiksella ja anna niiden kuivua itsestään, jotta maali ja siirtokuvat tarttuvat niihin paremmin. Tarkasta ennen liimausta, että osat sopivat toisiinsa; levitä liimaa säästeliäisesti. Poista kromaus ja maali liimoainoit. Maalaa pienet osat ennen kuin irrotat tai liimaa raameista (4) (5). Anna maalin kuivua kunnolla ennen kuin jatkat kokoontamisa. Leikkaa jokainen siirtokuva erikseen irti ja uota lämpimään veteen n. 20 sekunniksi. Irrota kuvio paperin merkitystä kohdasta samalla painamalla imupaperi kuvion toista puolta vasten.

RUS: Внимание: Перед сборкой хорошо прочитать руководство по монтажу. Каждая деталь пронумерована (1). Соблюдать последовательность монтажа. Необходимые рабочие инструменты: нож и напильник для зачистки деталей (2); резиновая лента, клейкая лента и зажимы для сушки белья для прижи—mania склеиваемых отдельных деталей (3). Детали из пластика очистить в растворе мягкого моющего средства и высушить на воздухе для того, чтобы краска и переводные картинки лучше прилипали. Перед приклеиванием проверить, подходит ли детали; клей наносить экономно. Хром и краску удалить с поверхностей склеивания. Небольшие детали покрасить перед тем, как они будут удалены из рамок (4) (5). Краску необходимо хорошо просушить, только после этого продолжать сборку. Каждую соответствующую переводную картинку отдельно вырезать и примерно на 20 секунд окунуть в теплую воду. На обозначенном месте картинку отделить от бумаги и прижать промокательной бумагой.

PL: UWAGA: Przed składaniem przeczytać dokładnie instrukcję montażu. Każda część jest ponumerowana (1). Zwrocić uwagę na kolejność przeprowadzania poszczególnych punktów montażowych. Potrzebne narzędzia: nóż oraz pilnik do usunięcia zadziórów z poszczególnych elementów (2); taśma gumowa, taśma klejząca, klamerki do bielizny dla przytrzymania sklejonych elementów (3). Wymyć plastikowe części w wodzie z delikatnym środkiem myjącym oraz osuszyć na powietrzu, aby zapewnić lepszą przylepność farby oraz kalkomanii. Sprawdź przed przyklejaniem, czy dane elementy pasują do siebie; nanosić klej oszczędnie. Usunąć chrom oraz farbę z powierzchni przeznaczonych do klejenia. Male elementy pomalować jeszcze przed wycięciem z ramki (4) (5). Farbę dobrze wysuszyć, dopiero potem kontynuować składanie części. Wyciąć pojedynczo każdy z motywów kalkomanii i zanurzyć na 20 sekund w ciepłej wodzie. Ściągnąć motyw z papieru na oznaczone miejsce i docisnąć bibułą.

TR: DİKKAT: Birleştirilmeden önce montaj talimatını iyice okuyun. Her parça numaralandırılmıştır (1). Montaj adimlar sırasına dikkat edin. Gereklri takımlar: Parçaların çapağını almak için bıçak ve eđe (2); lastik bant, yapıştırılmıs parçaları bir arada tutmak için yapıştırma bandı ve çamaşır mandalı (3). Plastik parçaları yumuşak bir deterjan ile temizleyin, boya ve çikartmaların daha iyi yapışmasını için, açık havada kurutun. Yapıştırmadan önce parçaların uyup uyumadığını kontrol edin; yapışkanı idareli bir şekilde sürün. Krom ve boyayı yapıştırma yüzeylerinden temizleyin. İskeletten sökmeden önce, küçük parçaları boyayın (4) (5). Boyayı iyice kurumaya bırakın, sonra montaja devam edin. Her çıkartma motifini tek tek kesin ve yaklaşık 20 saniye sıcak suya daldırın. Motifli ıgaretilenen yere kağıttan itin ve silme kađidi ile bastırın.

CZ: POZOR: Před sestavením montážního návodu důkladně pročíst. Každý díl je očíslován (1). Dbejte na pořadí montážních kroků. Potřebné nástroje: Nůz a pilník k odstranění výrobků na dílech (2); pryžová páska, lepicí páska a kolíčky na prádlo pro předržování lepených jednotlivých dílů (3). Díly z plastické hmoty vyčistit v roztoku jemného pracího prostředku a nechat vyschnout na vzduchu, za účelem zajistění lepší přilnavosti barevného nátěru a obtisků. Před nalepením zkontrolovat, zdali díly licují; lepidlo nanášet úsporně. Chrom a barvu na lepených plochách odstranit. Malé díly natřít před jejich odstraněním z rámu (4) (5). Barvy nechat dobře proschnout, teprve potom pokračovat v sestavení. Každý motiv obtisků jednotlivě vyznout a ponorit do teplé vody na dobu přibližně 20 sekund. Motiv na označeném místě z papíru odsunout a přitlačit pomocí stíracího papíru.

H: FIGYELEM: Az összeállítás előtt az építési útmutatót alaposan át kell olvasni. Minden alkatrészt számmal láttak el (1). A szerelési lépések sorrendjére ügyelni kell. Szükséges szerszámok: kés és reszelő az alkatrészek sorjátlanításához (2); gumiszalag, ragasztószalag és ruhacsipesz az összeragasztott alkatrészek megtartásához (3). A műanyag alkatrészeket lágy mosószeres oldatban kell tisztítani és a levegőn kell megszáritani, hogy a festékbevonat és a matricák jobban tapadjanak. A felragasztás előtt ellenőrizni kell, hogy az alkatrészek összeillenek-e; a ragasztóanyagot takarékosan kell felhordani. A krómot és festéket a ragasztási felületekről el kell távolítani. A kisméretű alkatrészeket a keretből történő eltávolítás előtt be kell festeni (4) (5). A festékeket hagyni kell jól megszáradni, az összeszerelést csak ezután szabad folytatni. Minden matrica-motívumot egyesével kell kivágni és kb. 20 másodpercre meleg vízbe kell áztatni. A motívumot a megjelölt helyen a papírról lecsuszátlni és itatóspapírral felnyomni.

SLO: UPOZORILO: pred sestavo dobro prečitati upozorilo za sestavo. Vsaki del je označen (1). Slediti sled postopka pri montiranju. Potrebno orodje: noži in orodje za delitev delov (2), gumijaste trake, traka z lepilom in klucke za učvrstilo zalepenih delov (3). Plastične dele očistiti z blagim deterđentom, sižiti na zraku da bi se sloji barve in preslikači boljše prijeli. Pre lepiljem obvetno preveriti če se deli uklapajo eden v drugi. Počas nanašati lepilo. Na površinah na katere nanašamo lepilo treba prvo odstraniti hrom in barvo. Manjše dele prvo treba premazati in psotem oddeliti od papirja in nanesti z upjalčem. Vsaki preslikač posebno zrezati in potopiti v toplo vodo ca. 20 sekund. Motiv na odrejenem mestu oddeliti od papirja in nanesti z upjalčem.

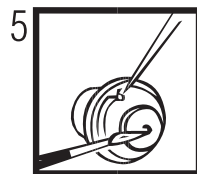
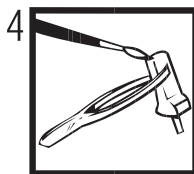
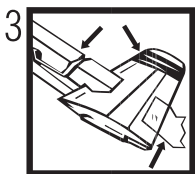
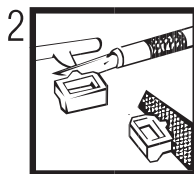
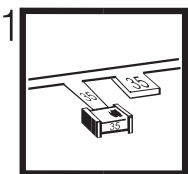

Verwendete Symbole / Used Symbols

Bitte beachten Sie folgende Symbole, die in den nachfolgenden Bausteinen verwendet werden.

Veuillez noter les symboles indiqués ci-dessous, qui sont utilisés dans les étapes suivantes du montage.
Si vous ne les trouvez pas dans la notice, consultez la notice de construction.

Si prega di fare attenzione ai seguenti simboli che vengono usati nei seguenti stadi di costruzione.
Suomi seuraavat symbolit, joita käytetään seuraavissa kokoomisvaiheissa.

Legg merke til symbolene som benyttes i monteringsstrinene som følger.

Proszę zwracać na następujące symbole, które są użyte w poniższych etapach montażowych

Daha sonrakı montaj basamaklarında kullanılacak olan, aşağıdaki sembollere lütfen dikkat ediniz.
Керік, hogy a következő szimbólumokat, melyek az alábbi építési fokokban alkalmazásra kerülnek, vegyék figyelembe.

Please note the following symbols, which are used in the following construction stages.

Neem a.u.b. de volgende symbolen in acht, die in de onderstaande bouwfasen worden gebruikt.
Por favor, preste atenção aos símbolos que seguem pois os mesmos serão usados nas próximas etapas de montagem.

Observera: Nedanstående piktogram används i de följande arbetsmomenten.
Lag vänligst märke till följande symboler, som benyttes i de följande byggfaser.

Παρακάτω προέξτε τα παρακάτω σύμβολα, τα οποία χρησιμοποιούνται στις παρακάτω βαθμίδες συναρμολόγησης.

Dbejte prosim na dále uvedené symboly, které se používají v následujících konstrukčních stupních.
Prosimo za Vašu pozornost na sledeče simbole ki se uporabljajo v naslednjih korakih gradbe.



Abziehbild in Wasser einweichen und anbringen
Soak and apply decals
Mouiller et appliquer les décalcomanies
Transfer in water even laten weken en aanbrengen
Remojar y aplicar las calcomanías
Pôr de molho em água e aplicar o decalque
Immergere in acqua ed applicare decalcomanie
Blöt och fäst dekalerna
Kostuta siirtokuvaa vedessä ja aseta paikalleen
Fukt motivet i varmt vann og fôr det over på modellen
Dypp bildet i vann og sett det på
Переводную картинку намочить и нанести
Zmiekczyc kalkomanie w wodzie a nastepnie nakleic
Βουτήξτε τη χαρτομανια στο νερό και τοποθετήστε την
Çikartmayı suda yumuşatın ve koyun
Obtisk namočiti ve vodě a umístiti
a matricát vizben beázatni és fêlhelyezni
Preslikák potopiti v vodo in zatem nanašati



Kleben
Glue
Coller
Lijmen
Engomar
Colar
Incollare
Limmas
Liimaa
Limes
Lim
Lim
Клеить
Przykleić
κόλλημα
Yapıştırma
Lepen
ragasztani
Lepiti

Nicht kleben
Don't glue
Ne pas coller
Niel lijmen
No engomar
Nào colar
Non incollare
Limmas ej
Älä liimaa
Skal IKKE limes
Ikke lim
He klejti
Nie przyklejać
μη κολλάτε
Yapıştırmayın
Nelepit
nem szabad ragasztani
Ne lepiti



Wahlweise
Optional
Facultatif
Naar keuze
No engomar
Alternado
Facultativo
Valfritt
Vaihtoehdotsesti
Valgfritt
Valgfritt
Valgfritt
Ha valboor
Do wyboru
εναλλακτικά
Sepmelli
Vollteller
tetszés szerint
način izbire



Anzahl der Arbeitsgänge
Number of working steps
Nombre d'étapes de travail
Het aantal bouwstappen
Número de operaciones de trabajo
Número de etapas de trabalho
Numero di passaggi
Antal arbetsmoment
Työvaiheiden lukumäärä
Antall arbeidsstrinn
Antall arbeidstrinn
Колличество операций
Liczba operacji
αριθμός των εργασιών
İş sayılarınin sayısı
Počet pracovných operácií
a munkafolyamatok száma
Številka koraka montaže



Klarsichtteile
Clear parts
Pièces transparentes
Transparente onderdelen
Limpiar las piezas
Peça transparente
Parte trasparente
Genomskinlig detaljer
Läpinkyvät osat
Glassklare deler
Gjennomsiktige deler
Προзрачные детали
Elementy przezroczyste
Διαφανή εξαρτήματα
Şeffaf parçalar
Průzračné díly
Áttetsző alkatrészek
Deli ki se jasno vide



Gleichen Vorgang auf der gegenüberliegenden Seite wiederholen
Repeat same procedure on opposite side
Opérer de la même façon sur l'autre face
Dezelfde handling herhalen aan de tegenoverliggende kant
Realizar el mismo procedimiento en el lado opuesto
Repetir o mesmo procedimento utilizado no lado oposto
Stessa procedura sul lato opposto
Upprepa proceduren på motsatta sidan
Toista sama toimintieputi kuten vieriseisillä sivulla
Det samme arbejdet gentages på den modsatte liggende side
Gjenta prosedyren på siden tværs overfor
Повторять такую же операцию на противоположной стороне
Taki sam przebieg czynności powtórzyc na stronie przeciwnej
επανάλθετε την ίδια διαδικασία στην απέναντι πλευρά
Aynı işlemi karşı tarafta tekrarlayın
Stejný postup zopakovat na protilehlé straně
ugyanazt a folyamatot a szemben található oldalon megismételni
Isti postopek ponoviti in na soprotni strani



Abbildung zusammengesetzter Teile
Illustration of assembled parts
Figure représentant les pièces assemblées
Afbeelding van samengevoegde onderdelen
Ilustración piezas ensambladas
Figura representando peças encaixadas
Illustrazione delle parti assemblate
Bildet visar delarna hopsatta
Kuva yhteiliitetyistä osista
Illustrasjonen viser de sammensatte delene
Ilustracja, sammensatte deler
Изображение смонтированных деталей
Rysunek złożonych części
απεικόνιση των συναρμολογημένων εξαρτημάτων
Birleştirilen parçaların şekli
Zobrazení sestavených dílů
összeállított alkatrészek ábrája
Slika slopljenega dela



Mit einem Messer abtrennen
Detach with knife
Détacher au couteau
Met een mesje afsnijden
Separarlo con un cuchillo
Separar utilizando uma faca
Staccare col coltello
Skär loss med kniv
Irrota veitsellä
Adskilles med en kniv
Skjær av med en kniv
Отделить ножом
Odciać nożem
διαχωρίστε με ένα μαχαίρι
Bir bıçak ile kesin
Oddělit pomocí nože
kés segítségével leválszteni
Odeliti z nožem



Bauteile trocknen lassen
Allow the parts to dry
Laisser sécher les pièces
Oderdelen laten drogen
Dejar secar las piezas
Deixar secar os componentes
Far asciugarsi i componenti
Anna osien kuivua
La delene tørke
Lad komponenterne tørre
Låt byggdelarna torka
Дать деталям высохнуть
Części pozostawić do wyschnięcia
Αφήστε τα μέρη να στεγνώσουν
Yarı parçaların kurumaya bırakınız
Alkatrészeket hagyja száradni
Jednotlivě díly nechte zaschnout
Pustite da sestavni deli posušijo



Klebeband
Adhesive tape
Dévidoir de ruban adhésif
Plakband
Cinta adhesiva
Fita adesiva
Nastro adesivo
Tejp
Teippi
Tape
Tape
Клейкая лента
Tasma kleejaca
κολλητική ταινία
Yapıştırma bandı
Lepící páska
ragasztószalag
Traka za leplim

Beiliegenden Sicherheitstext beachten / Please note the enclosed safety advice

D: Beiliegenden Sicherheitstext beachten und nachschlagebereit halten.
E: Please note the enclosed safety advice and keep safe for later reference.
F: Respecter les consignes de sécurité ci-jointes et les conserver à portée de main.
NL: Houddt u aan de bijgaande veiligheidsinstructies en hou deze steeds bij de hand.
E: Observar y siempre tener a disposición este texto de seguridad adjunto.
I: Seguire le avvertenze di sicurezza allegate e tenerle a portata di mano.
P: Ter em atenção o texto de segurança anexo e guardá-lo para consulta.
S: Beakta bifogad säkerhetstext och håll den i beredskap.
FIN: Huomioi ja säilytä oheiset varoituksset.

DK: Overhold vedlagte sikkerhedsanvisninger og hav dem liggende i nærheden.

N: Ha alltid vedlagt sikkerhetstekst klar til bruk.

RUS: Соблюдать прилагаемый текст по технике безопасности, хранить его в легко доступном месте.

PL: Stosować się do załączonej karty bezpieczeństwa i mieć ją stale do wglądu.

GR: Προσέξτε τις συνημμένες υποδείξεις ασφάλειας και φυλάξτε τις έτσι ώστε να τις έχετε πάντα σε διαθέσιμη ουσ.

TR: Ekteki güvenliлік talimatlarını dikkate alıp, bakabileceğiniz bir şekilde muafaza ediniz.

CZ: Dbejte na přiložený bezpečnostní text a mějte jej připravený na dosah.

H: A mellékelt biztonsági szöveget vegye figyelembe és tartsa fellapozásra készen!

SLO: Priložena varnostna navodila izvajte in jih hranite na vsem dostopnem mestu.

Dieser Bausatz wurde in mehrfachen Qualitäts- und Gewichtskontrollen auf Vollständigkeit überprüft. Reklamationen können nur bearbeitet werden, wenn die **Bauanleitung**, das aus der Kartonage herausgeschnittene **EAN-Strichcode-Feld** und der **Kassenbon** eingeschickt werden. Bitte haben Sie Verständnis dafür, dass wir nur Gewährleistung bei aktuellen Artikeln übernehmen können, die im Zeitraum der letzten 24 Monate erworben worden sind. **Unfrei eingesandte Reklamationssendungen werden von uns nicht angenommen!**
„Einzelteile für Umbauten können gegen Vorkasse erworben werden“. Unsere Adresse: Revell GmbH & Co. KG, Abteilung X, Henschelstr. 20-30, 32257 Bünde. Dieser Direktservice gilt für die Länder: Deutschland, Benelux, Österreich, Frankreich, Großbritannien. Reklamationen aus den übrigen Ländern werden über die jeweiligen Distributeure abgewickelt. Bitte kontaktieren Sie Ihren Händler.

This Model Kit has been subject to extensive quality and weight checks during the manufacturing process to ensure it leaves our warehouse in perfect condition. We are only able to process applications for missing parts if the following procedure is followed. In all cases the following will be required before we are able to process any request: Original receipt (proof of purchase) original instruction sheets (will be returned) and the bar code cut out of the box. We may not be able to process requests for products that have been discontinued for more than 24 months. Products that are returned directly to us without prior authorisation by a company representative will not be accepted and returned to sender. Replacement parts for conversion or spares will continue to be available however they will incur a handling charge. Please write to: Department X, Revell GmbH & Co. KG, Henschelstr 20-30, 32257 Bünde.

This direct Service is only available in the following markets: Germany, Benelux, Austria, France & Great Britain, Revell GmbH & Co. KG, Boston House, 64-66 Queensway, Hemel Hempstead, Herts, HP2 5HA, Great Britain.
For all other markets please contact your local dealer or distributor directly.

Afin de vous donner entière satisfaction et pour nous assurer que tous les éléments nécessaires au montage de votre maquette sont présents dans la boîte, cet article a subi dans son intégralité divers contrôles qualitatifs ainsi que des contrôle de poids.

Si toutefois vous deviez nous faire part de certaines réclamations, nous vous prions de bien vouloir vous adresser à votre revendeur habituel, muni de la notice de montage, du code EAN découpé sur la boîte, ainsi que de votre ticket de caisse.

Le SAV ne sera assuré que pour les articles ayant été acquis depuis moins de 24 mois. Les pièces de rechange utilisées pour la transformation de maquettes pourront être obtenues en pré-paiement. Dans le cas où vous n'obtiendriez pas satisfaction, vous pouvez vous adresser directement à notre service SAV à l'adresse suivante: REVELL GmbH & Co. KG, Abteilung X, Henschelstraße 20-30, D-32257 Bünde cw Revell GmbH & Co. KG, 14 B, rue du Chapeau Rouge, F-21000 Dijon, France.

Pour tous les autres marchés, merci de prendre contact avec votre détaillant ou distributeur.

Deze bouwdoos werd verscheidene malen volledig gecontroleerd op kwaliteit en gewicht. Klachten kunnen slechts in behandeling worden genomen indien de bouwhandleiding, de uit de doos geknipte EAN - streepjescode en de kassenbon zijn meegezonden. Wij vragen om uw begrip dat wij alleen garantie kunnen geven voor huidige artikelen die binnen een periode van de laatste 24 maanden zijn gekocht. Onvolledig ingezonden klachten kunnen niet in behandeling worden genomen. Onderdelen voor ombouw kunnen tegen vooruitbetaling gekocht worden.

Ons adres is: Revell GmbH & Co. KG, Afdeling X, Henschelstrasse 20-30, 32257 Bünde. Duitsland. Deze directe service geldt alleen voor de volgende landen: Duitsland, Benelux, Oostenrijk, Frankrijk, Groot Brittannië.

Klachten afkomstig uit overige landen worden via de eventuele lokale vertegenwoordigers van Revell afgewikkeld. Wij verzoeken U contact op te nemen met uw winkelier.

Benötigte Farben / Used Colors

Benötigte Farben
Required colours

Peintures nécessaires
Benodigde kleuren

Pinturas necesarias
Tintas necessárias

Colori necessari
Använda färger

Tarvittavat värit
Du trenger følgende farger

Nødvendige farger
Необходимые краски

Potrzebne kolory
Απαιτούμενα χρώματα

Gerekli renkler
Potřebné barvy

Szükséges színek.
Potrebne barve

A

Dunkelgrün, matt 68

Dark green, matt
Vert foncé, mat
Donkergroen, mat
Verde oscuro, mate
Verde-escuro, mate
Verde scuro, opaco
Mörkgrön, matt
Tummanvihreä, matta
Mørkegrøn, mat
Mørkgrønn, matt
Темно-зеленый, матовый
Ciemnozielony, matowy
Πράσινο σκούρο, ματ
Κοιυ yeşil, mat
Sötétzöld, matt
Tmavozelená, matná
Temnozelená, brez leska

B

Erde dunkel, matt 82

Dark earth, matt
Terre foncée, mat
Donker aardkleurig, mat
Color tierra oscuro, mate
Terra-escuro, mate
Terra scura, opaco
Jord mørk, matt
Mullanruskea, matta
Mørk jord, mat
Jord mørk, matt
Темный земляной, матовый
Ciemnoziemny, matowy
Γήινο σκούρο, ματ
Τοπρακ koyu, mat
Földszínű, matt
Zemitě tmavá, matná
Prstena temna, brez leska

C

anthrazit, matt 9

anthracite grey, matt
anthracite, mat
anthraciet, mat
antracita, mate
antracite, fosco
antracite, opaco
antrasit, matt
antrasitti, himmeä
koksgrå, mat
antrasit, matt
антрацит, матовый
antracyt, matowy
ανθρακί, ματ
antrasit, matná
antracit, matt
tamo siva, mat

25 %

D

75 %

panzergrau, matt 78 +
tank grey, matt
gris blindé, mat
panssergrjs, mat
plomizo, mate
cinzento militar, fosco
color carro armado, opaco
pansargrå, matt
panssarinharmaa, himmeä
kampvoggrå, mat
pansergrå, matt
серый танк, матовый
szary czolg., matowy
γκρι ταυκς, ματ
panzer gris, mat
pancéřové šedá, matná
páncélszürke, matt
oklopno siva, mat

blaugrau, matt 79
greyish blue, matt
gris-bleu, mat
blauwgrjs, mat
gris azulado, mate
cinzento azulado, fosco
grigio blu, opaco
blågrå, matt
siniharmaa, himmeä
blågrå, matt
blågrå, matt
сине-серый, матовый
siwy, matowy
γκριζομπλε, ματ
mavi gri, mat
modrošedá, matná
kékesszürke, matt
plavo siva, mat

E

grüngrau, matt 67
greenish grey, matt
gris vert, mat
groengrjs, mat
gris verdoso, mate
cinzento verde, fosco
grigio verde, opaco
gröngrå, matt
viträänharmaa, himmeä
gröngrå, matt
gröngrå, matt
серо-зеленый, матовый
zielonoszary, matowy
γκριζοπράσινο, ματ
yeşil grisi, mat
zelenošedá, matná
zöldesszürke, matt
zeleno siva, mat

F

weiß, matt 5
white, matt
blanc, mat
wit, mat
branco, mate
fosco
bianco, opaco
vit, matt
valkoinen, himmeä
hvid, matt
hvit, matt
белый, матовый
biały, matowy
λευκό, ματ
beyaz, mat
bilá, matná
fehér, matt
bela, mat

G

panzergrau, matt 78
tank grey, matt
gris blindé, mat
panssergrjs, mat
plomizo, mate
cinzento militar, fosco
color carro armado, opaco
pansargrå, matt
panssarinharmaa, himmeä
kampvoggrå, mat
pansergrå, matt
серый танк, матовый
szary czolg., matowy
γκρι ταυκς, ματ
panzer gris, mat
pancéřové šedá, matná
páncélszürke, matt
oklopno siva, mat

H

gelb, matt 15

yellow, matt
jaune, mat
geel, mat
amarillo, mate
amarelo, fosco
giallo, opaco
gul, matt
keltainen, himmeä
gul, mat
gul, matt
желтый, матовый
žółty, matowy
κίτρινο, ματ
sari, mat
žlutá, matná
sárga, matt
rumena, mat

I

hautfarbe, matt 35

flesh, matt
couleur chair, mat
huidskleur, mat
color piel, mate
côr da pele, fosco
colore pelle, opaco
hudfårg, matt
ihonvärinen, himmeä
hudfarge, matt
теплесный, матовый
cielisty, matowy
χρώμα δέρματος, ματ
ten rengi, mat
barva kůže, matná
bőrszínű, matt
barva kože, mat

J

ocker, matt 88

ochre brown, matt
ocre, mat
oker, mat
ocre, mate
ocre, fosco
ocra, opaco
ockra, matt
okra (keltamulta), himmeä
okker, mat
oker, matt
охра, матовый
ochra, matowy
ώχρα, ματ
koyu kavuniçi, mat
okrové žlutá, matná
okker, matt
oker, mat

K

schwarz, matt 8

black, matt
noir, mat
zwart, mat
negro, mate
preto, fosco
nero, opaco
svart, matt
musta, himmeä
sort, mat
черный, матовый
czarny, matowy
μαύρο, ματ
siyah, mat
černá, matná
fekete, matt
črna, mat

L

lederbraun, matt 84

leather brown, matt
brun cuir, mat
lederbrun, mat
marrón cuero, mate
castanho couro, fosco
marrone cuoio, opaco
läderbrun, matt
nahkanruskea, himmeä
läderbrun, mat
läderbrun, matt
коричневая кожа, матовый
brunatny jak skóra, matowy
καφέ δέρματος, ματ
deri kahverengi, mat
koženě hnědá, matná
bőrbarna, matt
koža rjava, mat

M

grau, matt 57

grey, matt
gris, mat
grjs, mat
gris, mate
cinzento, fosco
grigio, opaco
grå, matt
harmaa, himmeä
grå, mat
grå, matt
серый, матовый
szary, matowy
γκρι, ματ
grí, mat
šedá, matná
szürke, matt
siva, mat

66 %

N

34 %

anthrazit, matt 9 +

anthracite grey, matt
anthracite, mat
anthraciet, mat
antracita, mate
antracite, fosco
antracite, opaco
antrasit, matt
antrasitti, himmeä
koksgrå, mat
antrasit, matt
антрацит, матовый
antracyt, matowy
ανθρακί, ματ
antrasit, mat
antracit, matná
antracit, matt
tamno siva, mat

aluminium, metallic 99

aluminium, metallic
aluminium, métallique
aluminium, metallic
aluminio, metalizado
aluminio, metálico
aluminio, metalico
aluminium, metallic
alumiini, metallikiito
aluminium, metallak
aluminium, metallic
алюминиевый, металллик
aluminium, metaliczny
αλουμινίου, μεταλλικό
alüminyum, metalik
hliníková, metaliza
aluminium, metall
aluminijum, metalik

O

rost, matt 83

rust, matt
rouille, mat
roest, mat
orin, mate
ferugem, fosco
color ruggine, opaco
rost, matt
ruoste, himmeä
rust, mat
rust, matt
ржавчина, матовый
rdzawy, matowy
χρώμα σκουριάς, ματ
pas rengi, mat
rezavá, matná
rozsdá, matt
rjava, mat

P

aluminium, metallic 99

aluminium, metallic
aluminium, métallique
aluminium, metallic
aluminio, metalizado
aluminio, metálico
aluminio, metalico
aluminium, metallic
alumiini, metallikiito
aluminium, metallak
aluminium, metallic
алюминиевый, металллик
aluminium, metaliczny
αλουμινίου, μεταλλικό
alüminyum, metalik
hliníková, metaliza
aluminium, metall
aluminijum, metalik



Öffnungen mit Spachtelmasse verschließen und Oberfläche mit Schleifpapier angleichen
Close openings with putty and sand down surface
Reboucher les orifices avec du mastic et uniformiser les surfaces avec du papier à poncer.
Dicht de openingen af met plamuur en maak het oppervlak glad met schuurpapier.
Rellenar las aberturas con masilla de emplastecer y alisar con papel de lija
Fechar as aberturas com massa de aparelhar e igualar a superficie com uma lixa
Chiudere le aperture con stucco e uguagliare la superficie con carta abrasiva
Stäng öppningarna med spackelmasa och jämna till ytan med slippapper
Sulje aukot siroteaineilla ja tasoihta pinta hiekkaperillä.
Åbringen lukkes med spartelmasse og overfladen gøres plan med sandpapir
Tett årningene med sparkel og puss overflaten med slippapper.
Щели заделать шпаклевкой и выровнять поверхность шлифовальной бумагой
Zatkać otwory masą szpachlową i wygładzić powierzchnię papierem ściernym
Κλείστε τ' ανοίγματα με στόκο και λείανετε την εξωτερική επιφάνεια με γυαλόχαρτο
Delikieri macun ile kapatın ve üst yüzeyi zımpara kağıdı ile düzeltin
Otvory překryť tmelem a povrch vyrovnat smirkovým papírem
Nyílásokat alapozómasszával lezárni és a felületet dörzspapírral elegyengetni
Zatvoriti otvore smesom za popunjavanje a površinu poravnati brusnim papirom

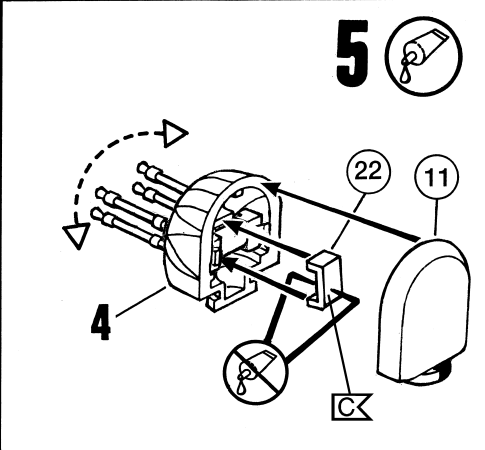
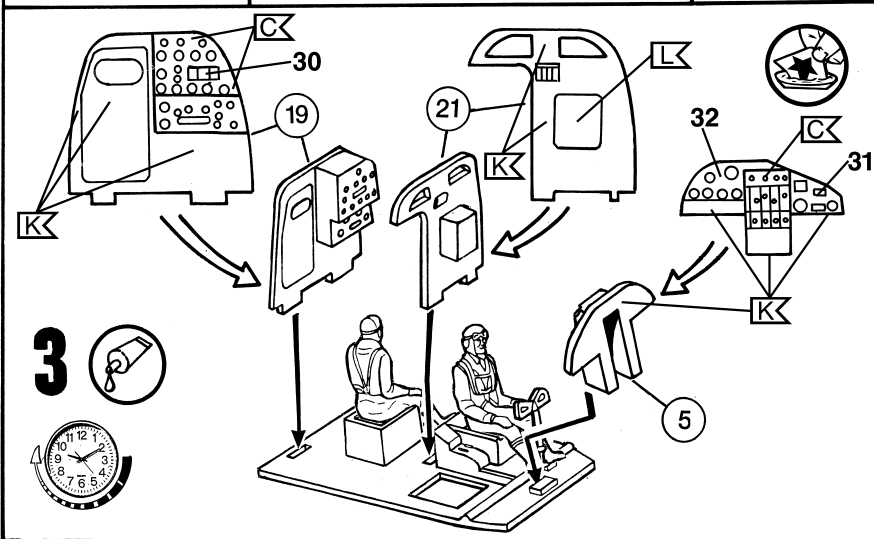
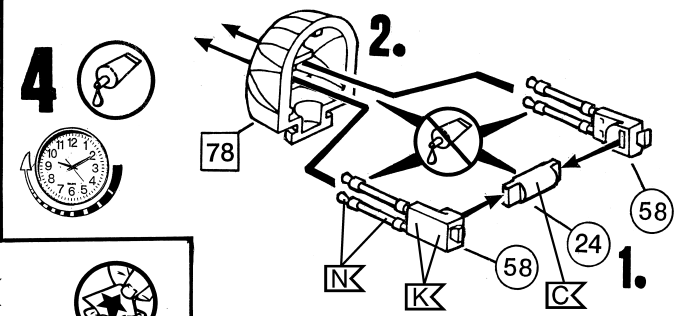
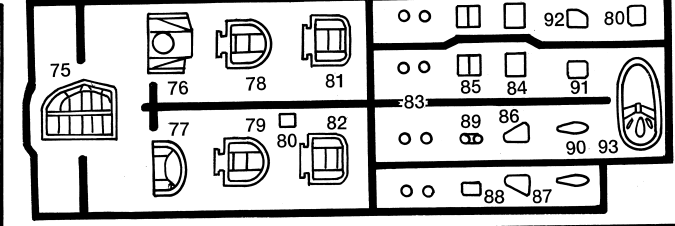
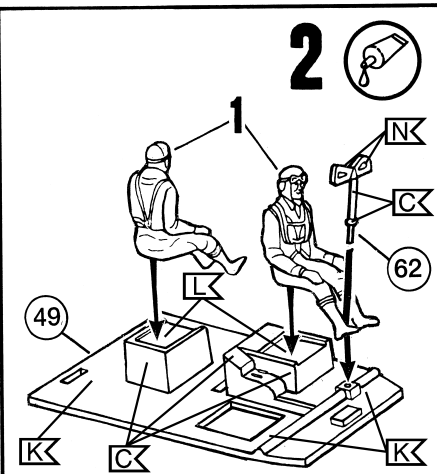
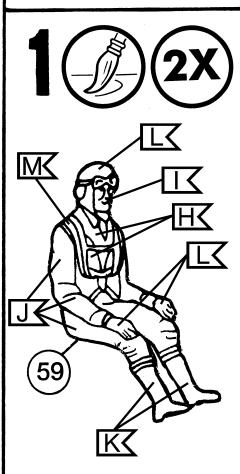
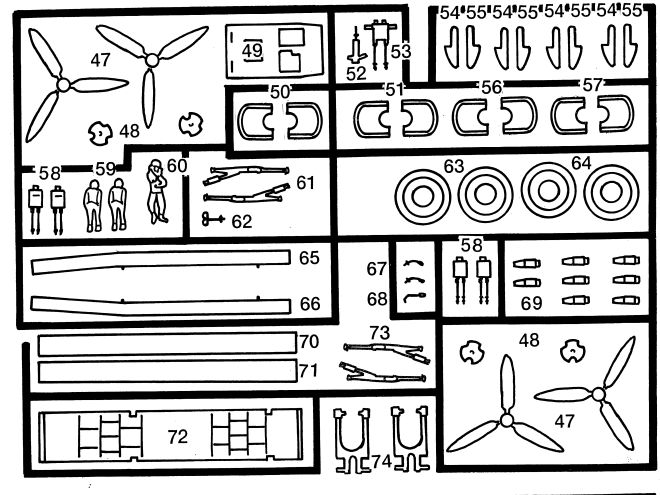
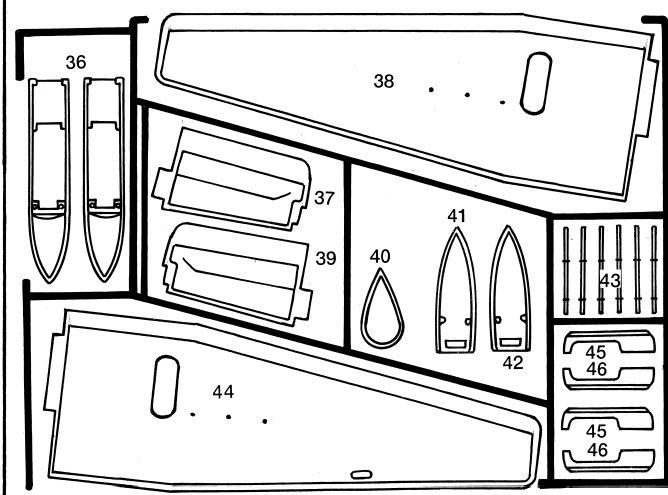
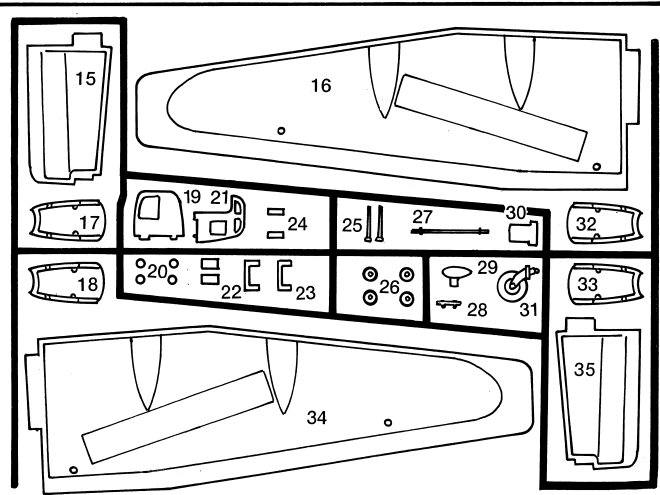
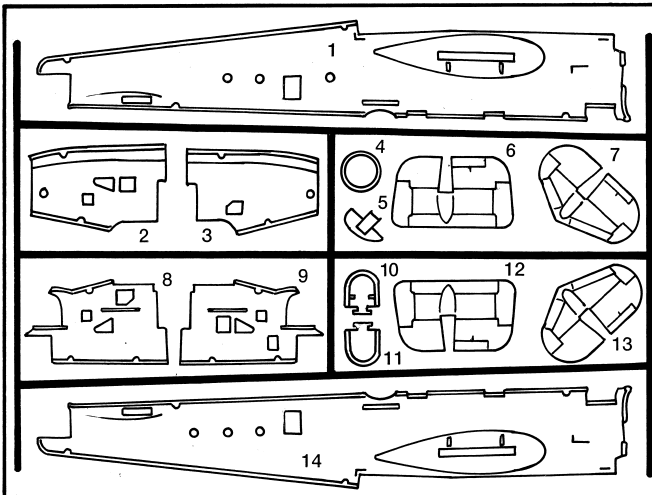

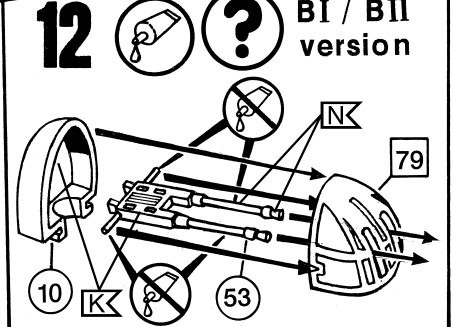
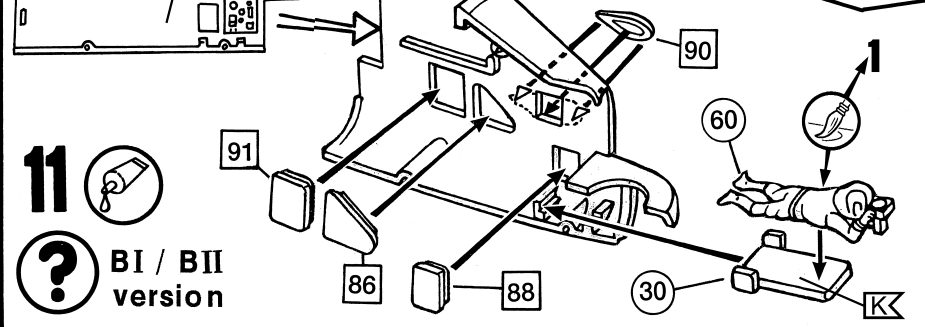
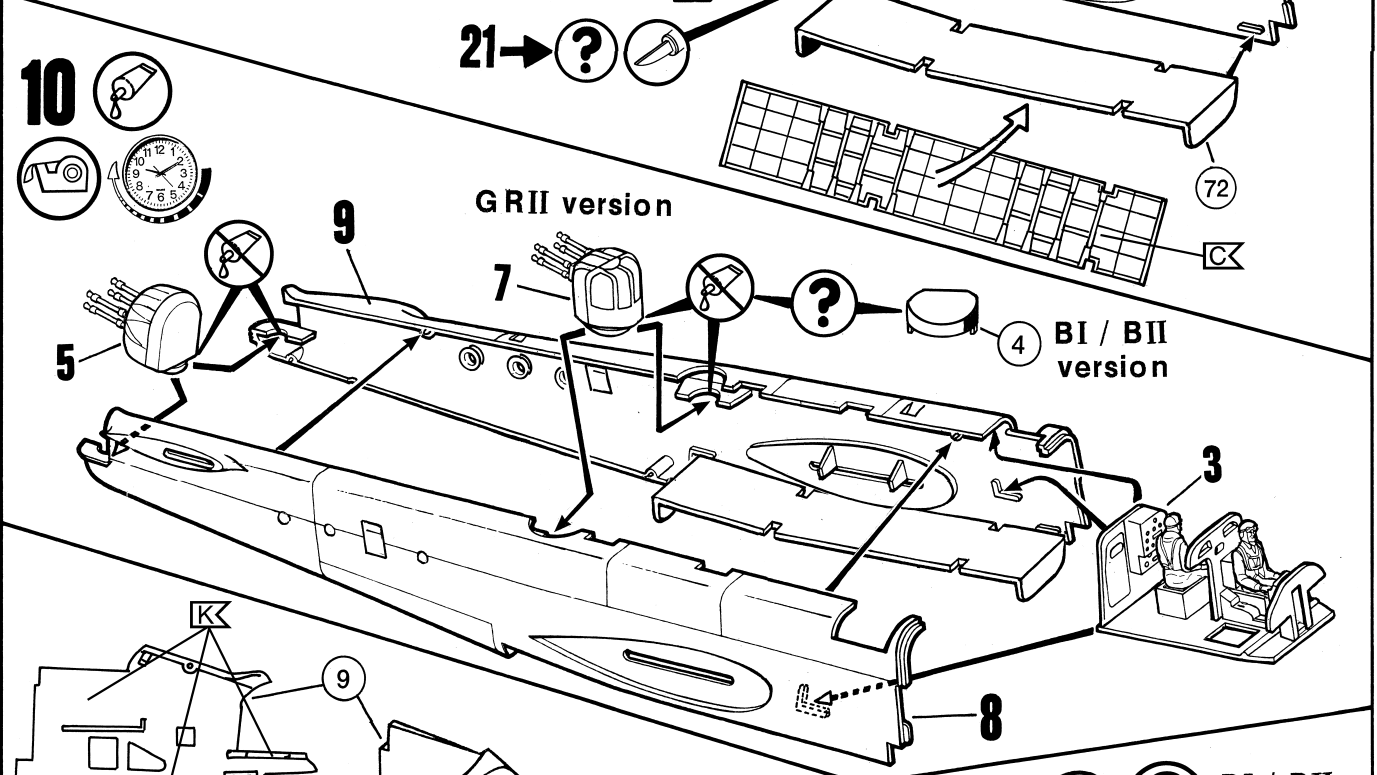
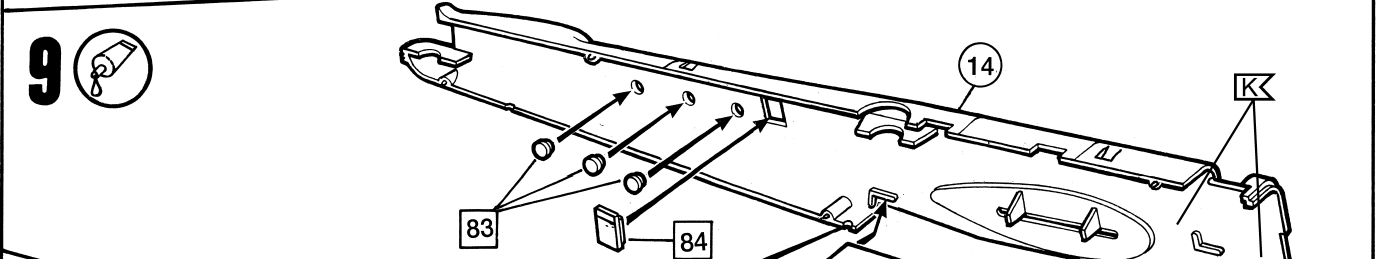
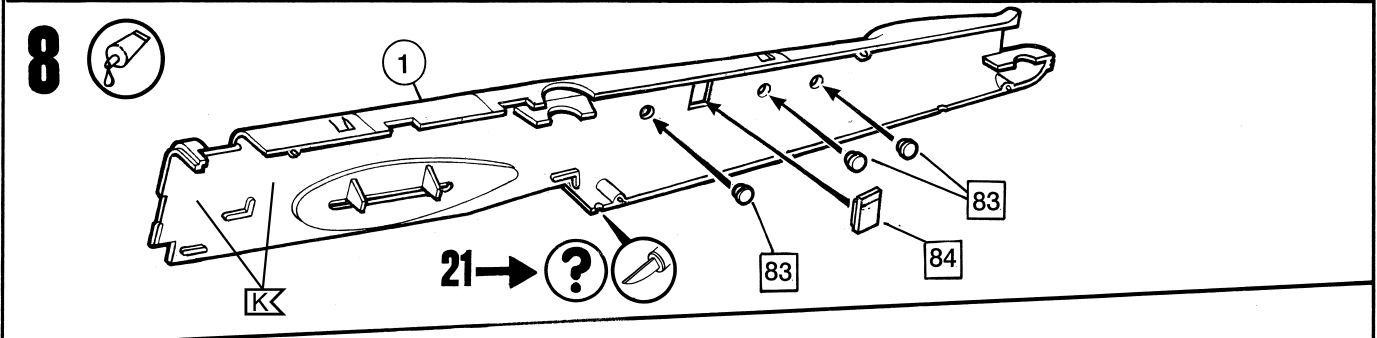
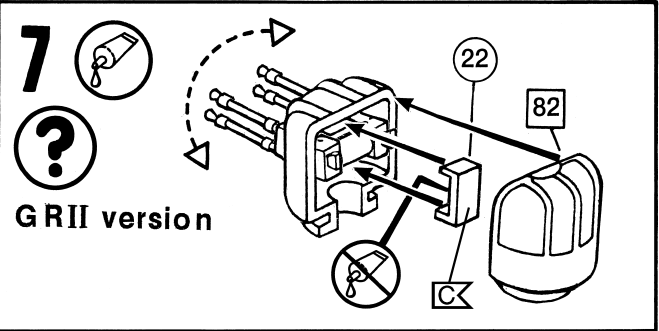
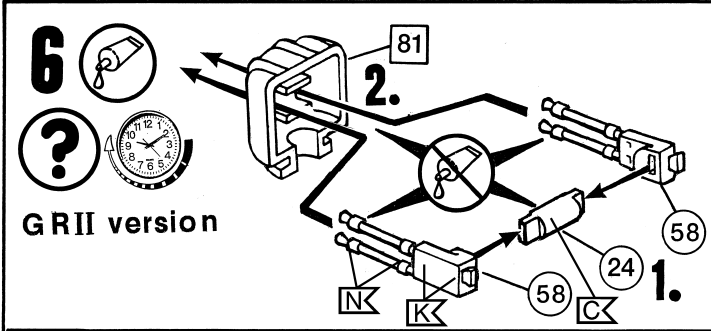

13    BI / BII version

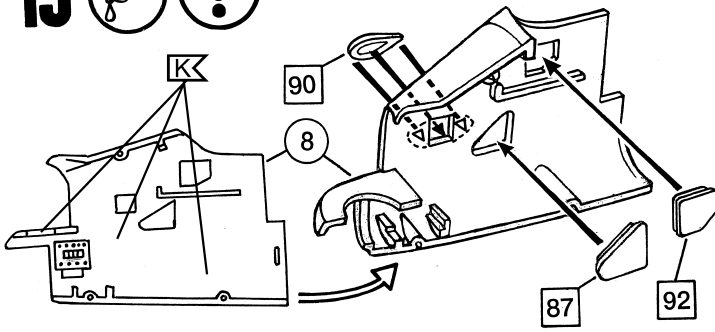

14    BI / BII version

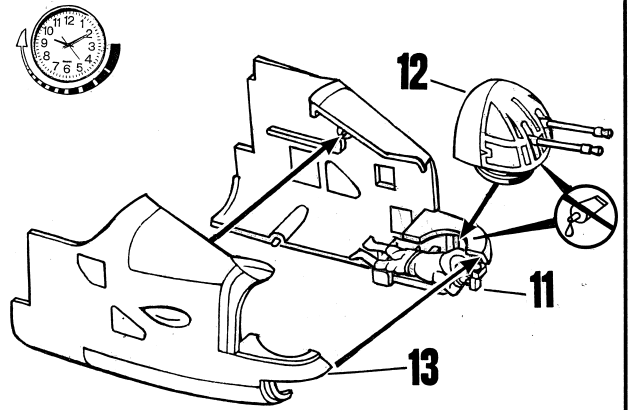

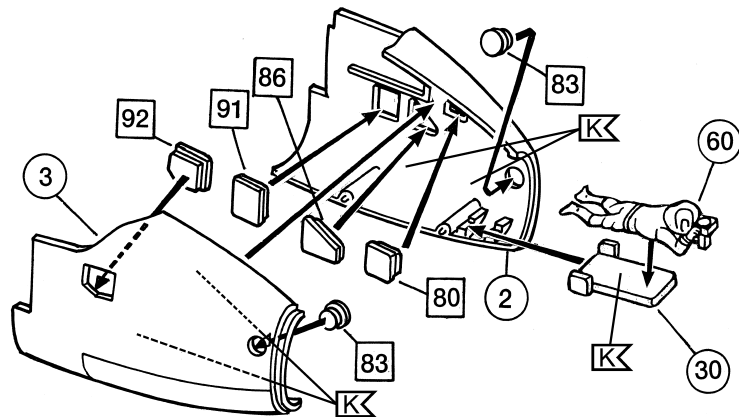

15     G RII version



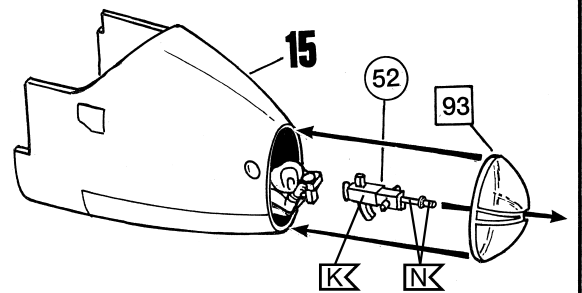

16   G RII version

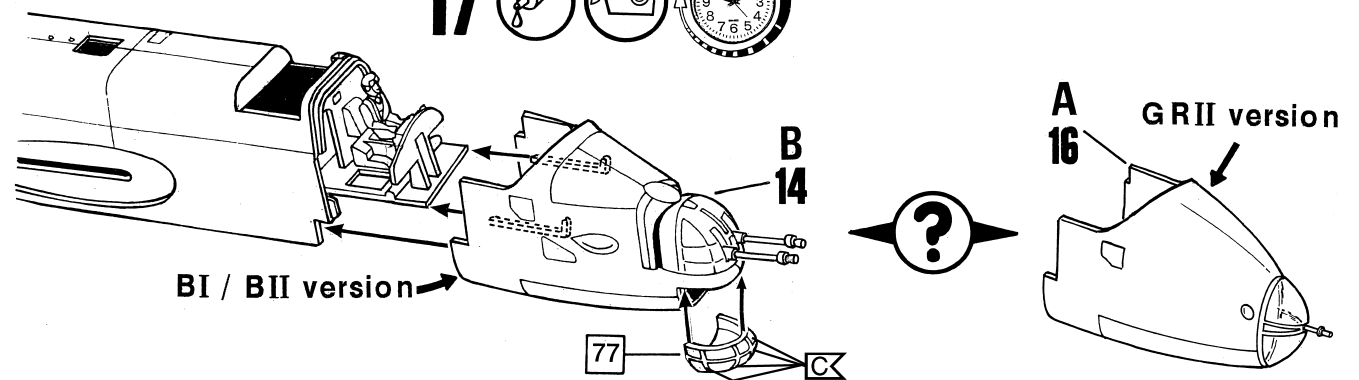

17   



18   

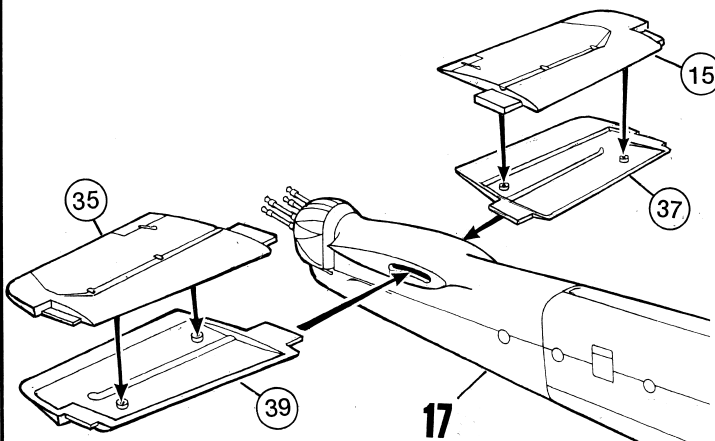

19   G RII version

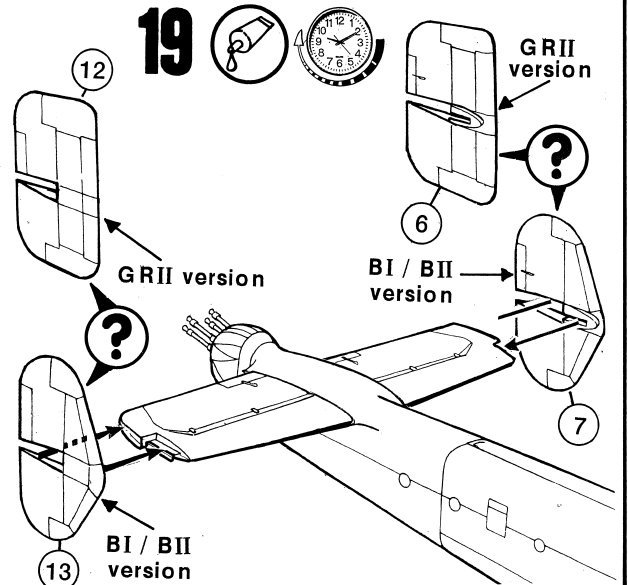

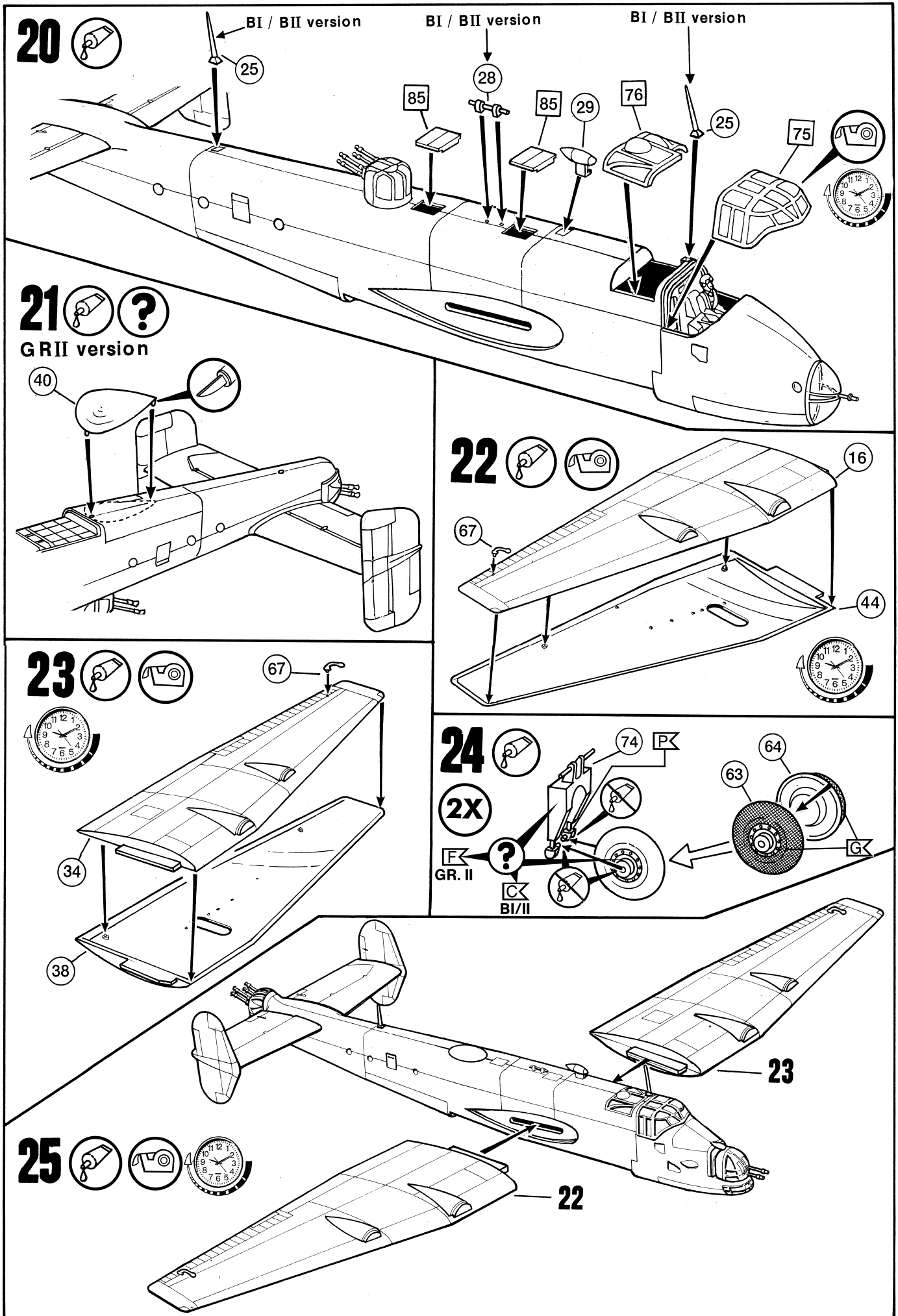

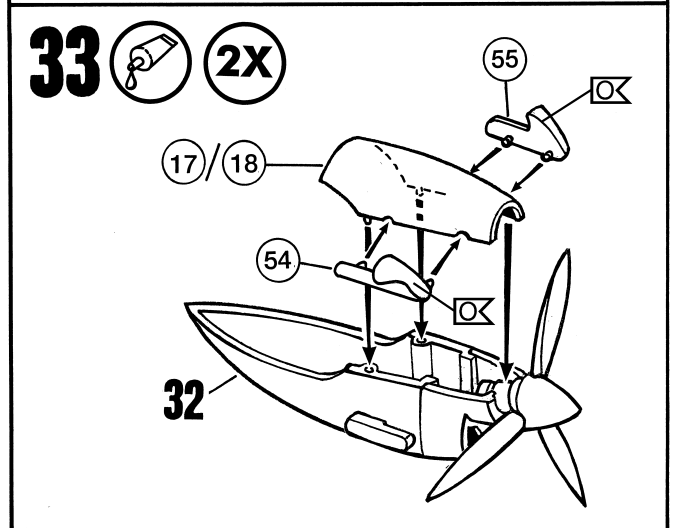
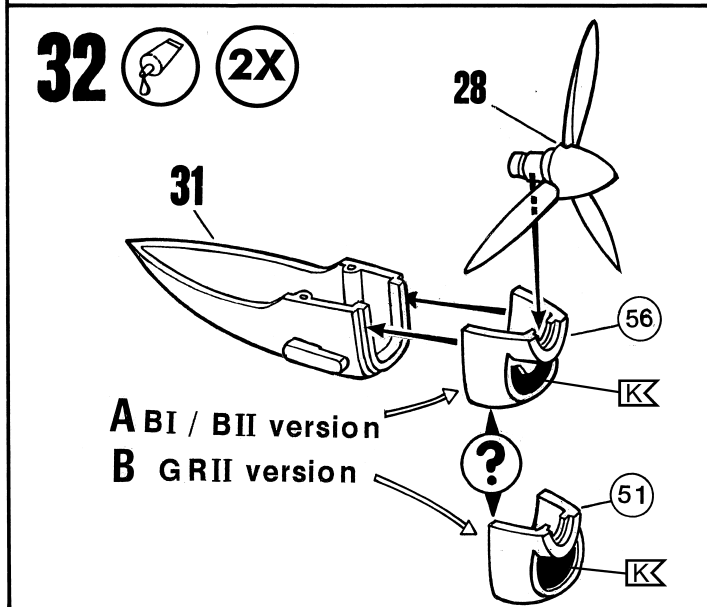
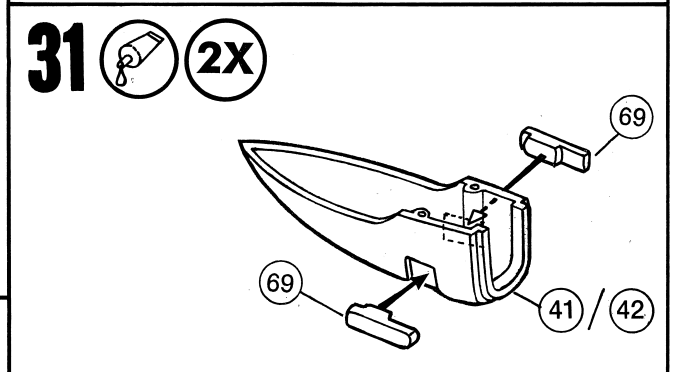
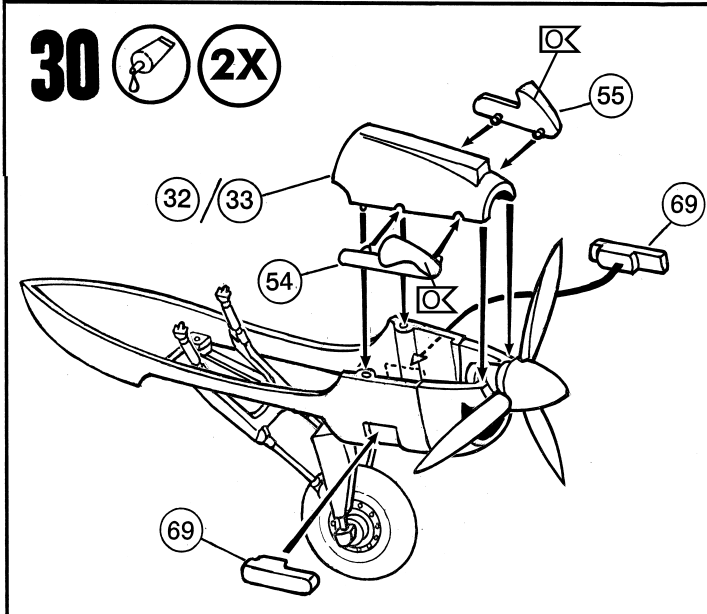
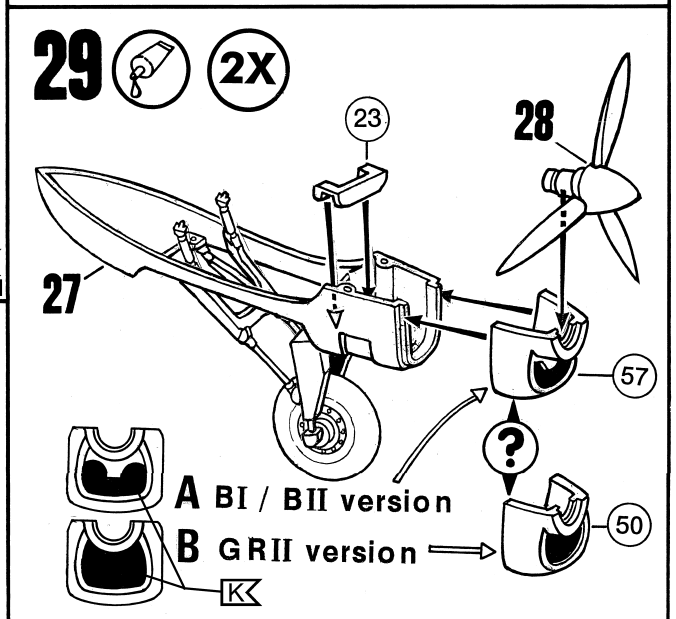
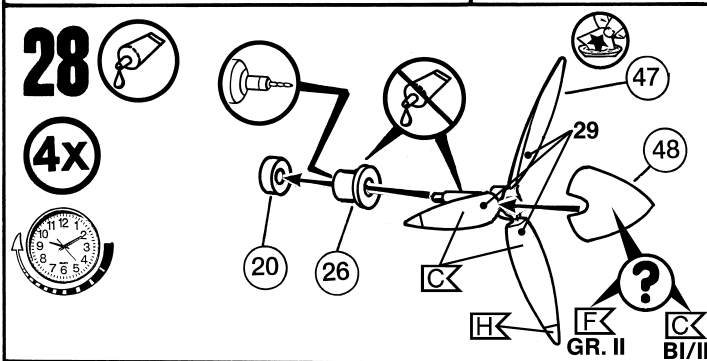
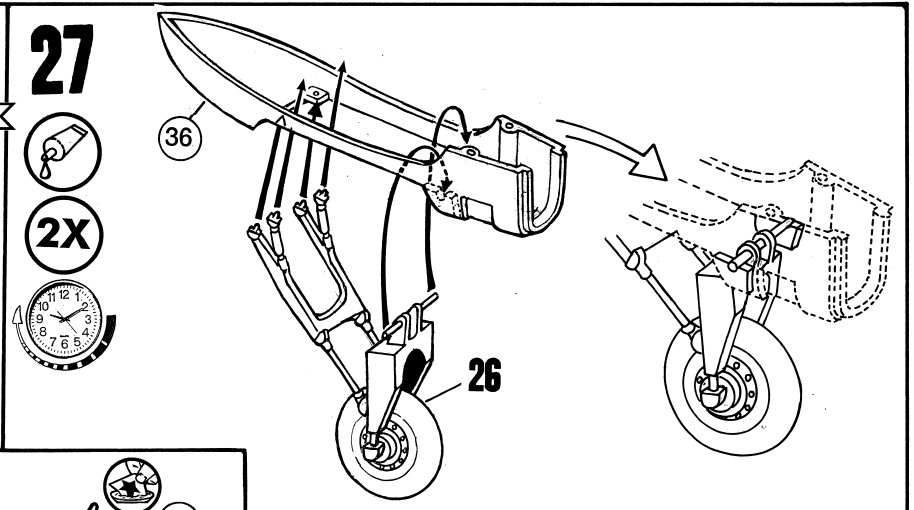
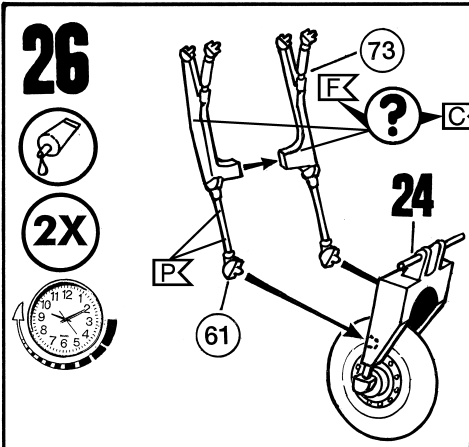

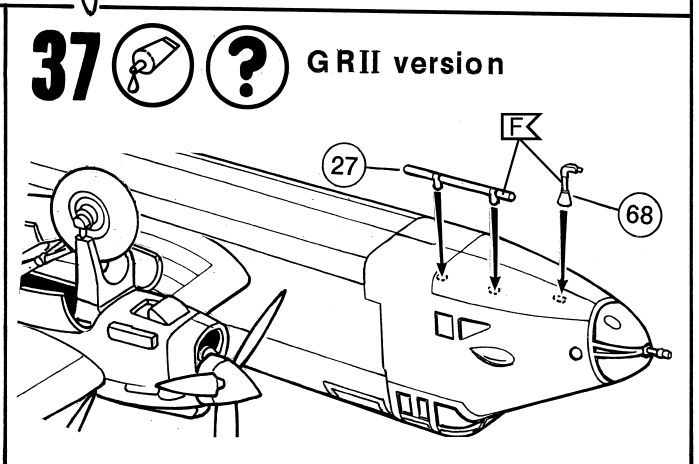
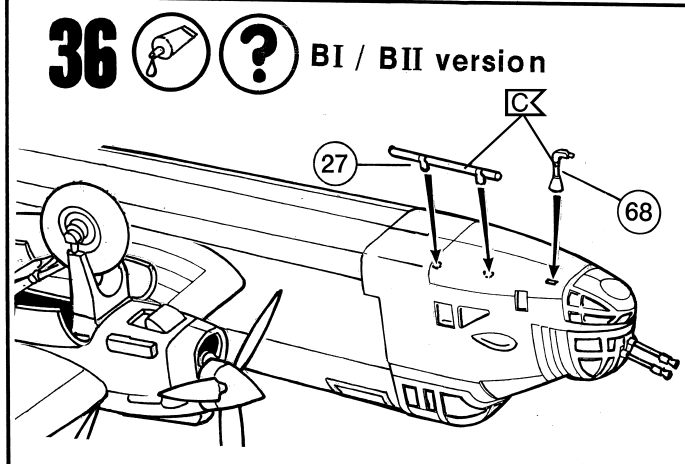
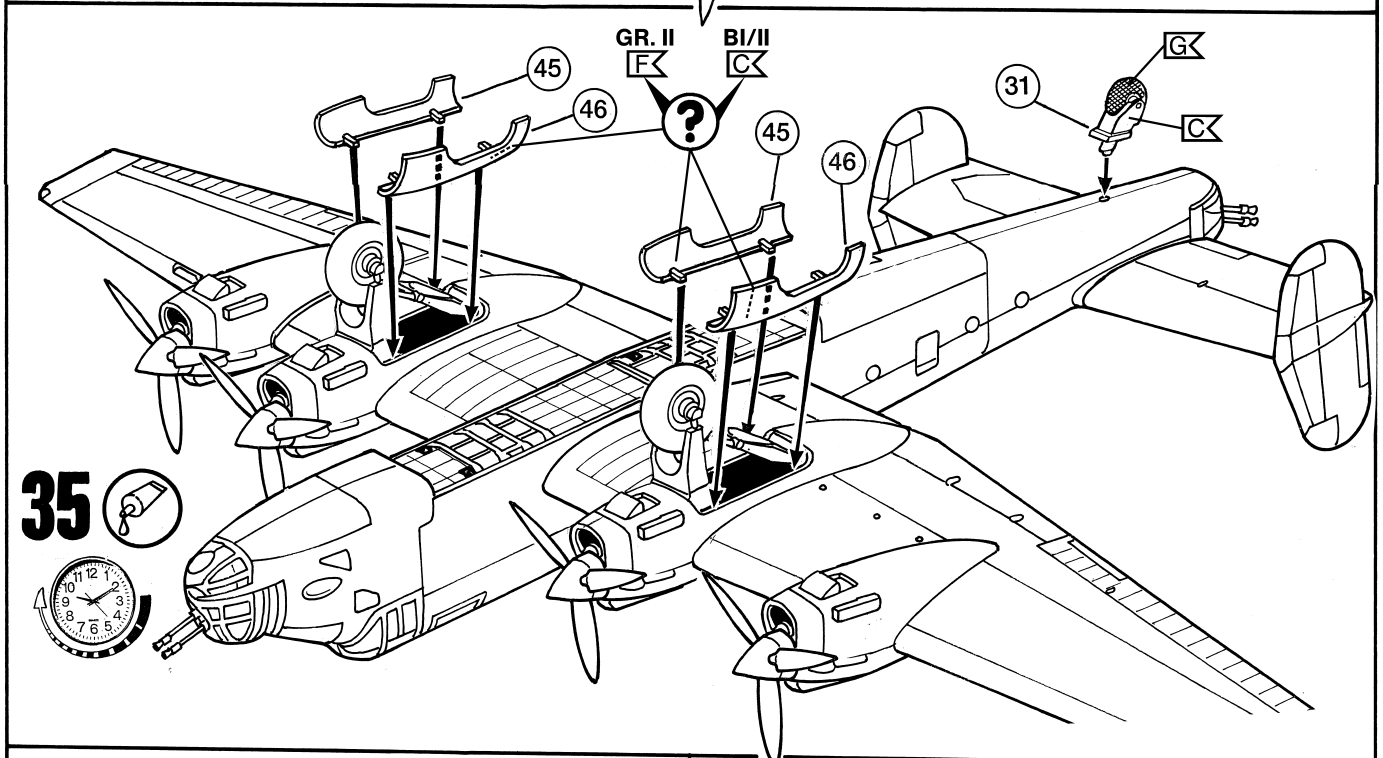
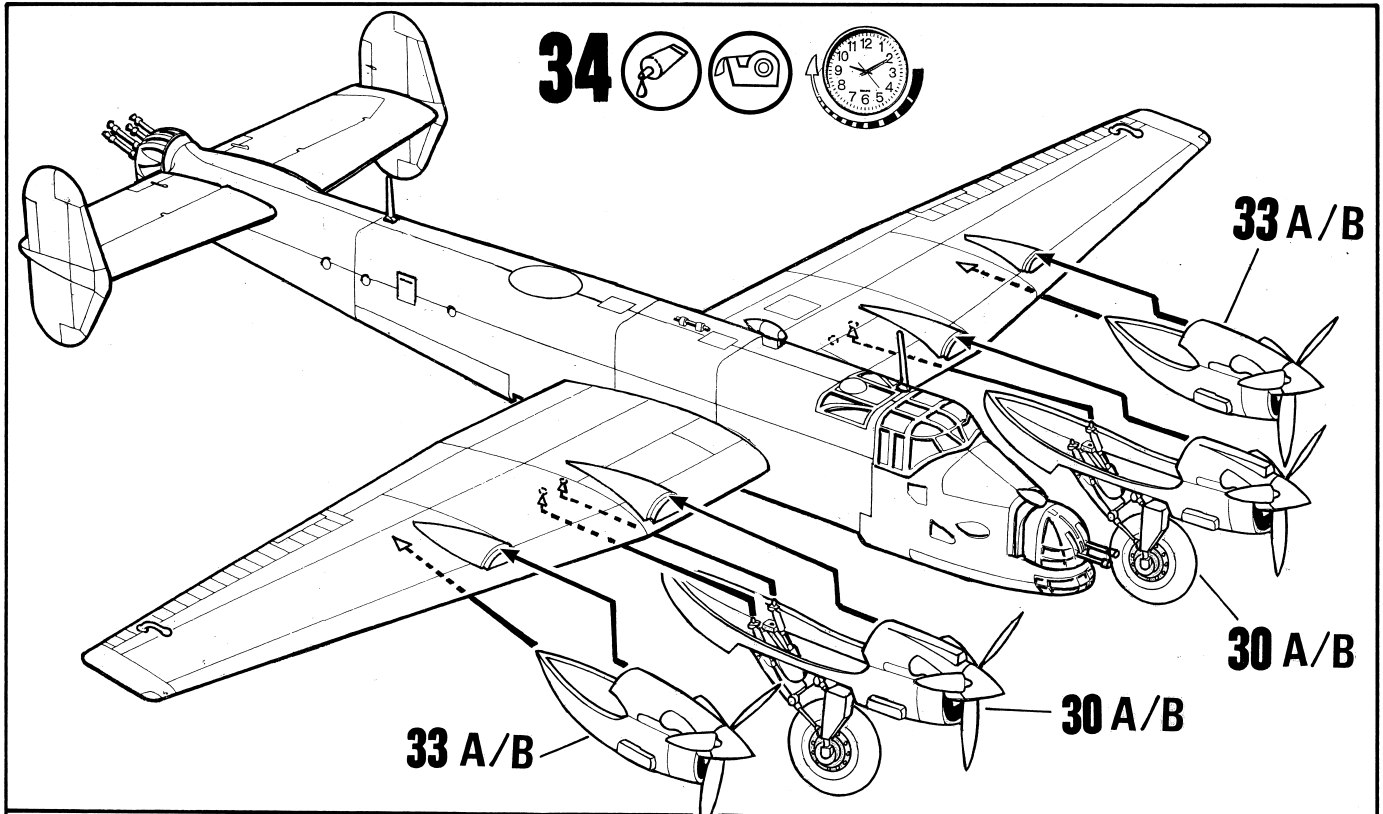

38

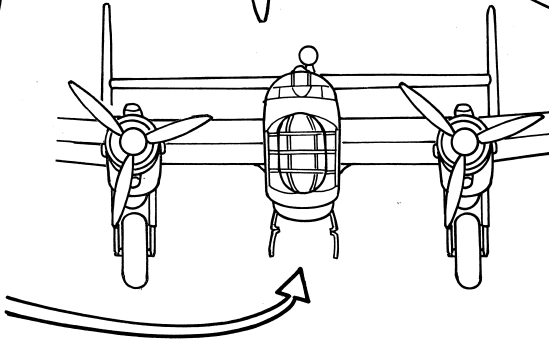
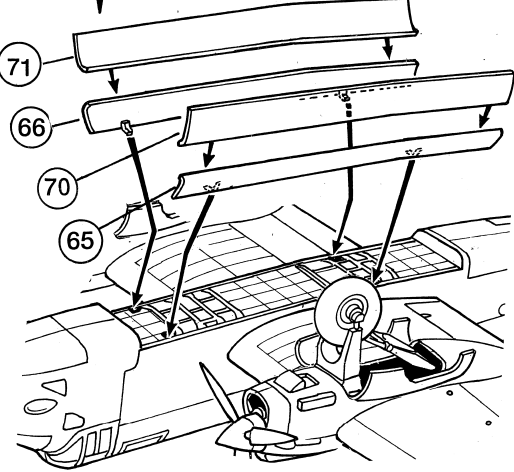
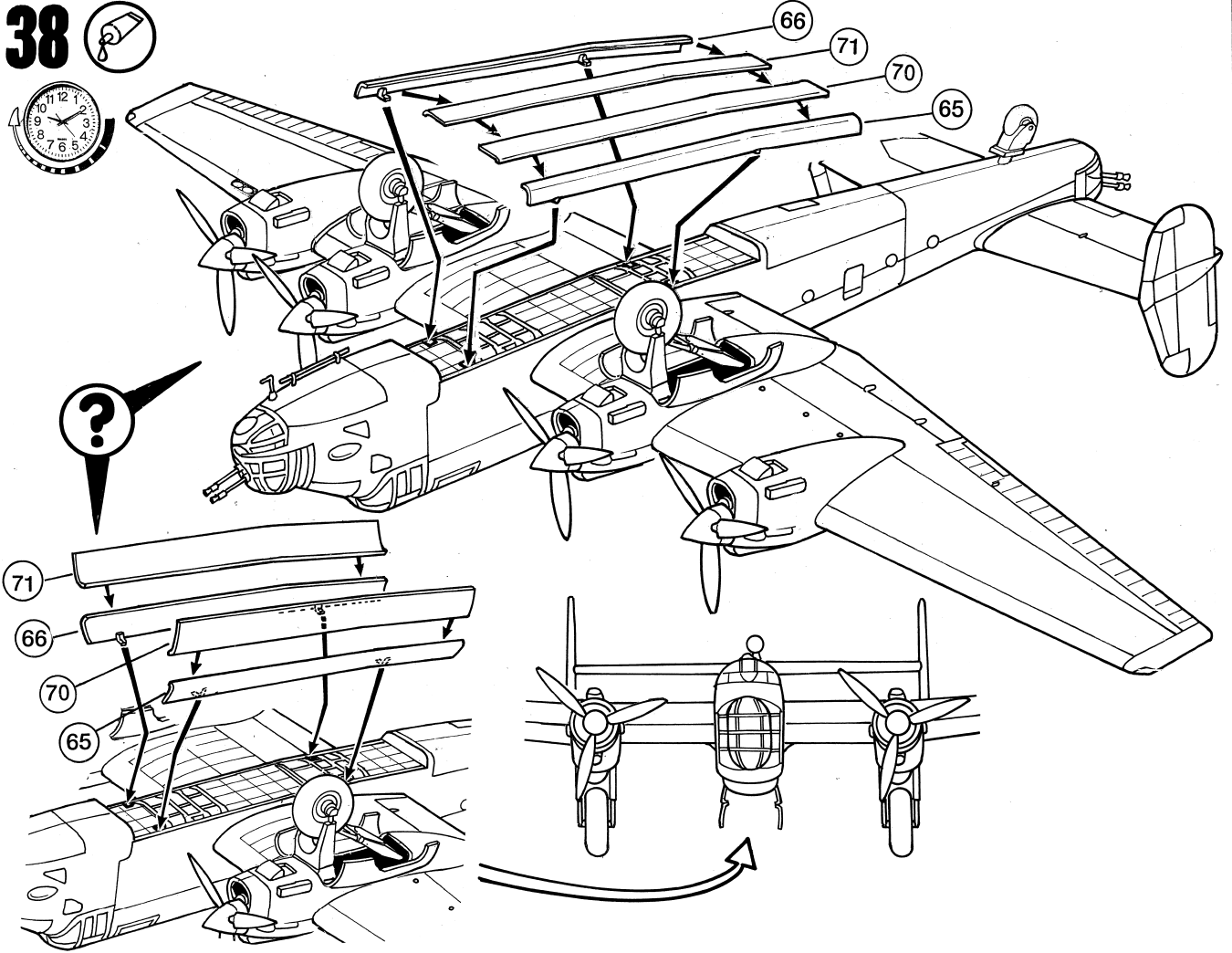

39

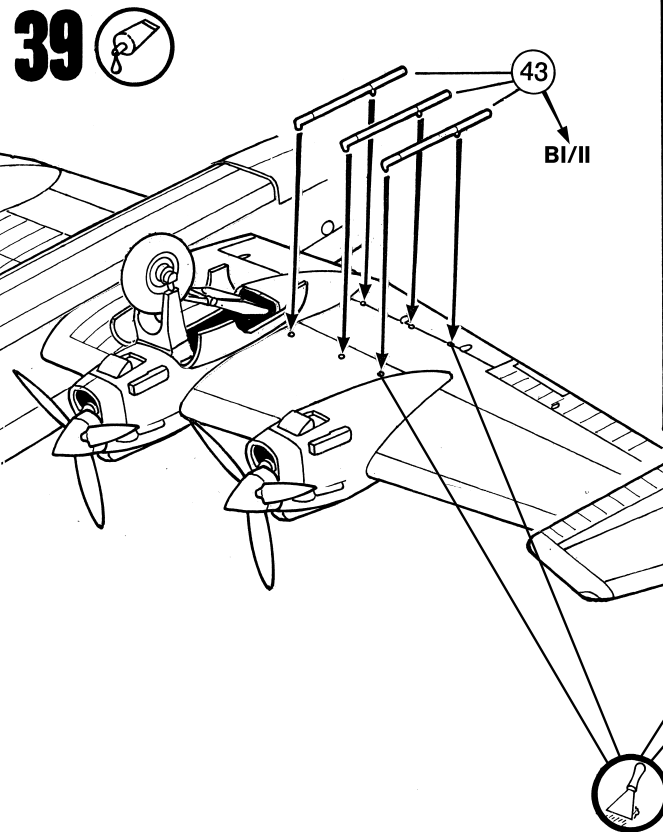

40

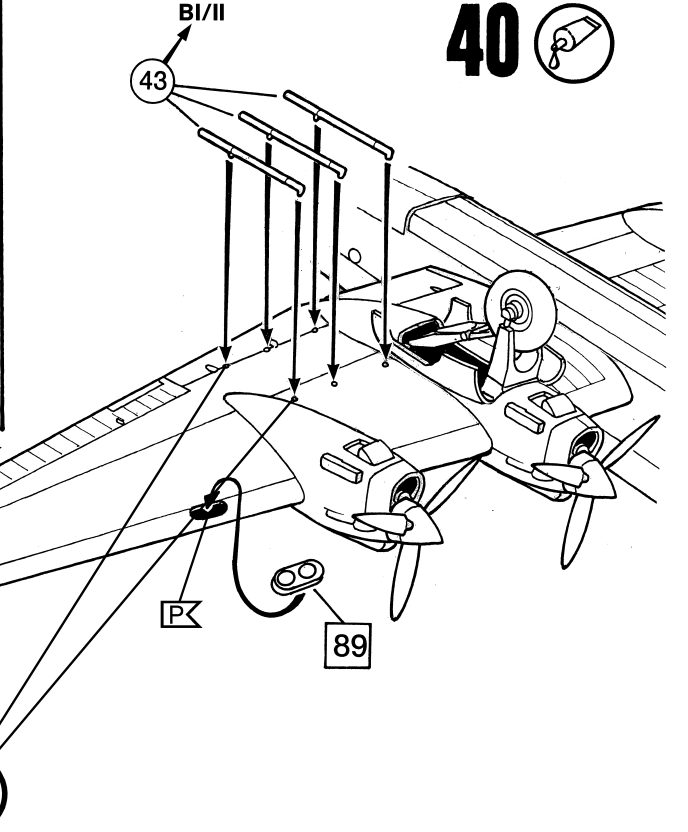

GRII version

41



Handley Page Halifax B.Mk.I, flown by Pilot Officer Christopher Cheshire, No.76 Squadron, Royal Air Force Middleton-St-George, 1941.

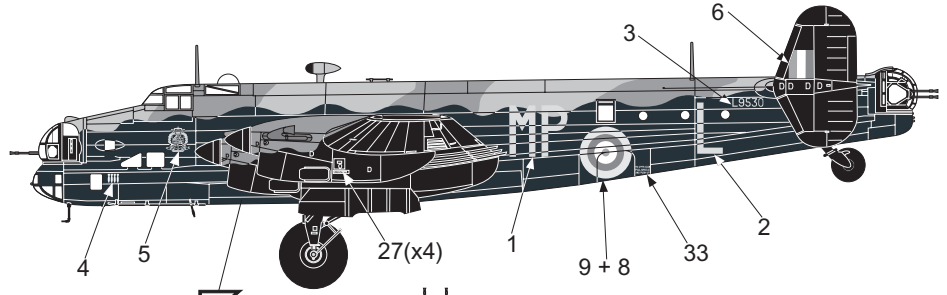
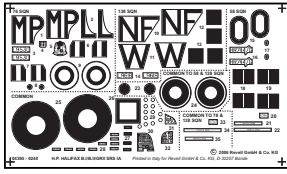

C

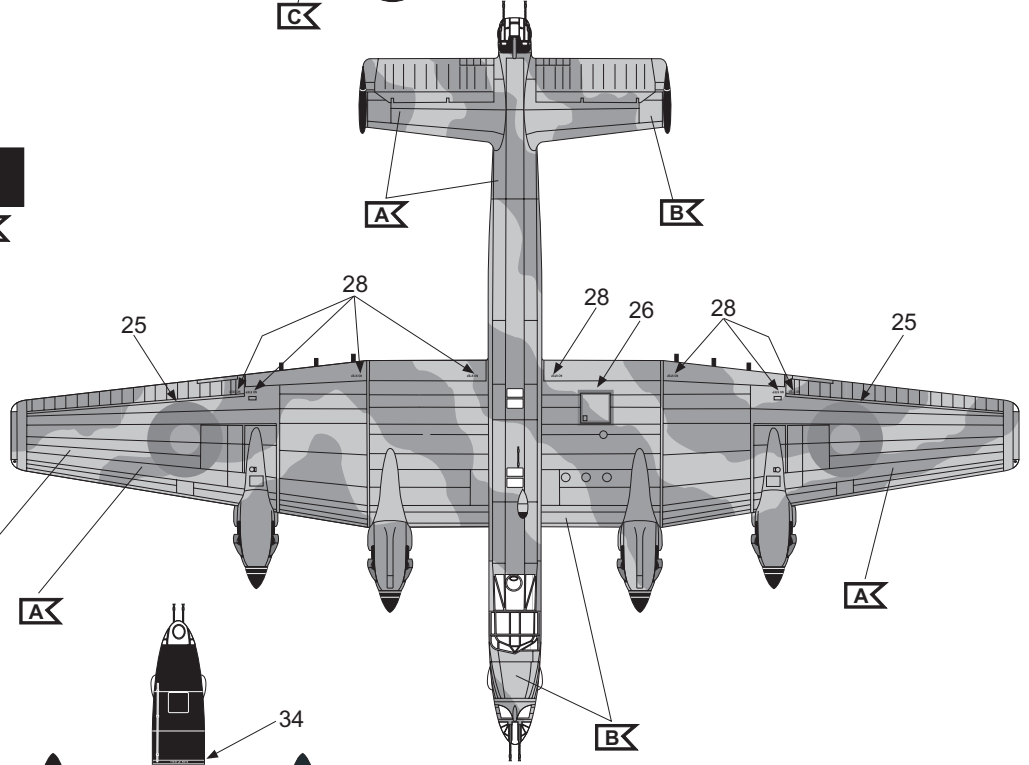
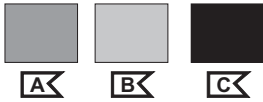

B

A

B

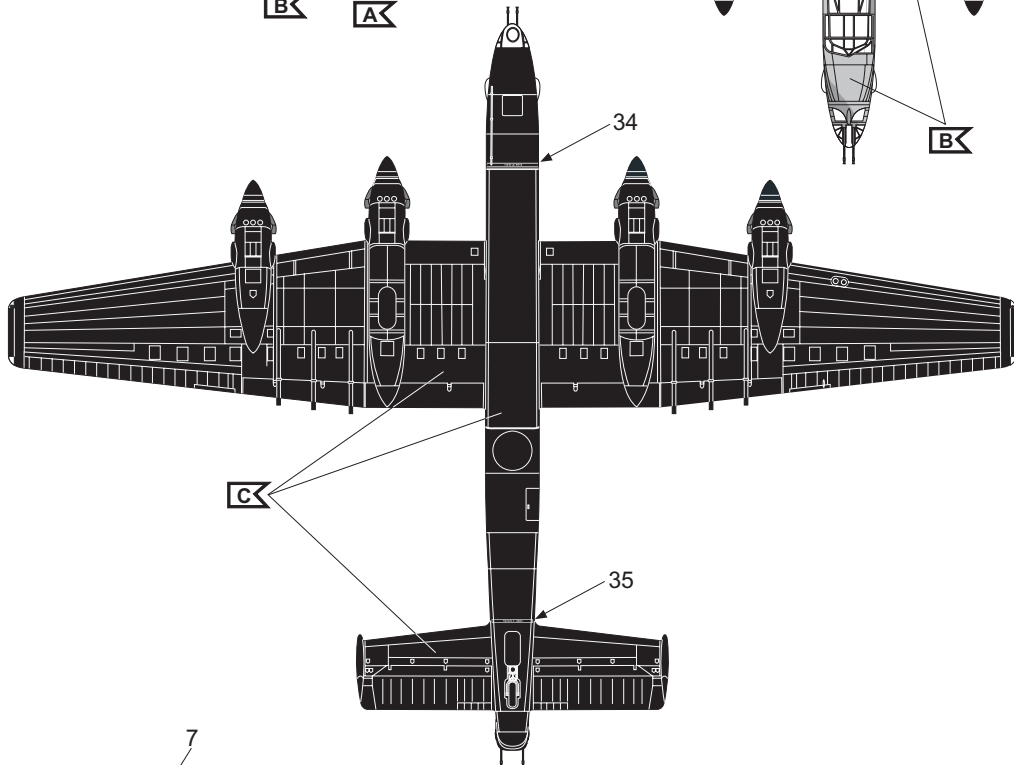

C

35

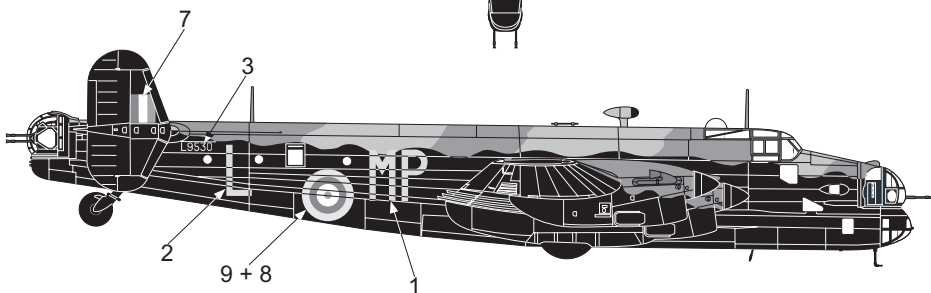

42



Handley Page Halifax B.MK.II Srs.I, No.138 Squadron, Royal Air Force Stradishall, 1942.

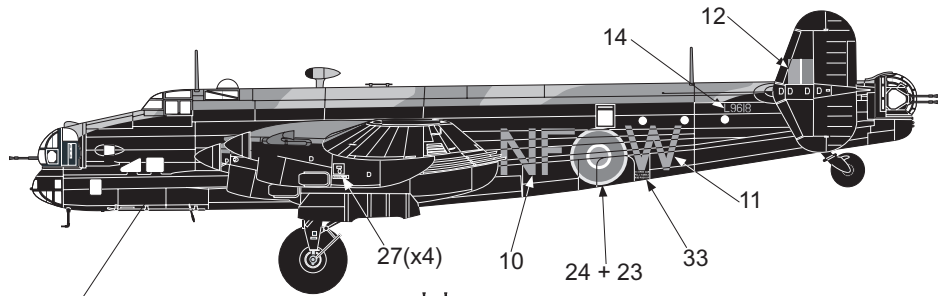
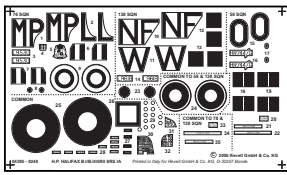

C

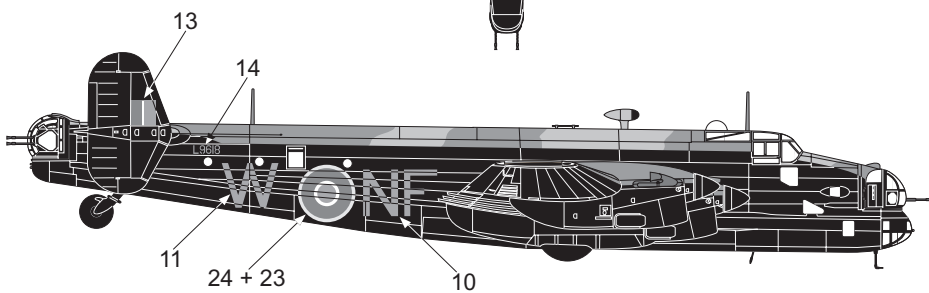
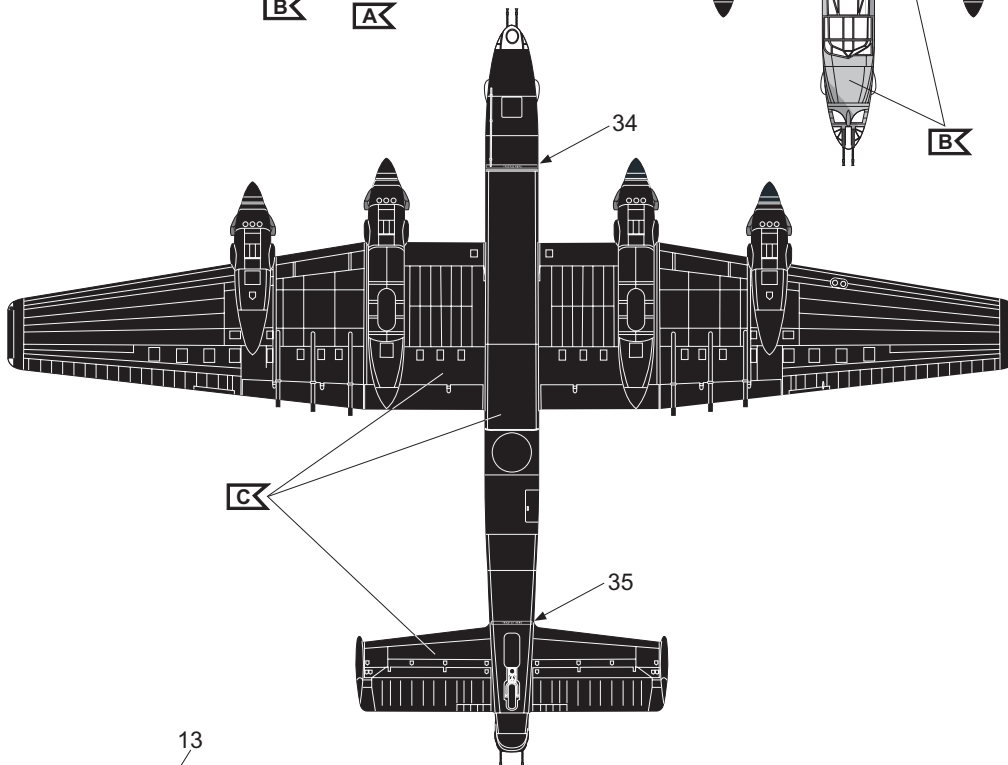
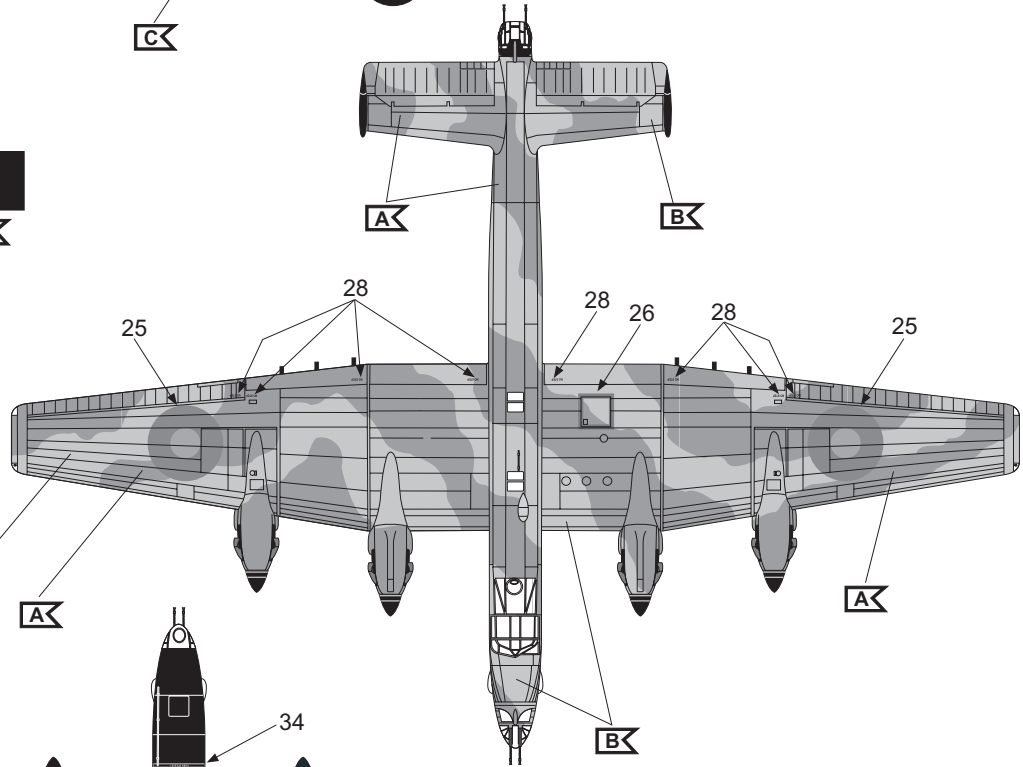
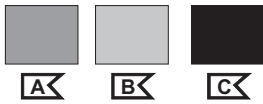

43



Handley Page Halifax GR.Mk.II Srs. IA, No.58 Squadron, Royal Air Force St.David's, 1944

