

Model	Master	Model	Master
A	1749	J	1710
B	1768	K	1592
C	1708	L	1781
D	1764	M	1780
E	1716	N	1795
F	70% 1562 30% 1768	Q	1785
G	1713	R	1562
H	1720	S	1706
	Черный, матовый		Черно-зеленый, матовый
	Белый, матовый		Черно-серый, матовый
	Желтый, матовый		Алюминий
	Темно-зеленый, матовый		Сталь
	Серо-зеленый, матовый		Темный металл
	Голубой, матовый Белый, матовый		Ржавчина
	Зеленый, матовый		Голубой, матовый
	Серо-голубой, матовый		Песочный, матовый
			Sand

РАБОТАТЬ С КЛЕЕМ И КРАСКАМИ В ПРОВЕТРИВАЕМОМ ПОМЕЩЕНИИ И НЕ ДОПУСКАТЬ ОТОБРОСА ОГНЯ. Для сборки модели рекомендуется применять полистирольный клей ПС или его зарубежные аналоги. Отделка деталей от линьков, использовать модельный нож для зачистки.

Метод нанесения аппликации
Чистым ножом или ножницами аккуратно вырежьте необходимую аппликацию по рисунку в теплую воду на 20 секунд. Вырезанную аппликацию прижмите к неокрашенной поверхности модели. Приложив тампоном удалите пузырьки воздуха и слегка прижмите аппликацию. После высыхания аппликаций тампоном удалите остатки клея вокруг них.

ВНИМАНИЕ!
Работать с клеем и красками в проветриваемом помещении и не допускать отброса огня. Для сборки модели рекомендуется применять полистирольный клей ПС или его зарубежные аналоги. Отделка деталей от линьков, использовать модельный нож для зачистки.

Метод нанесения аппликации
Чистым ножом или ножницами аккуратно вырежьте необходимую аппликацию по рисунку в теплую воду на 20 секунд. Вырезанную аппликацию прижмите к неокрашенной поверхности модели. Приложив тампоном удалите пузырьки воздуха и слегка прижмите аппликацию. После высыхания аппликаций тампоном удалите остатки клея вокруг них.

САУПТОН!
When you use glue or paint, do not use near open flame, and use in well ventilated room.
Glue and paint are not included.
When you take parts off from the timber frame, use a modelling scissors and trim excess plastic with a cutter or a file.
Correct Method for Applying Decals
Clean model surface with wet cloth.
Cut each decal out of decal sheet and dip them in warm water for 20 seconds.
Check with finger tip if decal is loose on base paper. If so, place it on proper position on model and slide off base paper leaving design on model.
Move decal to exact position with wet finger tip, and push out excess water and air bubbles under decal with soft cotton cloth.
When decals get dry, wipe off with wet cloth excess glue left around decals.

ООО ICM Холдинг
ул. Бориспольская 9, строение 64,
02099, Киев, Украина
Тел./факс: +38(044) 369 54 12
E-mail: експорт@icm.com.ua



ICM Holding
Вотспольскава, 9, build. 64,
02099, Киев, Україна
Тел./Факс: +38(044) 369 54 12
E-mail: експорт@icm.com.ua

Bf 109F-4
Германский истребитель
II Мировой войны

№ 48103
1:48
Bf 109F-4
WWII German Fighter

Вероятно, самым значительным истребителем Второй Мировой войны был германский Мессerschmitt Bf 109.
Bf 109F разработанной весной 1940 г. стал одним из лучших в своем классе. Он имел серьезно улучшенную аэродинамику.
В июне 1941 г. на вооружение была принята модификация Bf 109F-4 с двигателем DB 601F, 20-мм пушкой MG 151/20, усиленным бронированием и другими усовершенствованиями.
Bf 109F-4 стали основными истребителями Люфтваффе в конце 1941 – начале 1942 г. Они участвовали в жарких воздушных сражениях от Кольского полуострова до Крыма. Знаменитые германские асы – Г. Граф, Г. Филипп, Г. Ралль и многие другие воевали на этих истребителях.

Probably the most famous fighter of WWII was German Messerschmitt Bf 109.
The modification Bf 109F designed in Spring 1940 became one of the best fighter aircraft of this period. It had considerable improvements in the aerodynamic.
In June 1941 it was appeared modification Bf 109F-4 with DB 601F engine, 20-mm MG 151/20 gun, better armor and other improvements.
Bf 109F became the basis of the German fighter aviation during late 1941 – early 1942. They took part in hard air battles from the Kola to the Crimea peninsulas. Many German aces – H. Graf, H. Philipp, G. Hall and other were piloted these fighters.

Тактико-технические характеристики Bf 109F-4

Длина, м 9,02
Размах крыла, м 9,92
Взлетный вес, кг 2890
Двигатель DB 601F 1350 л.с.
Максимальная скорость, км/ч 606
Потолок, м 11600
Дальность, км 710
Вооружение 1 20-мм пушка MG 151/20, 2х7,92-мм пулемета MG 17

Tactical and Technical Specifications of Bf 109F-4

Length, m 9,02
Span, m 9,92
Start weight, kg 2890
Engine DB 601F 1350 hp
Max. Speed, km/h 606
Service ceiling, m 11600
Range, km 710
Armament 1 20mm MG 151/20, 2x7,92mm MG 17

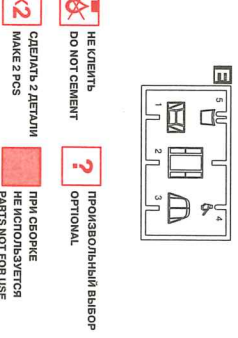
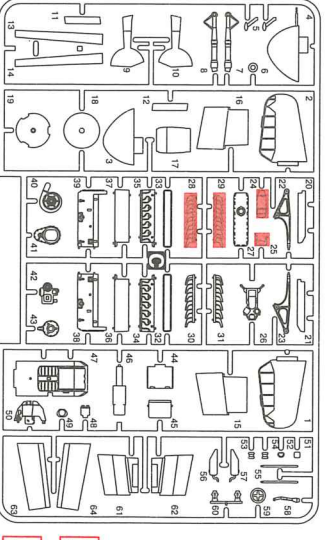
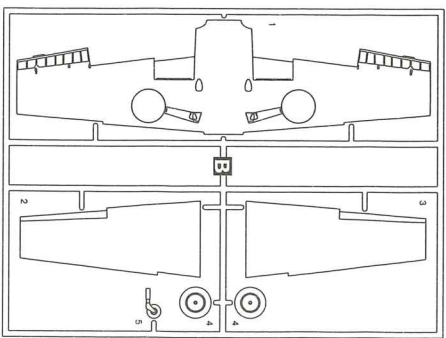
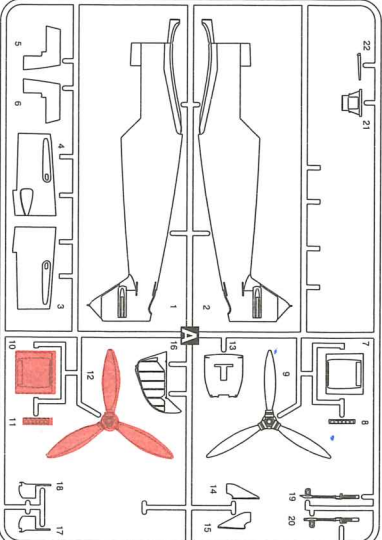

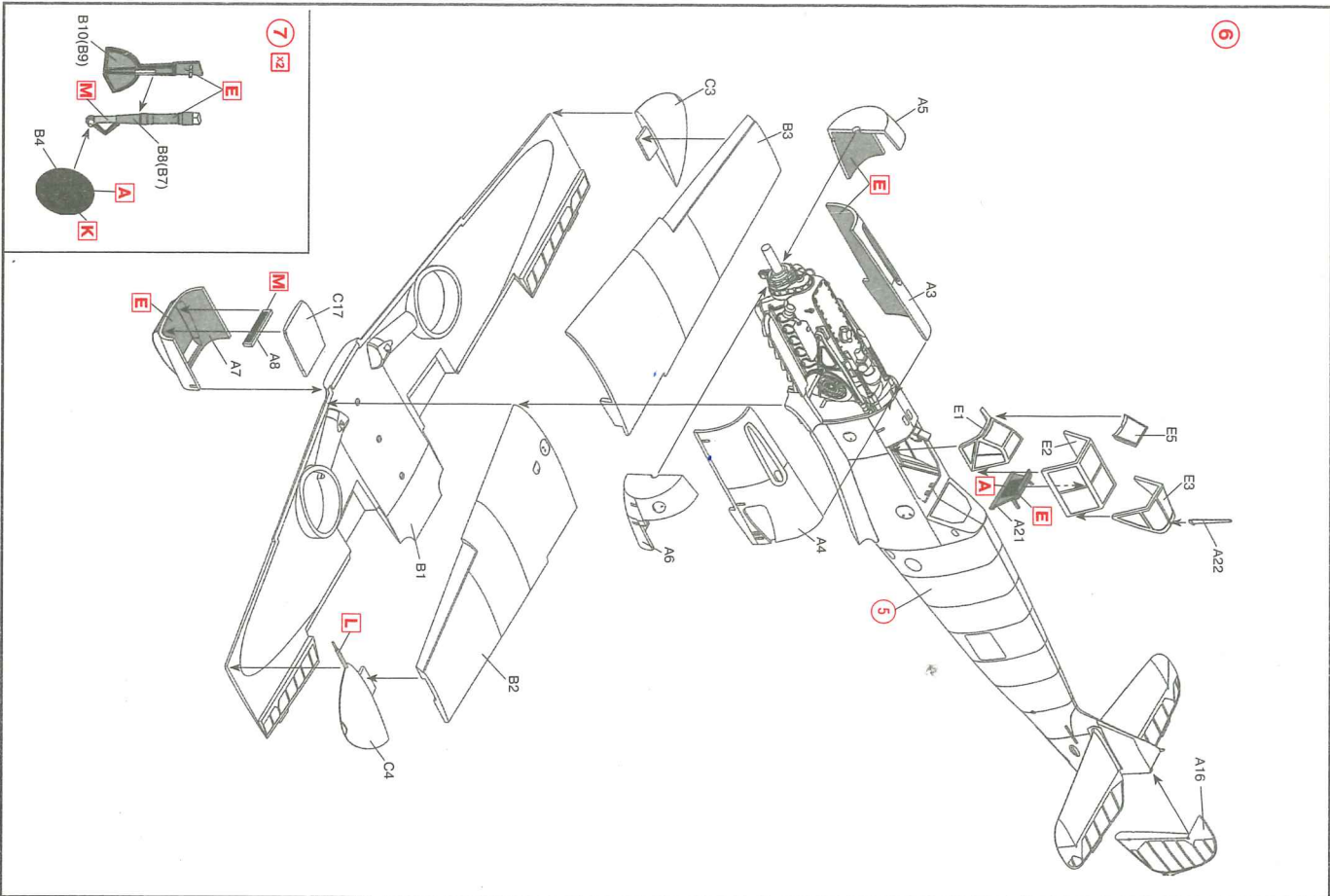
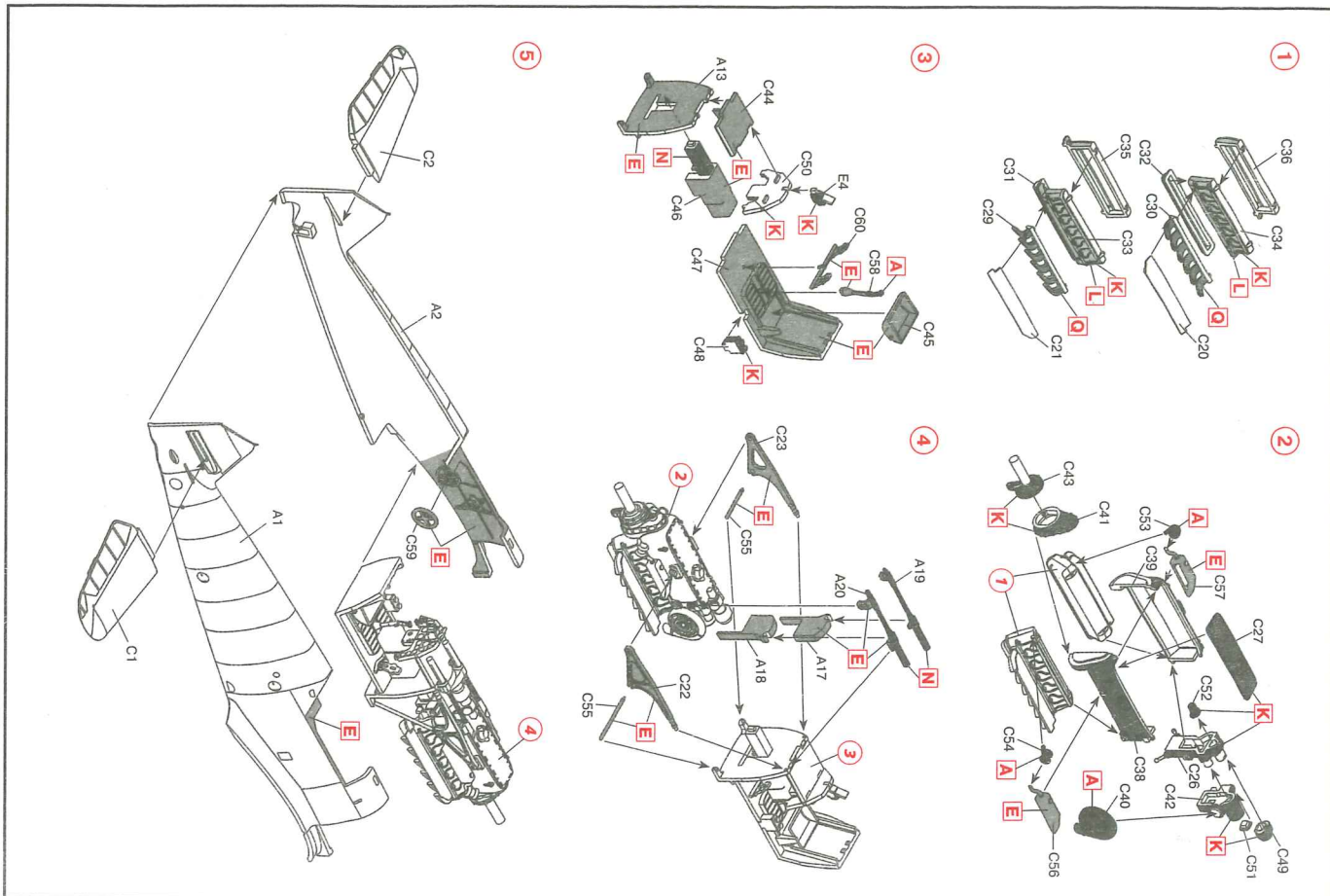

Bf 109F-4
 Германский истребитель
 II Мировой войны

ICM
Made in the East
1:48

Bf 109F-4
 WWII German Fighter

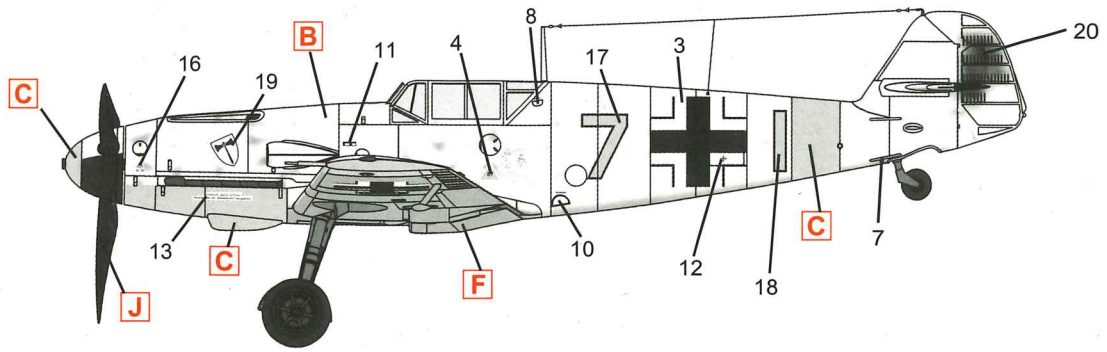

Мессершмитт Bf 109F-4, оберлейтенант Виктор Бауэр, командир 9./JG 3, Сольцы, Россия, март 1942 г.
 Messerschmitt Bf 109F-4, Oblt. Victor Bauer, Staffelkapitän 9./JG 3, Szolzy, Russia, March 1942

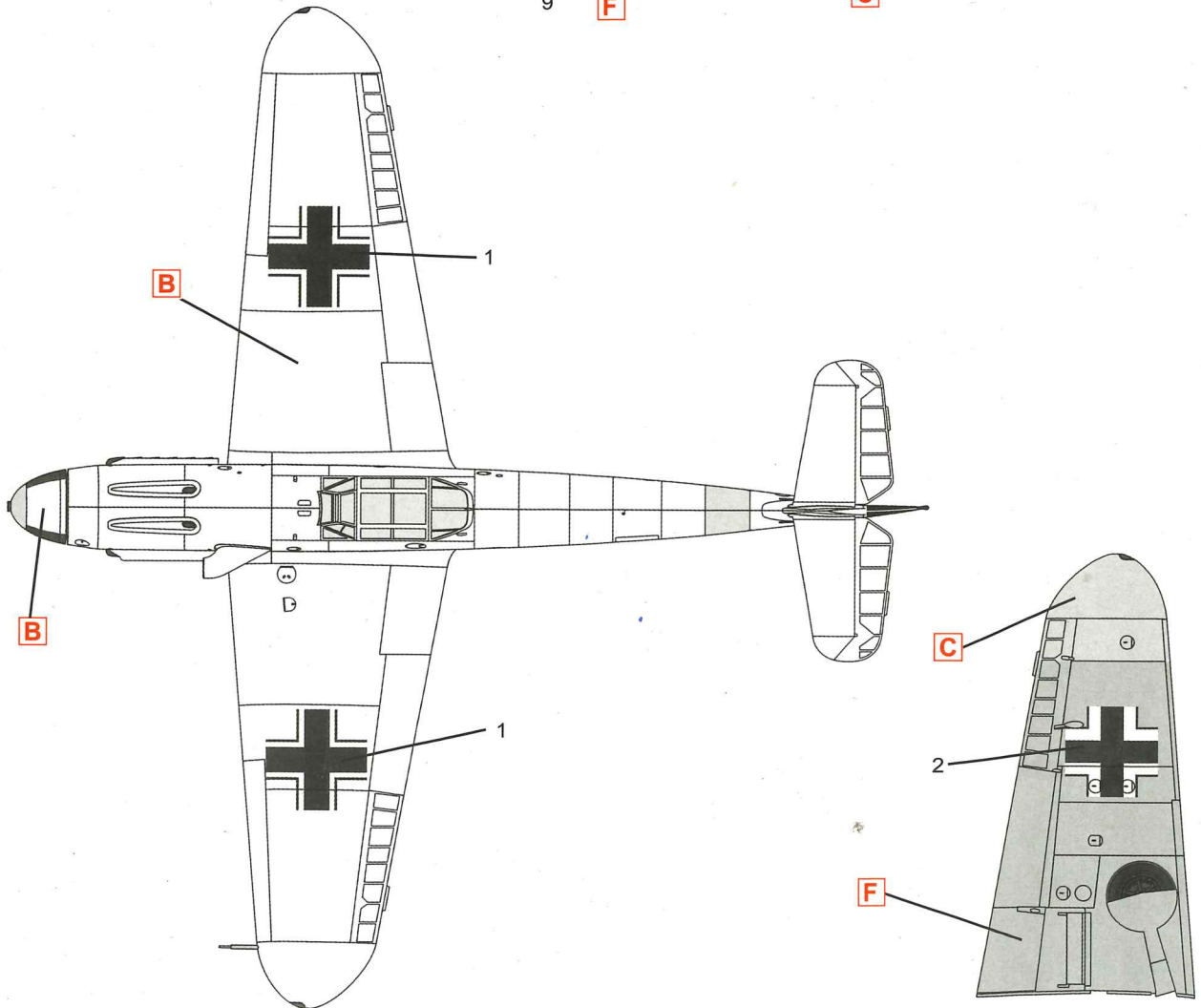
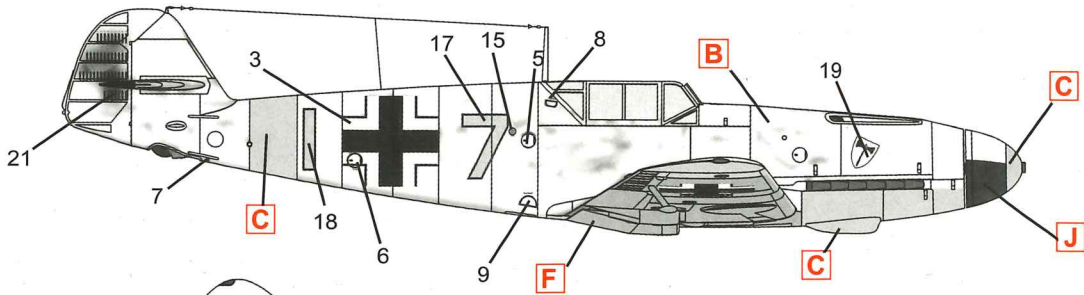

**Пилоты и техники
ВВС Германии IIMB
в зимней униформе**

**№ 48086
1:48**

**WWII German Luftwaffe
Pilots and Ground
Personnel
in Winter Uniform**

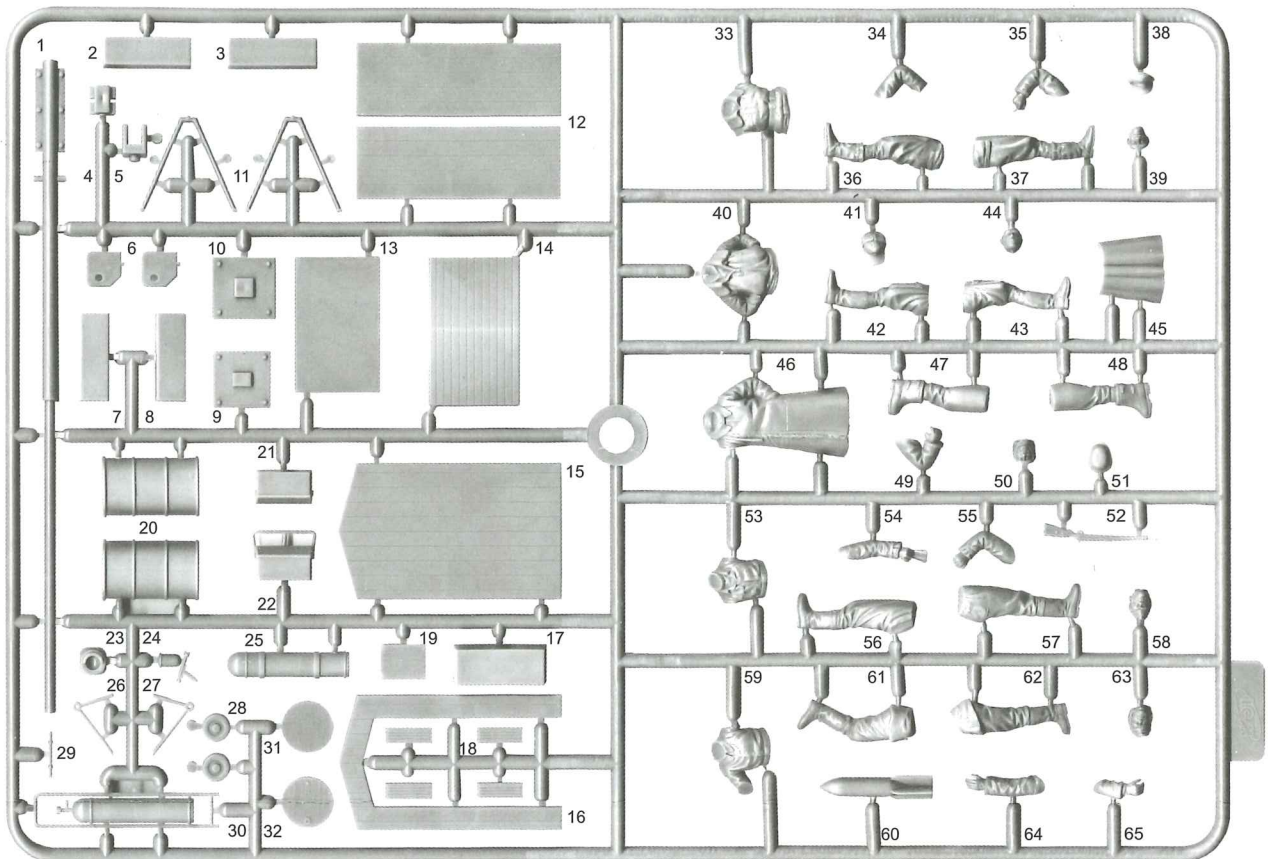

	Model Master		
A	1597	Черный, полуматовый	Semigloss Black
B	1749	Черный, матовый	Flat Black
C	1768	Белый, матовый	Flat White
D	1720	Серо-голубой, матовый	Intermediate Blue
E	1567	Светло-коричневый, мат.	Flat Tan
F	1710	Темно-зеленый, матовый	Dark Green
G	1736	Кожа	Leather
H	1709	Кремовый, матовый	Radome Tan
J	1790	Серебристый	Chrome Silver
K	1795	Темная сталь	Gunmetal
L	1780	Сталь	Steel
M	1516	Телесный	Skin Tone
N	1735	Дерево	Wood
P	1721	Серый, матовый	Medium Gray
Q	1705	Красный, матовый	Insignia Red
R	2079	Темно-серый, матовый	Schwarzgrau RLM66
S	1782	Яркая латунь	Bright Brass

ВНИМАНИЕ!

Работать с клеем и красками в проветриваемом помещении и не допускать открытого огня.

Для сборки модели рекомендуется применять полистирольный клей ПС или его зарубежные аналоги.

Отделяя детали от литников, используйте модельный нож для зачистки.

CAUTION!

When you use glue or paint, do not use near open flame, and use in well ventilated room.

Glue and paint are not included.

When you take parts off from the runner frame, use a modeling scissors and trim excess plastic with a cutter or a file.

ООО ICM Холдинг
ул. Бориспольская 9, строение 64,
02099, Киев, Украина
Тел./факс: +38(044) 369 54 12
E-mail: export@icm.com.ua



ICM Holding
Borispolskaya, 9, build. 64,
02099, Kiev, Ukraine
Tel./Fax: +38(044) 369 54 12
E-mail: export@icm.com.ua

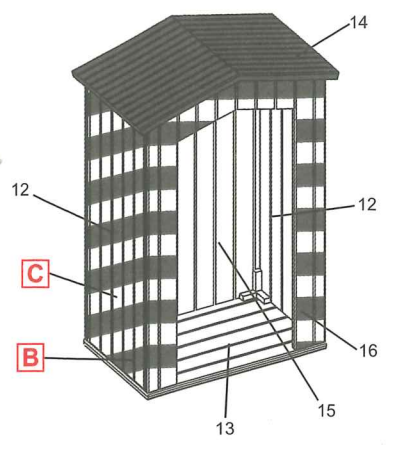
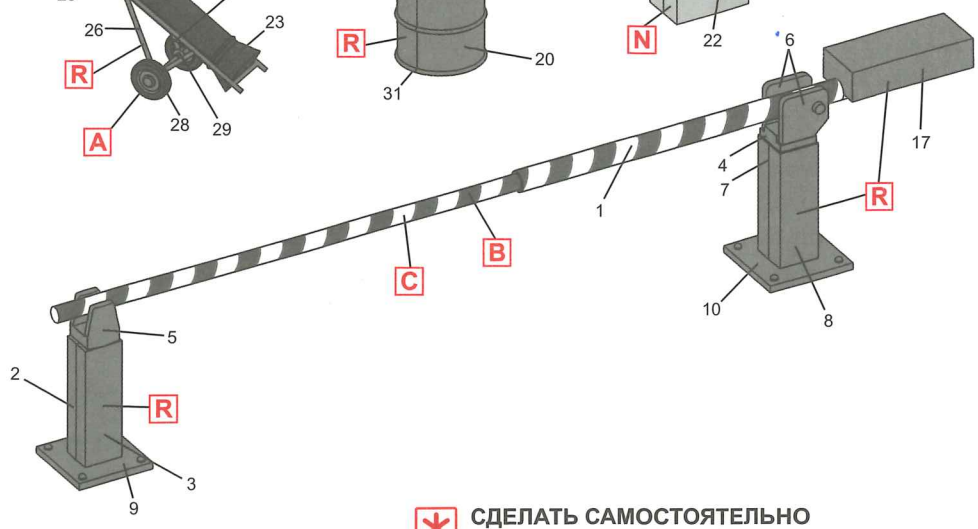
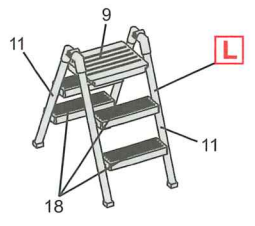
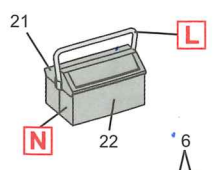
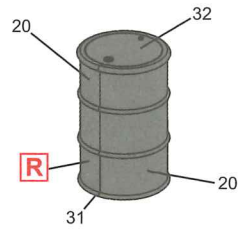
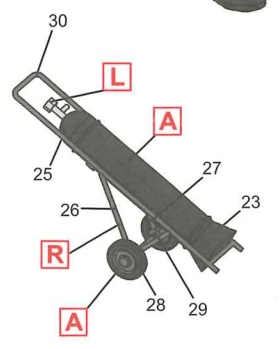
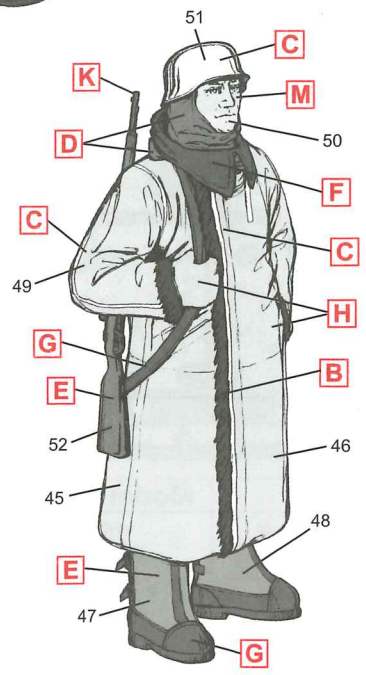
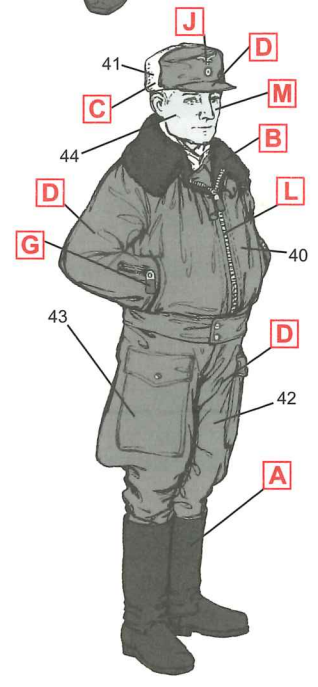
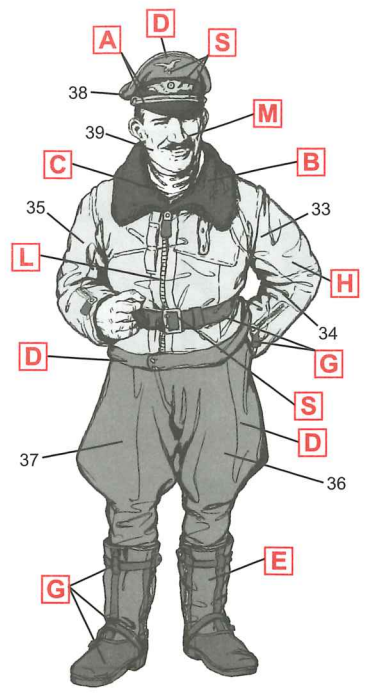
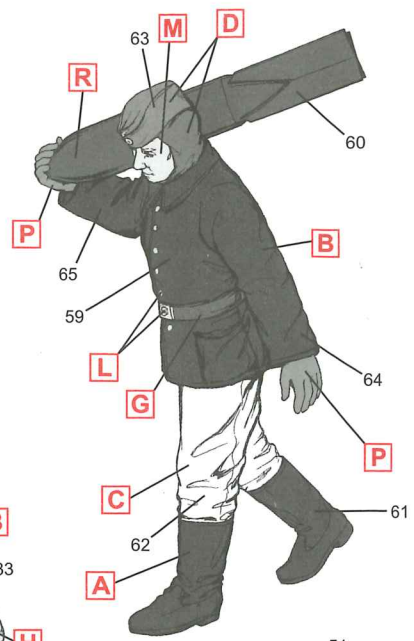
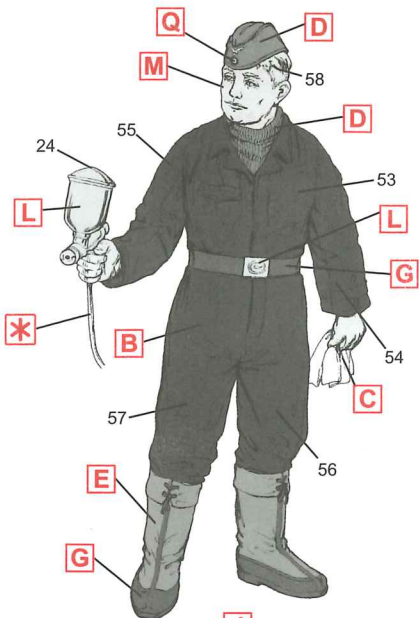

* СДЕЛАТЬ САМОСТОЯТЕЛЬНО
SCRATCHBUILD