

PLASTIC MODEL KITS
LIMITED EDITION
CAT.NO.7262

SPAN : 175 mm
LENGTH : 122 mm
PARTS : 55 pieces
SCALE:1/72



The Pegas (Pegasus) was conceived as a light bomber and strike aircraft for use against enemy tank and mechanized infantry units. Technological simplicity and low cost allowing mass production were the main requirements. Hence the aircraft was made of wood, plywood and cheap high-carbon steel.

Designed under the leadership of Maj. Gen. Dmitry L. Tomashevich, the prototype was completed in January 1943 at aircraft factory No 288. State acceptance trials were completed in June 1943 and showed that the aircraft had poor maneuverability, low survivability and took more than average pilot to master it. Hence, logically enough, it was not recommended for production. The second (top) and fourth and final prototypes are illustrated here.

Technical and tactical specifications of PEGAS:

Length	8,784 m	Maximum start weight	2320 kg	Ceiling	2620 m
Span	12,63 m	Maximum speed	198 km/h	Range	400 km
Engine	two M-11F, 5 - cylinder, developing 145 h.p.				



Самолет «Пегас» предназначался для использования в качестве легкого бомбардировщика и штурмовика для борьбы с танковыми и мотомеханизированными частями противника. Основными требованиями при его создании были максимальная простота изготовления и дешевизна в крупносерийном изготовлении. Поэтому самолет изготавливался из дерева, фанеры и простой углеродистой стали. Первый опытный экземпляр самолета был построен в январе 1943 г. на заводе 288 НКАП под руководством Главного конструктора генерал-майора Томашевича. Государственные испытания его закончились в июне 1943 г. Из-за плохой маневренности, низкой живучести и недоступности управления среднему строевому летчику, самолет не был рекомендован к серийному производству.

Тактико-технические характеристики самолета ПЕГАС:

Длина	8,784 м	Максимальный взлетный вес	2320 кг	Потолок	2620 м
Размах	12,63 м	Максимальная скорость	198 км/ч	Дальность	400 км
Двигатели	два М-11Ф, 5-цилиндровых, мощностью 145 л.с.				

The model is executed on technology short run and is intended for experienced modelers
Made and printed in Ukraine by AMODEL company
Word-wide distributor for AMODEL kits : IBG, Warsaw, Poland
Fax:(4822)842-56-29 ; E-Mail:ibgsc@ibg.com.pl

Модель выполнена по технологии short run и предназначена для опытных моделеров
Сделано в Украине фирмой AMODEL
Дистрибутор моделей AMODEL: IBG, Варшава, Польша
Факс: (4822) 842-56-29; E-Mail:ibgsc@ibg.com.pl



USED SYMBOLS / ИСПОЛЬЗУЕМЫЕ СИМВОЛЫ

1

STAGES OF ASSEMBLY
ЭТАПЫ СБОРКИ

1

NUMBER PARTS
НОМЕР ДЕТАЛИ



TO PAINT
ОКРАСИТЬ

1

APPLY DECALS
НАНЕСТИ ДЕКАЛЬ



GLUE
КЛЕИТЬ



DON'T GLUE
НЕ КЛЕИТЬ

A/B

OPTIONAL
НА ВЫБОР



MAKE A HOLE
СВЕРЛИТЬ ОТВЕРСТИЕ



DETACH WITH KNIFE
ОТДЕЛИТЬ НОЖОМ



SHAPE WITH HOT KNIFE
ФОРМОВАТЬ ГОРЯЧИМ
НОЖОМ

2x

QUANTITY OF OPERATIONS
OR PARTS
КОЛИЧЕСТВО ОПЕРАЦИЙ
ИЛИ ДЕТАЛЕЙ



USED PAINTS / ИСПОЛЬЗУЕМЫЕ КРАСКИ

A



HUMBROL 114
GREEN
ЗЕЛЕНЬ

B



HUMBROL 65
LIGHT BLUE
СВЕТЛО ГОЛУБОЙ

C



HUMBROL 33
BLACK
ЧЕРНЫЙ

D



HUMBROL 145
MEDIUM GREY
СРЕДНЕ СЕРЫЙ

E



HUMBROL 56
ALUMINIUM
АЛЮМИНИЙ

F



HUMBROL 113
RUST
РЖАВЧИНА

G



HUMBROL 110
NATURAL WOOD
ДЕРЕВО

H

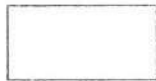

HUMBROL 34
WHITE
БЕЛЫЙ

K

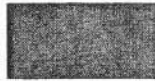

HUMBROL 53
GUNMETAL
СТАЛЬНОЙ СЕРЫЙ



COMPLETE SET / КОМПЛЕКТНОСТЬ

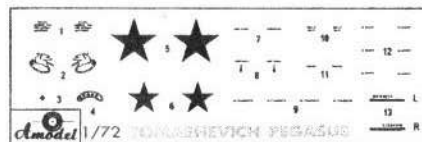

DECALS FOR ONE VERSION OF COLOURING
ДЕКАЛЬ ДЛЯ ОДНОГО ВАРИАНТА ОКРАСКИ

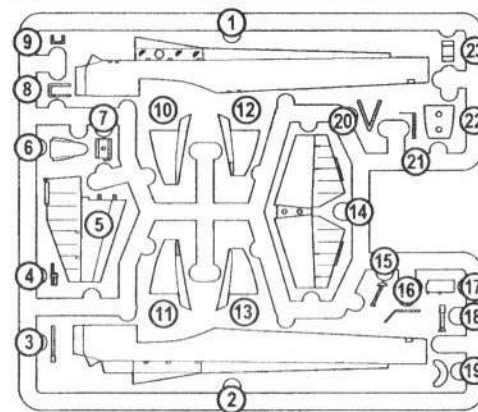

55 DETAILS FOR ASSEMBLY OF MODEL
OF ONE OF THREE PROTOTYPES OF
AN AIRPLANE PEGAS
55 ДЕТАЛЕЙ ДЛЯ СБОРКИ МОДЕЛИ ОДНОГО
ИЗ ТРЕХ ПРОТОТИПОВ САМОЛЕТА ПЕГАС

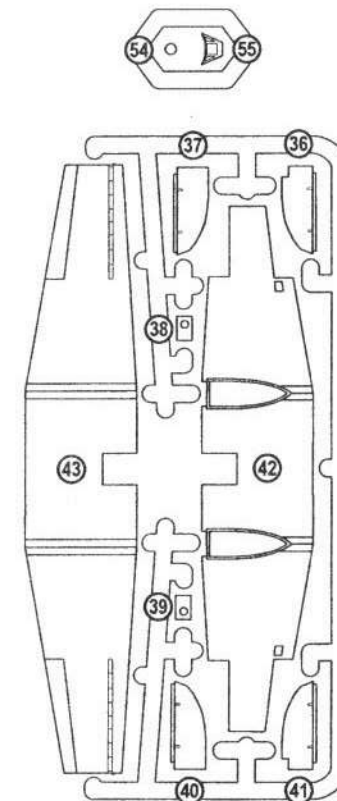
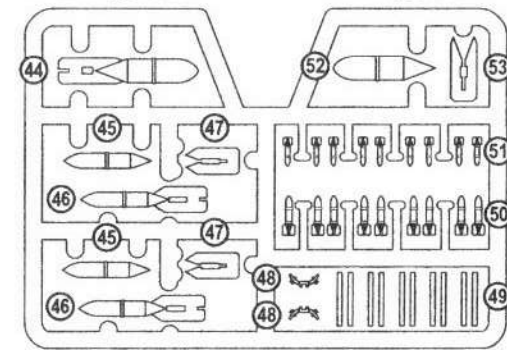
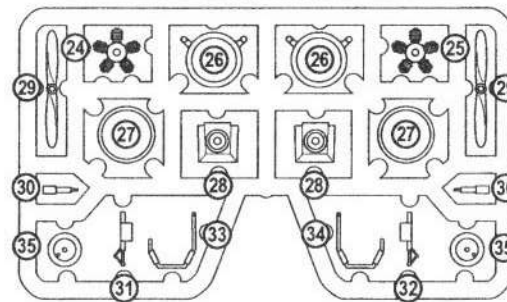

1A 4 10 11

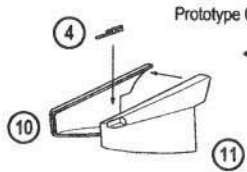

1B 4 12 13

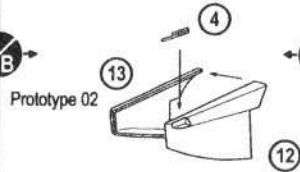

1C 3 4 12 13

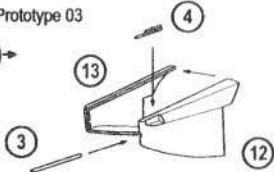

2A 24 25 2x 26
2x 28 2x 29
2x 30

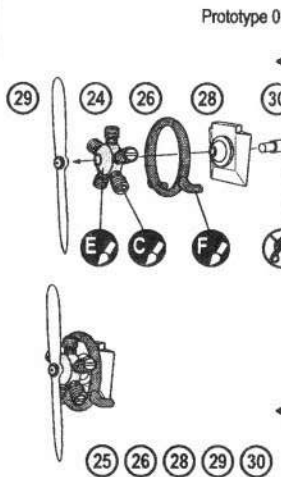

2B 24 25 2x 27 2x 28 2x 29 2x 30 33 34

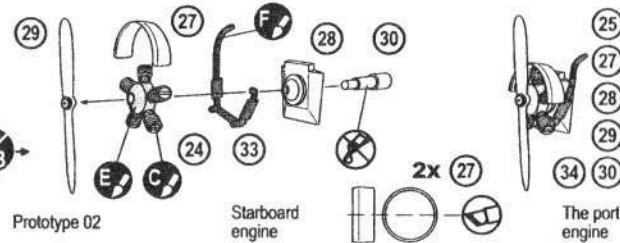

2C 24 25 2x 27 2x 28 2x 29 2x 30 33 34

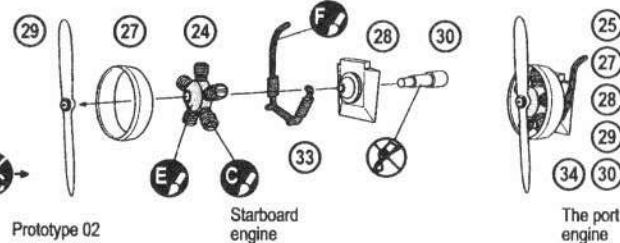

3 6 7 18

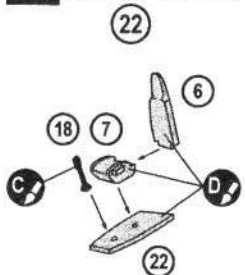

4 36 37 38 39 40 41 42 43

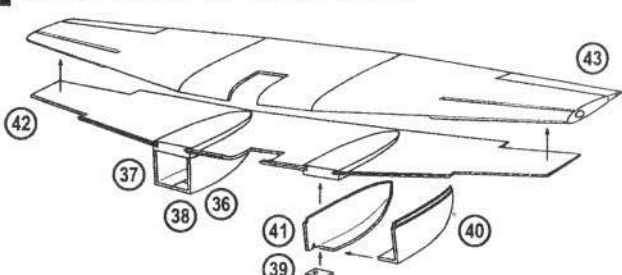

5 1 2 19 54 1A 1B 1C 3

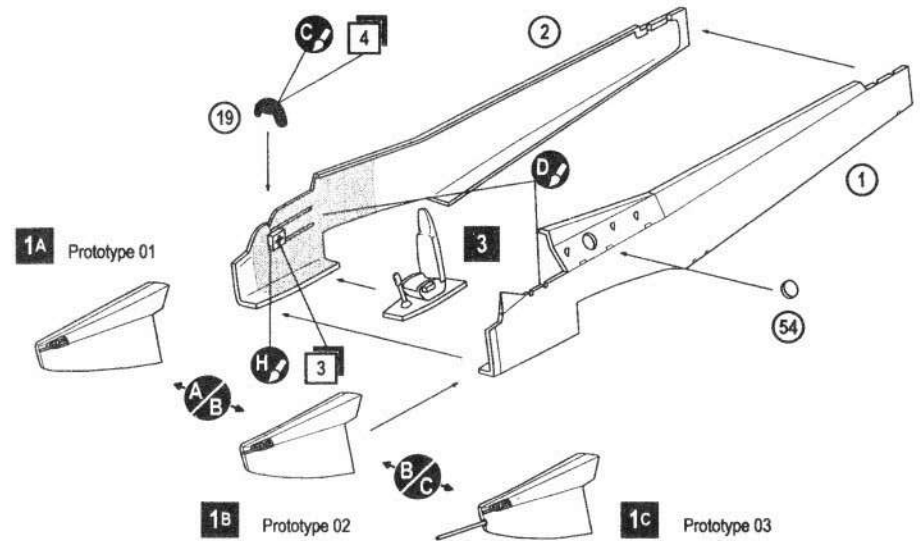

6 5 8 9 14 17

23 55 4 5

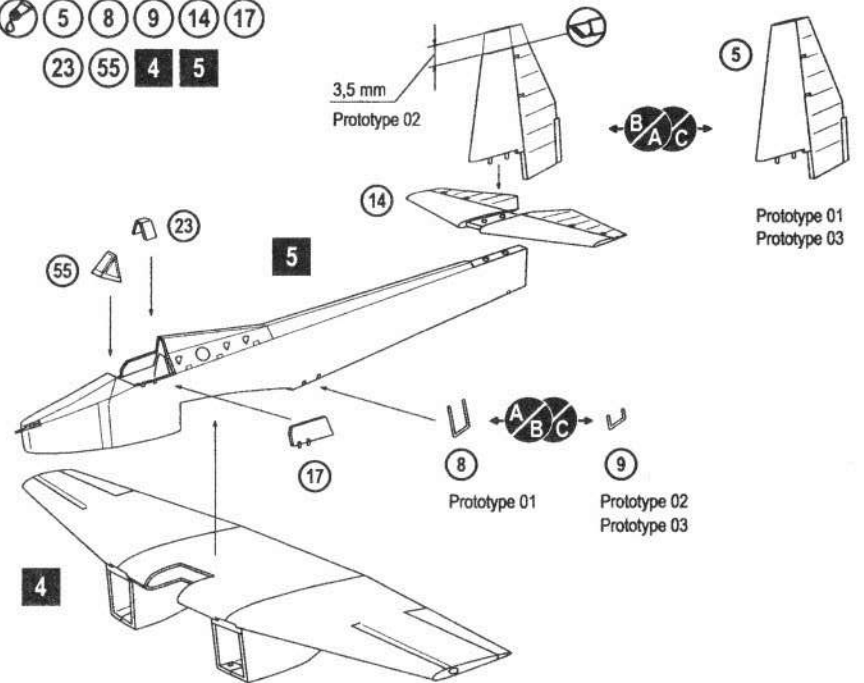

7 15 16 20 21 31 32 2x 35 2A 2B 2C 6

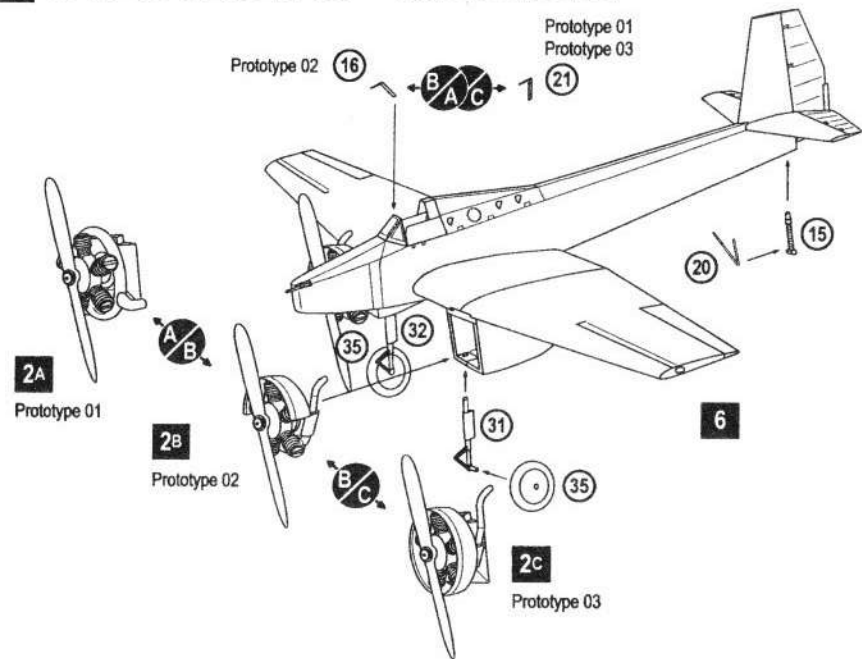

8 44 48 49 52 53

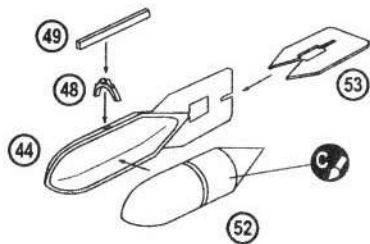

9 2x 45 2x 46 2x 47 2x 48 2x 49

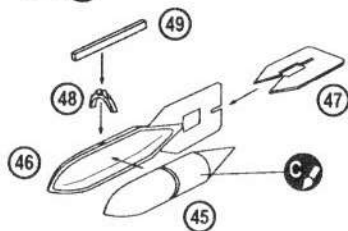

10 9x 49 9x 50

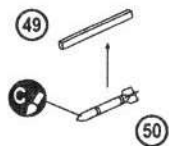

11 9x 49 9x 51

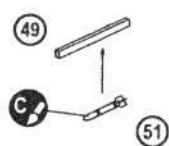

12 7 8 2x 9 9x 10 9x 11

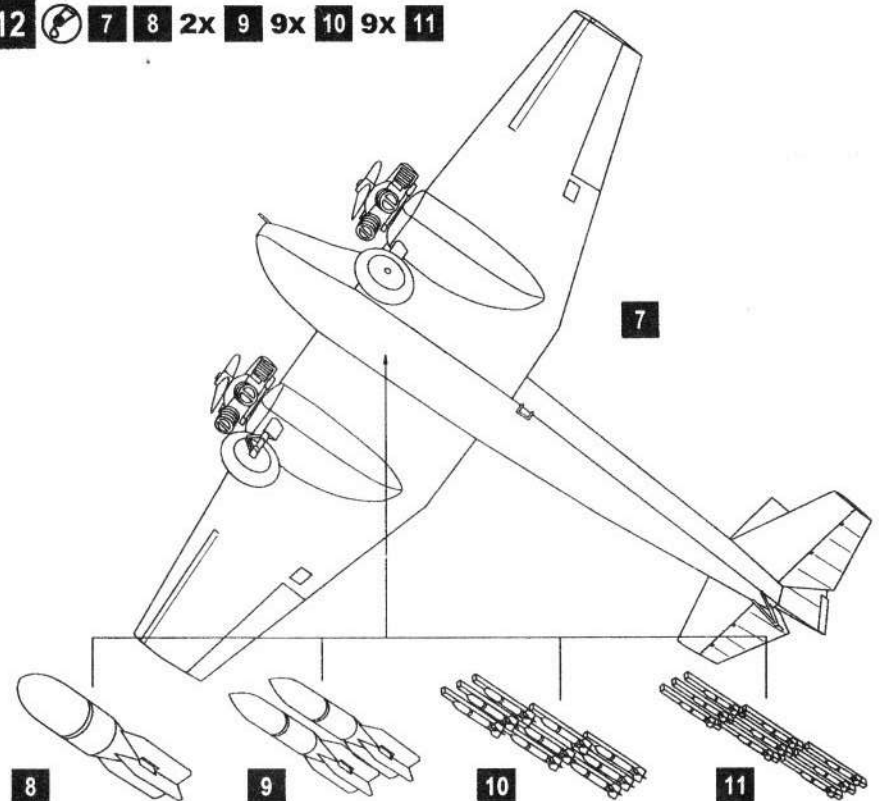

VERSIONS OF ARMAMENT
ВАРИАНТЫ ВООРУЖЕНИЯ

machine gun UB cal.0.5" and
bomb FAB-500
пулемет УБ кал.12,7 мм
и бомба ФАБ-500

machine gun UB cal.0.5" and
two bomb FAB-250
пулемет УБ кал.12,7 мм
и две бомбы ФАБ-250

machine gun UB cal.0.5" and
9 x RS-132 rocket projectiles
пулемет УБ кал.12,7 мм
и 9 x РС-132

machine gun UB cal.0.5" and
9 x RS-82 rocket projectiles
пулемет УБ кал.12,7 мм
и 9 x РС-82

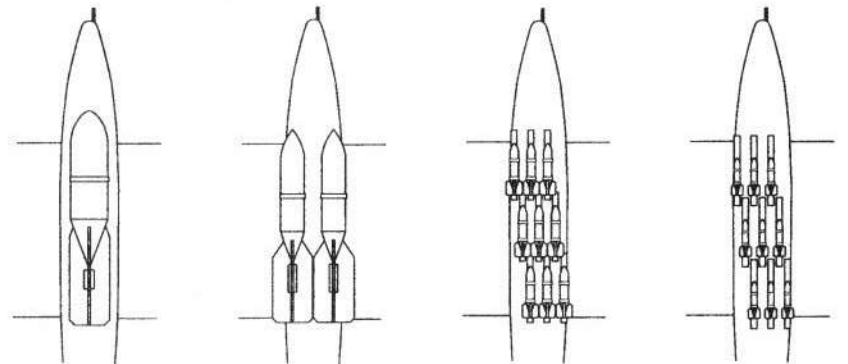

PEGAS the prototype 02, 1943 years
 ПЕГАС прототип 02, 1943 год

-  **A**
 HUMBROL 114
 GREEN
 ЗЕЛЕНЬКИЙ
-  **B**
 HUMBROL 65
 LIGHT BLUE
 СВЕТЛО ГОЛУБОЙ
-  **C**
 HUMBROL 33
 BLACK
 ЧЕРНЫЙ
-  **G**
 HUMBROL 110
 NATURAL WOOD
 ДЕРЕВО
-  **K**
 HUMBROL 53
 GUNMETAL
 СТАЛЬНОЙ СЕРЫЙ

