

Mikoyan MiG-25 P FOXBAT

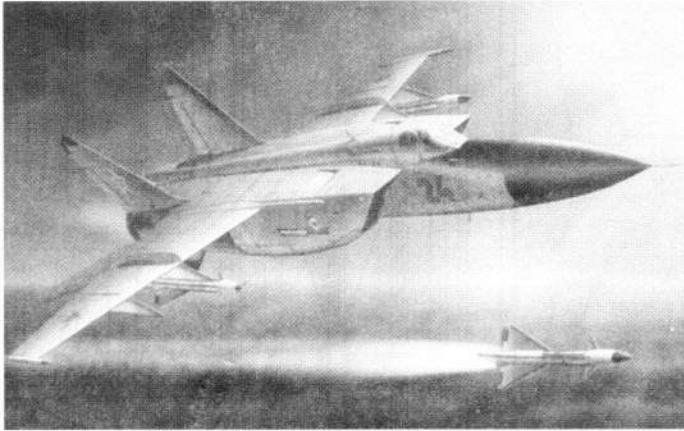

M 1:72



СМП "КОНДОР"

46008, Україна,

м. Тернопіль, вул. Медова, 2

тел./факс (0352) 52-40-17

E-mail: KondorT@ukr.net

The Mikoyan **MiG-25 Foxbat** is a high speed interceptor of Russian Air Force designed to cope with the American XB-70 Valkyrie supersonic bomber. The first flight is said to be made in early 1964. The E-266 which established the record of speed, altitude, climbing rate after 1965 is supposed to be the same aircraft as the MiG-25. The MiG-25 has been remarked as one of the most outstanding fighter aircraft in the world with its excellent climbing capability and maneuverability in high altitude and its speed of Mach 3.

Technical descriptions:

Length, m	19,75
Wingspan, m	14,015
Height, m	6,50
Max. take-off weight, kg	36720
Max. speed, km/h.	3000
Distance of flight, km	1730
Ceiling of flight, m	20700

Armament:

Two rockets R-40 RD with the radio-location head of aiming, and two rockets R-40 TD with the thermal head of aiming.

В 1971 р. розпочався серійний випуск **МіГ-25П** - одного з найвідоміших в світі літаків, створених в ОКБ Мікояна. МіГ-25П був призначений для перехоплення швидкісних висотних цілей. Це перший в світі серійний винищувач який досягнув швидкості польоту 3000 км/год. Досягнення високих тактико-технічних даних потребувало використання нових технологічних рішень в побудові літака. Біля 80% конструкції планера виконано із сталі, 11% - з алюмінієвих сплавів, 8% - з титанових сплавів. Апарат укомплектований передовим, для свого часу, радіоелектронним обладнанням. МіГ-25 з самого початку створювався як багатоцільовий. Крім перехоплювача випускалися розвідувальний та бомбардувальний варіанти, а також двомісний учбовий. Серійне виробництво МіГ-25 продовжувалося до 1985 року. На МіГ-25 було встановлено 29 світових рекордів. Літак брав участь в багатьох локальних військових конфліктах (зокрема в Перській затоці в 1991 р.). МіГ-25П стояв на озброєнні ВПС України, Росії, інших країн СНД, а також поставлявся в Алжир, Болгарію, Лівію, Сирію, Ірак, Індію.

В 1971 г. начался серийный выпуск **МиГ-25П** - одного из самых известных в мире самолетов созданных в ОКБ Микояна. МиГ-25П предназначался для перехвата скоростных высотных целей. Это первый в мире серийный истребитель, достигший скорости 3000 км/час. Достижение высоких ТТД потребовало использования новых технологических решений в строительстве самолета. Около 80% конструкции планера состоит из стали, 11% - из алюминиевых сплавов, 8% - из титановых сплавов. Аппарат оснащен передовым, для своего времени, радио-электронным комплексом. Кроме перехватчика выпускались также разведчик-бомбардировщик и двухместный учебный варианты. Серийное производство продолжалось до 1985 года. На МиГ-25 установлено 29 мировых рекордов. Самолет применялся в локальных военных конфликтах (в частности, в войне в районе Персидского залива 1991 г.). Состоял на вооружении ВВС Украины, России, ряда стран СНГ, а также Алжира, Болгарии, Ливии, Сирии, Ирака, Индии.

Технические характеристики:

Длина (без ПВД), м	19,75
Размах крыла, м	14,015
Высота, м	6,50
Максимальная взлетная масса, кг	36720
Максимальная скорость, км/ч.	3000
Дальность полета, км	1730
Потолок, м	20700

Вооружение:

Ракеты:	
R-40 РД з радіолокаційною ГСН	2 шт.
R-40 ТД з тепловою ГСН	2 шт.

УМОВНІ ПОЗНАЧЕННЯ УСЛОВНЫЕ ОБОЗНАЧЕНИЯ

	фарбування перед складанням окраска перед сборкой
	симетричне складання симметричная сборка
	нанесення деколі нанесение деколи
	склеювання склеивание
	баласт балласт
	повторити операцію повторить операцию
	вибір варіанту выбор варианта

	сірий серый
	темно-сірий тёмно-серый
	чорний чёрный
	стальний стальной
	рудо-коричневий рыжевато-коричневый
	білий белый
	світло-голубий светло-голубой
	червоний красный

Технічні характеристики:

Довжина (без ППТ), м	19,75
Розмах крила, м	14,015
Висота, м	6,50
Максимальна злітна маса, кг	36720
Максимальна швидкість, км/год.	3000
Дальність польоту, км	1730
Стеля польоту, м	20700

Озброєння:

Ракети:	
R-40 РД з радіолокаційною ГСН	2 шт.
R-40 ТД з тепловою ГСН	2 шт.

ПОРЯДОК СКЛАДАННЯ МОДЕЛІ

Вивчіть дані вказівки і схеми складання перед початком роботи з моделлю. Ознайомтеся з місцерозташуванням кожної деталі по схемі. Зробивши свій вибір на одному з варіантів, вивчіть які деталі необхідні для даної моделі.

Складання і склеювання

Уважно відділіть деталі від літника, використовуючи ніж з гострим лезом. При необхідності підгонки деталей користуйтеся надфілем або наждачним папером. В місцях склеювання деталі повинні щільно прилягати одна до одної. Використовуйте невелику кількість клею, акуратно наносьте його на деталі, не допускаючи підтікання клею. Дрібні деталі беріть пінцетом. Склеюваним деталям дайте час висохнути.

Фарбування

Використовуйте для фарбування моделі м'який пензлик та необхідні фарби. В інструкції всі кольори позначені цифрами. Виришіть які деталі слід розфарбувати до, які після складання згідно інструкції.

Перевід деколі

Зупиніться на вибраному Вами варіанті переведу деколей. Виріжте окремо кожну деколь, намочіть на деякий час у теплій воді і прикладіть на відповідну позицію на моделі. Притискаючи плівку, обережно витягніть з-під деколі паперову основу.

ПОРЯДОК СБОРКИ МОДЕЛІ

Изучите данные указания и схемы сборки перед началом работы с моделью. Ознакомьтесь с месторасположением каждой детали по схеме. Сделав свой выбор на одном из вариантов, изучите какие детали требуются для заданной модели.

Сборка и склеивание

Внимательно отделите детали от литников, используя нож с острым лезвием. При необходимости подгонки деталей пользуйтесь надфилем или наждачной бумагой. В местах склеивания детали должны плотно прилегать друг к другу. Используйте небольшое количество клея, аккуратно наносите его на склеиваемые детали, не допуская подтеков. Мелкие детали берите пинцетом. Склеенным деталям дайте время высохнуть.

Окраска

Используйте для окраски модели мягкие кисти и необходимые краски. В инструкции все цвета обозначены цифрами. Решите какие детали следует раскрашивать до, какие после сборки.

Перевод деколи

Остановитесь на выбранном Вами варианте перевода деколей. Вырежьте отдельно каждую деколь, намочите на некоторое время в теплой воде и приложите на соответствующее место на модели. Прижимая пленку, осторожно вытяните из-под деколи бумажную основу.

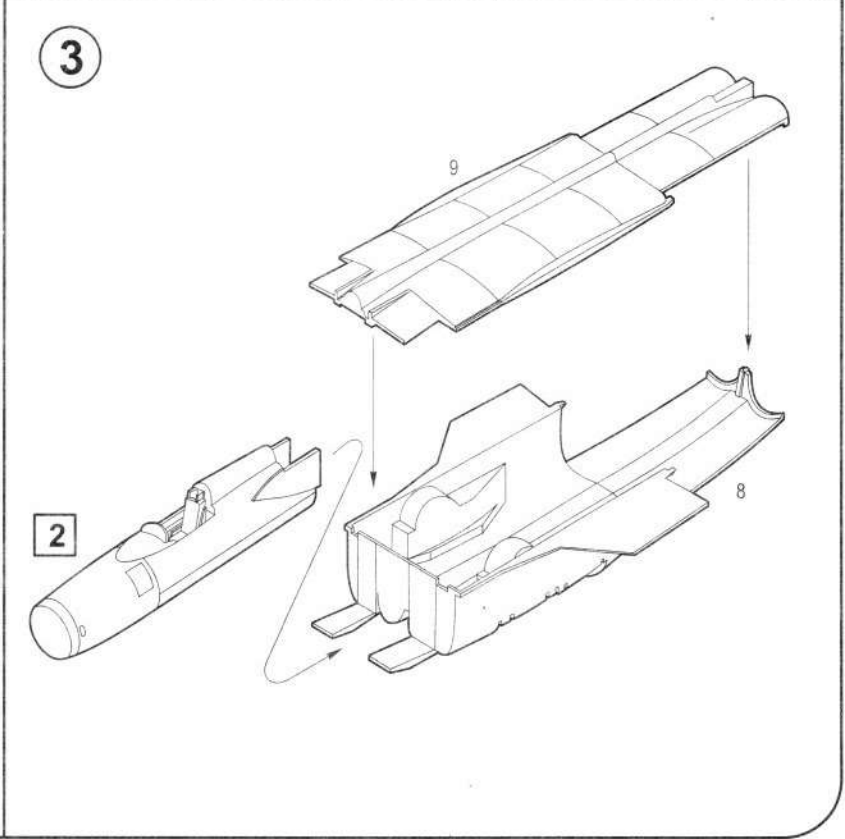
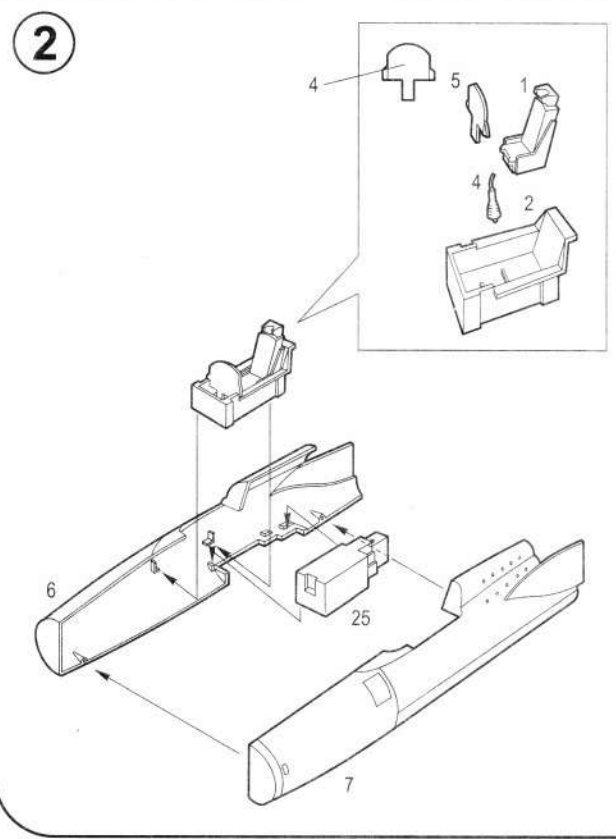
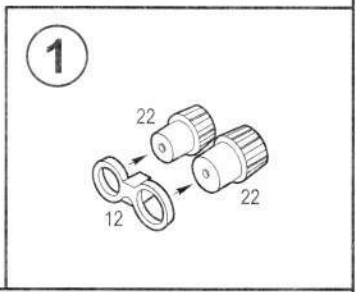
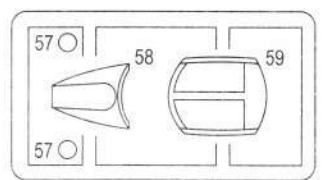
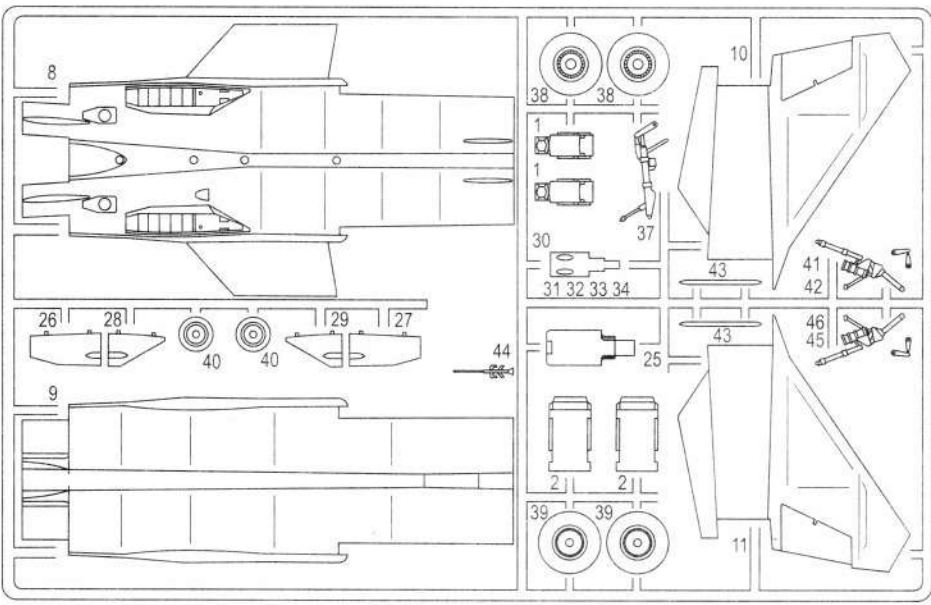
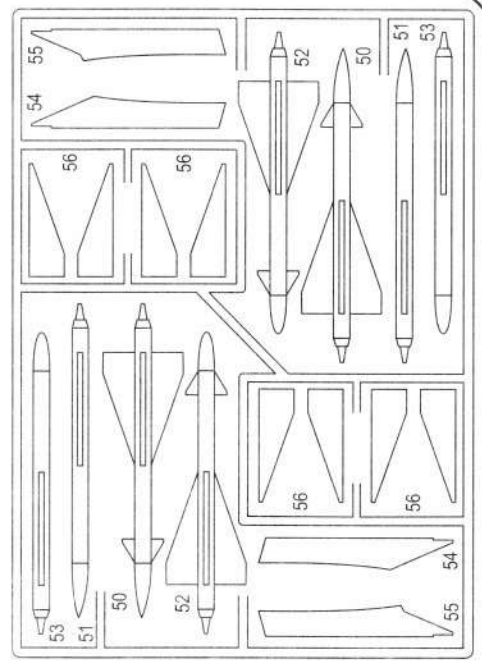
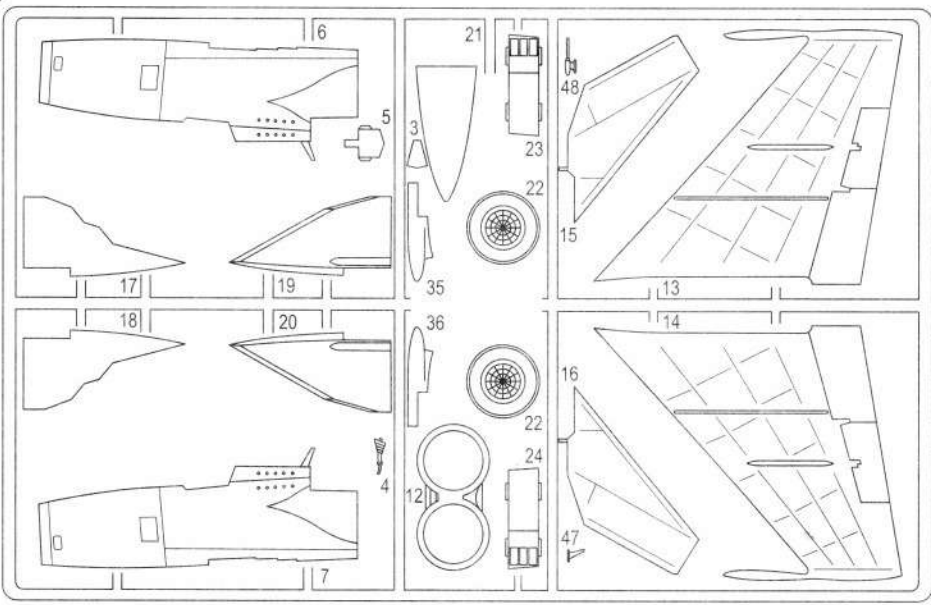

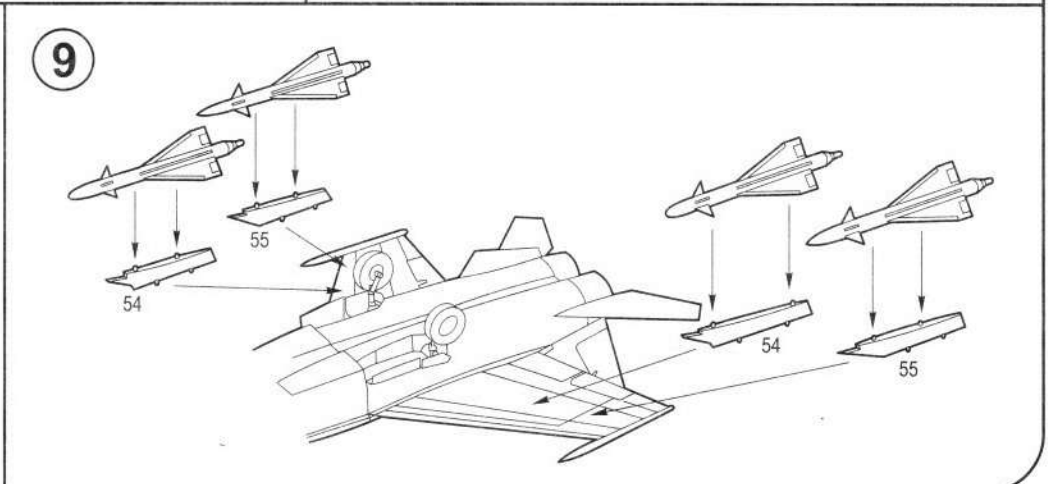
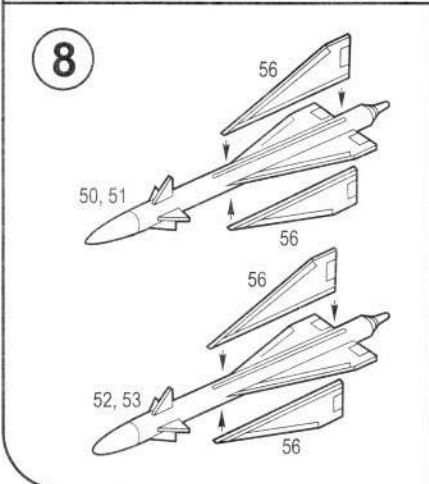
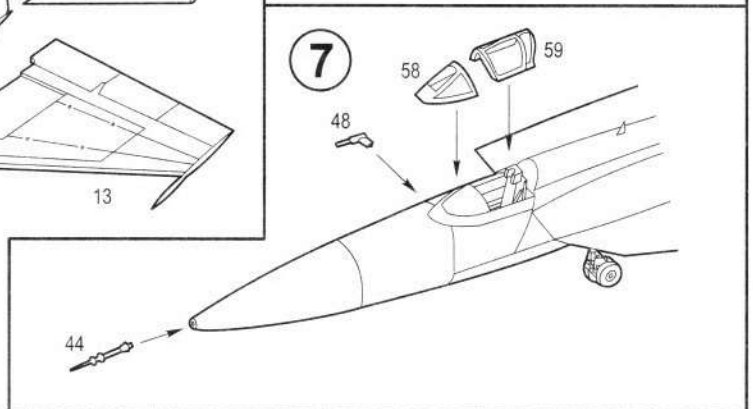
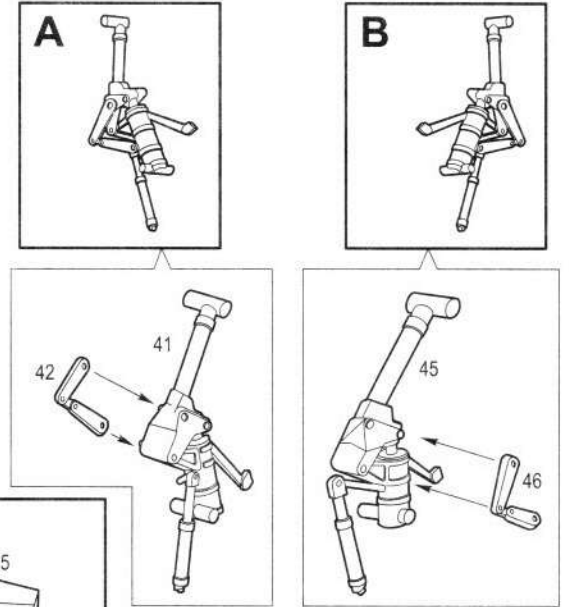
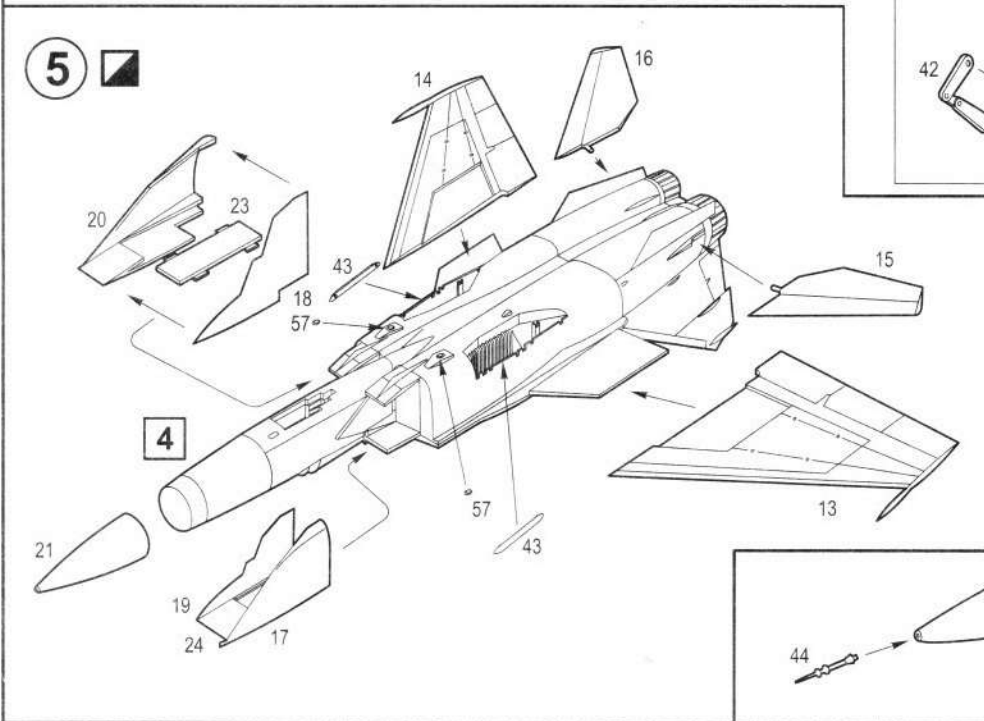
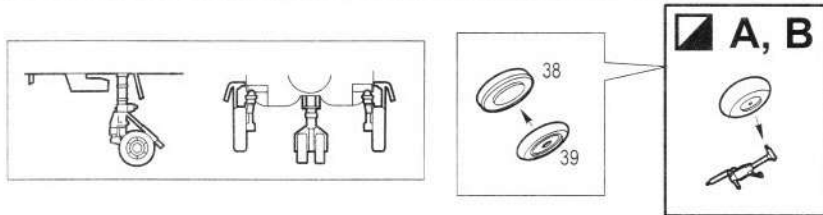
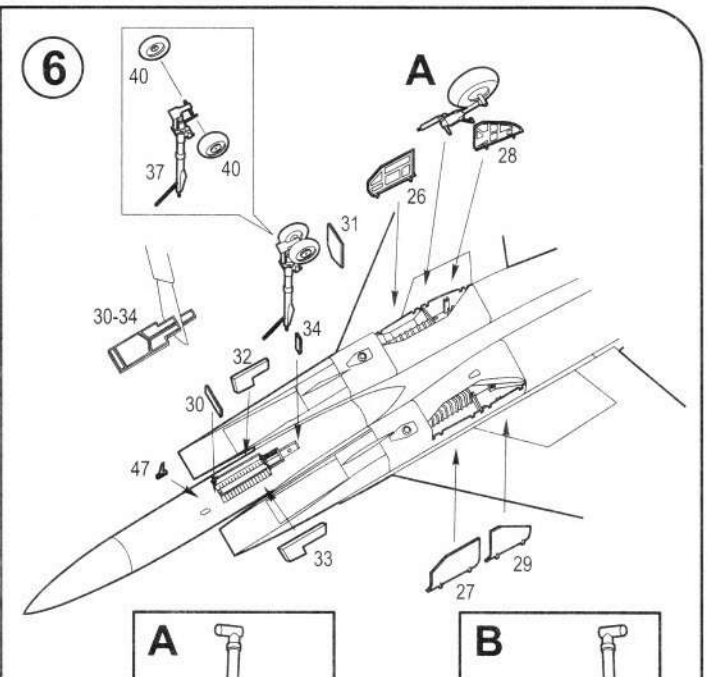
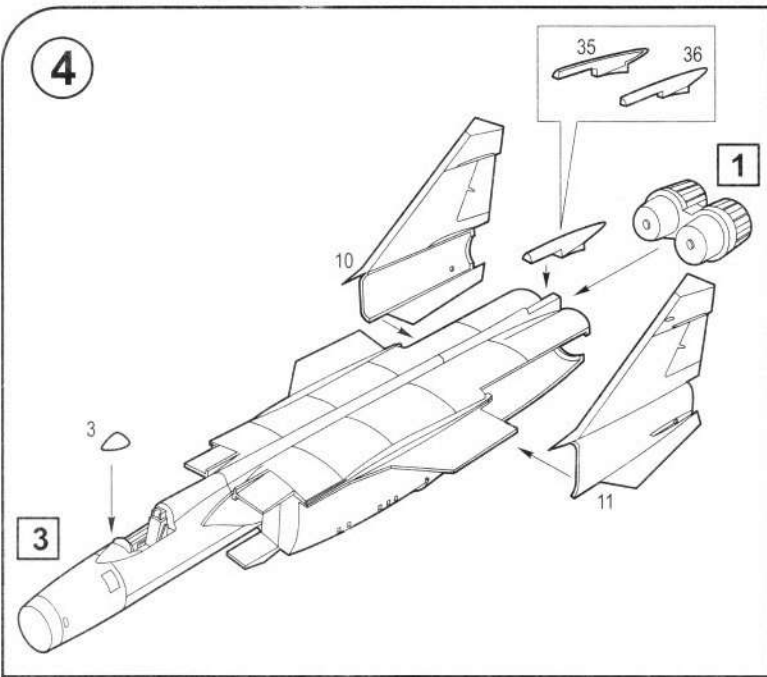



146 Гвардейский истребительный авиационный полк г. Васильков
146 Гвардійський винищувальний авіаційний полк м. Васильків

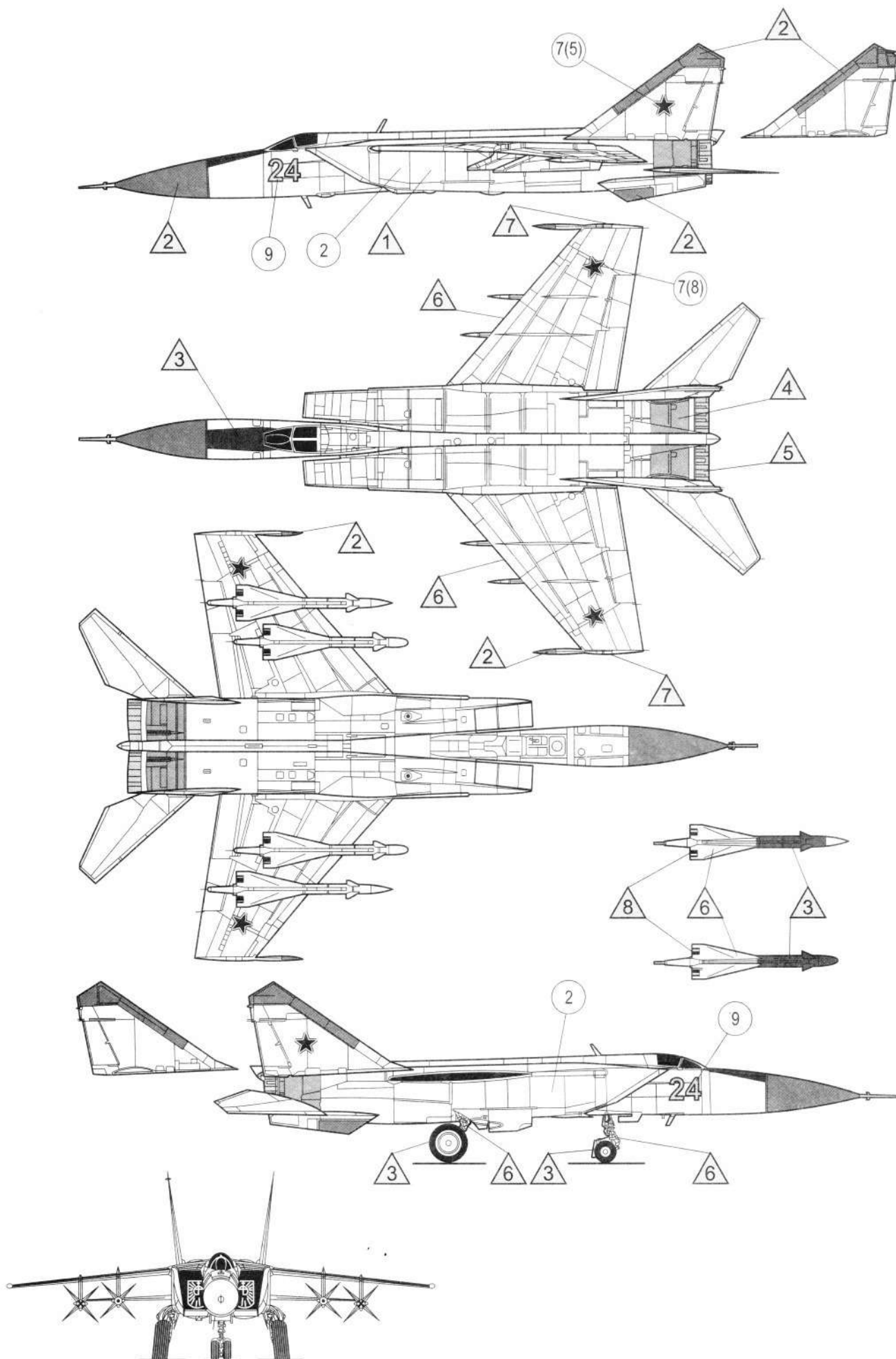



1 2



5



8



4

3

24

9

24



1/72 MIG-25P FOXBAT

11	12	13	14	15	16	17	18	19	20	21	22	23
12	13	14	15	16	17	18	19	20	21	22	23	24
13	14	15	16	17	18	19	20	21	22	23	24	25
14	15	16	17	18	19	20	21	22	23	24	25	26
15	16	17	18	19	20	21	22	23	24	25	26	27
16	17	18	19	20	21	22	23	24	25	26	27	28