

Sd.Kfz.131 Marder II (7,5 PaK 40/2)

instructions / návod

EN

The German Pz.I and Pz.II light tanks, put into action in the first stages of the Second World War, did not surpass the allied ones by the quality of their construction, but rather by the tactics and the means of combat use. Not even the initial versions of the Pz.III and Pz.IV medium tanks could compete with their British and French counterparts, just the German combat tactics was simply superior. That the armament of the German tanks was really insufficient and not effective enough against the heavily armoured and armed tanks of the enemy would not show itself sooner than during the German attack on the Soviet Union in 1941. The heavily armoured KV-1, KV-2 and most importantly the T-34, used in large numbers, proved lethal to the German light tanks. The German army, or the Wehrmacht, was forced to start looking for new ways to tackle the threat posed by the Soviet tanks. The development of the new version of the medium tanks and the introduction of the new heavy tanks took rather long time and a new and efficient weapon was needed at the moment. So, a new tank destroyer had to be developed almost instantly, using available means – in the form of the large quantity of the light weight tanks chassis.

Based on the chassis of the Pz.II, two types of the tank destroyer were developed. The first of which was the Sd.Kfz 132, built by Alkett on the chassis of the Pz.II Ausf. D/E. and fitted with a captured 76.2mm F22 gun of Soviet provenance, of which the Wehrmacht seized large numbers in the early stages of the attack against the Soviets. The total number built of this tank destroyer reached 210.

The other vehicle to emerge from the necessity of having a new tank destroyer was the far more advanced Sd.Kfz 131 built around the Pz.II Ausf. G. chassis. What is more, this vehicle was also fitted with much better PaK 40/2 anti-tank cannon the development of which had only recently been completed. Its top was semi-open as was that of the Sd.Kfz 132, but it proved to protect its crew of the commander-gunner and loader far better. The Sd.Kfz 131 was also lower by some 40cm than the Sd.Kfz 132. The third crew member, the driver, occupied the forward section of the chassis and was protected by the original armour plates. The ammunition carried counted 37 cannon shells. Besides the cannon, the crew also had loosely carried MG34 machine gun for their own protection against the enemy infantry or aircraft.

Sd.Kfz 131s were assembled at the Famo plants in Warsaw and Wroclaw (in Poland today). A total of 1271 vehicles was built, the production spanning from 1942 until 1944. Since 1944, both types, Sd.Kfz 132 and Sd.Kfz 131 bore the same name the Marder II.

The light weight and agile vehicles were well liked by the crews, the type also possessed good terrain passability. It was deployed on the Eastern front as well as in the West and Italy. Some of the crews were quite successful too, namely the crew of Unteroffizier Helmut Kohlke who fought in a machine aptly named „Kohlenklaus“. Apart from the German units, the Sd.Kfz 131 was also briefly used by the Royal Magyar Army which, on the Eastern Front, took delivery of five machines in December 1942. Two of the machines found their way back to the Wehrmacht the following summer. Even as late as March 1945, the Wehrmacht was still equipped with at least 150 of them. Several of the Marder were also captured by the Allies, one Marder found itself in short-lived service with the post-war Czechoslovak army.

Mass 10,8 t, length 6,38 m, width 2,28 m, height 2,20 m, max. speed 40 km/h, armour 14,5 to 30 mm, armament: single 7.5 cm Pak 40/2 cannon and a MG 34 7,92 mm machine gun, crew: 3.

CZ

Německé lehké tanky Pz.I a Pz.II, nasazené do první fáze bojů druhé světové války, nepřekonávaly protivníky kvalitou konstrukcí, ale spíše taktikou a způsobem bojového nasazení. Ani střední tanky Pz.III a Pz.IV prvních verzí nebyly technicky lepší než francouzské a britské tanky. Ale německá bojová taktika byla účinnější. To, že jsou německé tanky slabě vyzbrojené a neúčinné proti silně pancéřovaným a vyzbrojeným tankům protivníka se naplno projevilo až při útoku na Sovětský svaz v roce 1941. Silně pancéřované tanky KV-1, KV-2 a zejména T-34 nasazované ve velkých počtech se ukázaly pro lehké německé tanky jako smrtelně nebezpečné. Wehrmacht tak okamžitě musel hledat cesty, jak úspěšně se sovětskými tanky bojovat. Vývoj nových verzí středních a zavádění těžkých tanků byla cesta časově náročná. Protitanková výzbroj byla potřebná ihned. To vedlo k urychlenému vývoji stíhačů tanků. K těmto účelům bylo k dispozici velké množství podvozků náhle nepotřebných lehkých tanků.

Na základě podvozku tanku Pz.II byly vyvinuty dva typy stíhačů tanků. Jako první byl na podvozcích verzí Pz.II Ausf. D/E staven firmou Alkett typ Sd.Kfz 132. Ten byl vybaven kořistním sovětským kanónem F22 ráže 76,2. Tohoto kanónu ukořistil Wehrmacht na začátku války obrovské množství. Tohoto typu bylo postaveno 210 kusů.

Podvozek modernější verze Pz.II Ausf G. se stal základem pro konstrukci mnohem účelněji navrženého stíhače tanků Sd.Kfz 131. Ten byl navíc vybaven novým protitankovým kanónem PaK 40/2, jehož vývoj se podařilo dokončit. Nástavba byla sice také zčásti otevřená jako u Sd.Kfz 132, ale kryla osádku tvořenou velitelem-střelcem a nabíječem mnohem lépe. Navíc byl Sd.Kfz 131 o 40 cm nižší než Sd.Kfz 132. Třetí člen osádky, řidič seděl v přední části podvozkové části a byl chráněn původním pancéřováním. Pro kanón bylo vezeno 37 granátů. Kromě kanónu byla osádka vyzbrojena volně uloženým kulometem MG 34, používaným proti pěchotě a proti letadlům. Sd.Kfz 131 byl montován v závodech Famo ve Varšavě a Vratislavi v dnešním Polsku. Vyrobeno ho bylo 1271 kusů. Výroba běžela od roku 1942 do roku 1944. Od roku 1944 nesly oba typy, Sd.Kfz 132 i Sd.Kfz 131 společné bojové jméno Marder II.

Mezi osádkami byl lehký a pohyblivý stroj s dobrou průchodností terénem oblíben. Nasazen byl na východní i západní frontě a v Itálii. Některé osádky byly velmi úspěšné, nejúspěšnější stroj byl patrně 'Kohlenklaus' velitele Unteroffizier Helmuta Kohlkeho. Kromě německých jednotek používala Sd.Kfz 131 krátce i maďarská královská armáda. V prosinci 1942 převzala pět kusů na východní frontě. Dva přeživší byly vráceny Wehrmachtu v létě 1943. Ještě v březnu 1945 bylo ve výzbroji Wehrmachtu evidováno 150 ks. Několik strojů bylo ukořistěno, jeden stroj používala krátce po válce i Československá armáda.

hmotnost 10,8 t, délka 6,38 m, šířka 2,28 m, výška 2,20 m, max. rychlost 40 km/h, pancéřování 14,5 až 30 mm, výzbroj 1x 7,5 cm kanón Pak 40/2 a 1x kulomet MG 34 7,92 mm, osádka: 3 vojáci

Parts List

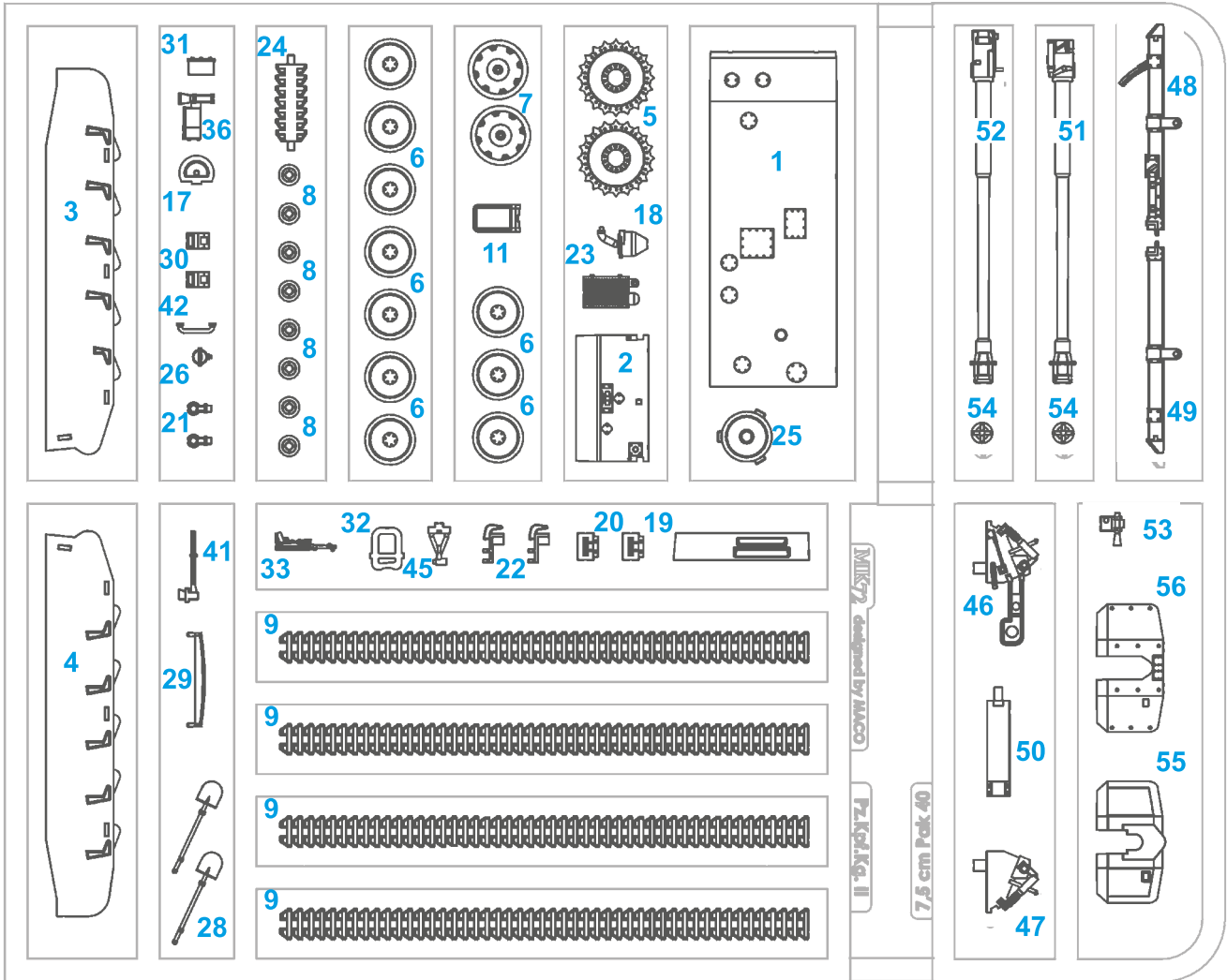

Marder II

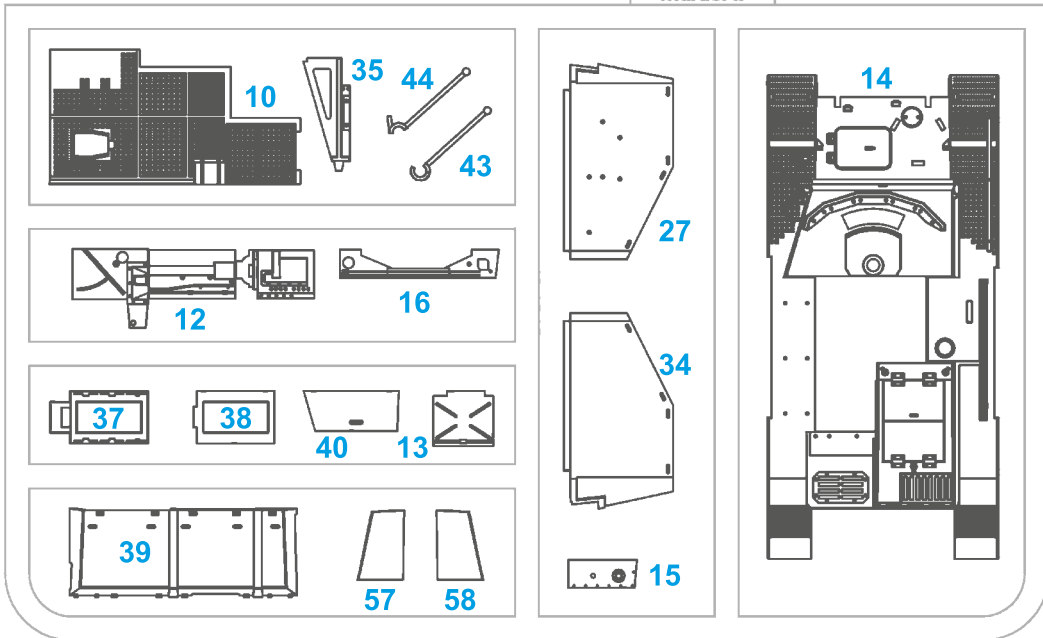

SYMBOLS

MOŽNOST VOLBY
OPTIONAL
NACH BELIEBEN
OPTION

POUŽIT KYANOAKRYLÁTOVÉ LEPIDLO
INSTANT CYANOACRYLATE GLUE
ZYANOAKRYLATKLEBER
ADHÉSIF CYANOACRYLAT

OHNOUT
BEND
BIEGEN
COURBER

ZHOTOVIT NOVÉ
SCRATCH BUILD
FERTIGSTELLEN
ACHEVER

ŘEZAT/VRTAT
CUT OFF/DRILL
ENTFERNEN
DETACHER

GSI
colours code
NATŘÍT
COLOUR
FARBEN
PEINDRE

1

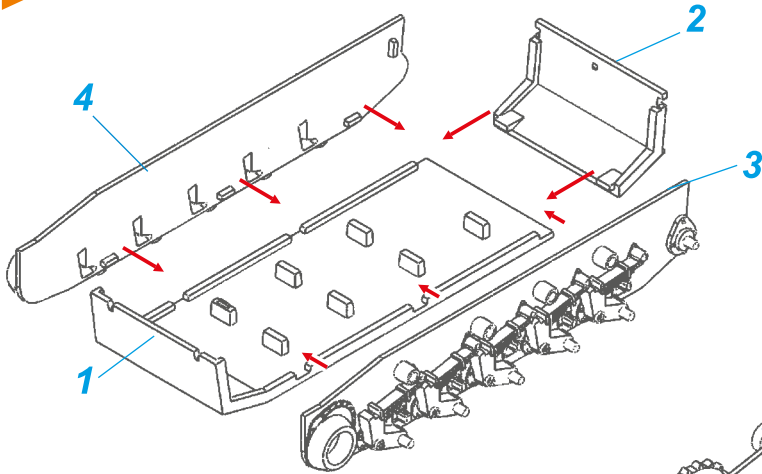

2

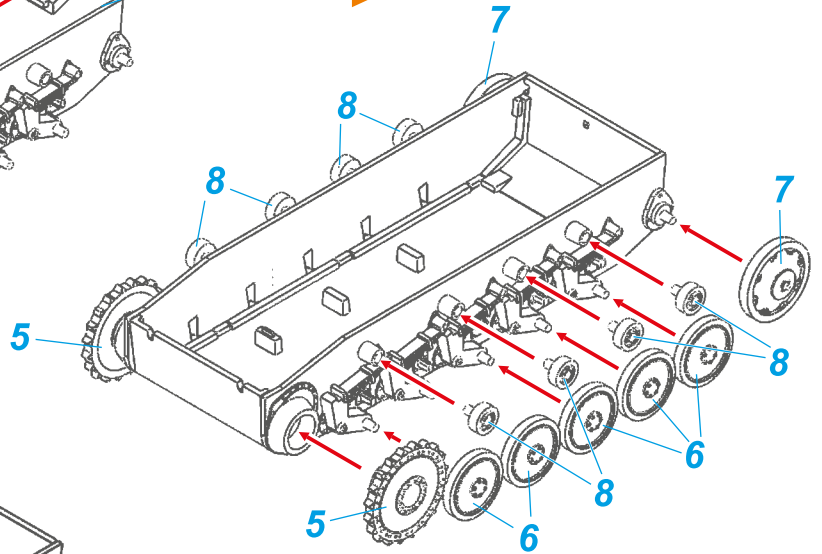

3

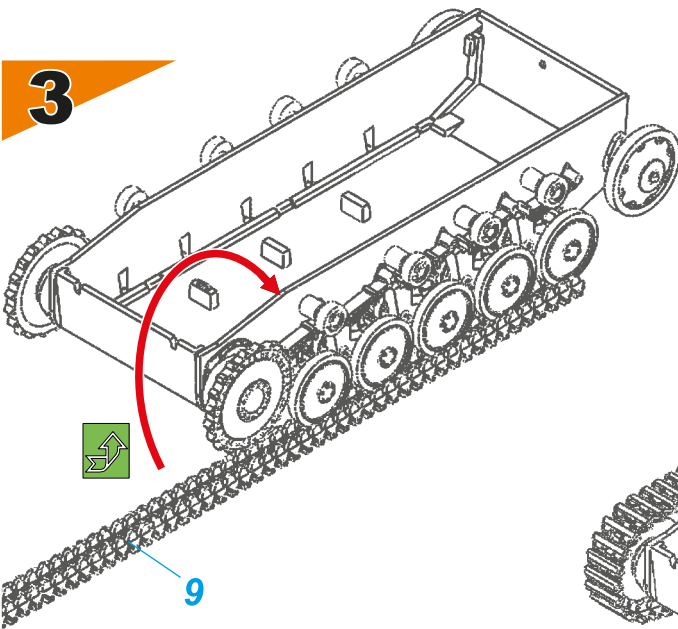

4

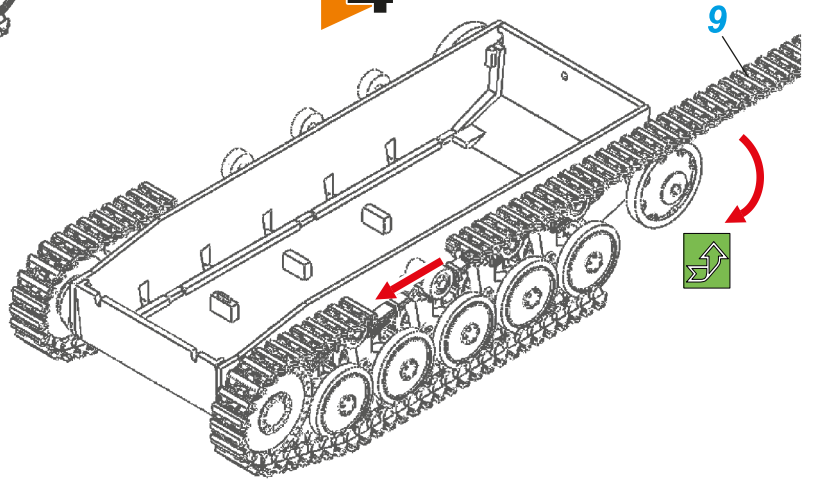

5

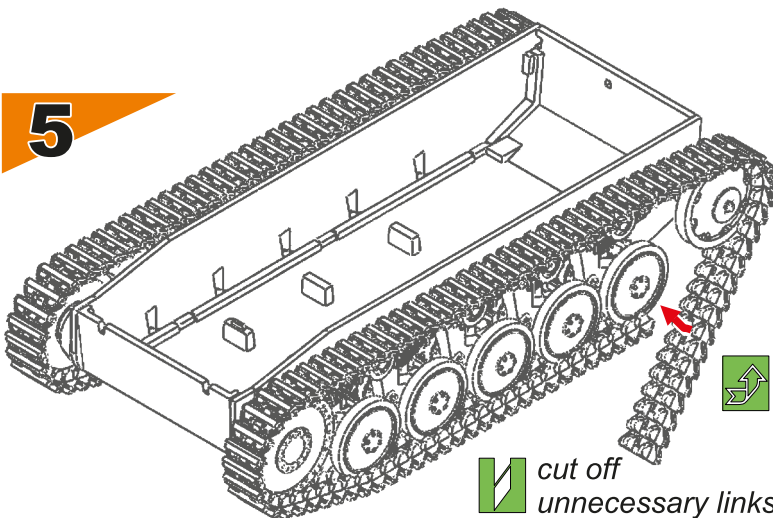

 cut off unnecessary links

6

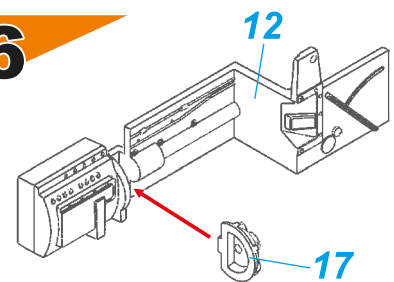

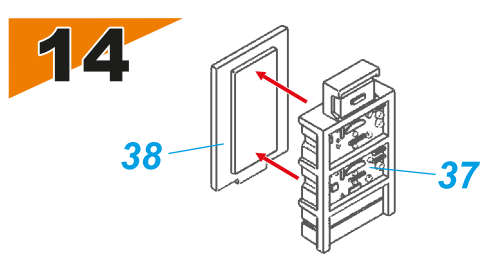
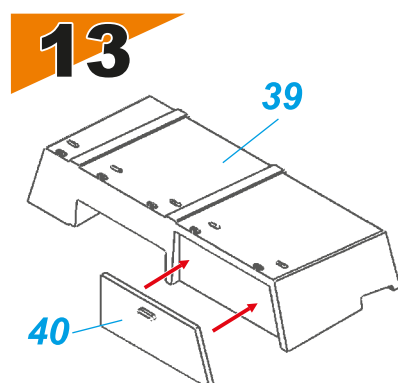
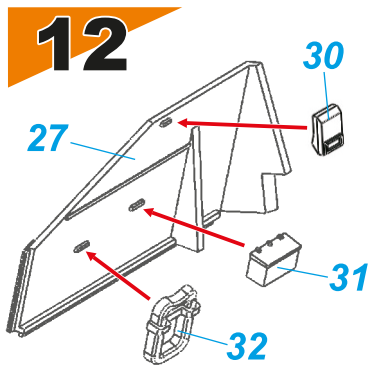
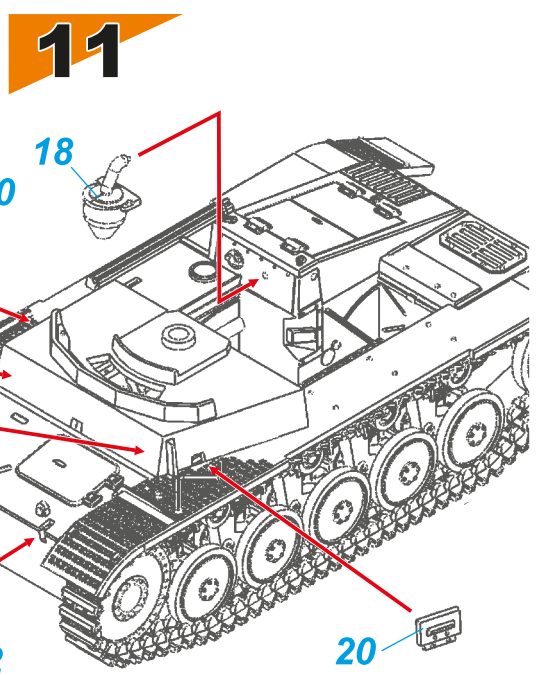
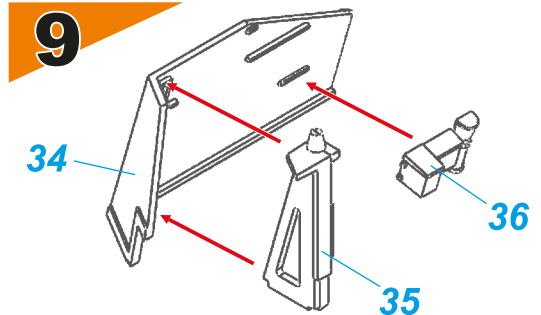
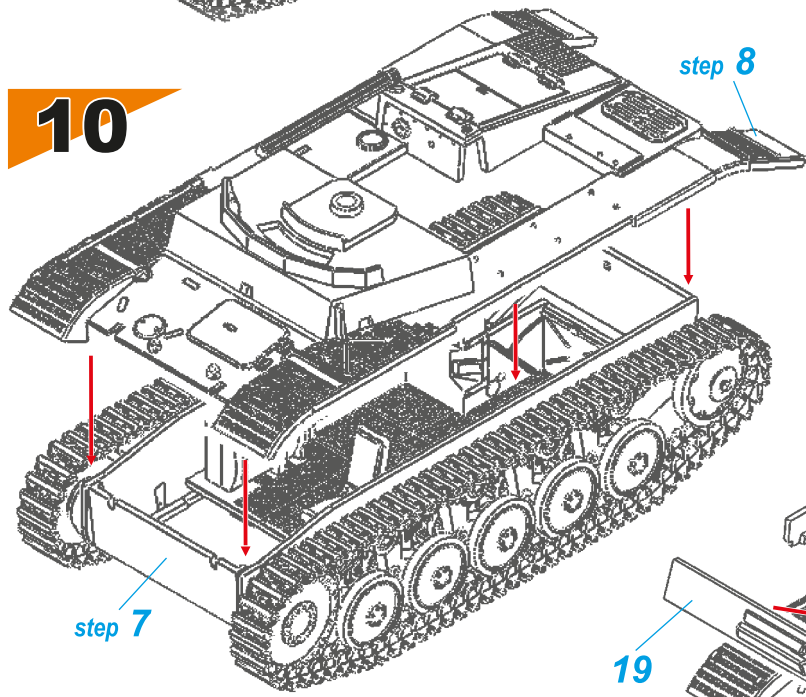
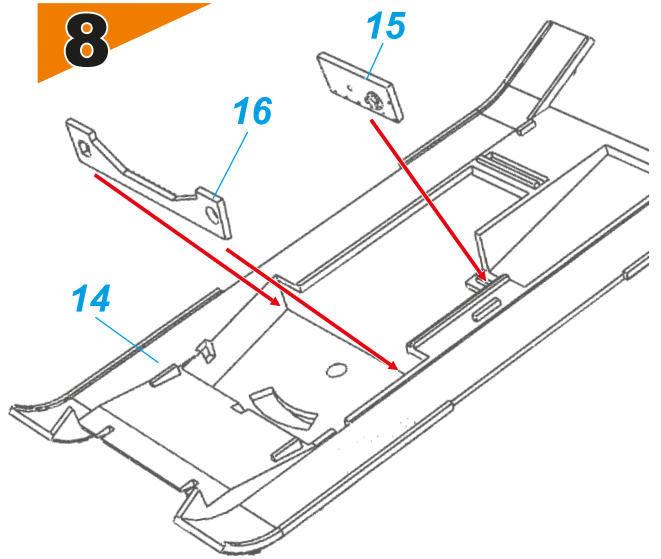
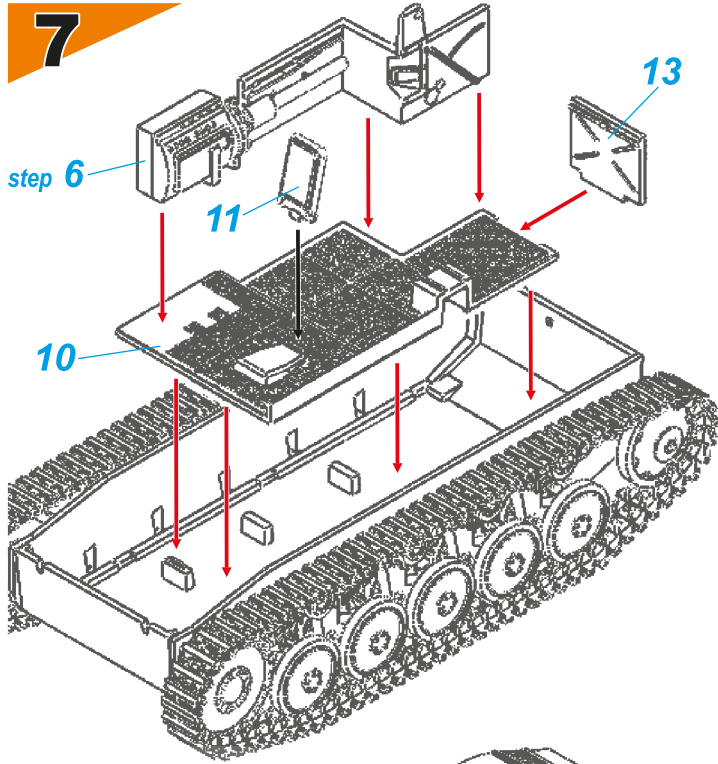

15

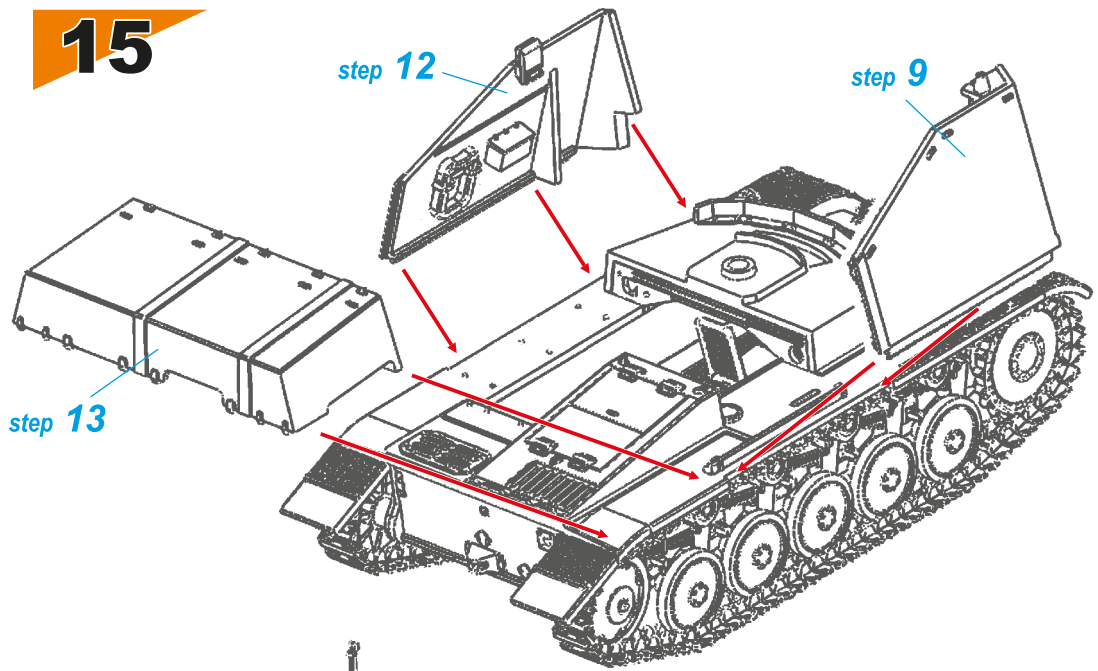

16

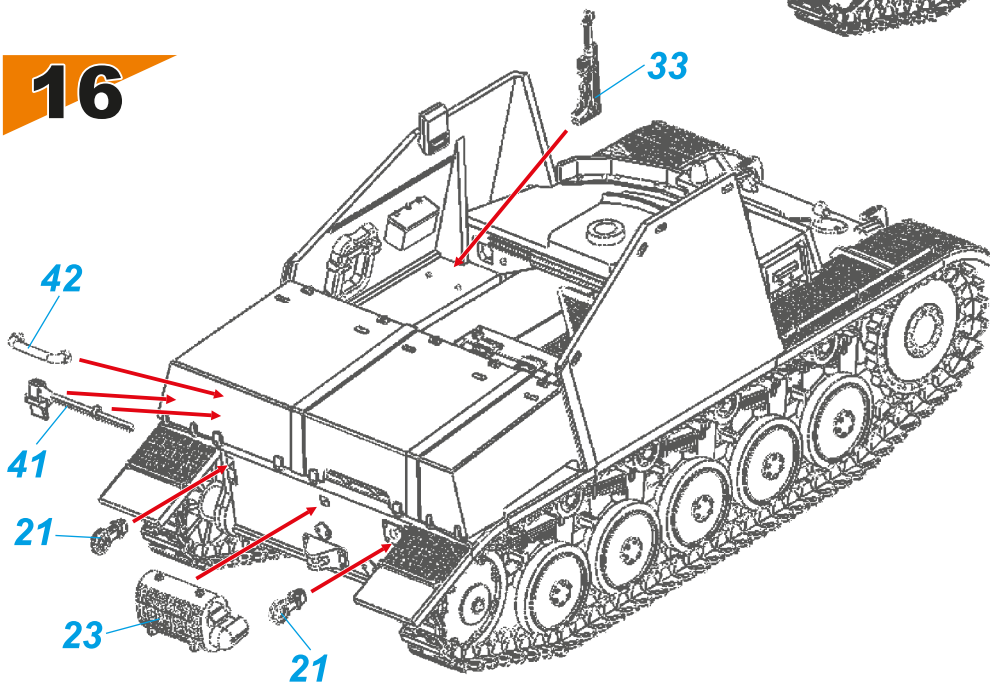

17

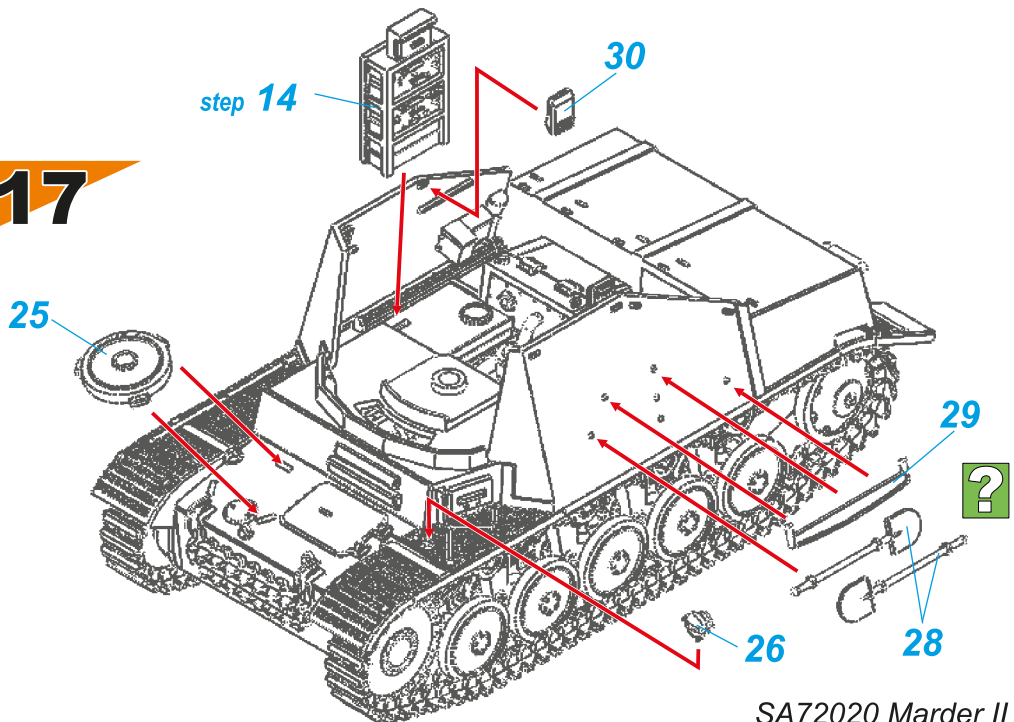

18

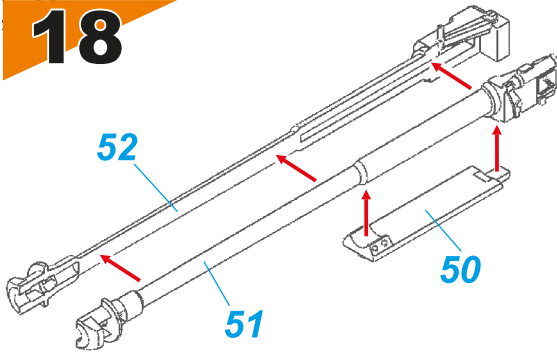

19

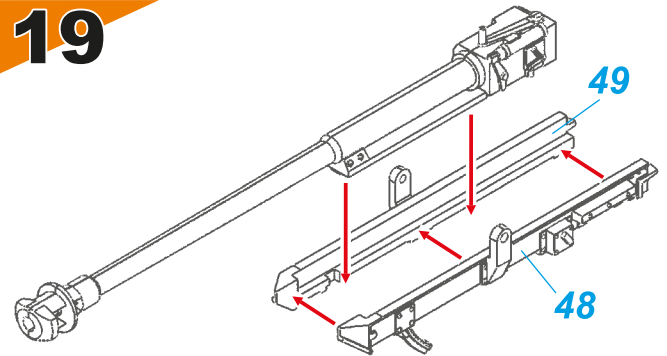

20

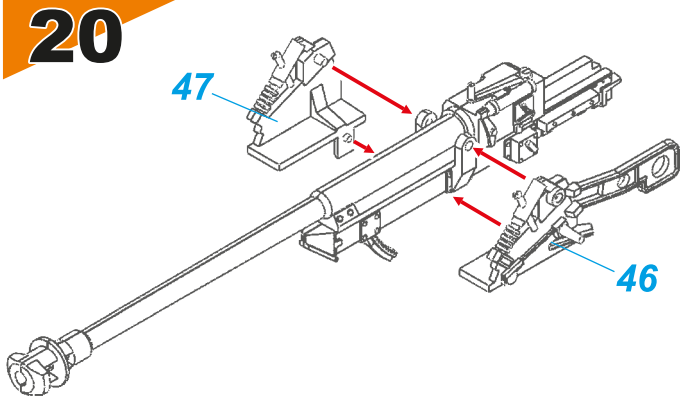

21

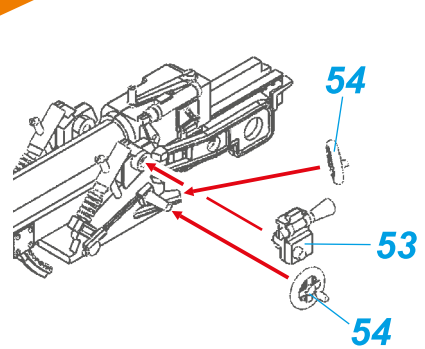

22

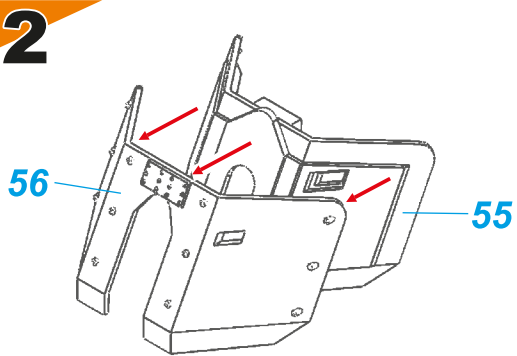

23

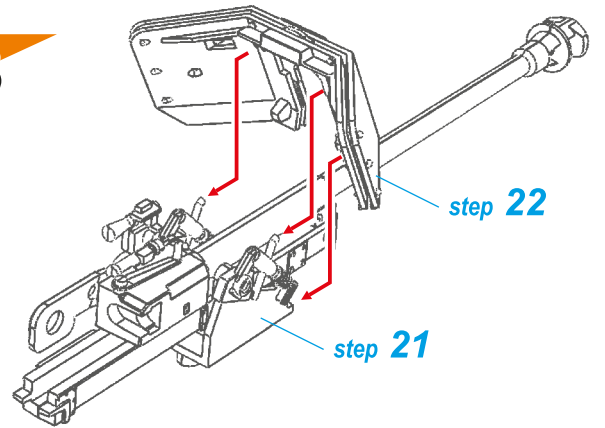

24

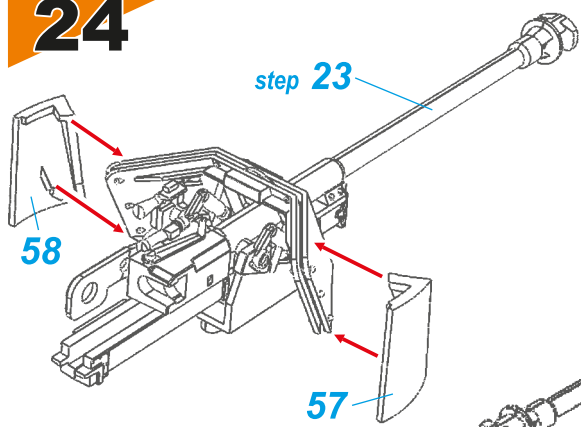

25

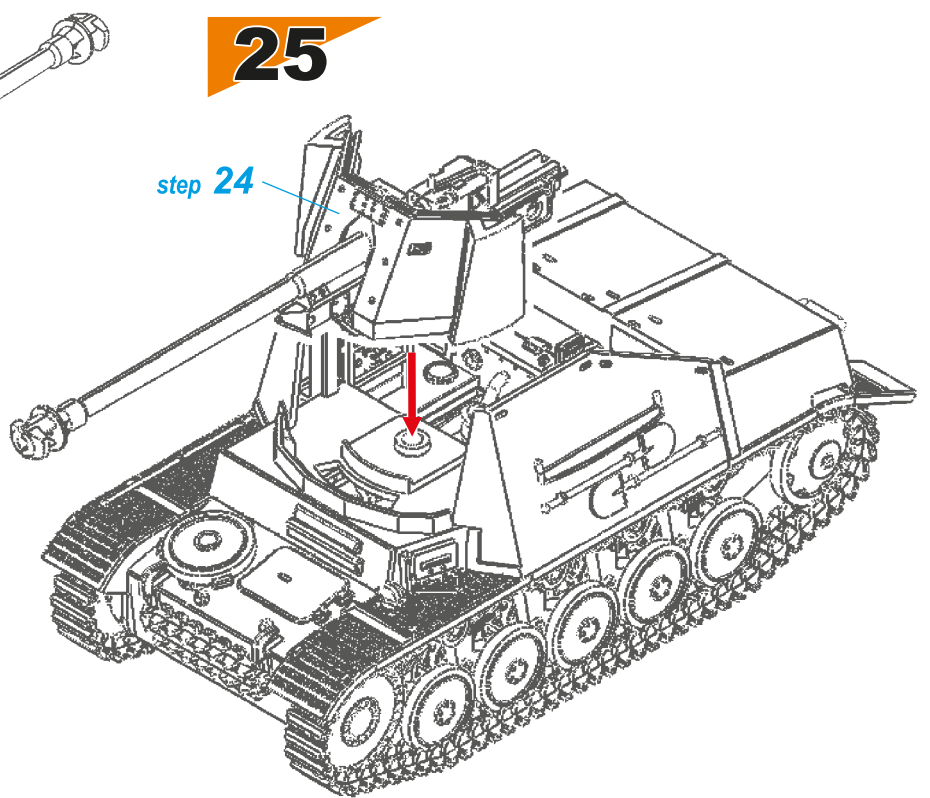

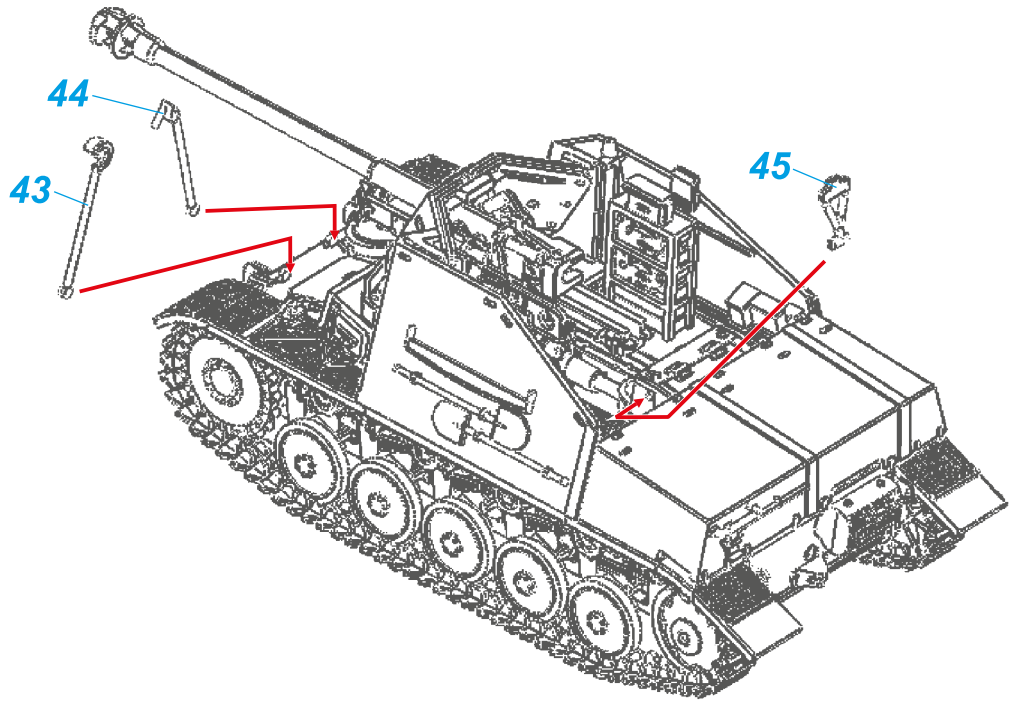

? travelling position

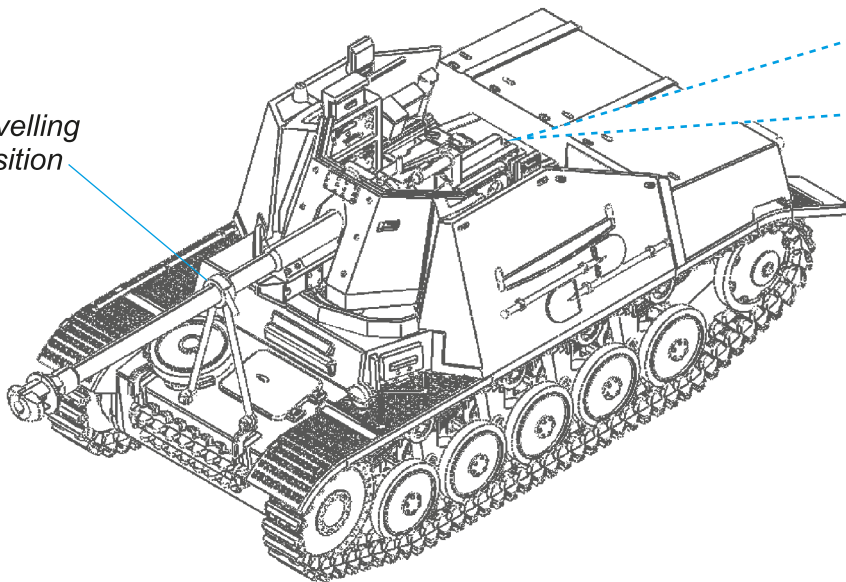

? travelling position

45

? lock released

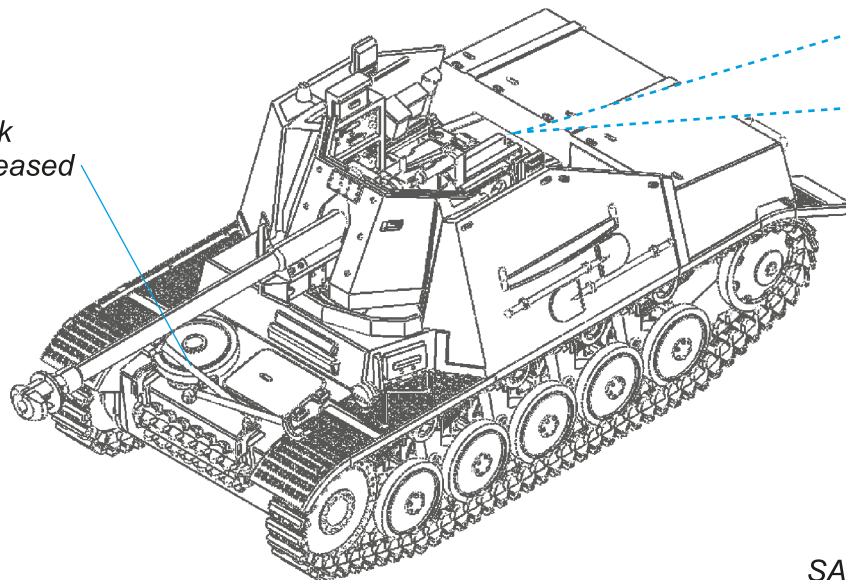

? lock released

45

Sd.Kfz.131 Marder II, Pz.Jg.Abt.49, Eastern Front, winter 1943/44.
 Sd.Kfz.131 Marder II, Pz.Jg.Abt.49, východní fronta, zima 1943/44.

Scheme A

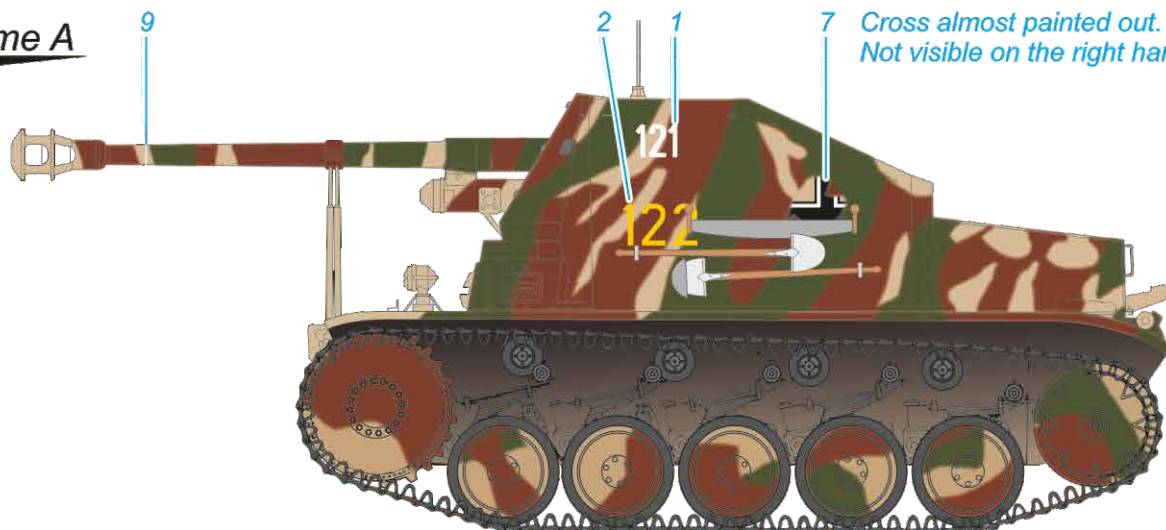

Cross almost painted out.
 Not visible on the right hand side.

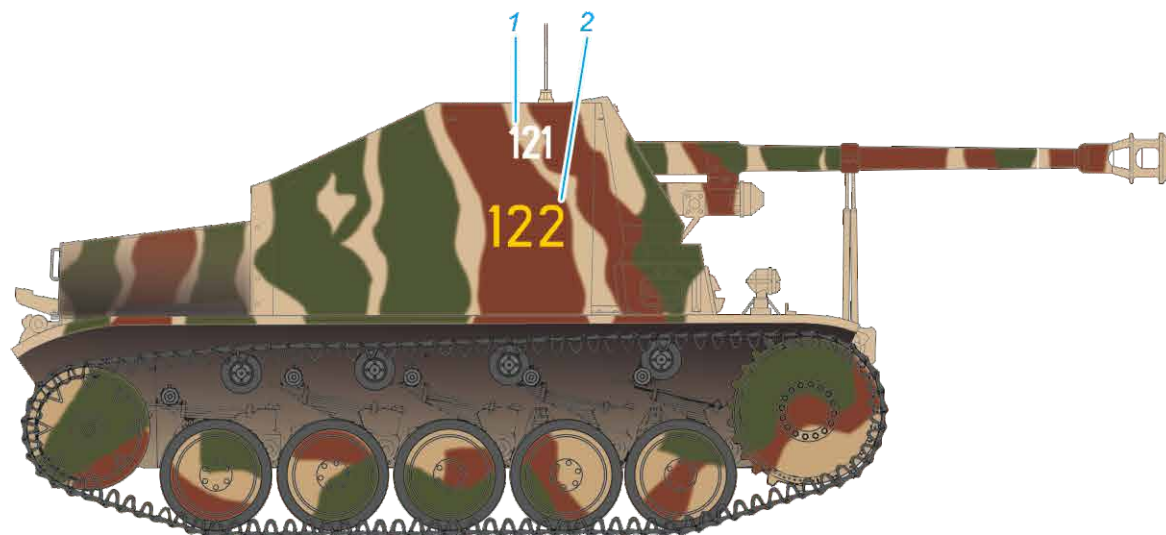

- | | | | |
|---|---|---|---|
|  |  |  |  |
| tmavě žlutá
Dark Yellow
H79/C39 | olivově zelená
Olive Green
H420/C120 | červenohnědá
Red Brown
H47/C41 | barva pneu
Tyre Black
H77/C137 |

Sd.Kfz.131 Marder II, Kohlenklau/Coal Thief, 3./Pz.Jg.Abt.561, Geschützführer Uffz. Helmut Kohlke, Eastern Front, Spring 1943.
 Sd.Kfz.131 Marder II, Kohlenklau/Zloděj uhlí, 3./Pz.Jg.Abt.561, Geschützführer Uffz. Helmut Kohlke, východní fronta, jaro 1943.

Scheme B

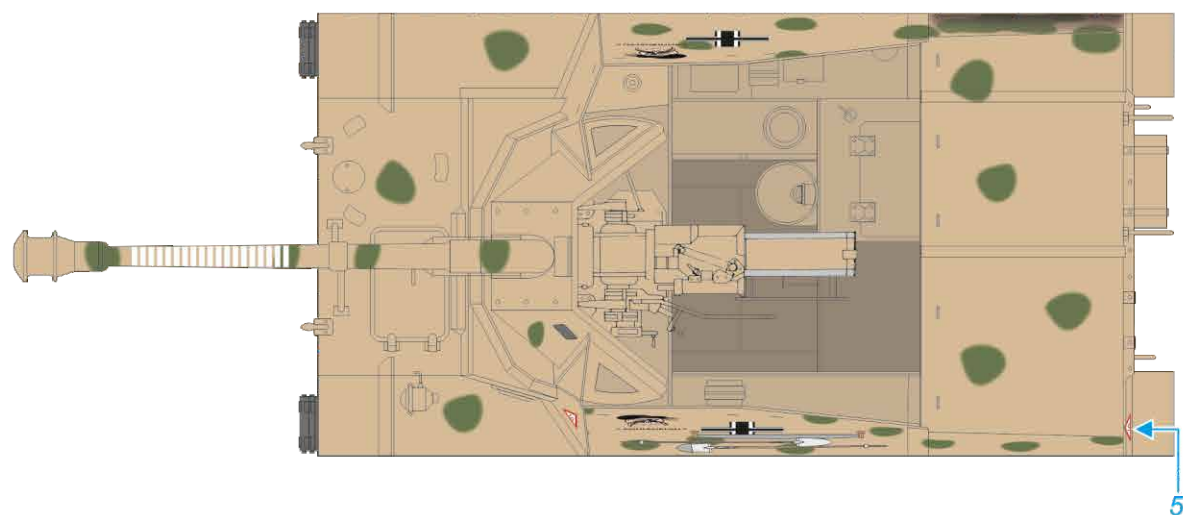
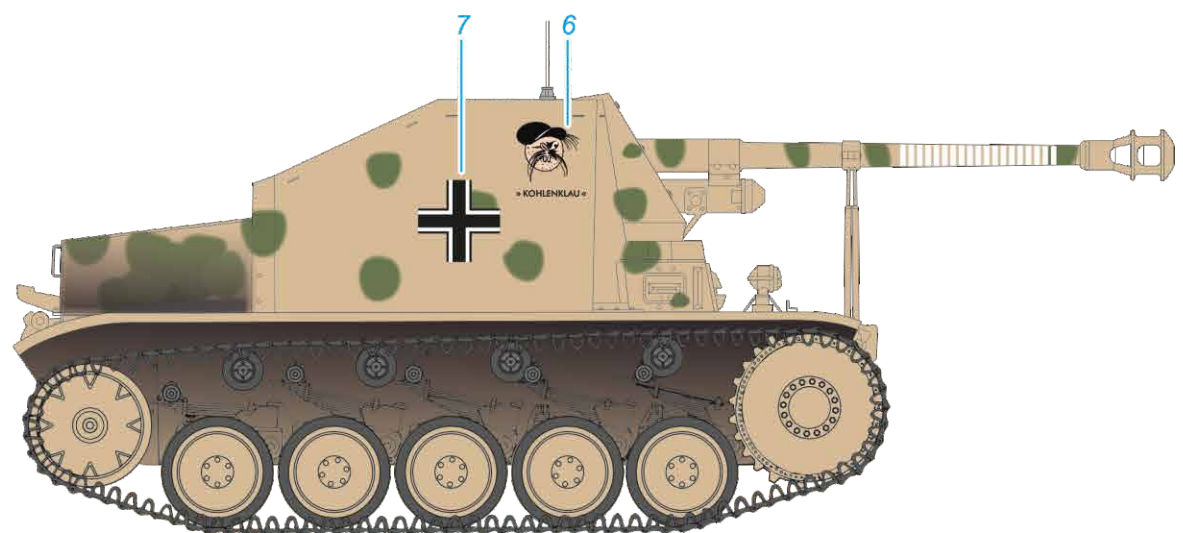
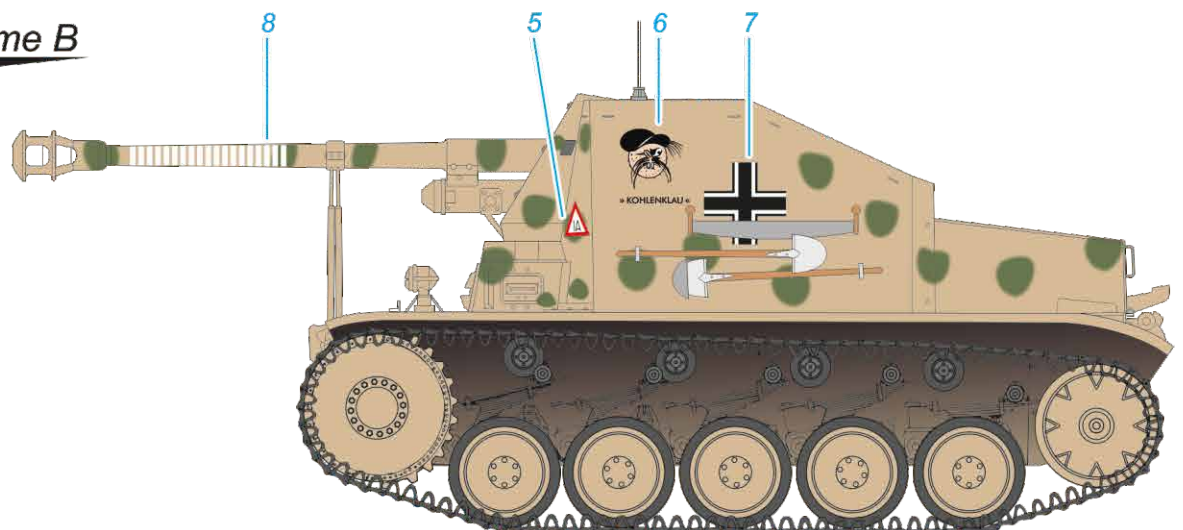

- 
 tmavě žlutá
 Dark Yellow
 H79/C39
- 
 olivově zelená
 Olive Green
 H420/C120
- 
 barva pneu
 Tyre Black
 H77/C137

Sd.Kfz.131 Marder II, dubbed Friedel, unknown unit, Eastern Front, Autumn 1943.
Sd.Kfz.131 Marder II, pojmenovaný Friedel, neznámá jednotka, východní fronta, podzim 1943.

Scheme C

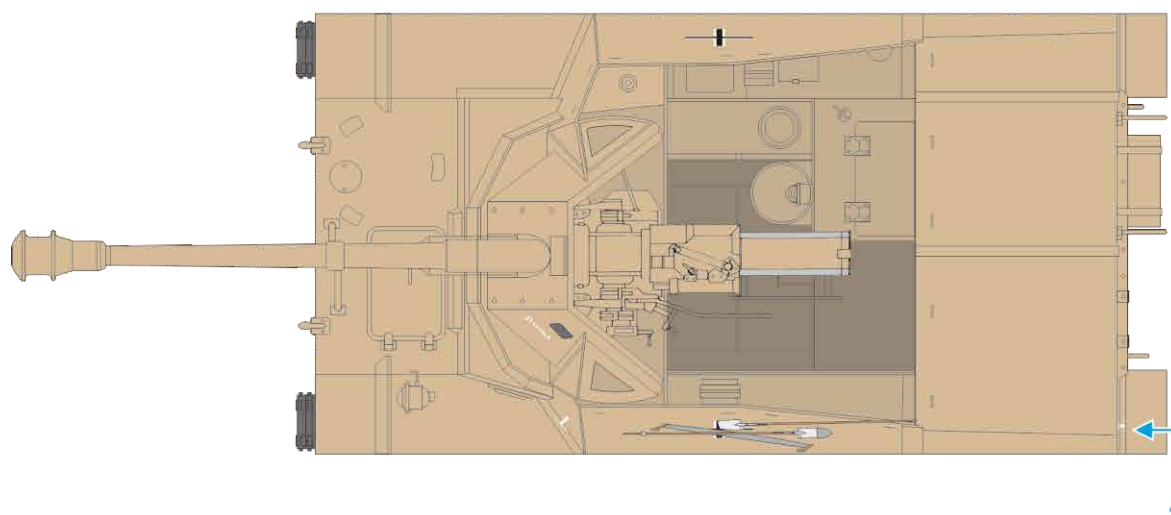
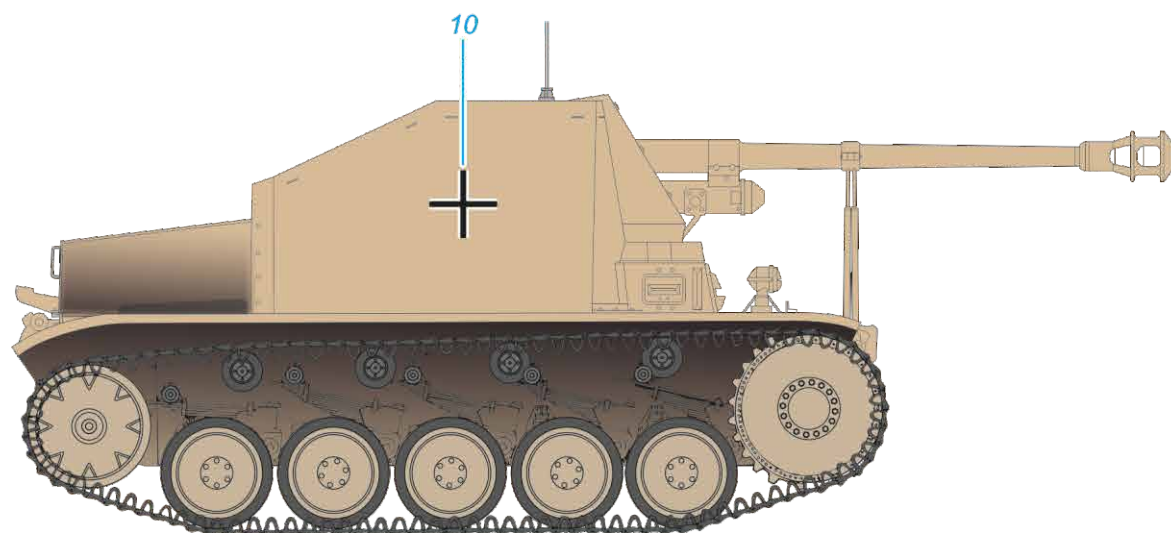
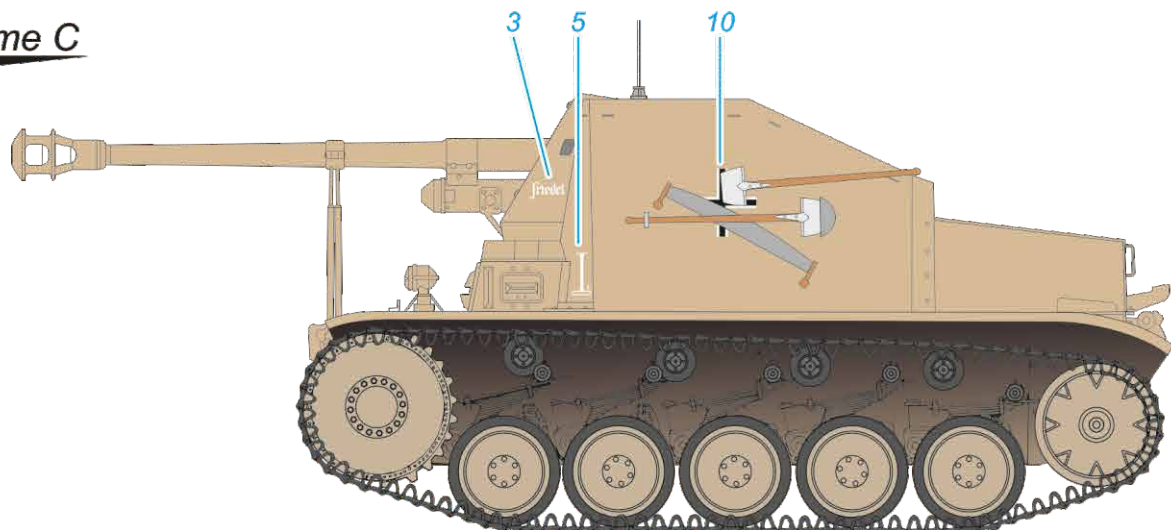

tmavě žlutá
Dark Yellow
H79/C39

barva pneu
Tyre Black
H77/C137