

AH-1G Cobra (early production)

1/32 SCALE MODEL KIT No32060

AH-1G Cobra (раннего производства) Американский ударный вертолет

В марте 1965 года компания Bell начала разработку ударного вертолета непосредственной авиационной поддержки. Он был разработан с использованием двигателя, трансмиссии и роторной системы Bell UH-1 Ирокез. В конечном итоге вертолет получил обозначение AH-1G и название Huey Cobra. Поставки вертолета в армию США начались в июне 1967 года, а в сентябре этого же года он уже применялся в боевых действиях во Вьетнаме. В армию США было поставлено 1127 вертолетов AH-1G (в том числе учебные машины с двойным управлением - TH-1G). Серийный вертолет AH-1G, ставший базой для дальнейших модификаций, имел один несущий и один рулевой винты, газотурбинный двигатель и шасси лыжного типа. Фюзеляж был цельнометаллическим, типа полумонокок. Кабина двухместная, кресла стрелка и пилота расположены друг за другом.

Тактико-технические характеристики AH-1G Cobra (раннего производства)

Длина фюзеляжа, м	13,5
Высота, м	4,1
Максимальная взлетная масса, кг	4266
Силовая установка	Lycoming T53-L-13, 1100 л.с.
Максимальная скорость, км/ч	282
Практический потолок, м	3480
Вооружение	7,62-мм многоствольный пулемет, 40-мм гранатомет, ракеты

AH-1G Cobra (early production) US Attack Helicopter

In March 1965, Bell began development of a close air support combat helicopter. It was developed using the engine, transmission and rotor system of the Bell UH-1 Iroquois. Eventually designated the AH-1G and named the Huey Cobra, it began supplying to the U.S. Army in June 1967 and was used in combat operations in Vietnam in September. 1,127 AH-1Gs were delivered to the U.S. Army, including the TH-1G dual-control training helicopters. The serial AH-1G helicopter, which became the base for further modifications, had a single-rotor design with a tail rotor, one GTE and a ski landing gear. The fuselage was all-metal, half-monocoque type. Cockpit is two-seat, with the shooter and pilot seats located one behind the other.

Tactical and Technical Specifications of AH-1G Cobra (early production)

Fuselage length, m	13,5
Height, m	4,1
Max. takeoff weight, kg	4266
Powerplant	Lycoming T53-L-13, 1,100 shp
Speed, km/h	282
Service Ceiling, m	3480
Armament	7.62 mm multi-barreled minigun, 40 mm grenade launcher, rockets

ИСПОЛЬЗУЕМЫЕ КРАСКИ / USED COLORS:

COLOR	ICM <i>We're in the Best</i>	Revell	Tamiya
A Черная резина Rubber Black	1039	106	XF85
B Алюминий Aluminium	1023	199	XG16
C Оружейная сталь Gun metal	1027	109	X10
D Желтый Deep Yellow	1003	112	XF3
E Оранжевый Deep Orange	1006	130	X6
F Зеленый темный США US Dark Green	1072	139	XF13

COLOR	ICM <i>We're in the Best</i>	Revell	Tamiya
G Зеленый камуфляжный Camouflage Green	1071	361	XF81
H Охра зеленая Green Ochre	1059	188	XF59
J Небесно-серая Sky Grey	1033	371	XF19
K Полупрозрачный зеленый Clear Green	1014	161	X25
L Полупрозрачный красный Clear Red	1011	731	X27
M Серебро Silver	1024	190	X11

Для получения глянцевого, сатинового или матового эффекта - используйте наши лаки!

For a glossy, satin or matte effect - use our varnishes!

2001 МАТОВЫЙ ЛАК VARNISH MATT	2002 САТИНОВЫЙ ЛАК VARNISH SATIN	2003 ГЛЯНЦЕВЫЙ ЛАК VARNISH GLOSS
-------------------------------------	--	--

01 СТАДИЯ СБОРКИ
ASSEMBLY STEP

A ИСПОЛЬЗУЕМАЯ КРАСКА
USED COLOR

x2 СДЕЛАТЬ ДВЕ ДЕТАЛИ
MAKE 2 PCS

НЕ КЛЕИТЬ
DO NOT CEMENT

03 СБОРОЧНАЯ ЕДИНИЦА
ASSEMBLY UNIT

? ПРОИЗВОЛЬНЫЙ ВЫБОР
OPTIONAL

ПРИ СБОРКЕ НЕ ИСПОЛЬЗУЕТСЯ
PARTS NOT FOR USE

ВНИМАНИЕ!
Перед сборкой внимательно прочитать руководство по монтажу. Каждая деталь пронумерована. Соблюдать последовательность монтажа. Необходимые рабочие инструменты: нож и наполнитель для зачистки деталей; резиновая лента, клейкая лента и зажимы для сушки белья для прижимания склеиваемых деталей. Детали из пластика очистить в растворе мягкого моющего средства и высушить на воздухе для того, чтобы краска и переводные картинки лучше прилипали. Перед приклеиванием проверить, подходят ли детали, клей наносить экономно. Хром и краску удалить с поверхностей склеивания. Небольшие детали покрасить перед тем, как они будут удалены из рамок. Краску необходимо хорошо просушить, только после этого продолжать сборку. Каждую соответствующую переводную картинку отдельно вырезать и примерно на 20 секунд окунуть в теплую воду. На обозначенном месте картинку отделить от бумаги и прижать промокательной бумагой.

CAUTION!
Read the instructions thoroughly prior to assembly. Each component is numbered. Adhere to specified sequence of assembly. Tools required: knife and file for removal of components from frame; rubber bond, adhesive tape and clothes pegs for clamping components together after applying adhesive. Clean plastic components in a mild detergent solution and allow to air-dry so that paint and transfers adhere better. Prior to applying adhesive, check to see whether the components fit together; apply adhesive sparingly. Remove chrome and paint from the contact surfaces. Paint small components before removing them from the frame. Allow paint to dry well, and only then continue to assemble. Cut out each transfer individually and immerse in warm water for approx. 20 seconds. Slide transfer off paper and into designated position, then press on with blotting paper.

ООО ICM Холдинг
ул. Бориспольская 9, строение 64,
02099, Киев, Украина
Тел./факс: +38(044) 369 54 12
E-mail: export@icm.com.ua



ICM Holding
Borispolskaya, 9, build. 64,
02099, Kiev, Ukraine
Tel./Fax: +38(044) 369 54 12
E-mail: export@icm.com.ua

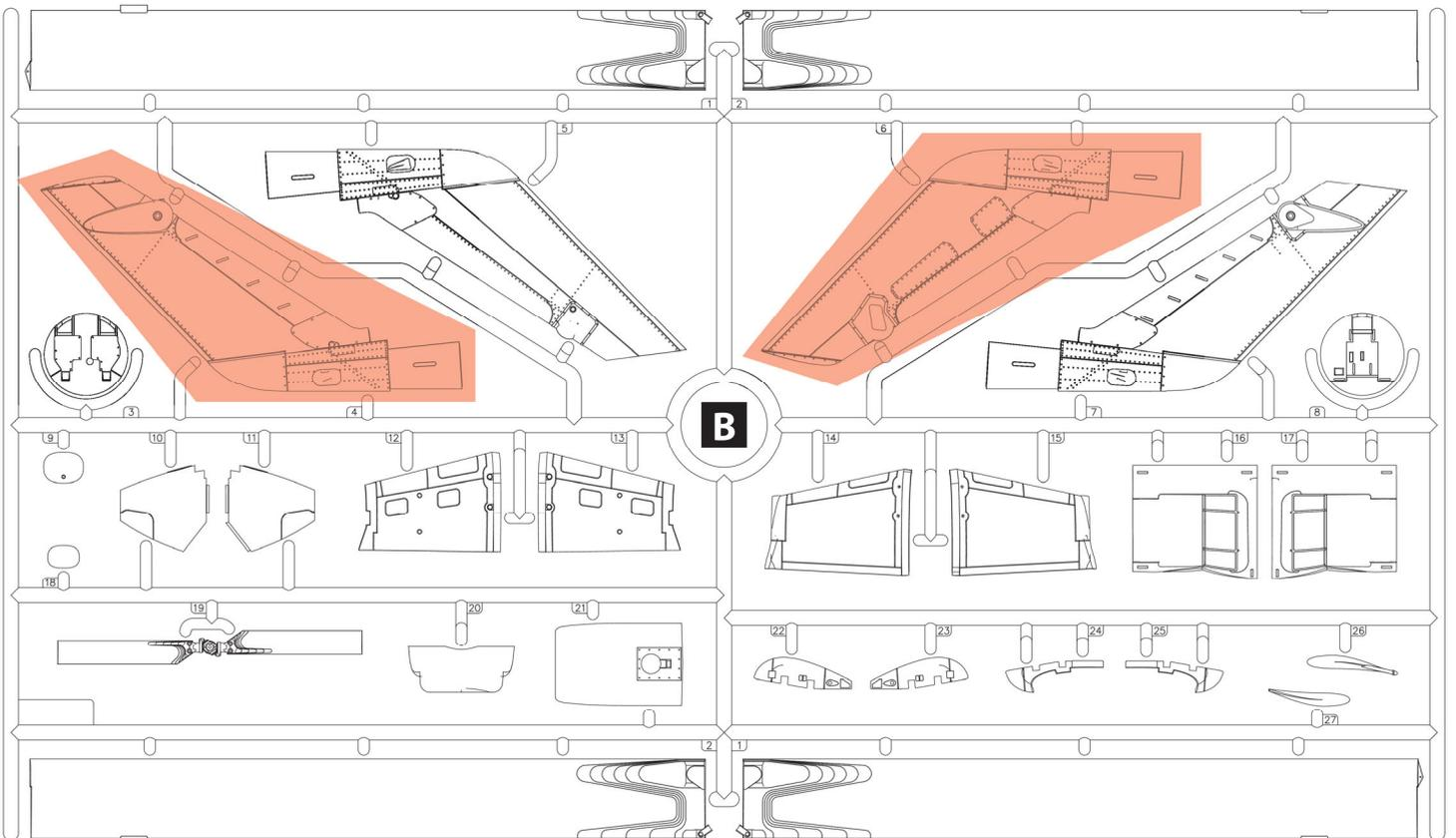
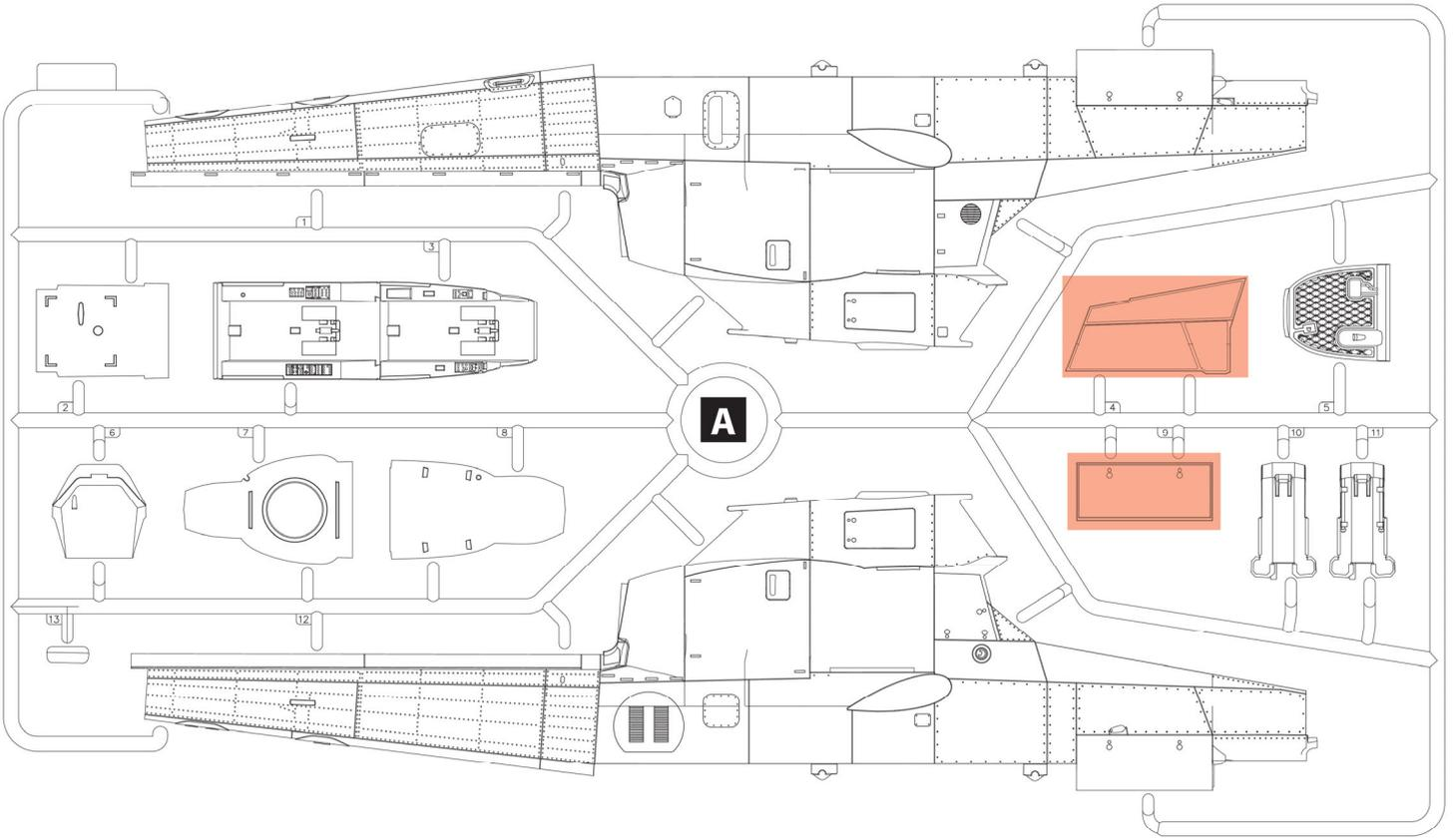

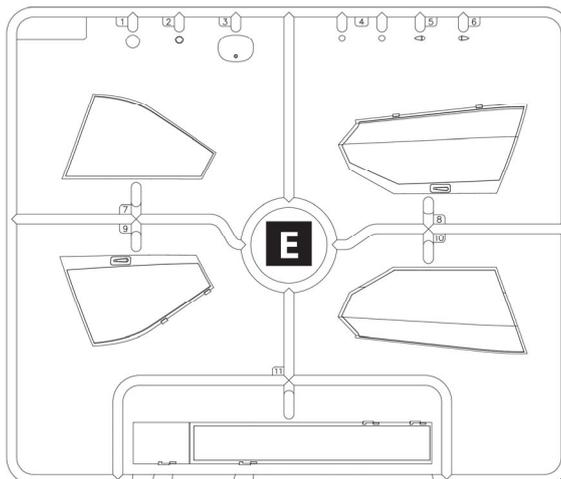
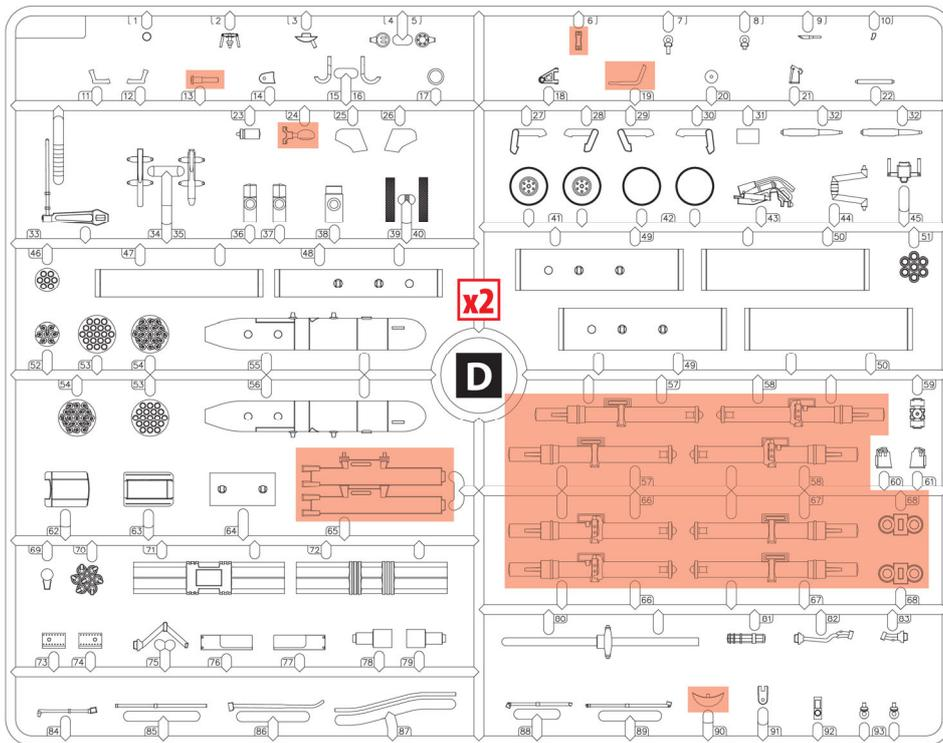
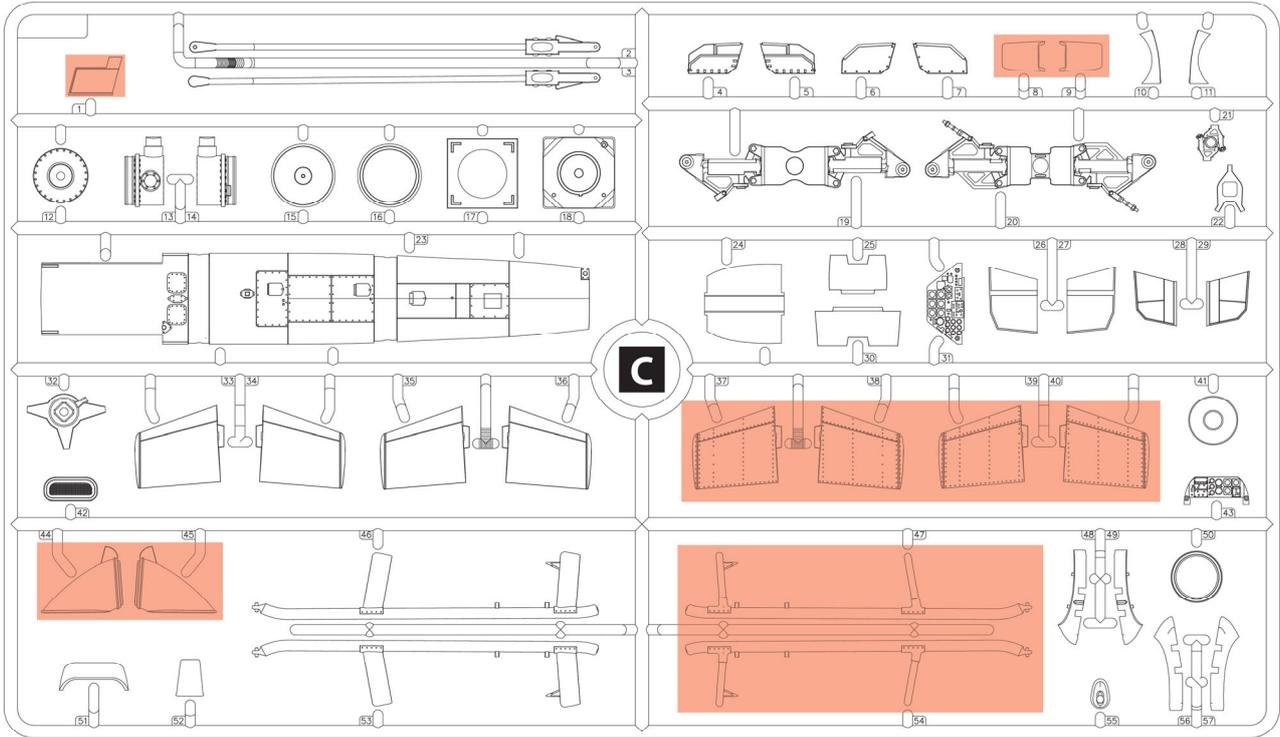

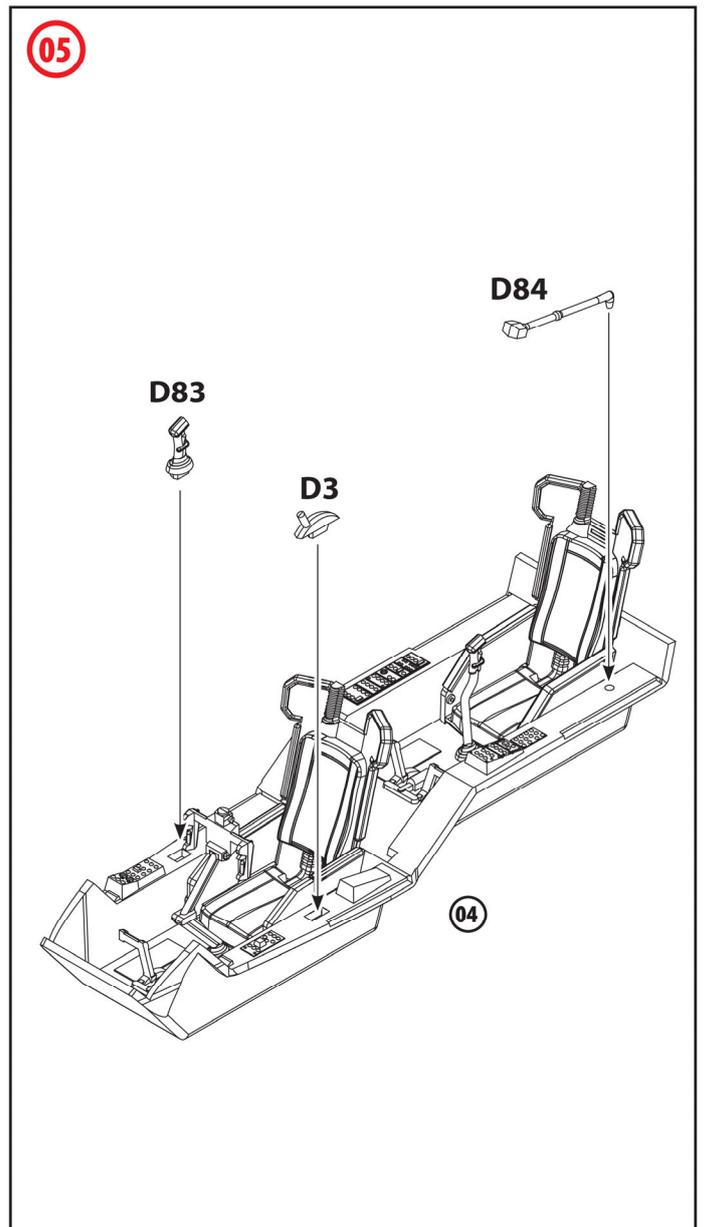
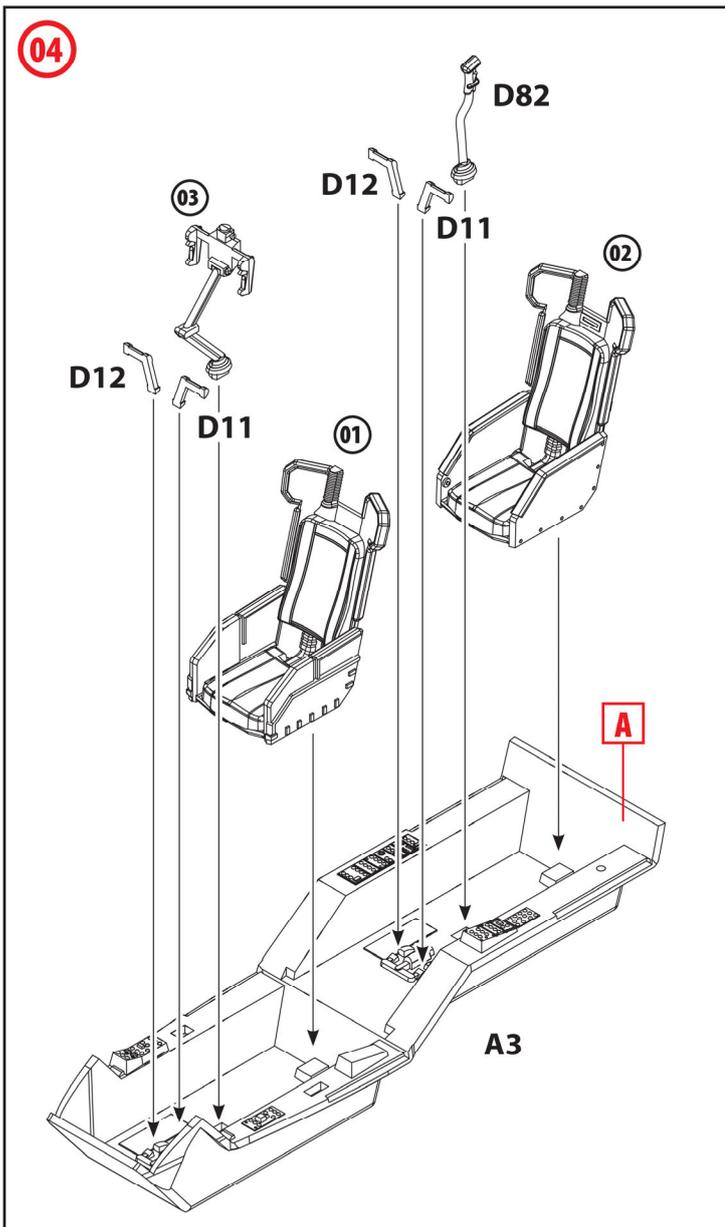
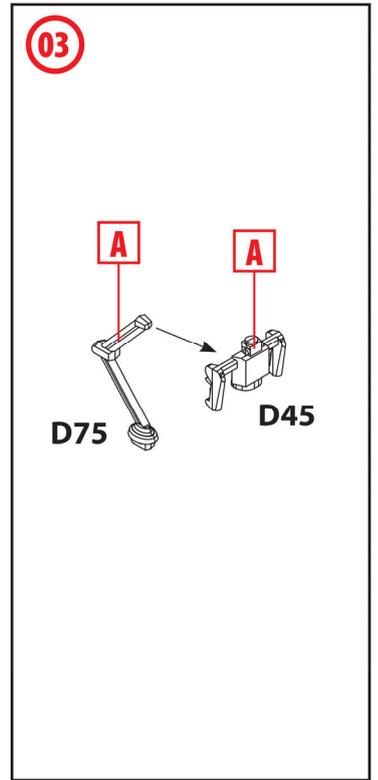
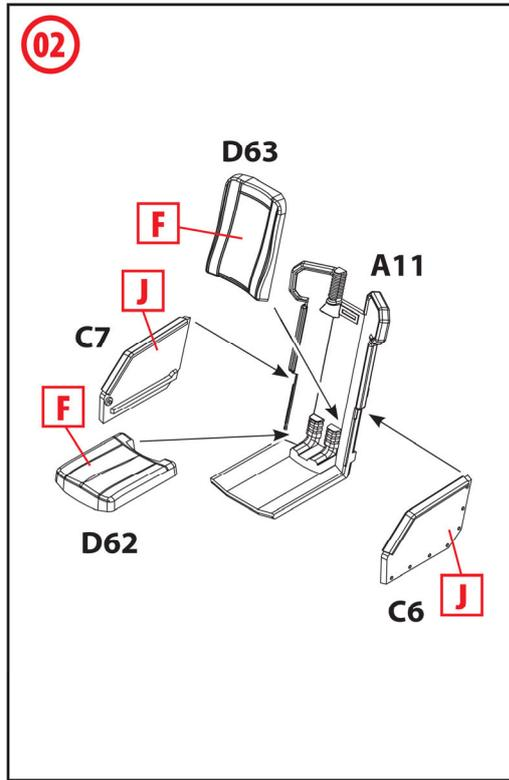
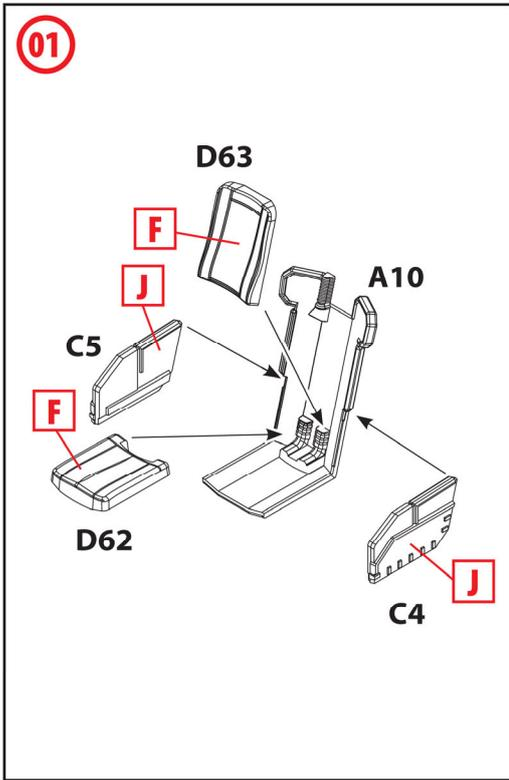

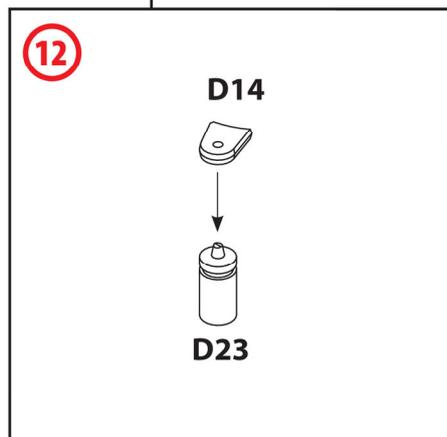
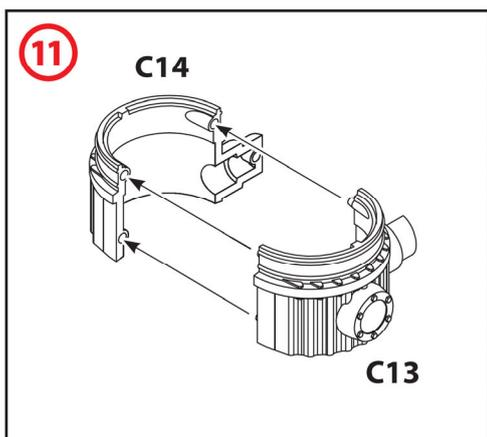
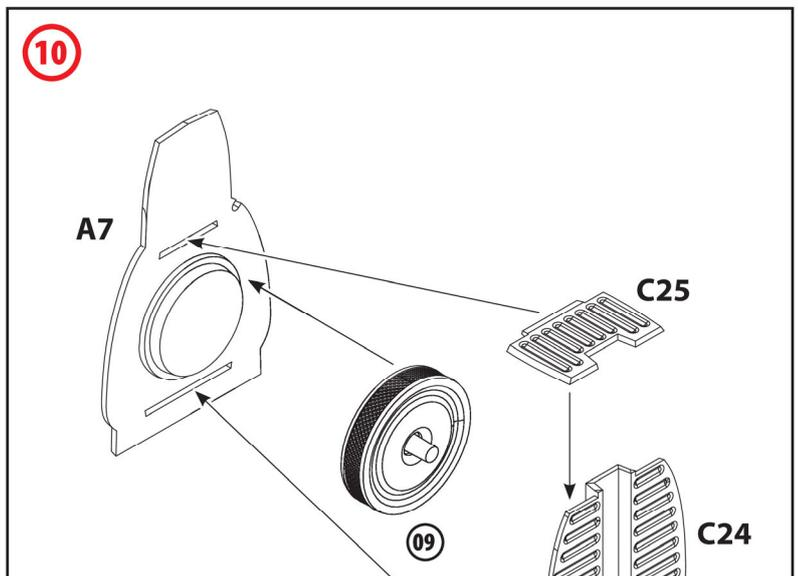
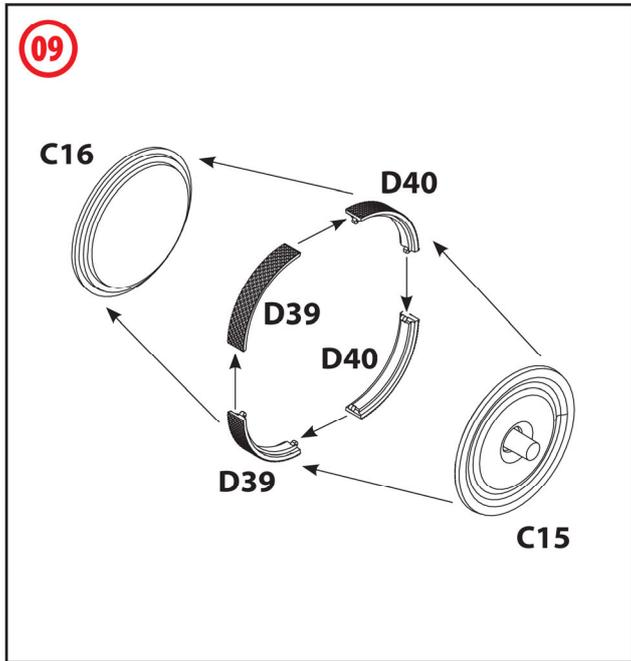
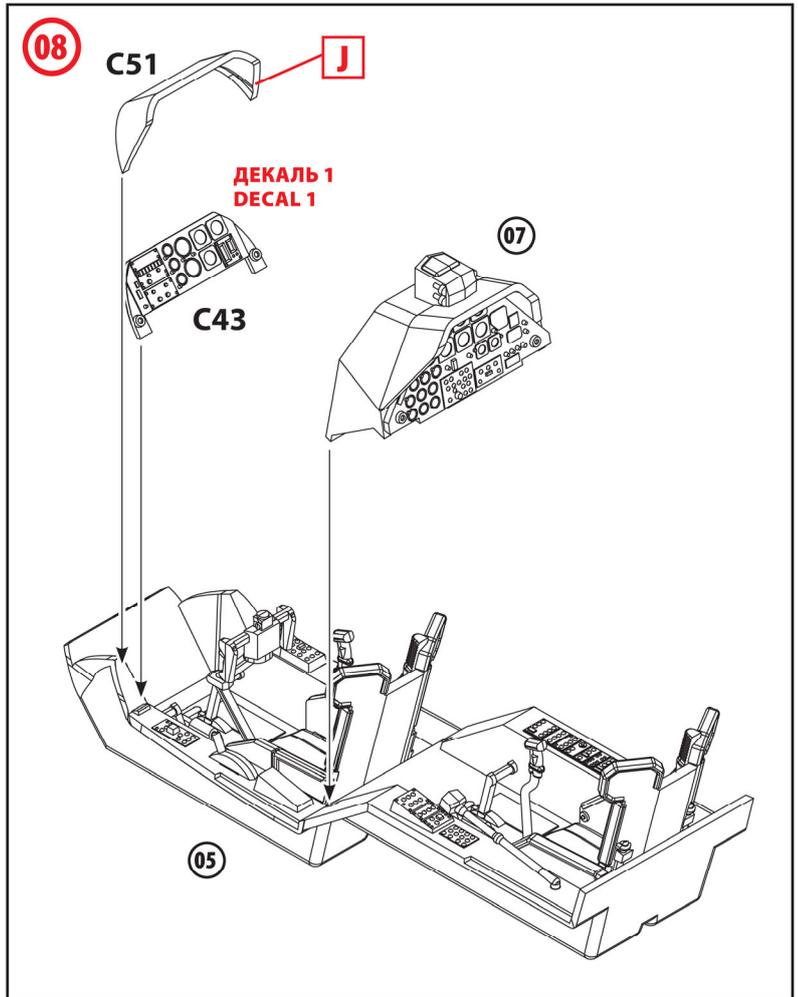
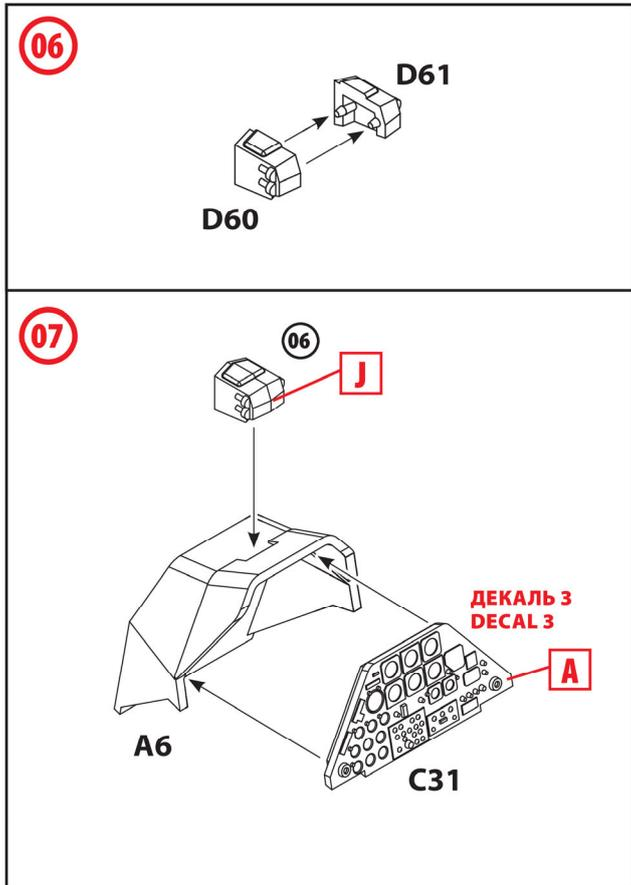

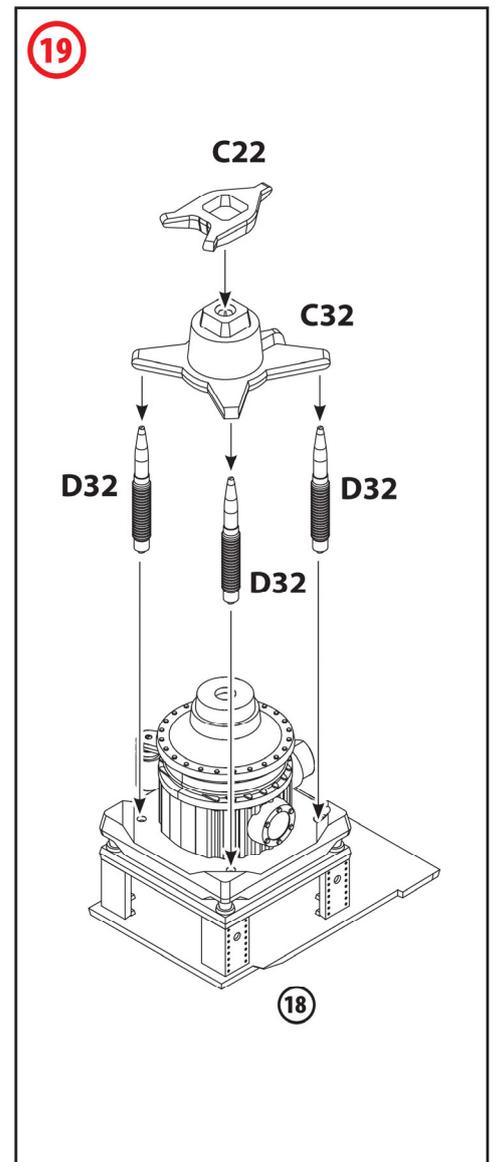
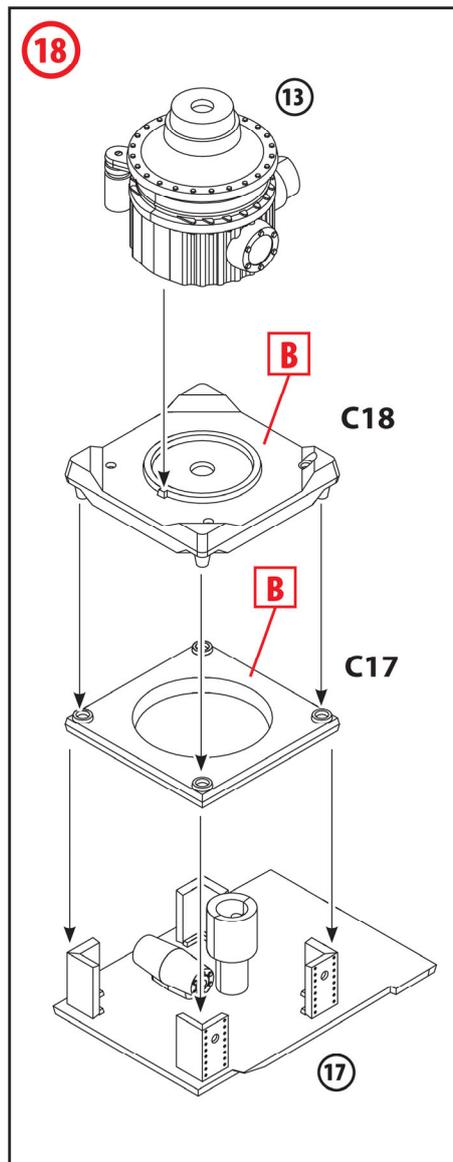
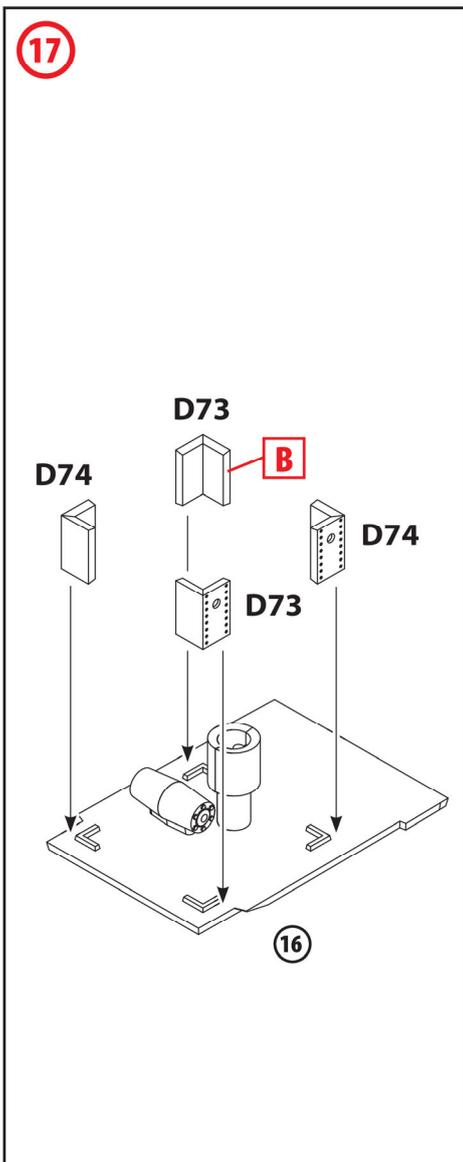
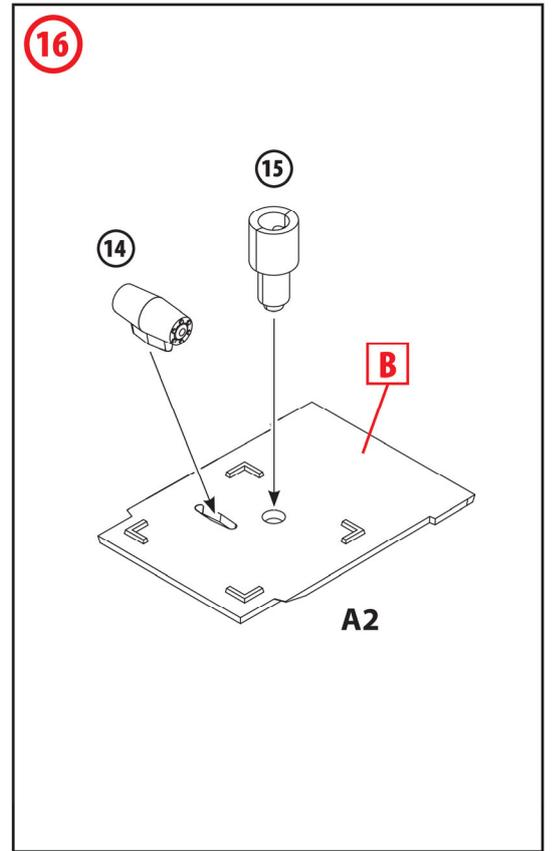
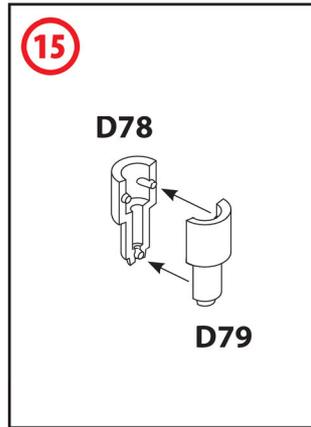
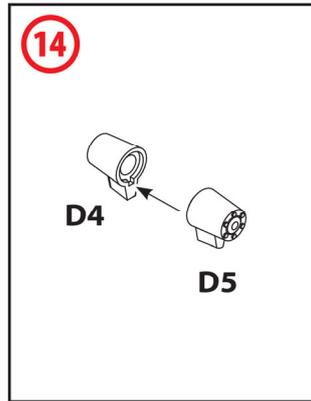
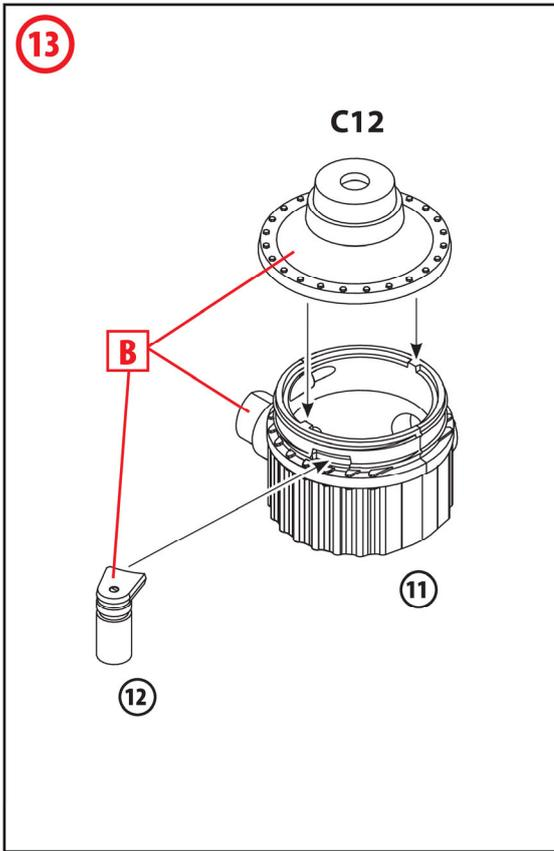

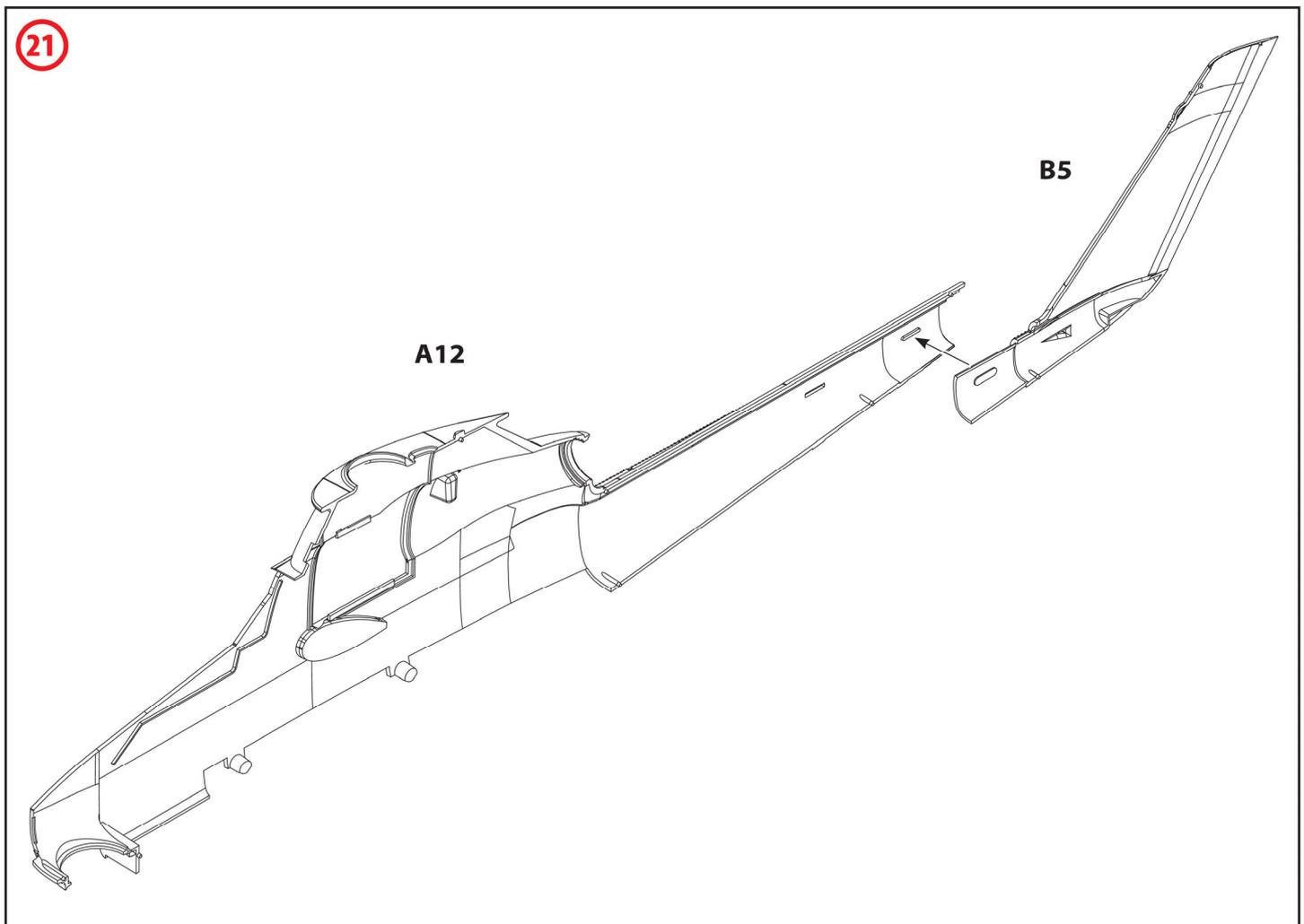
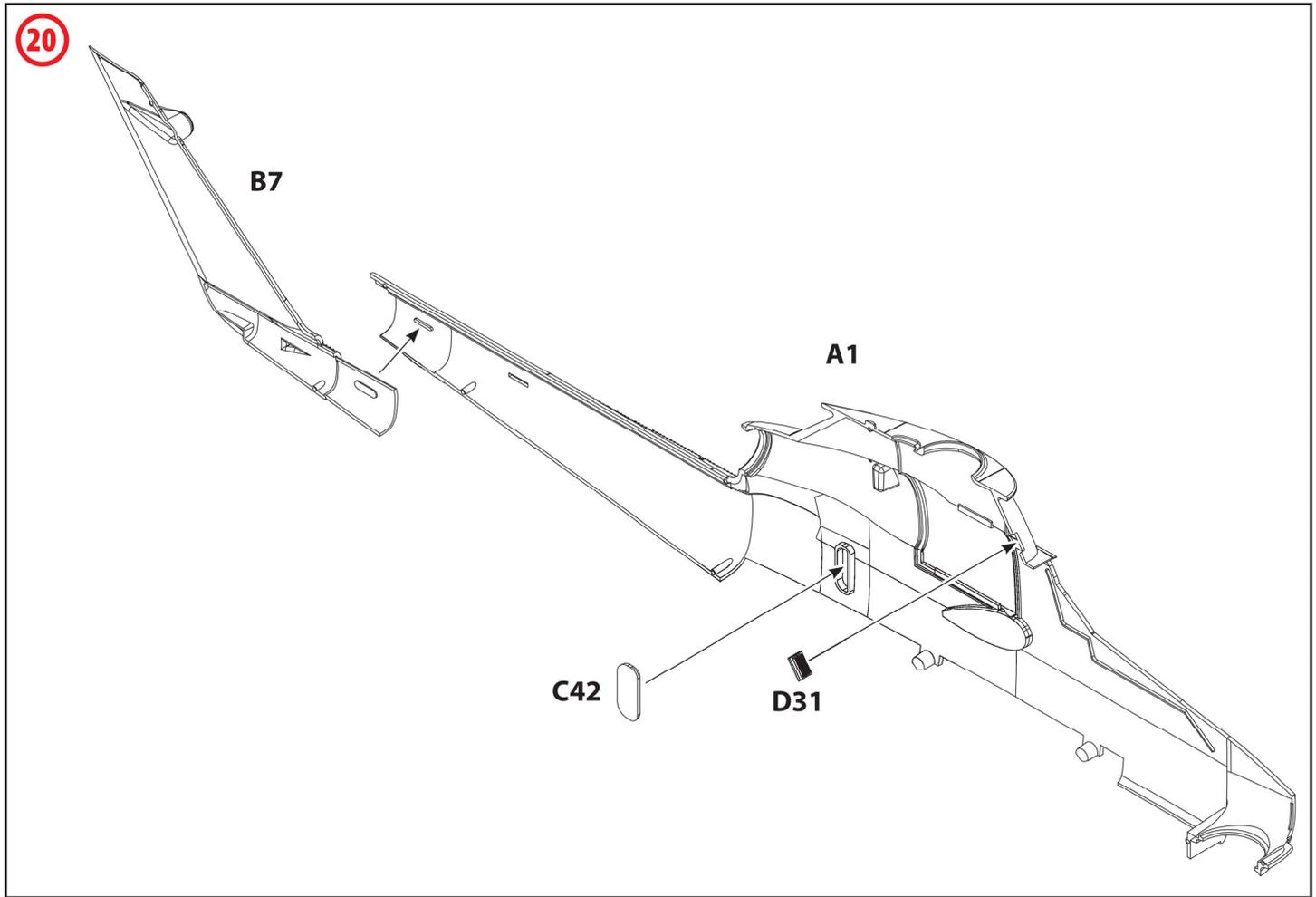

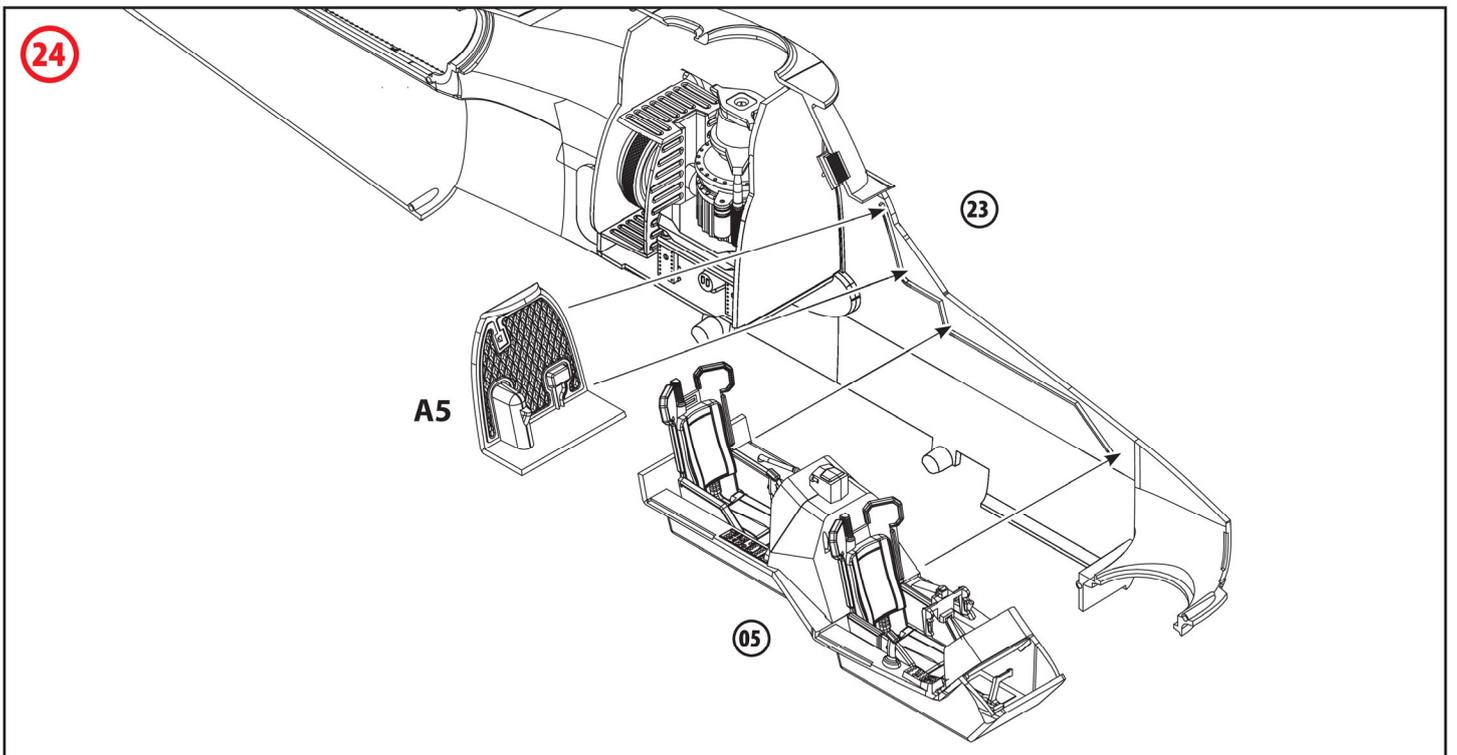
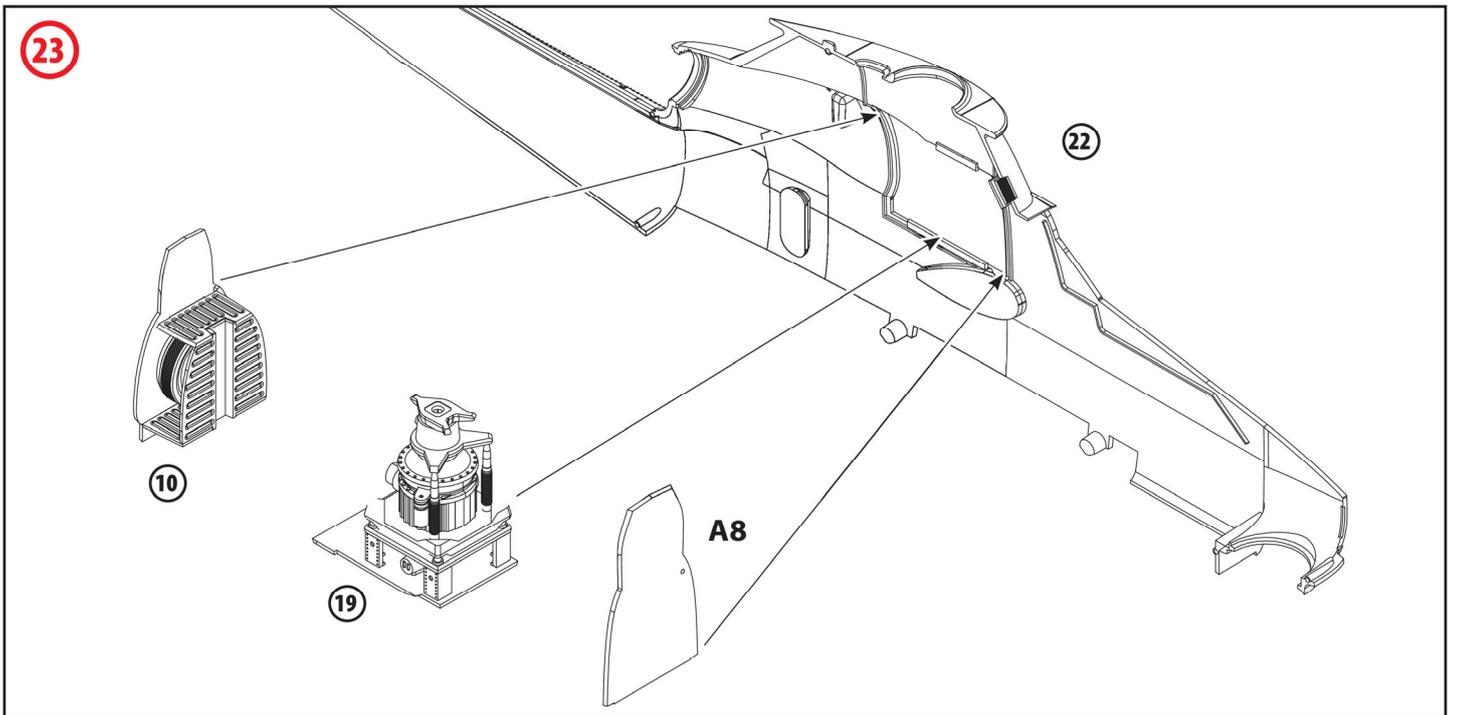
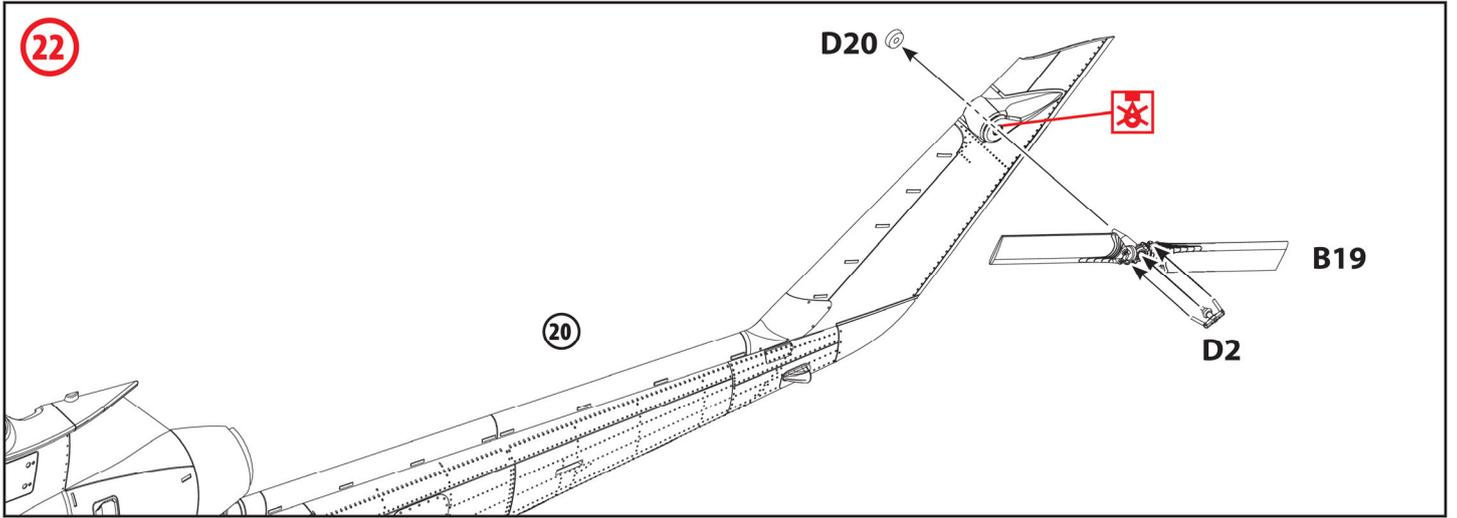

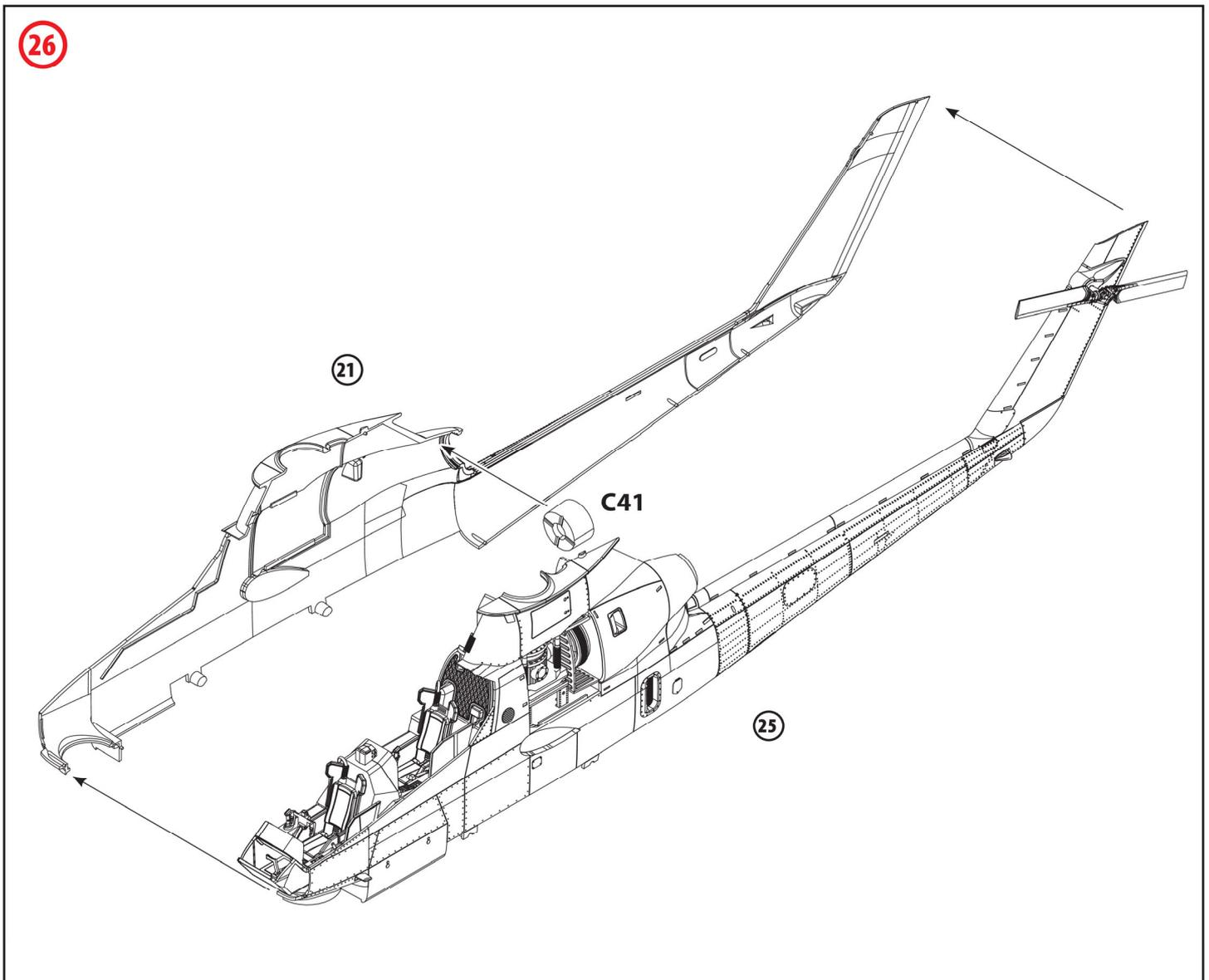
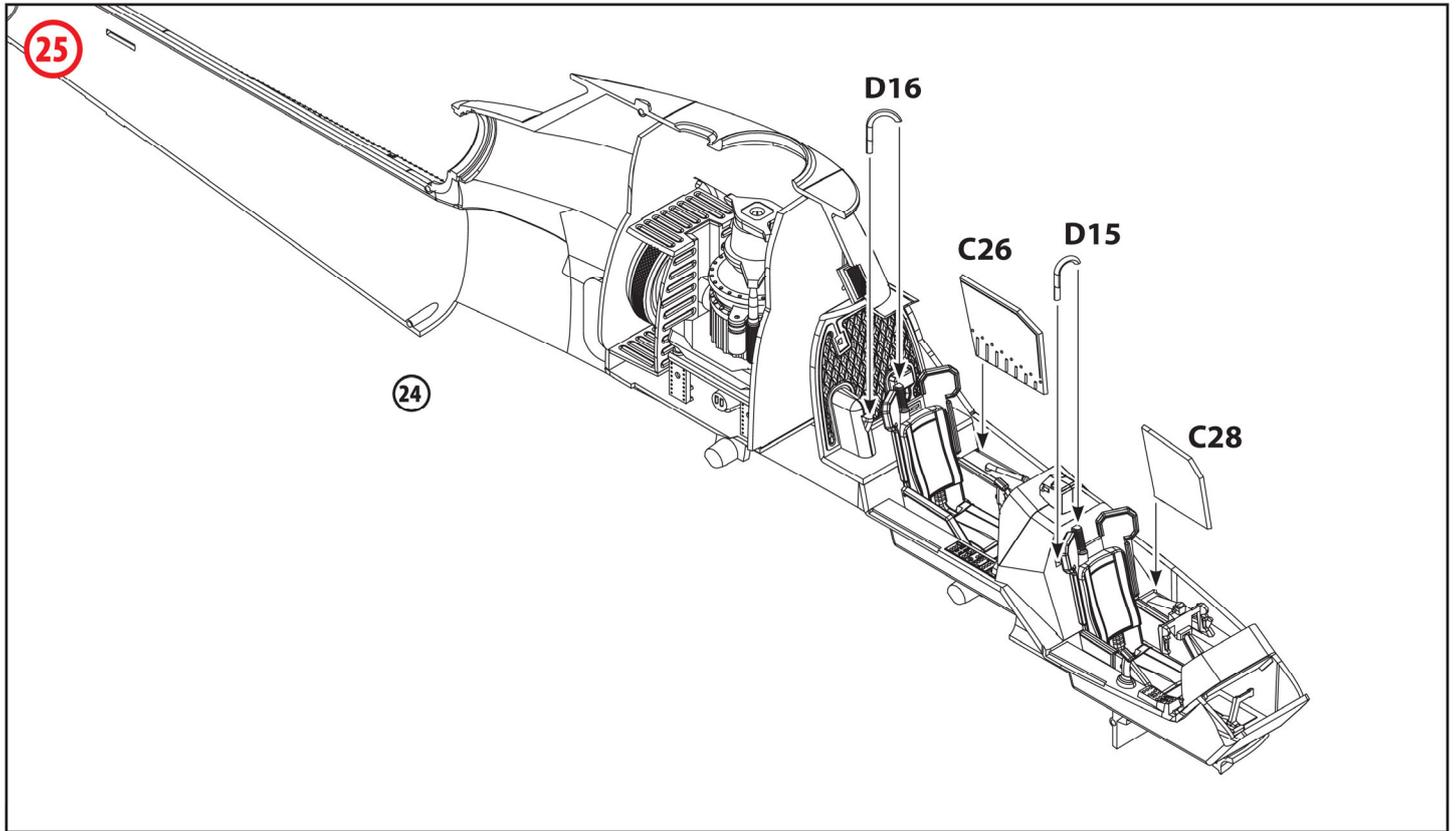

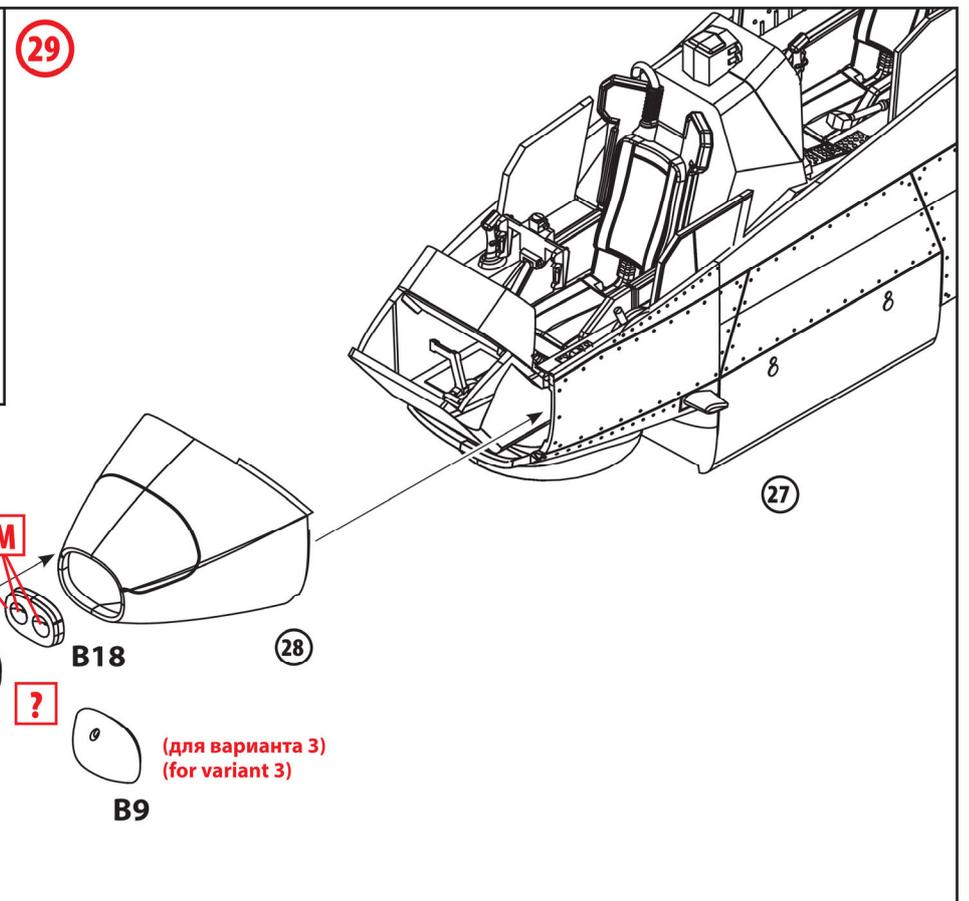
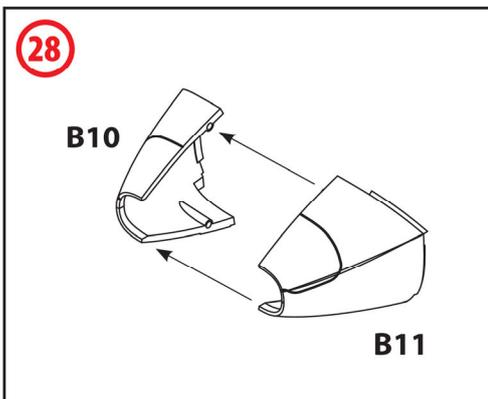
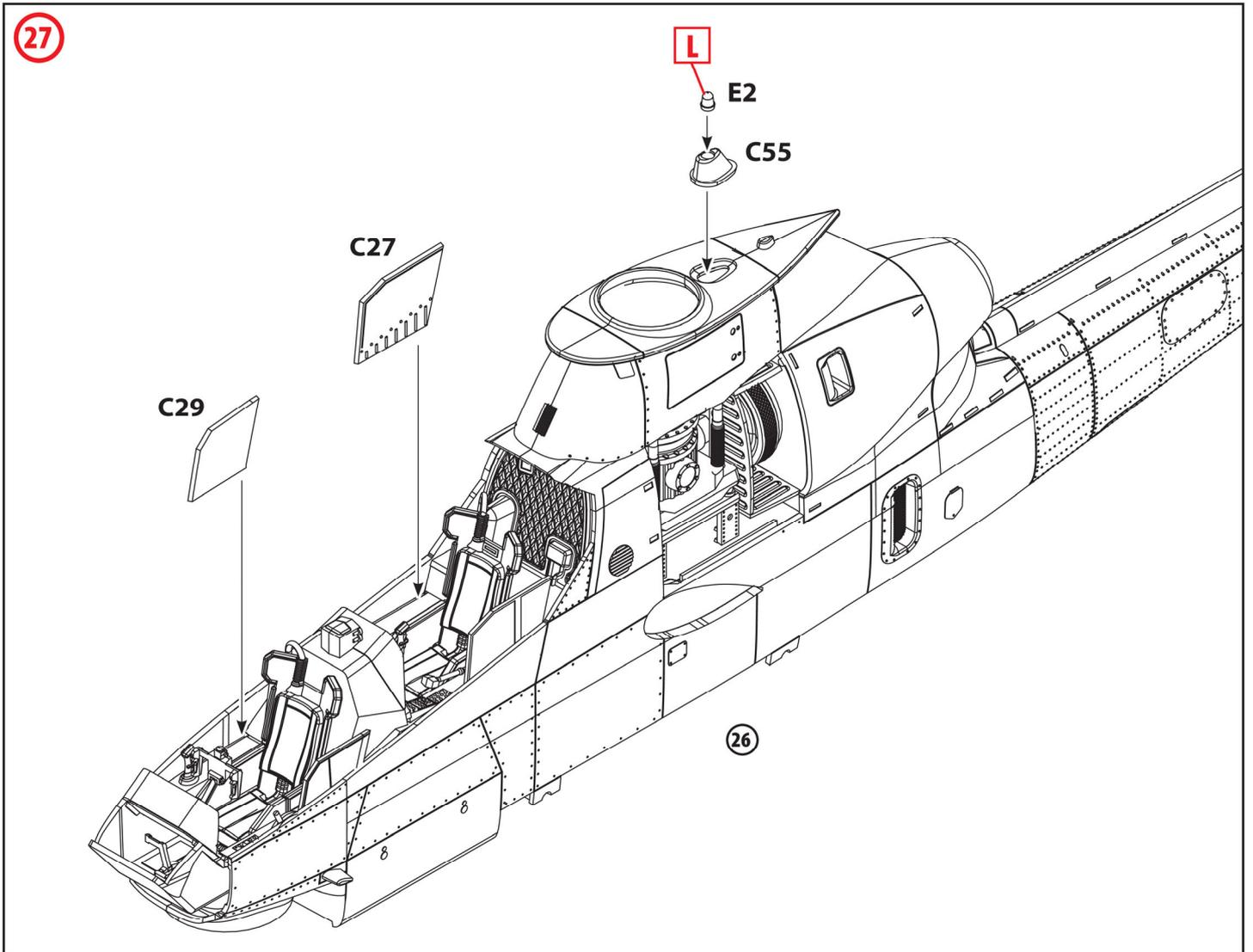

30

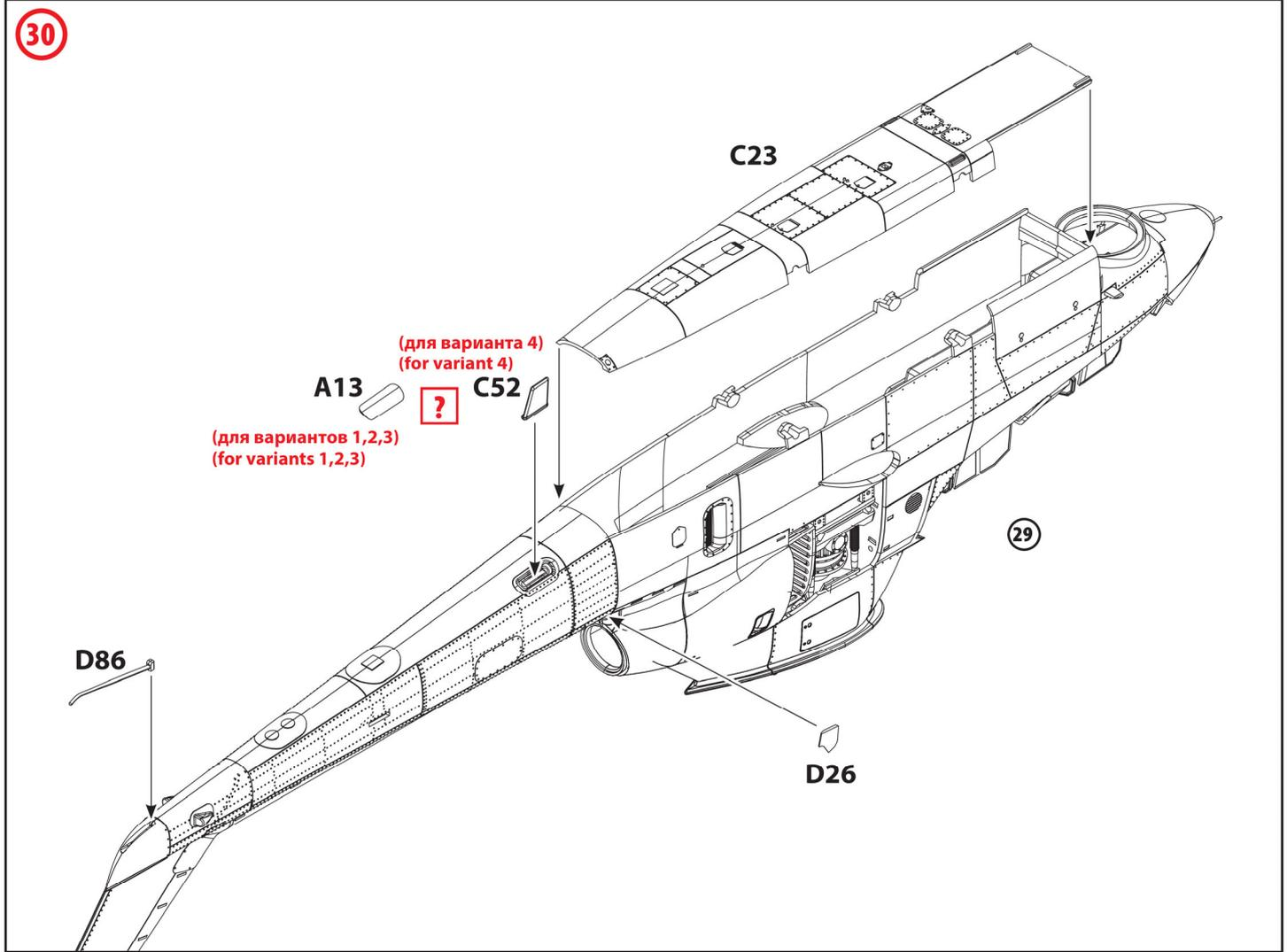

31

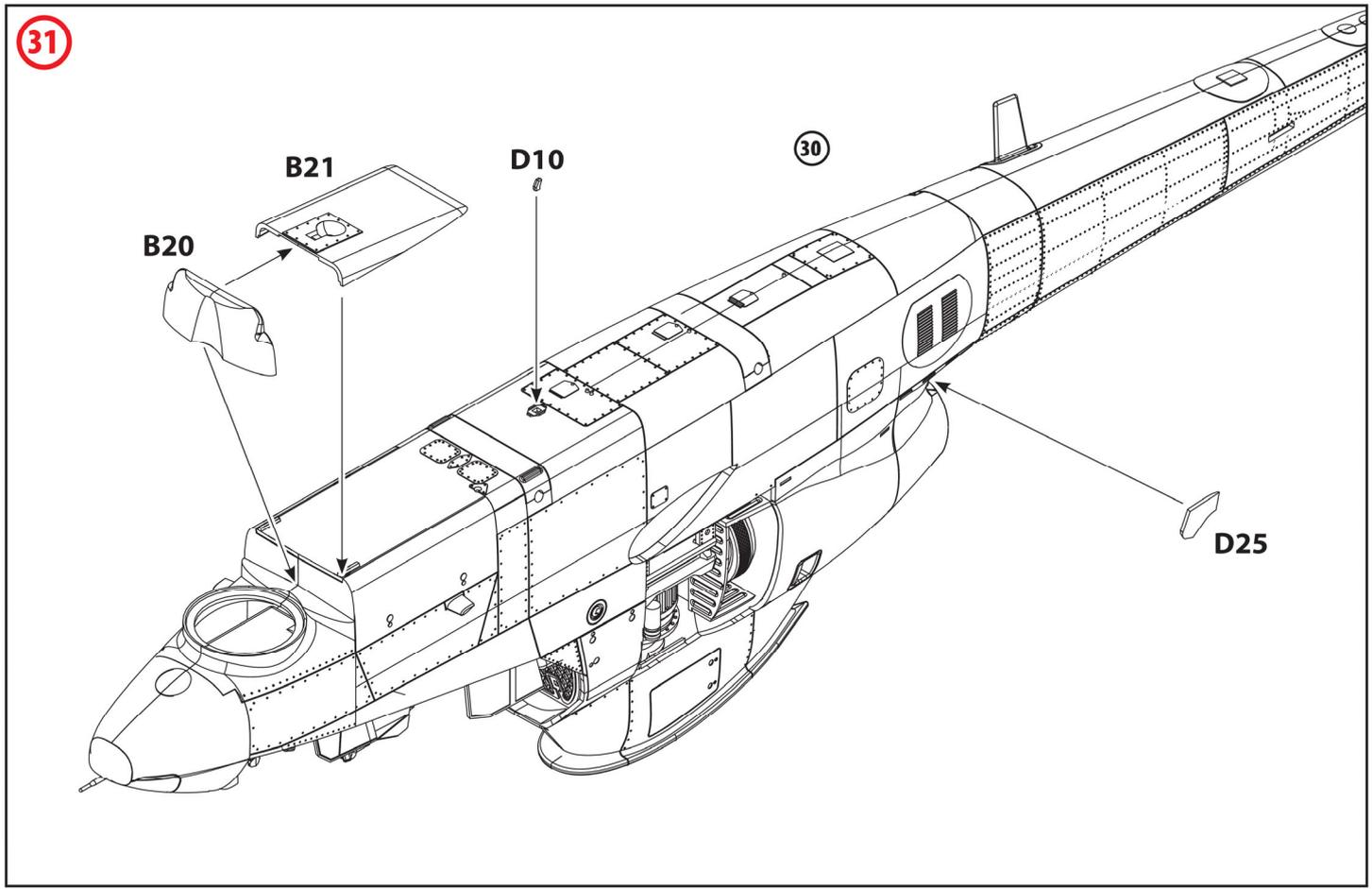

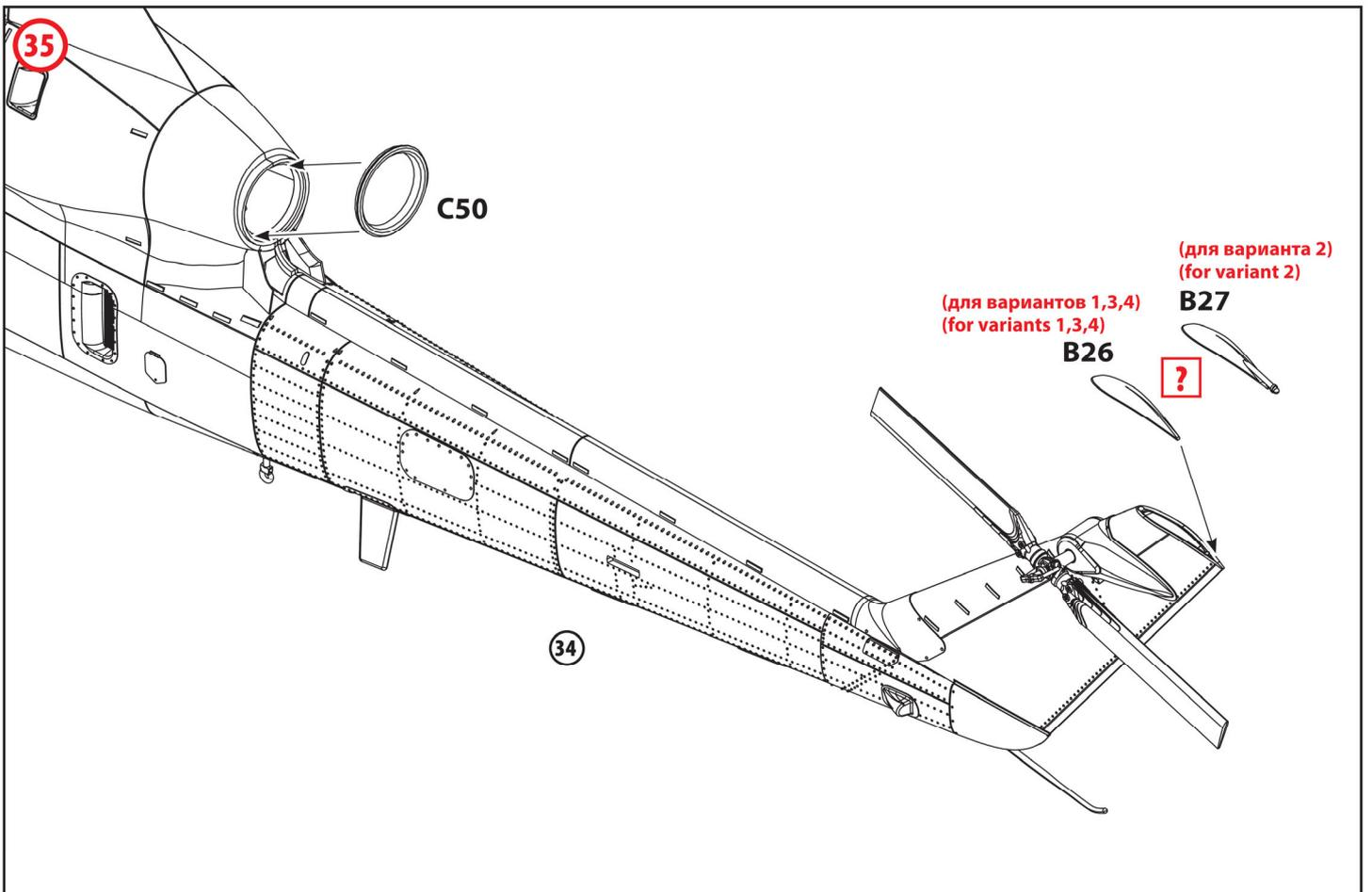
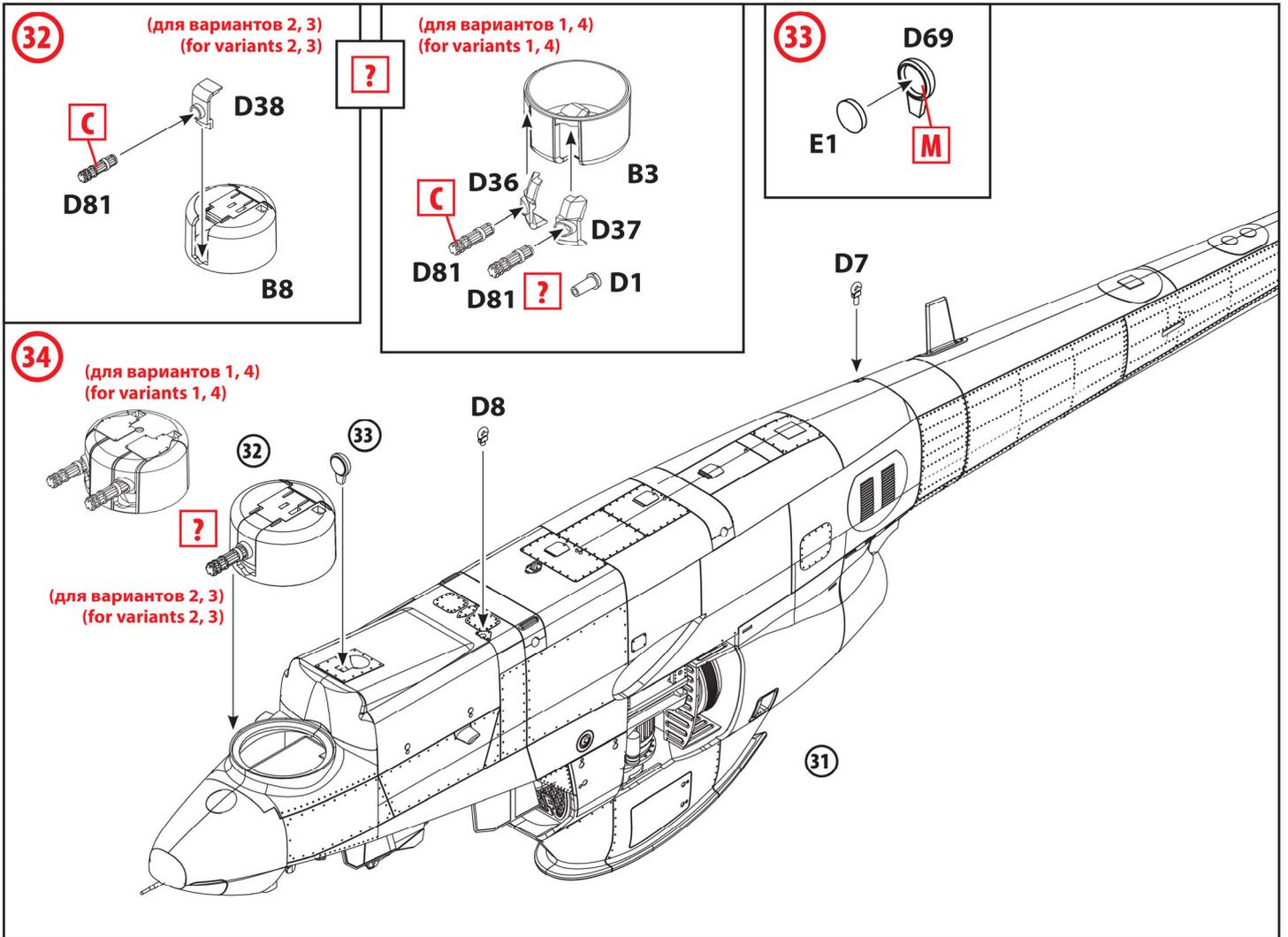

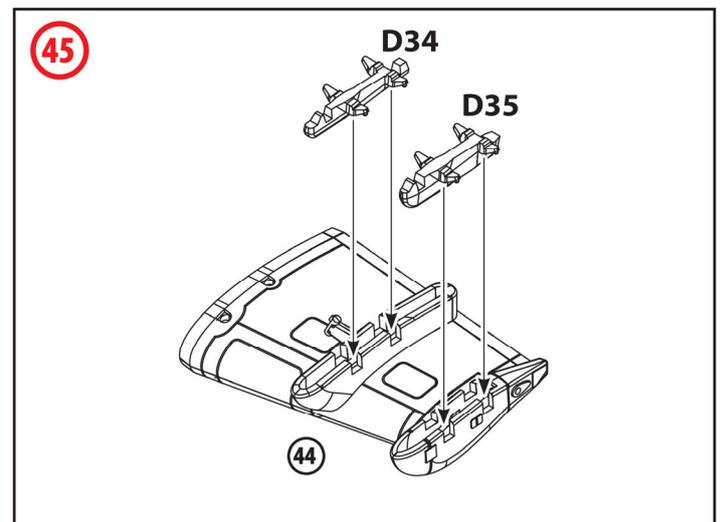
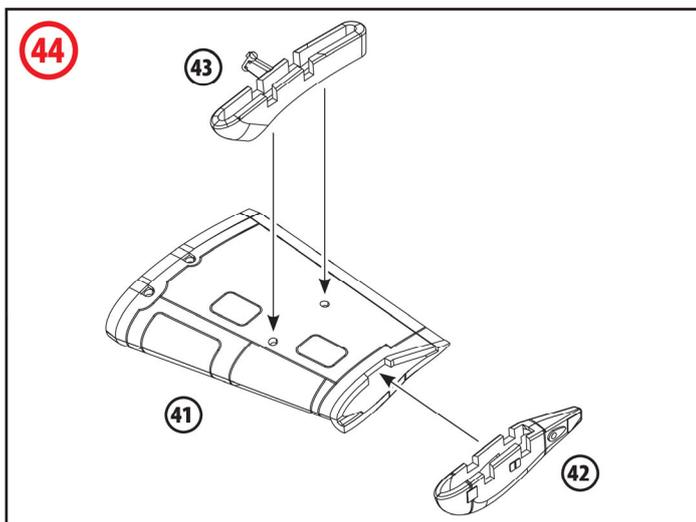
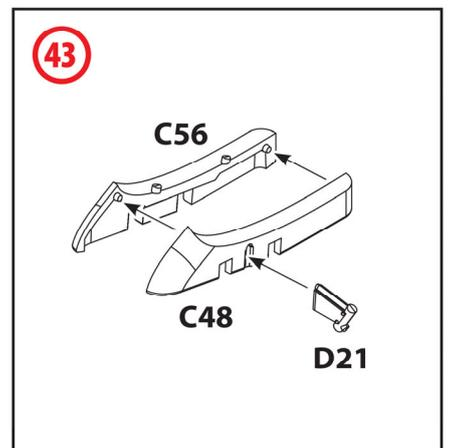
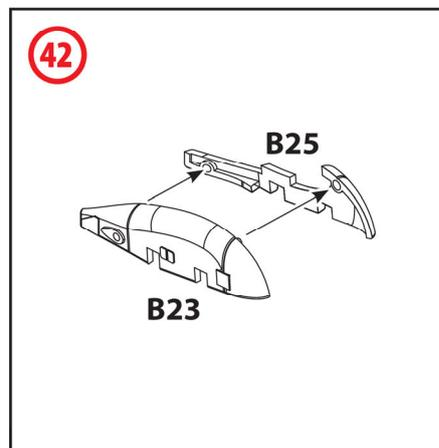
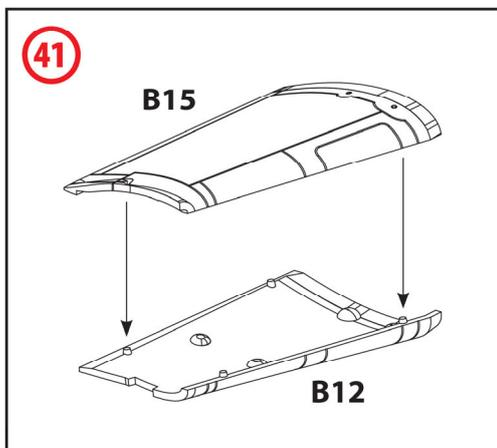
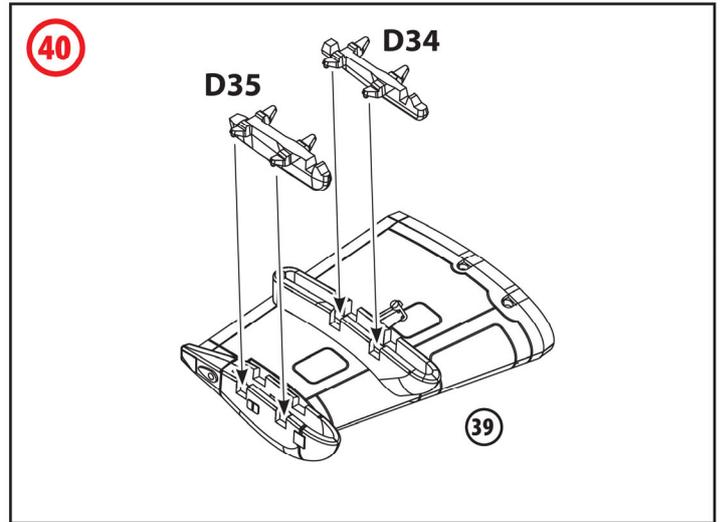
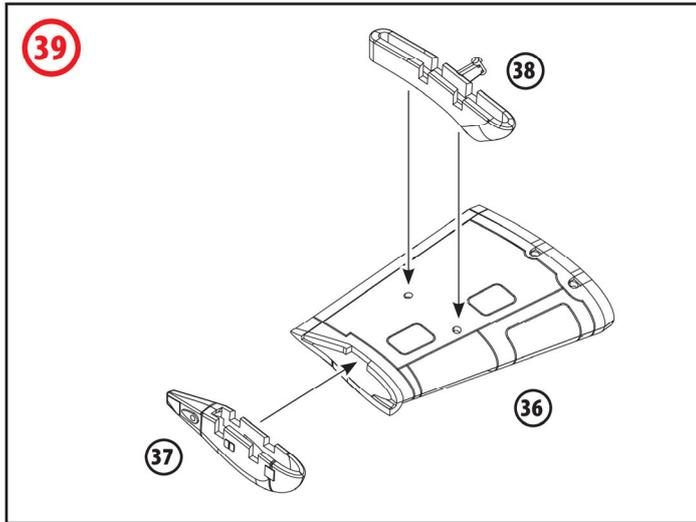
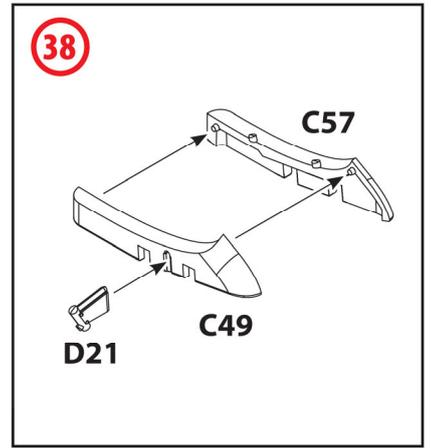
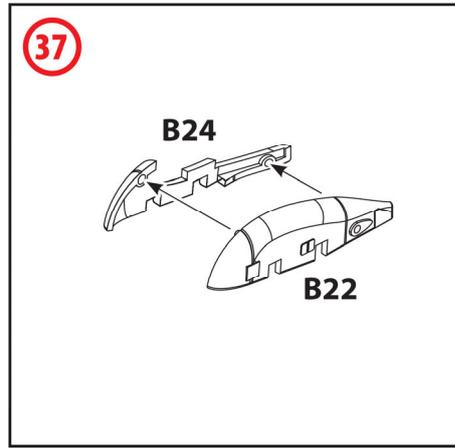
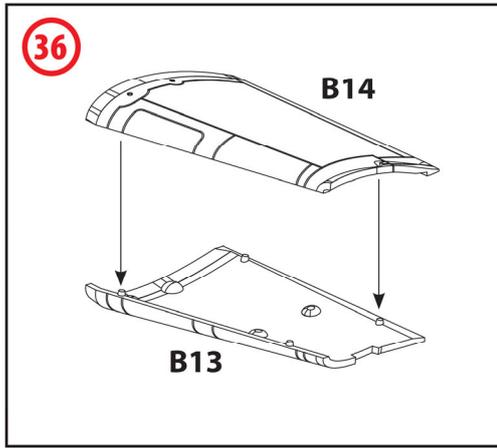

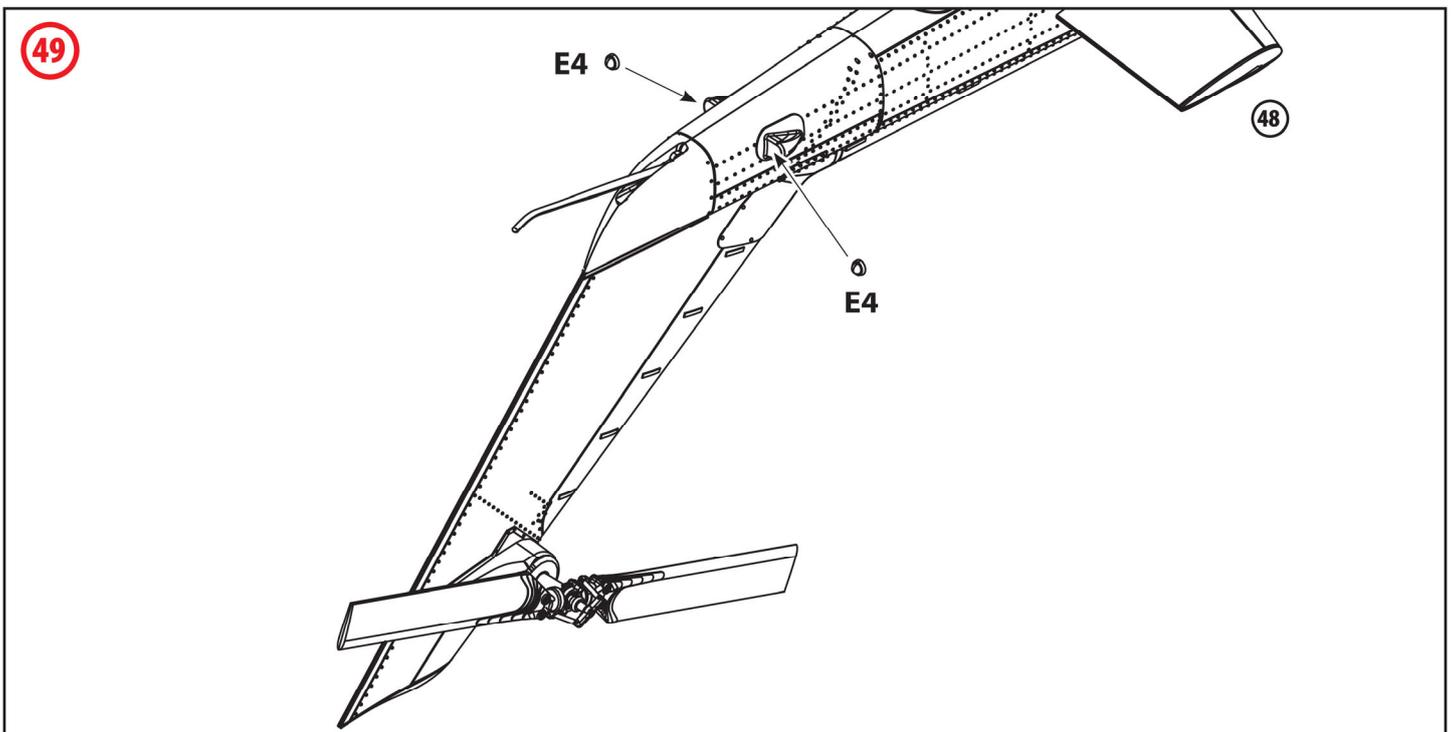
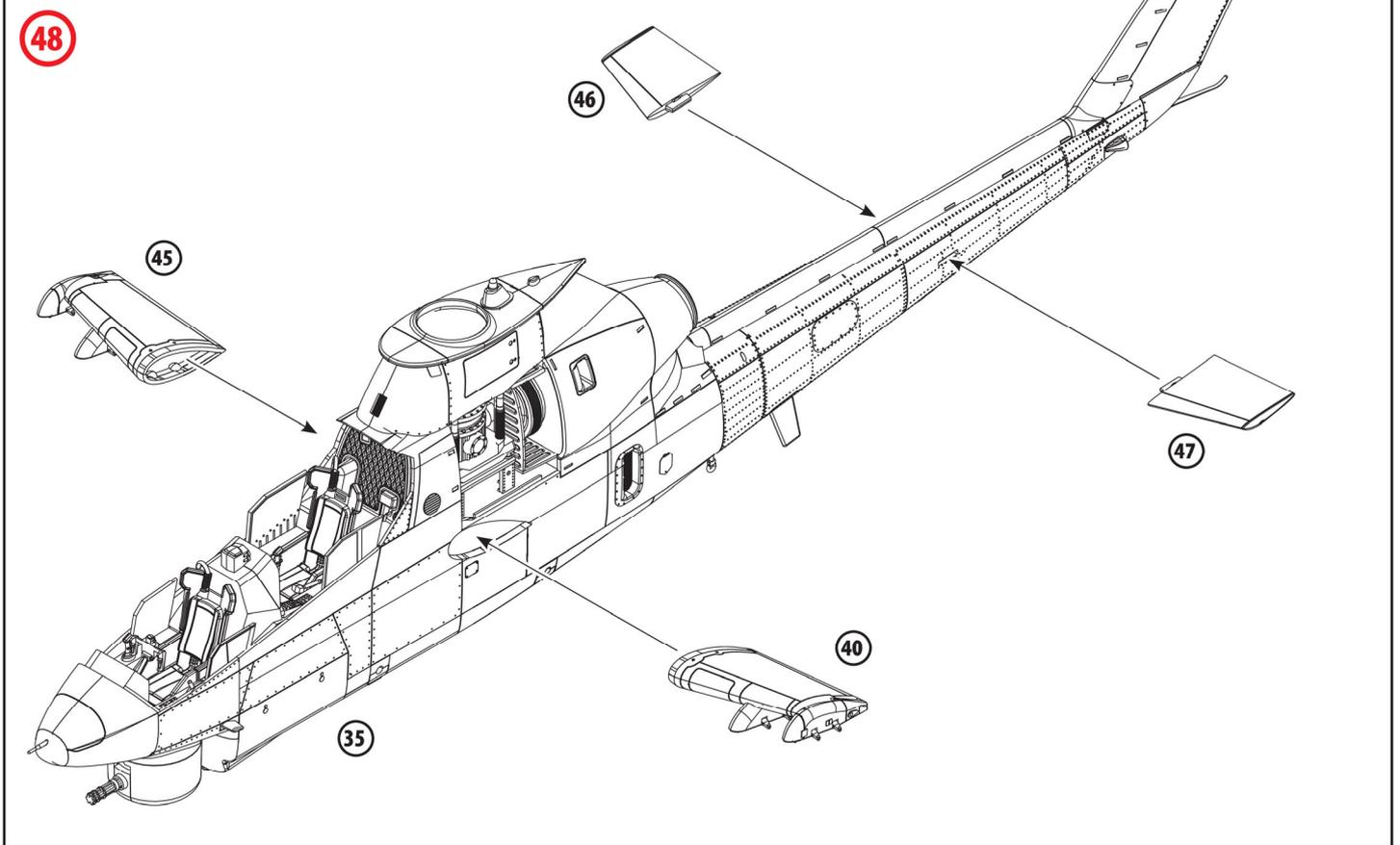
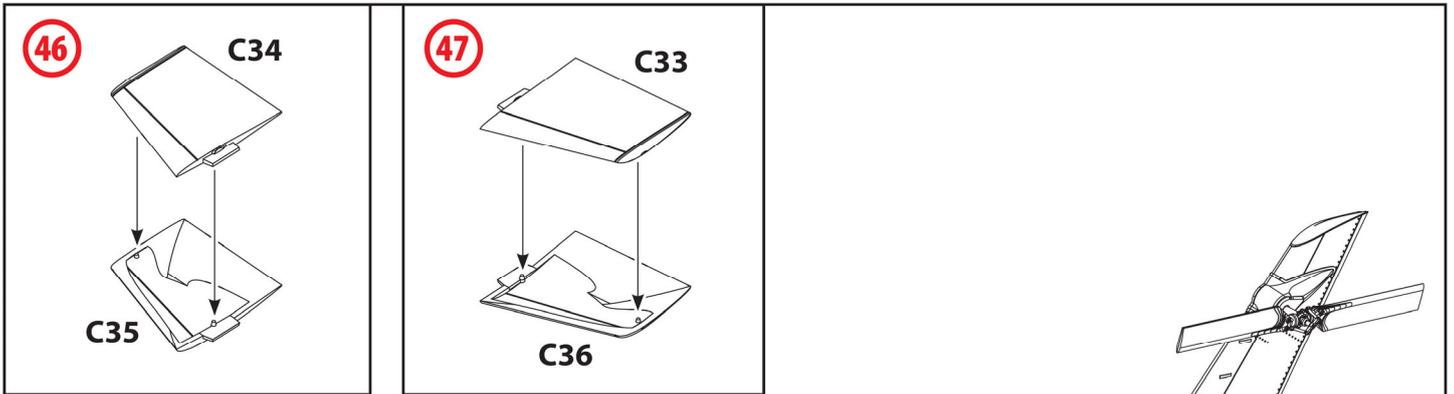

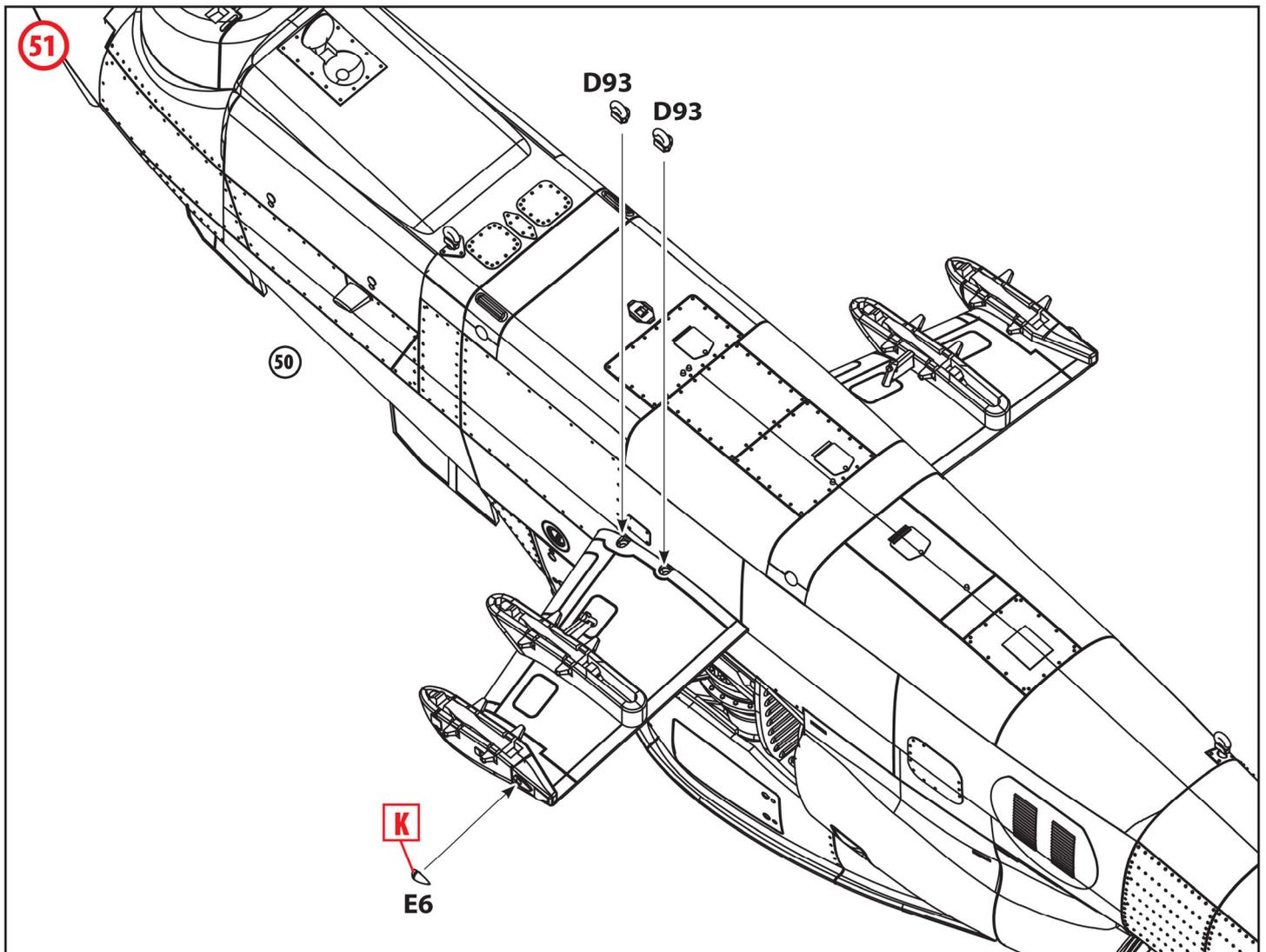
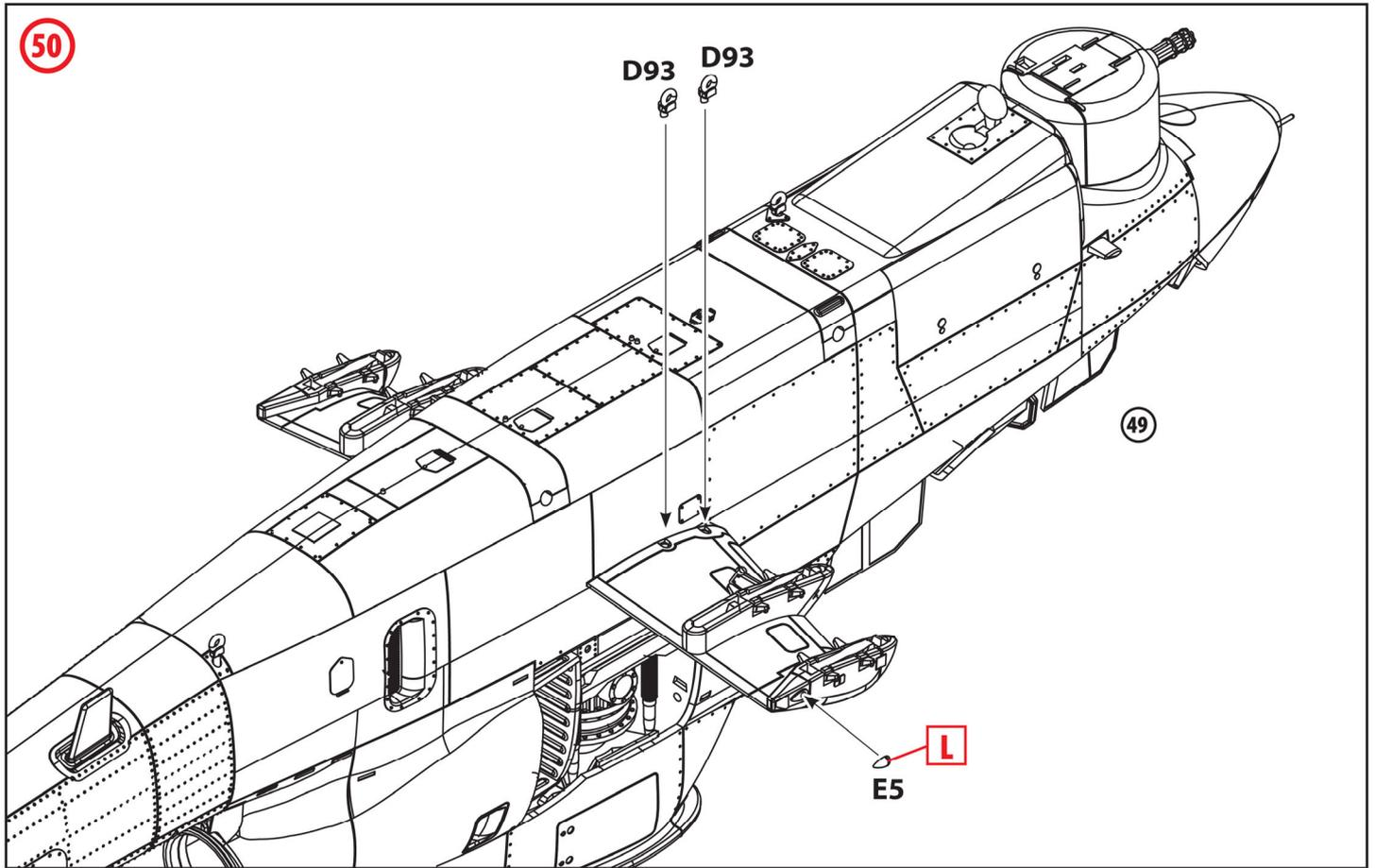

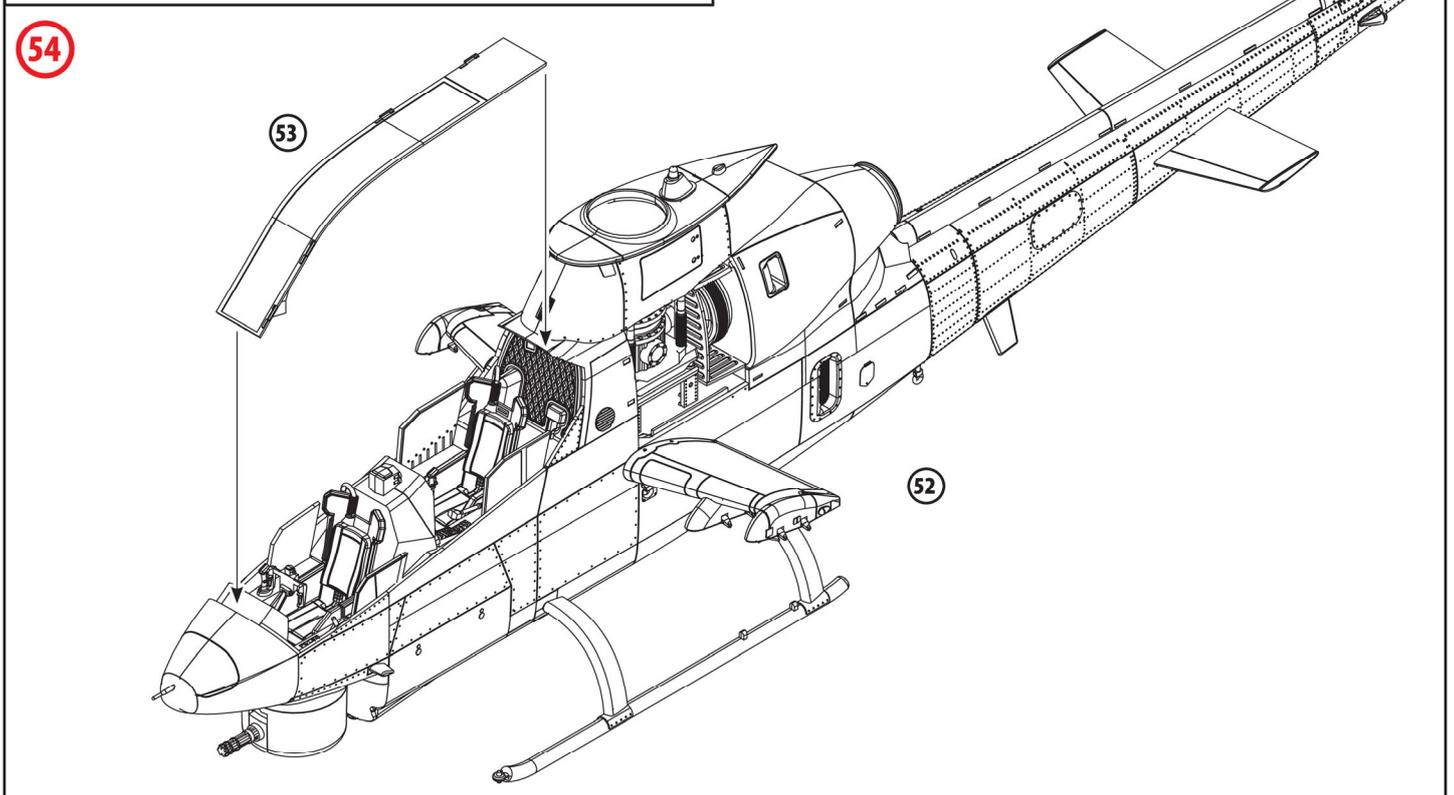
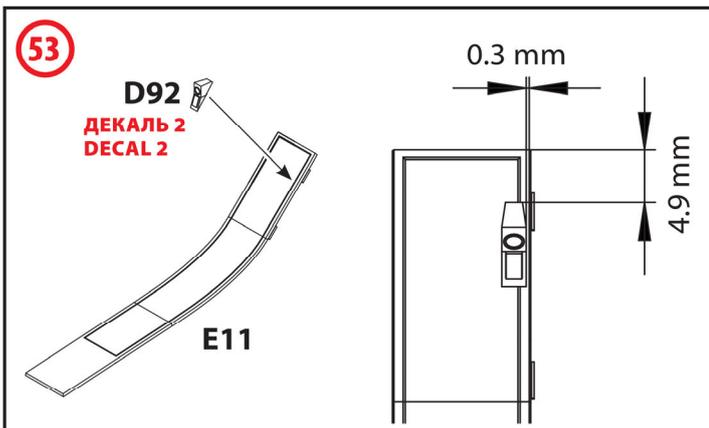
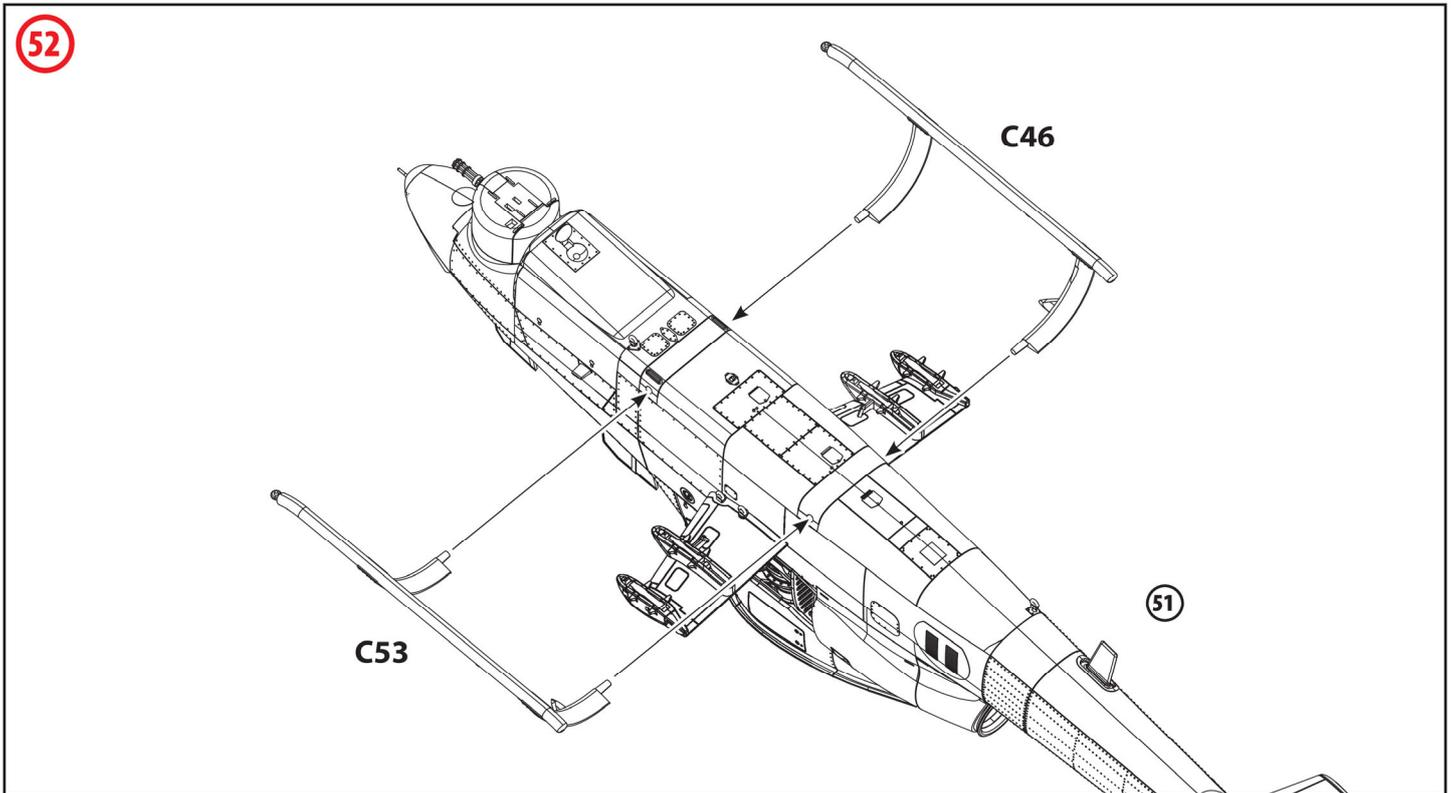

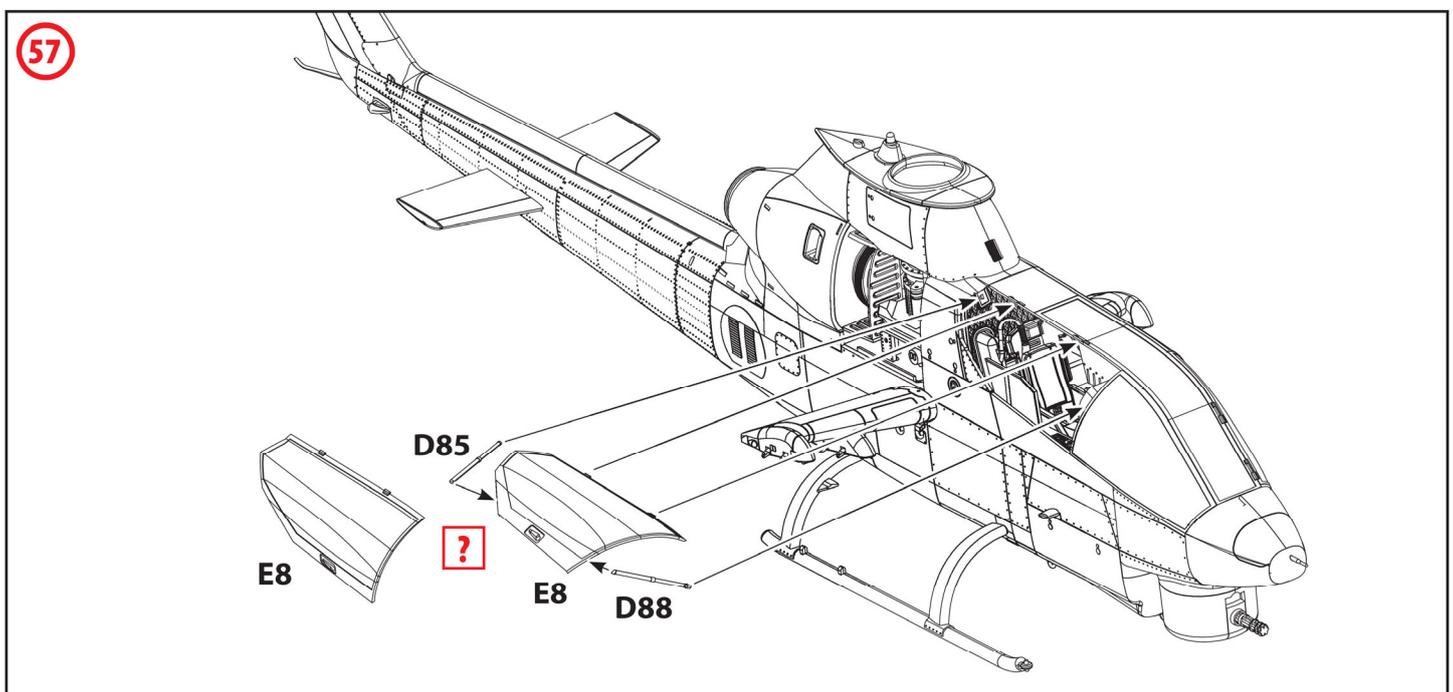
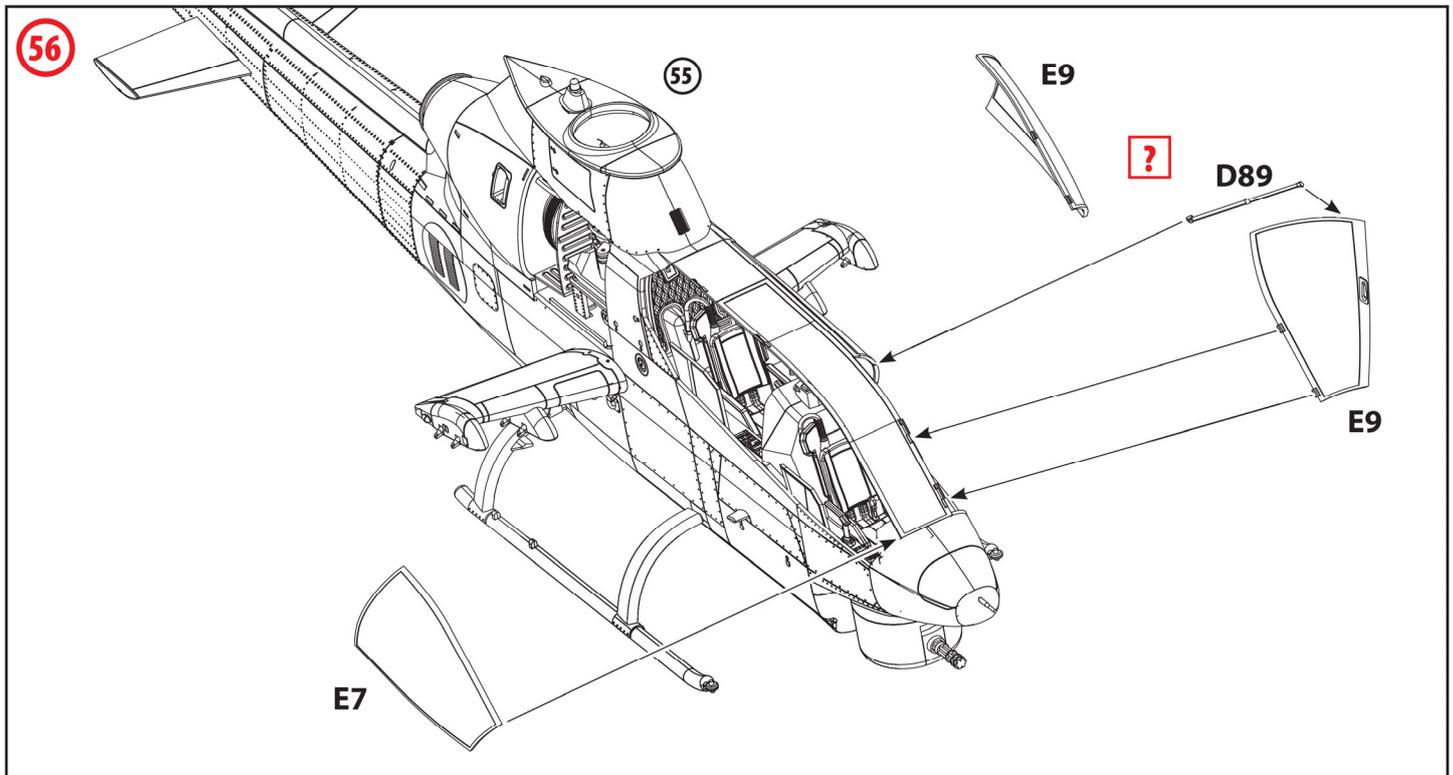
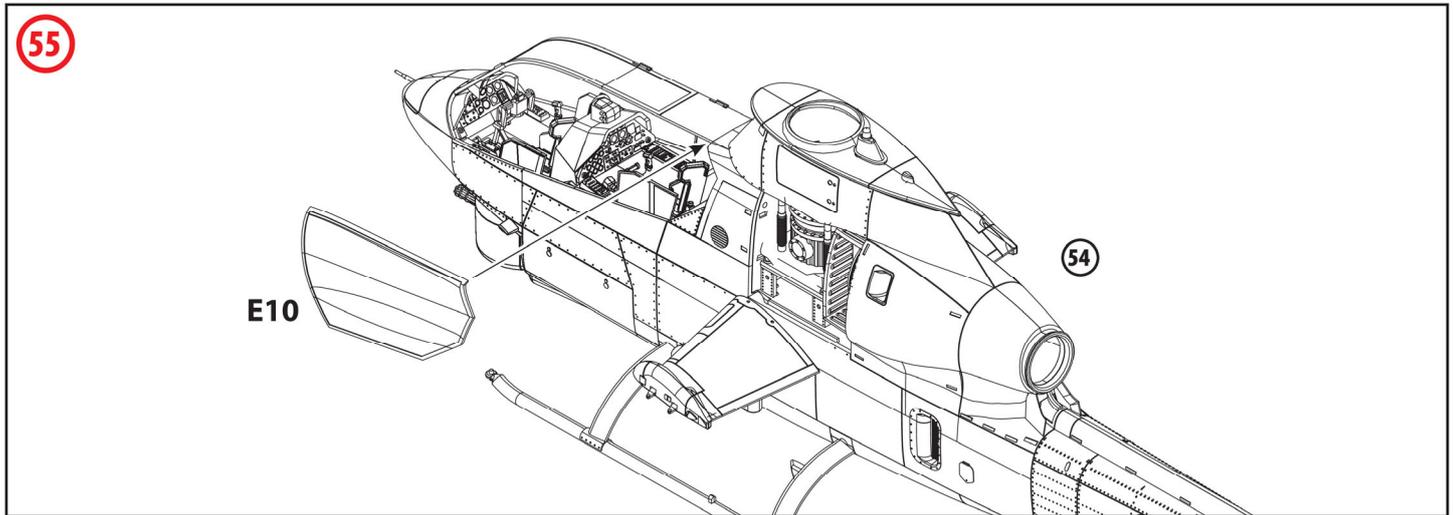

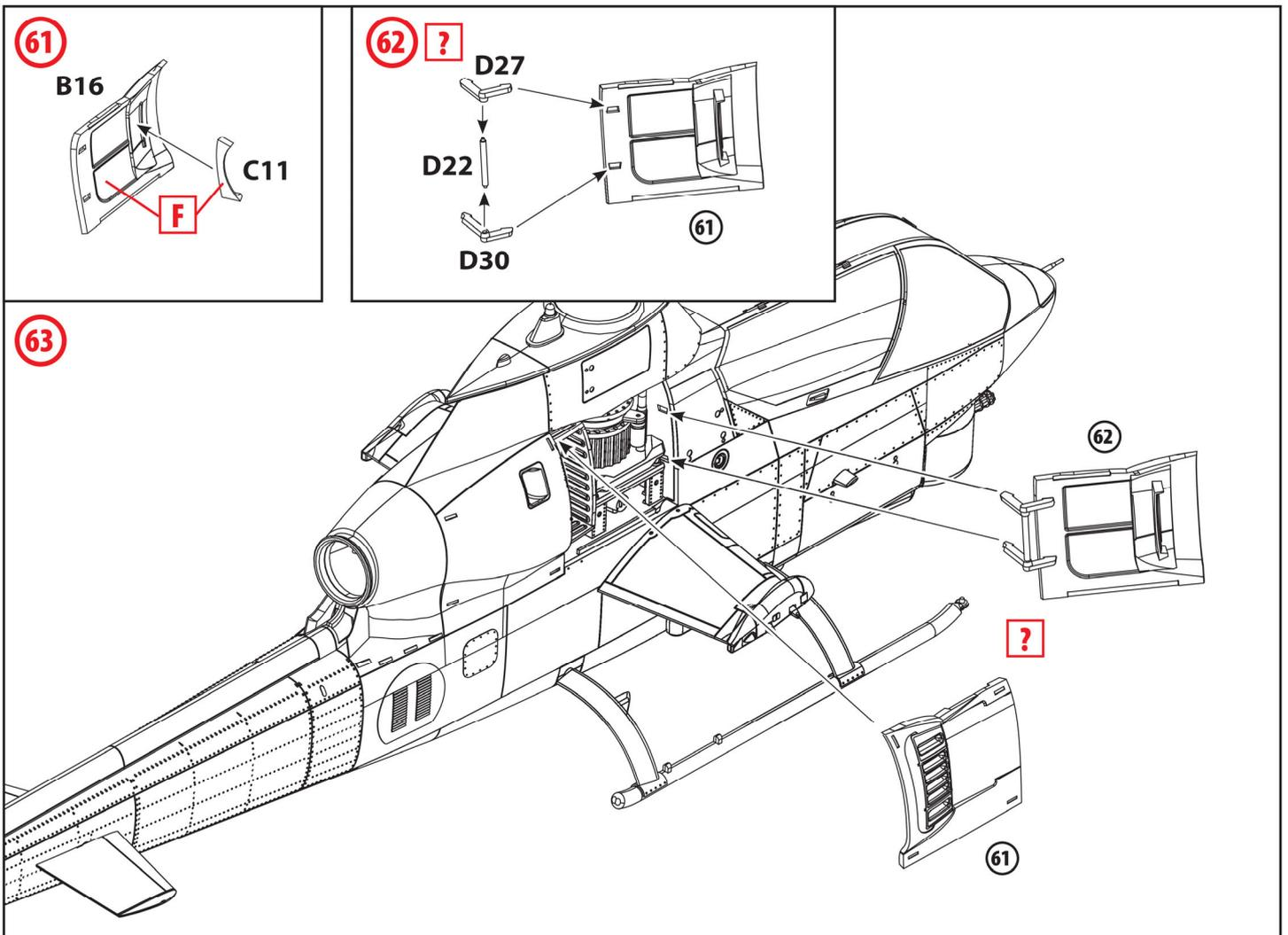
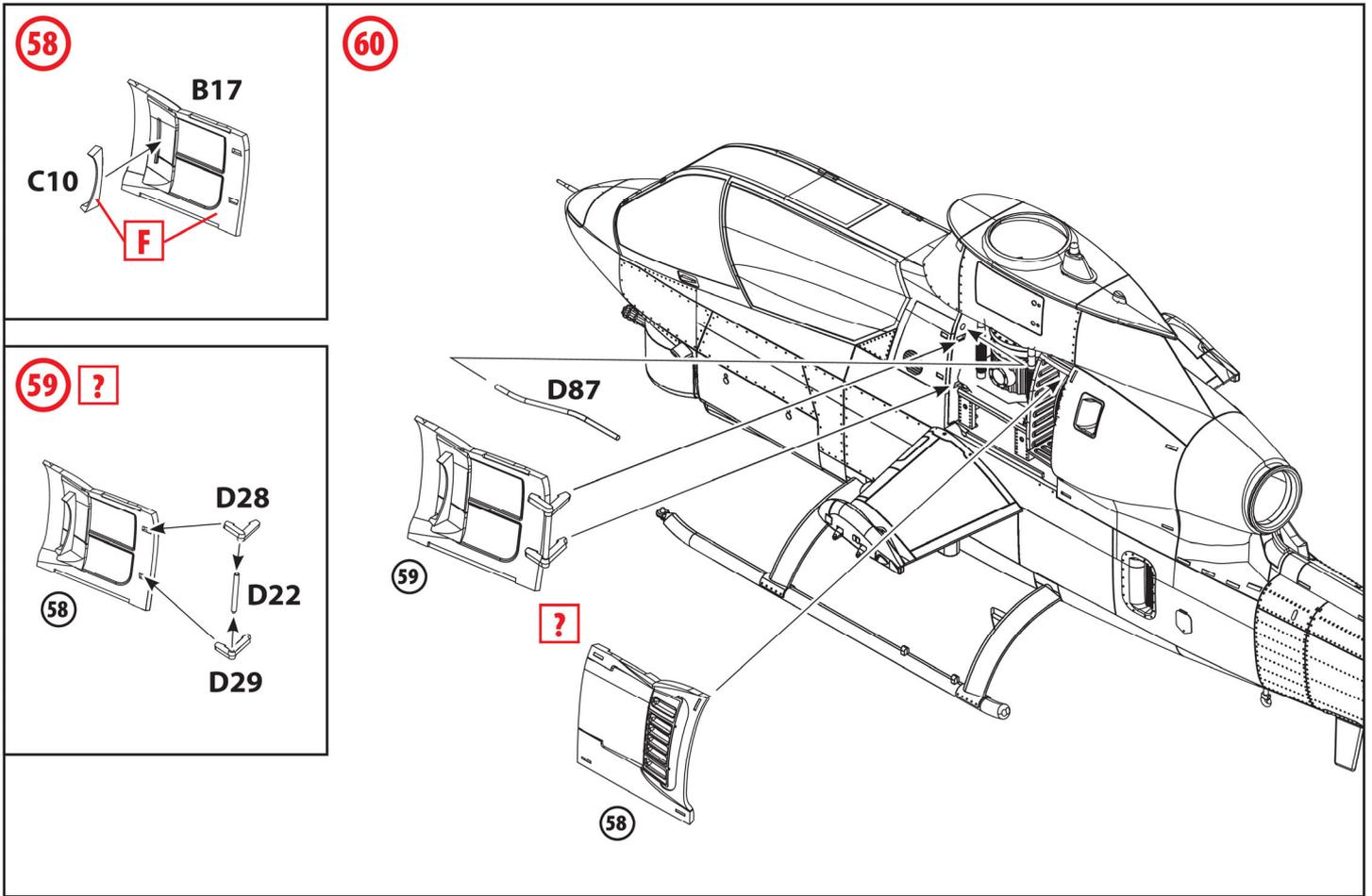

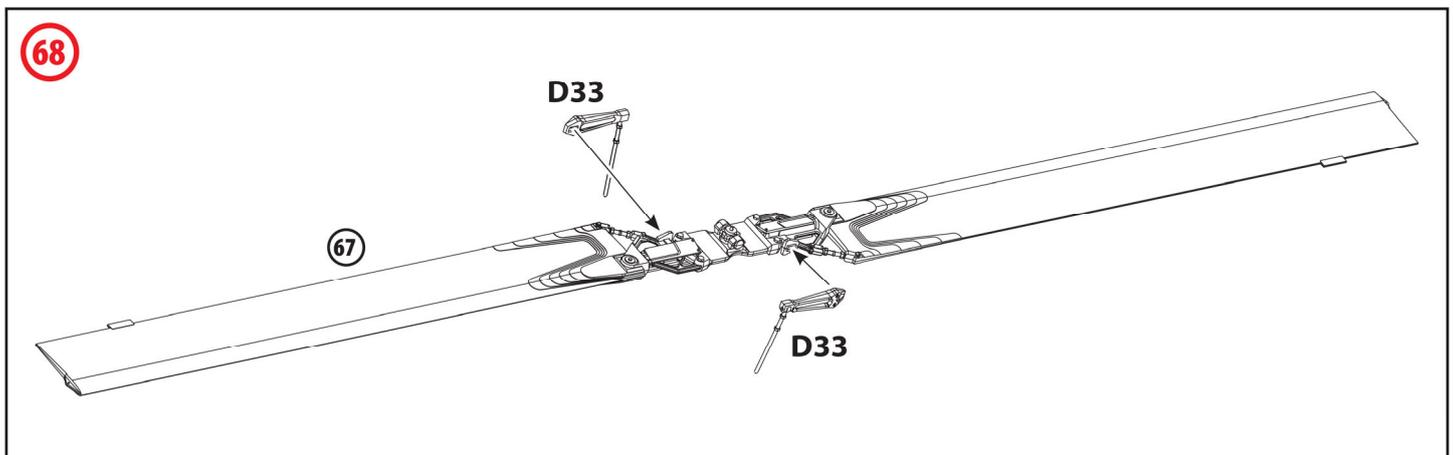
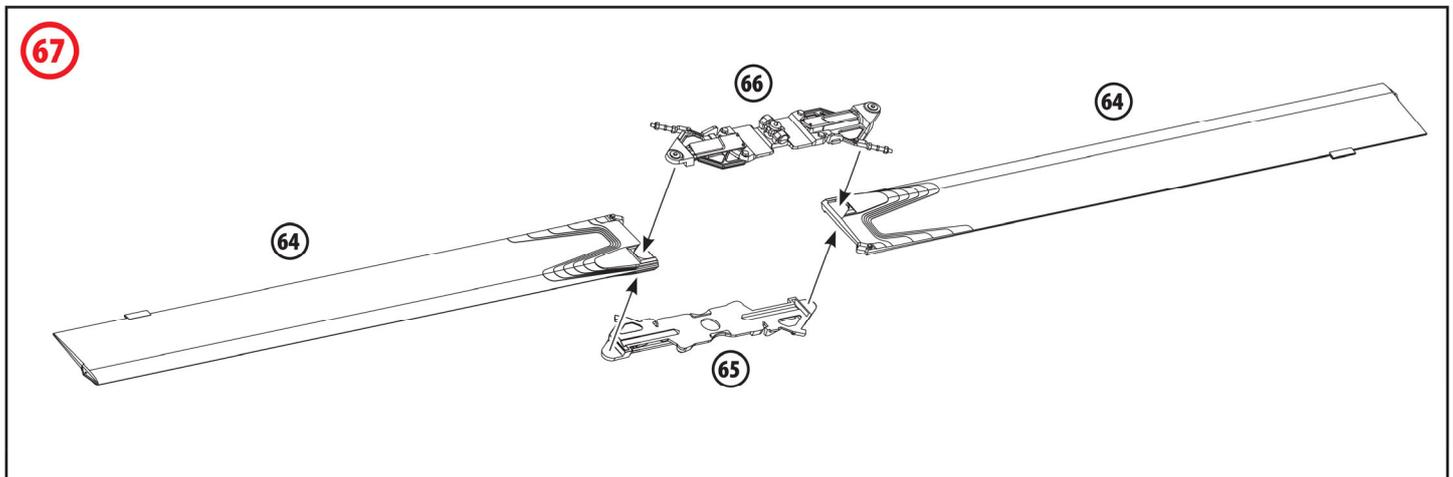
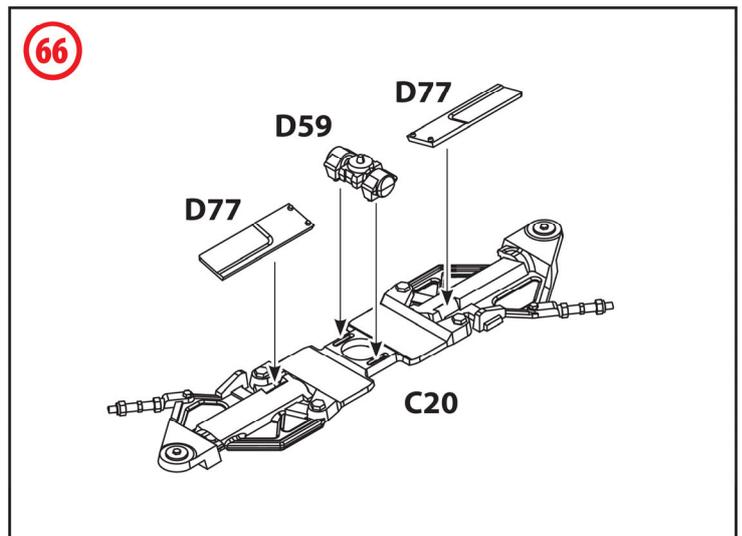
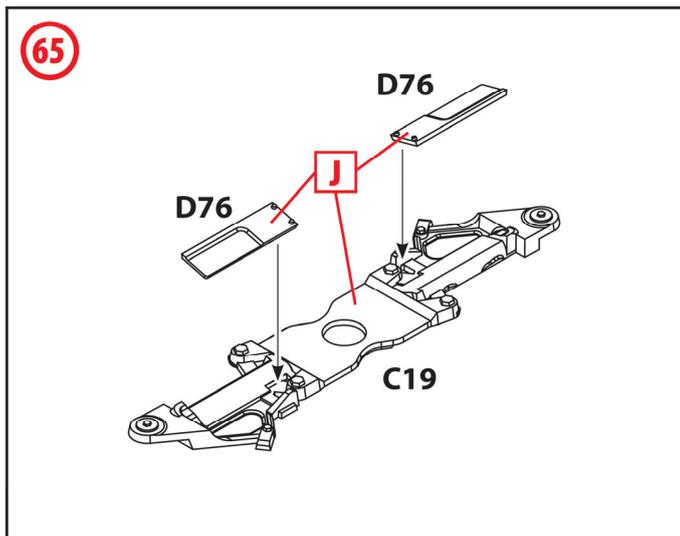
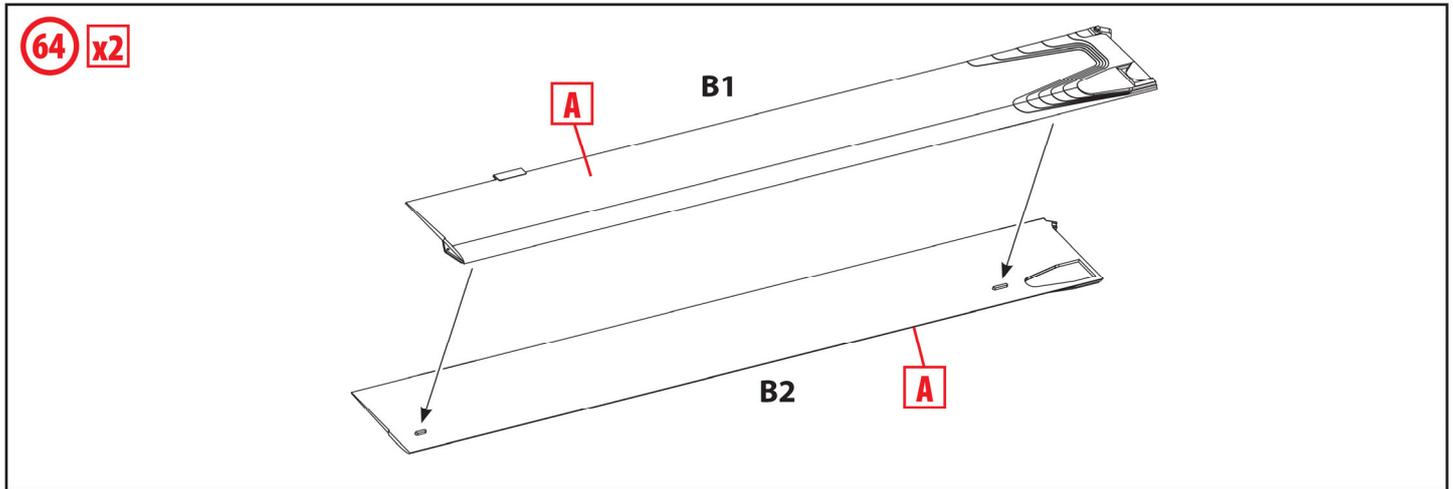

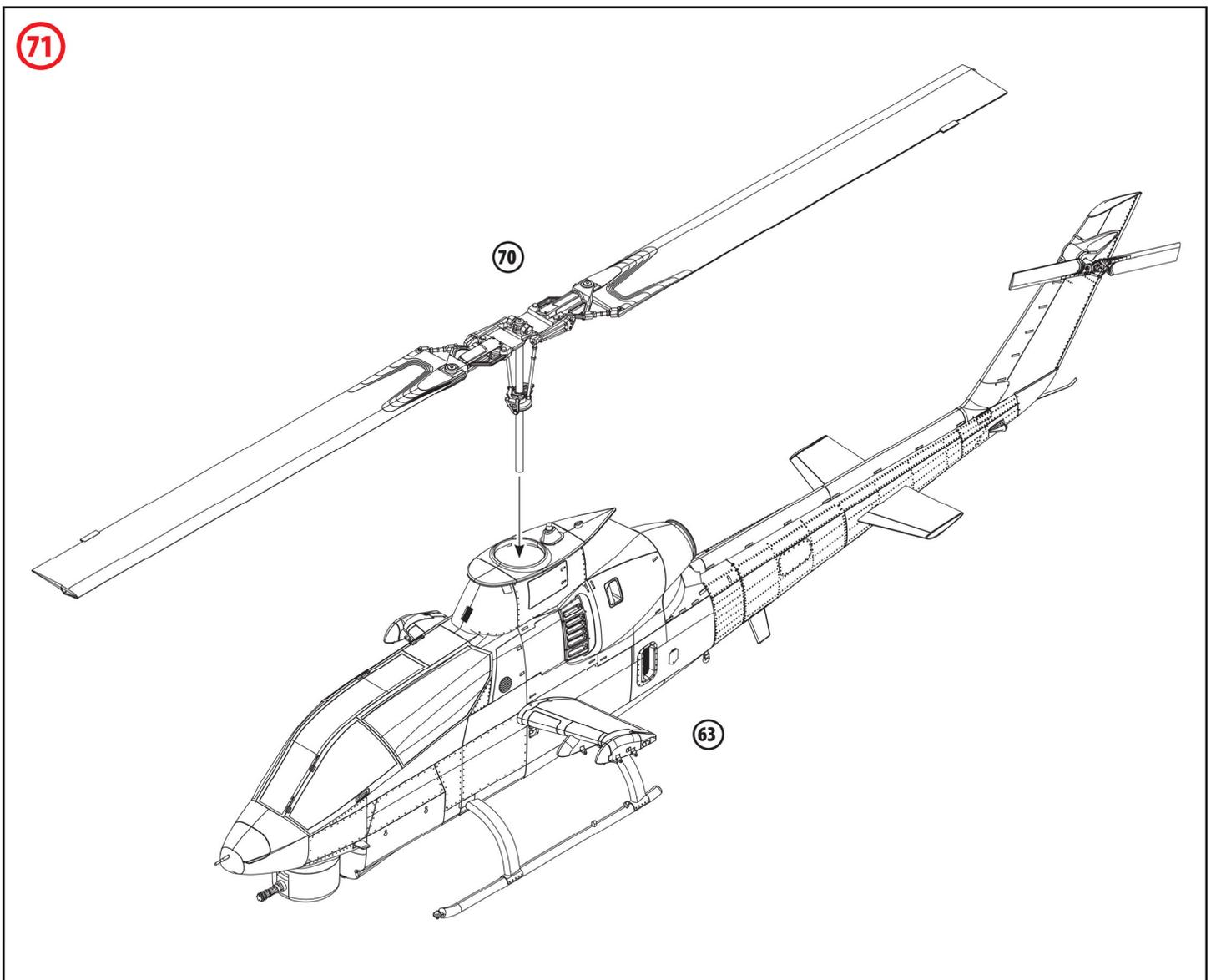
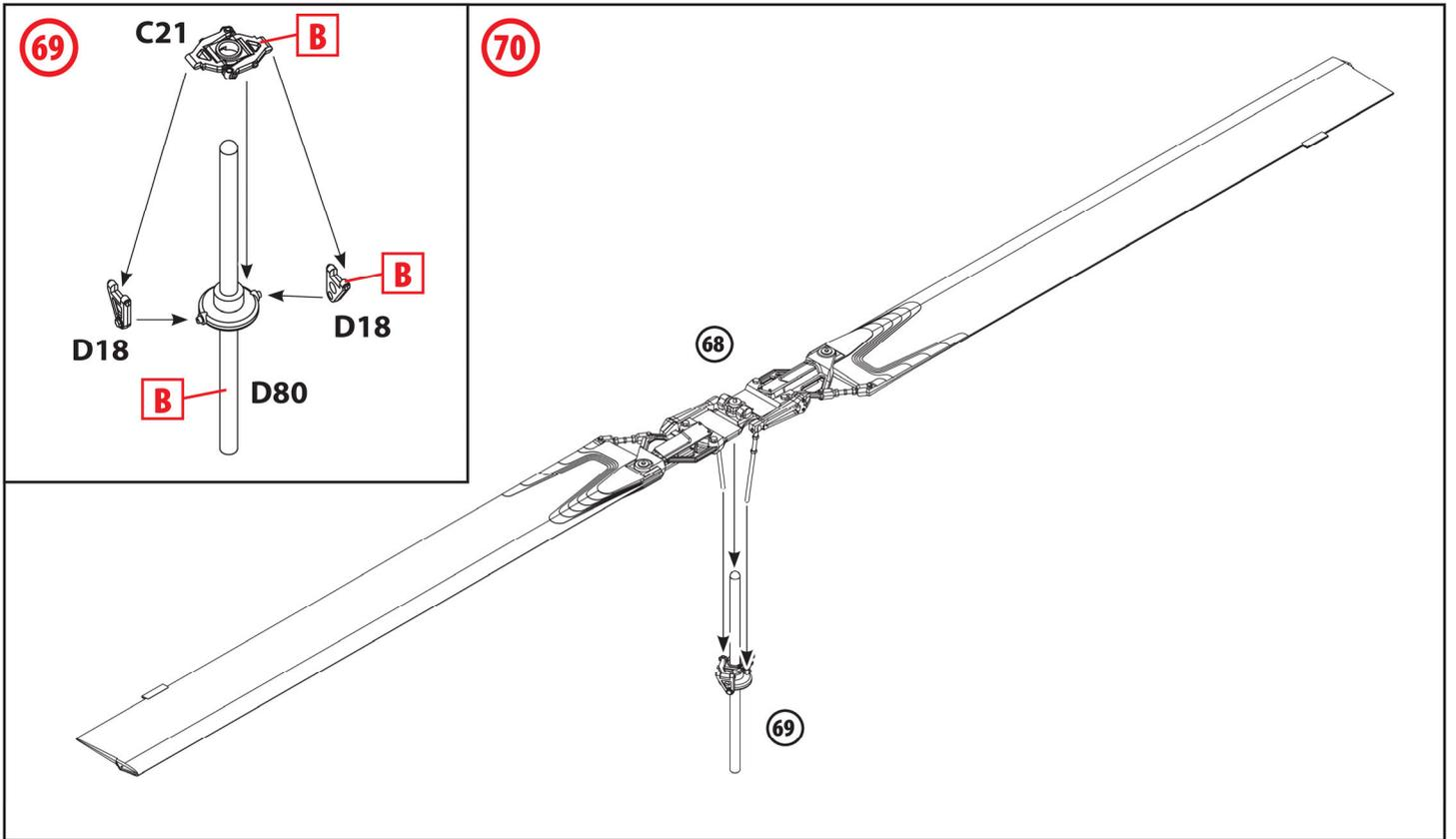

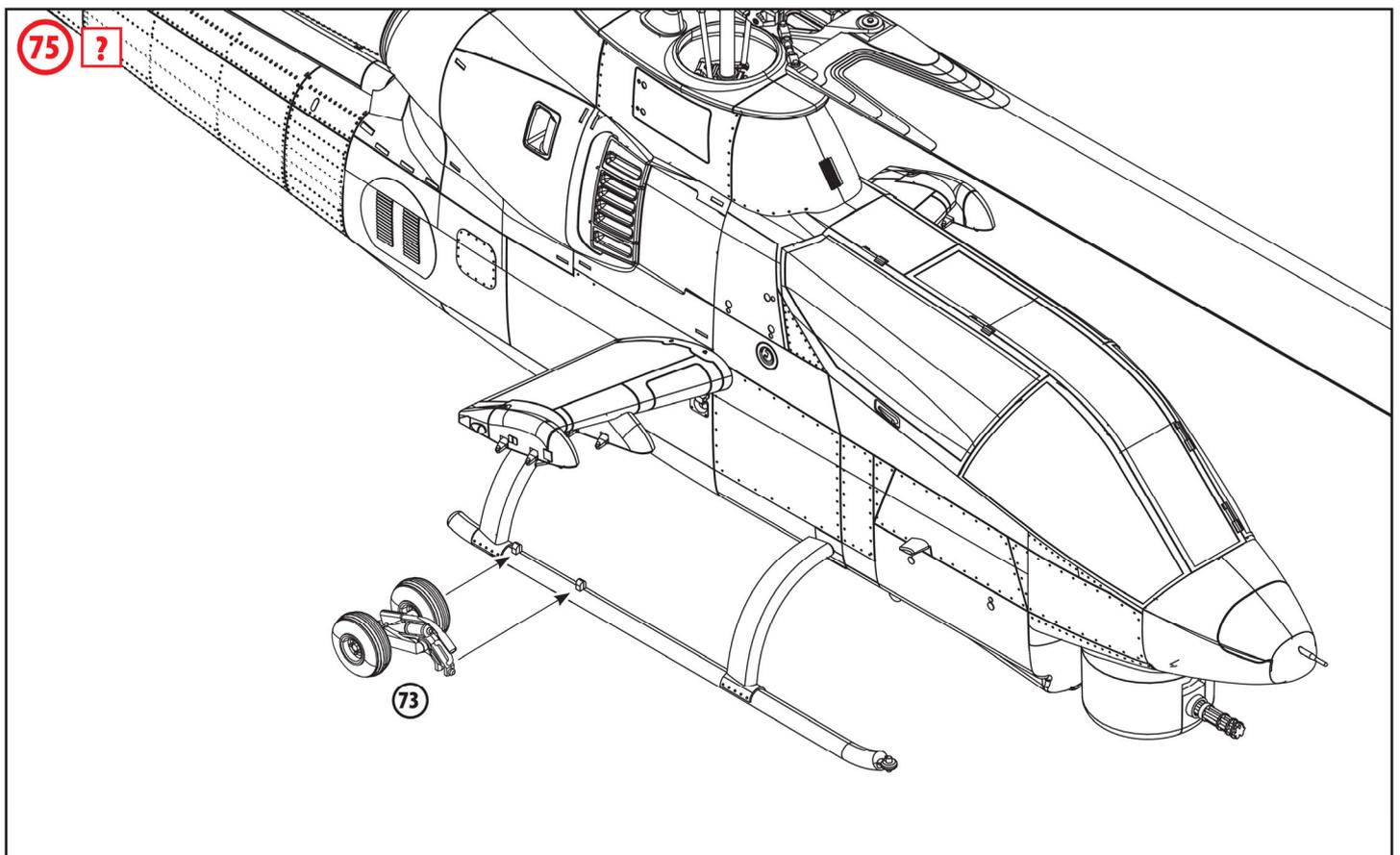
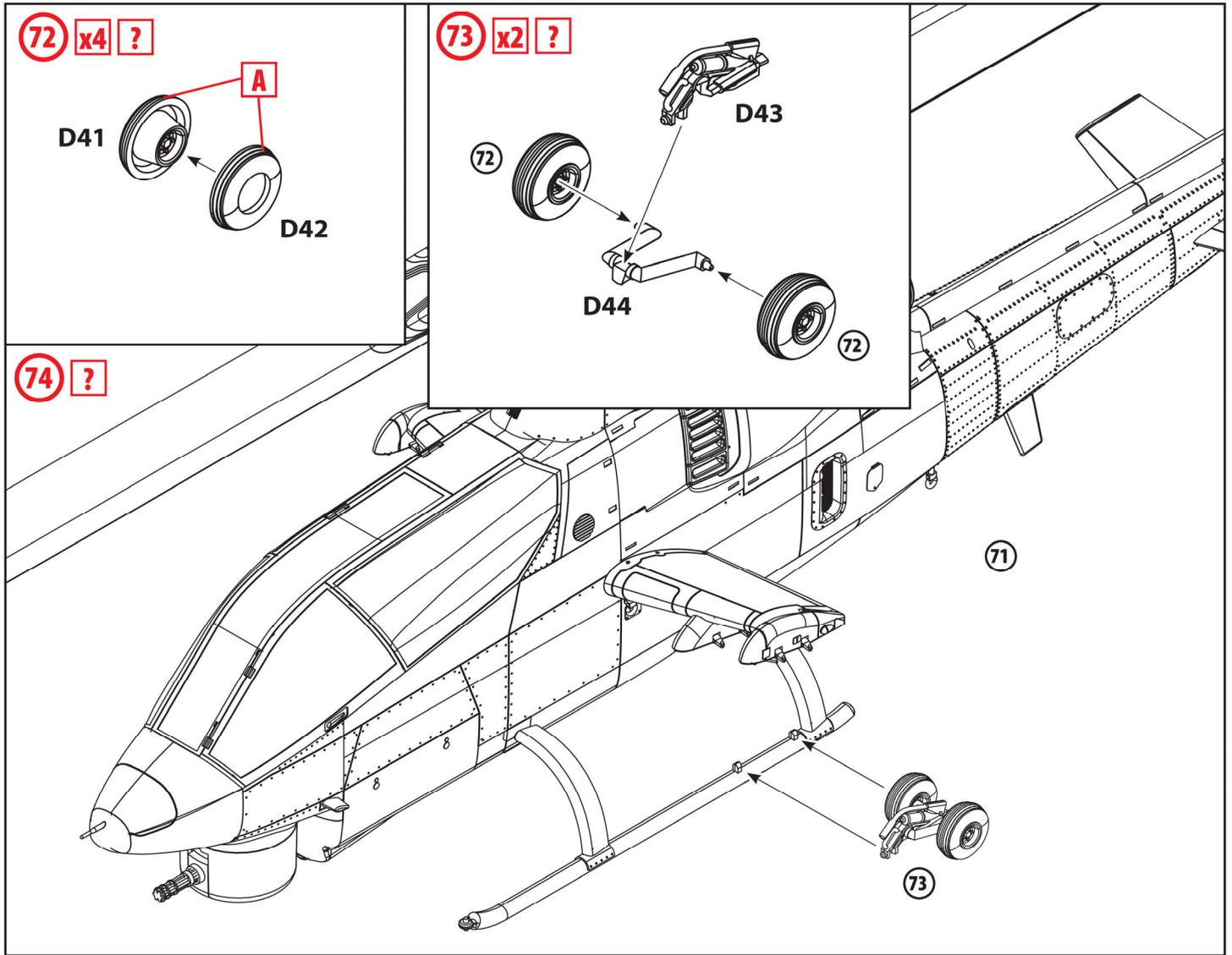

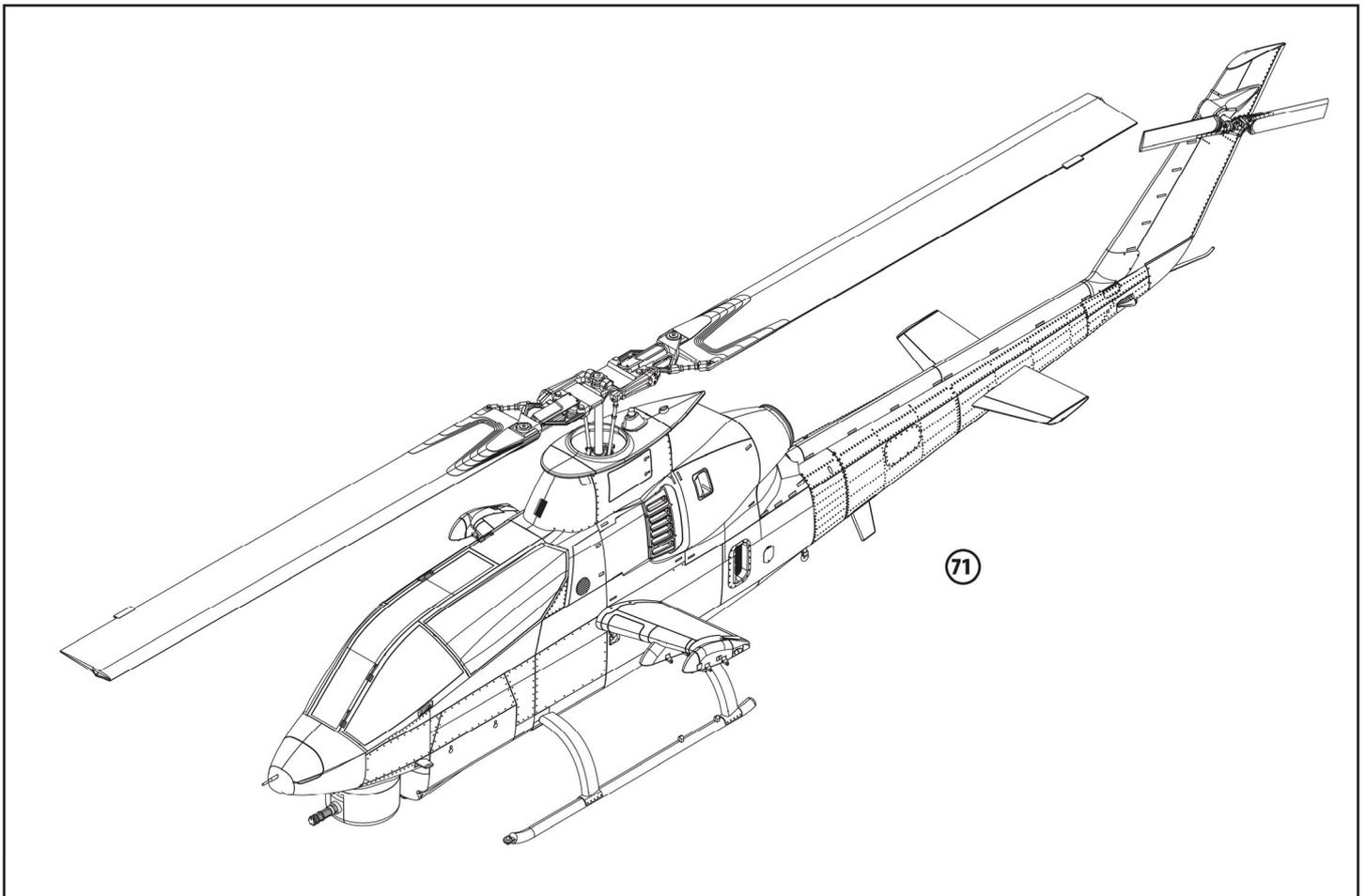
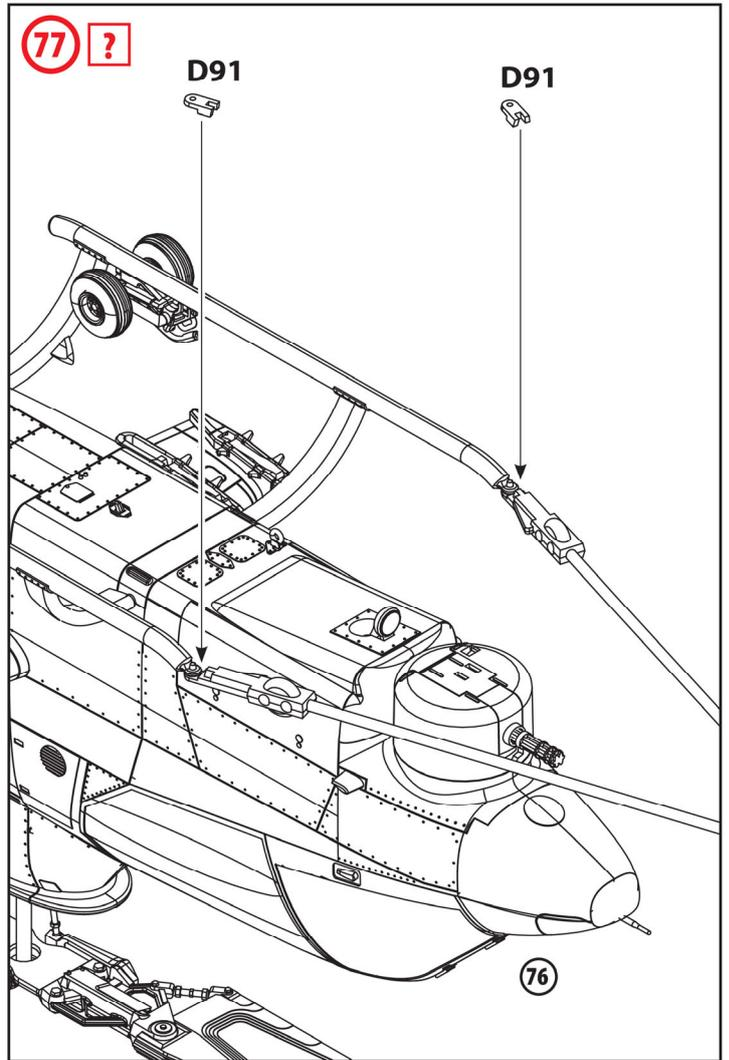
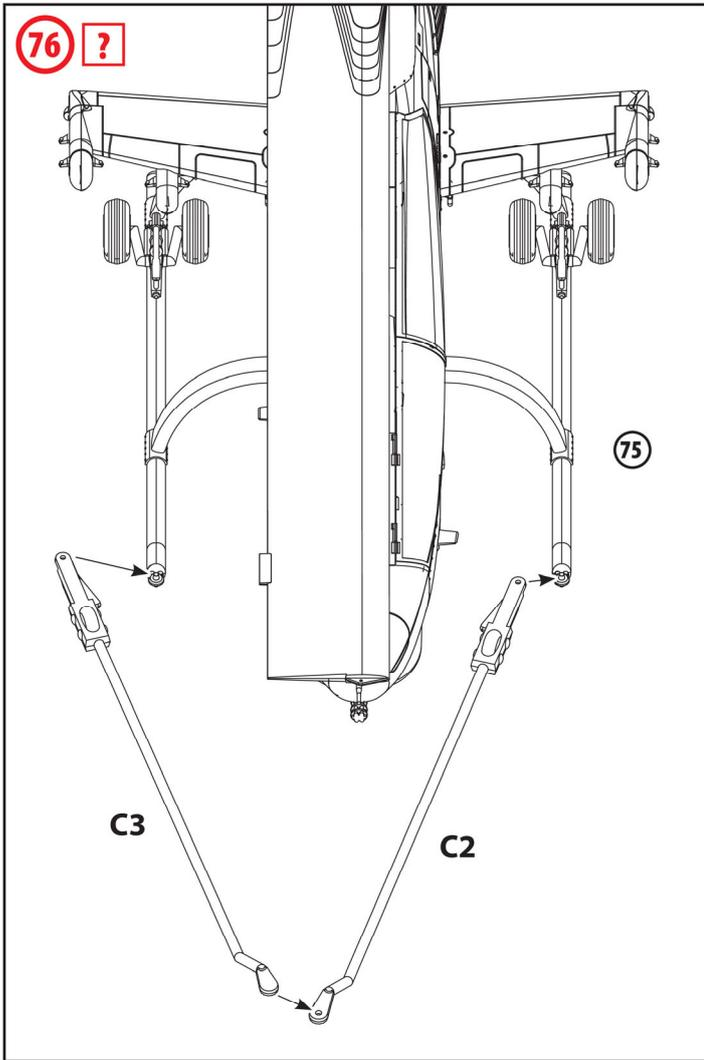

A x2 ? x4

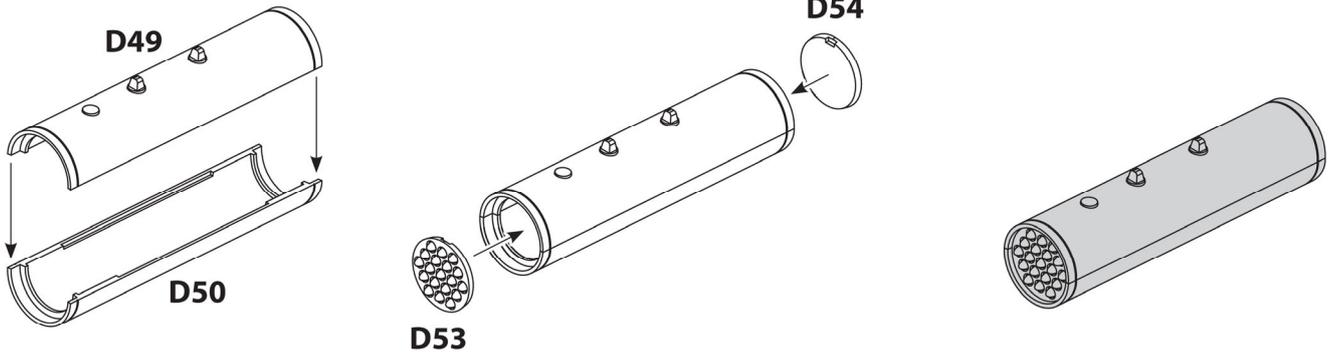

B x2 ?

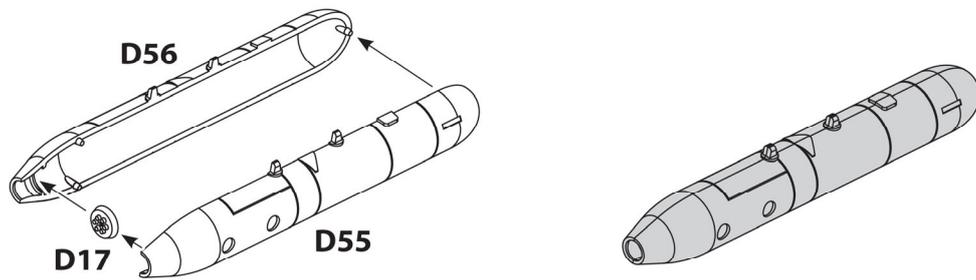

C x2 ?

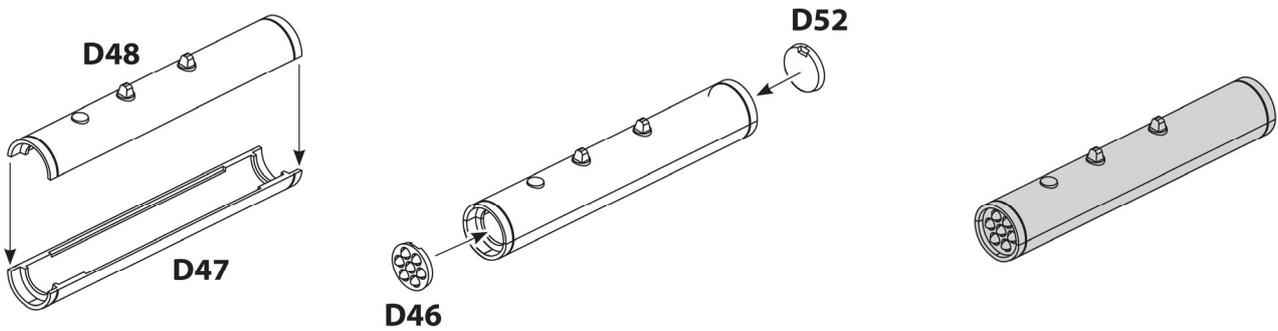

D x2 ?

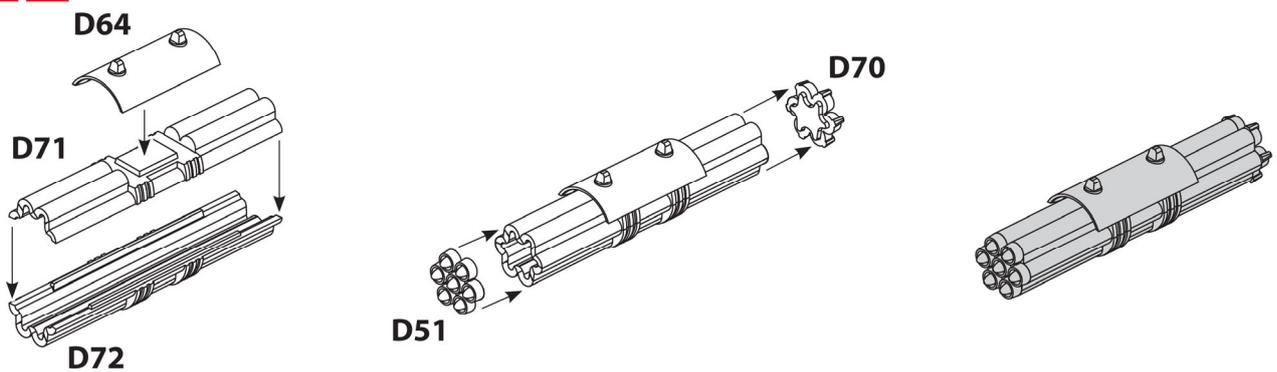

**ВАРИАНТЫ ПОДВЕСНОГО
ВООРУЖЕНИЯ**

**OUTBOARD WEAPON
OPTIONS**

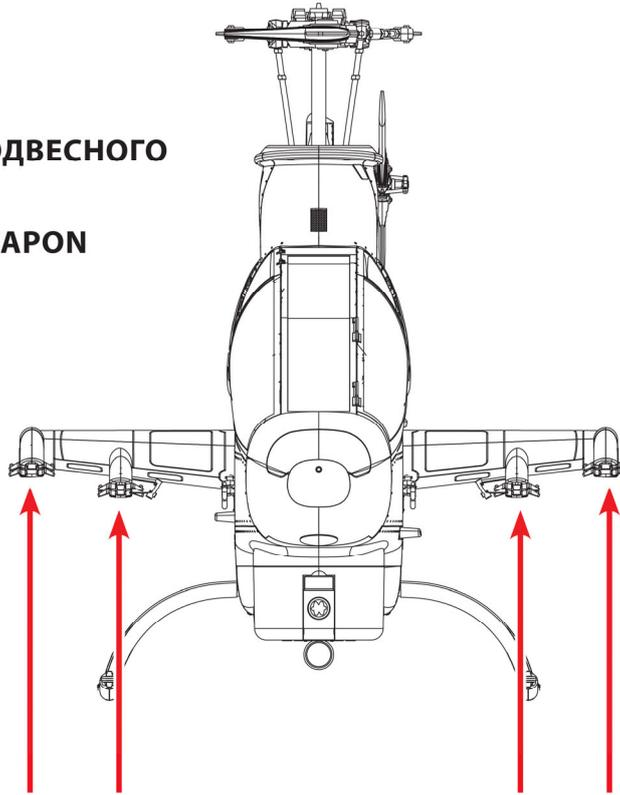

(A)	(A)	(A)	(A)
(A)	(B)	(B)	(A)
(C)	(A)	(A)	(C)
(D)	(A)	(A)	(D)
(C)	(B)	(B)	(C)

**ШАБЛОНЫ МАСОК
MASK TEMPLATES**

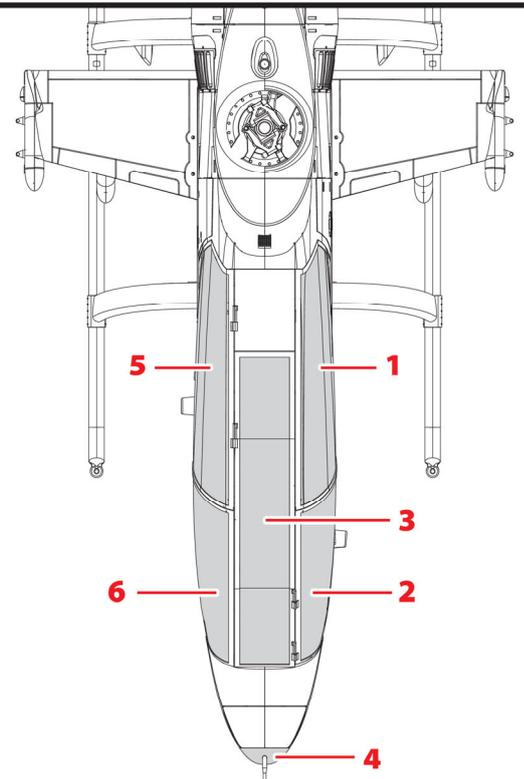
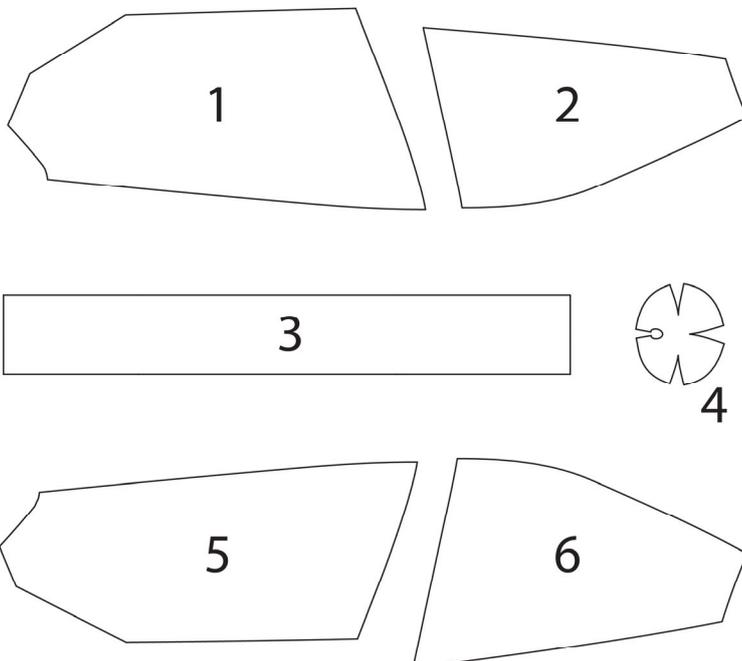

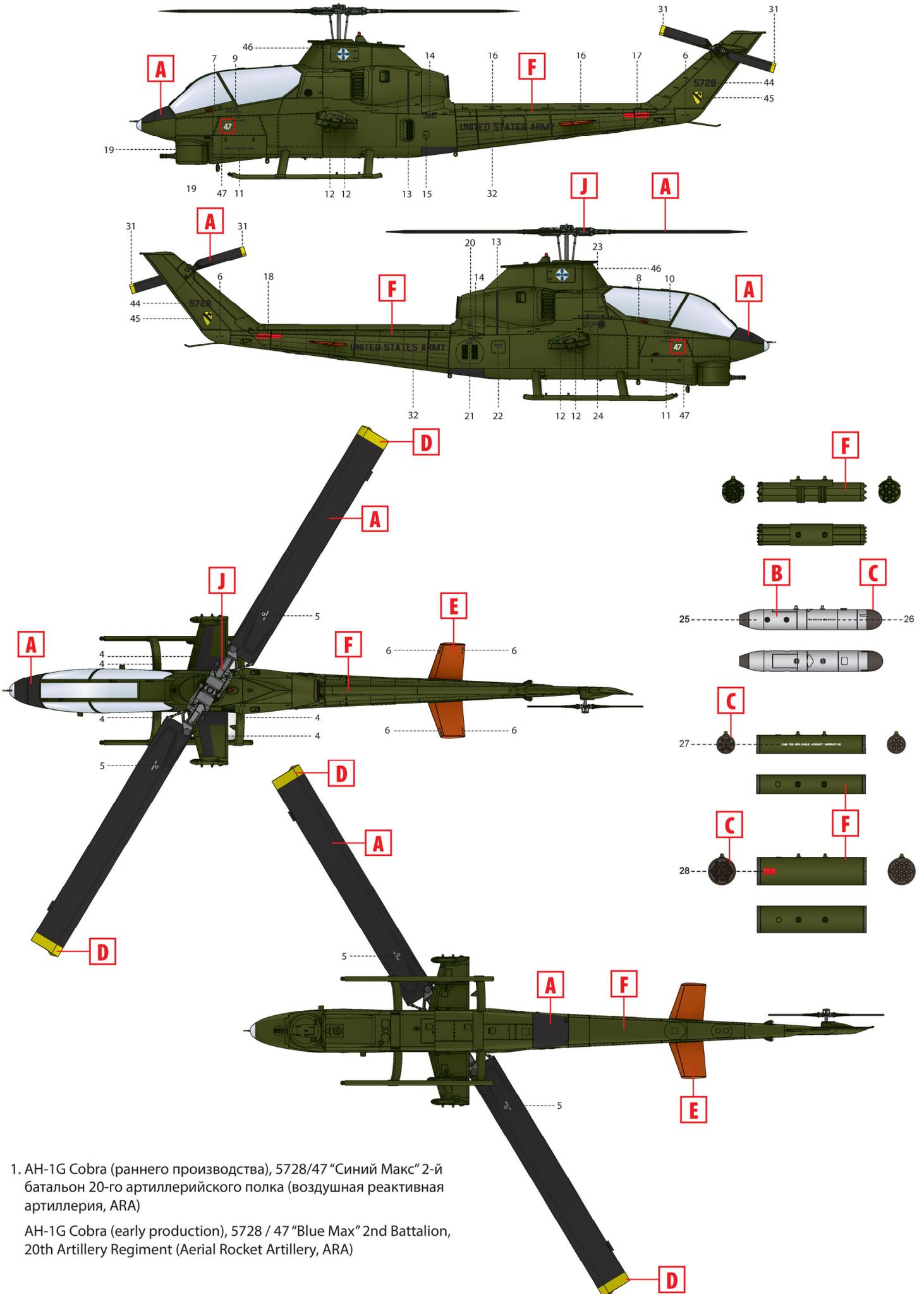

1. AH-1G Cobra (раннего производства), 5728/47 "Синий Макс" 2-й батальон 20-го артиллерийского полка (воздушная реактивная артиллерия, АРА)

AH-1G Cobra (early production), 5728 / 47 "Blue Max" 2nd Battalion, 20th Artillery Regiment (Aerial Rocket Artillery, ARA)

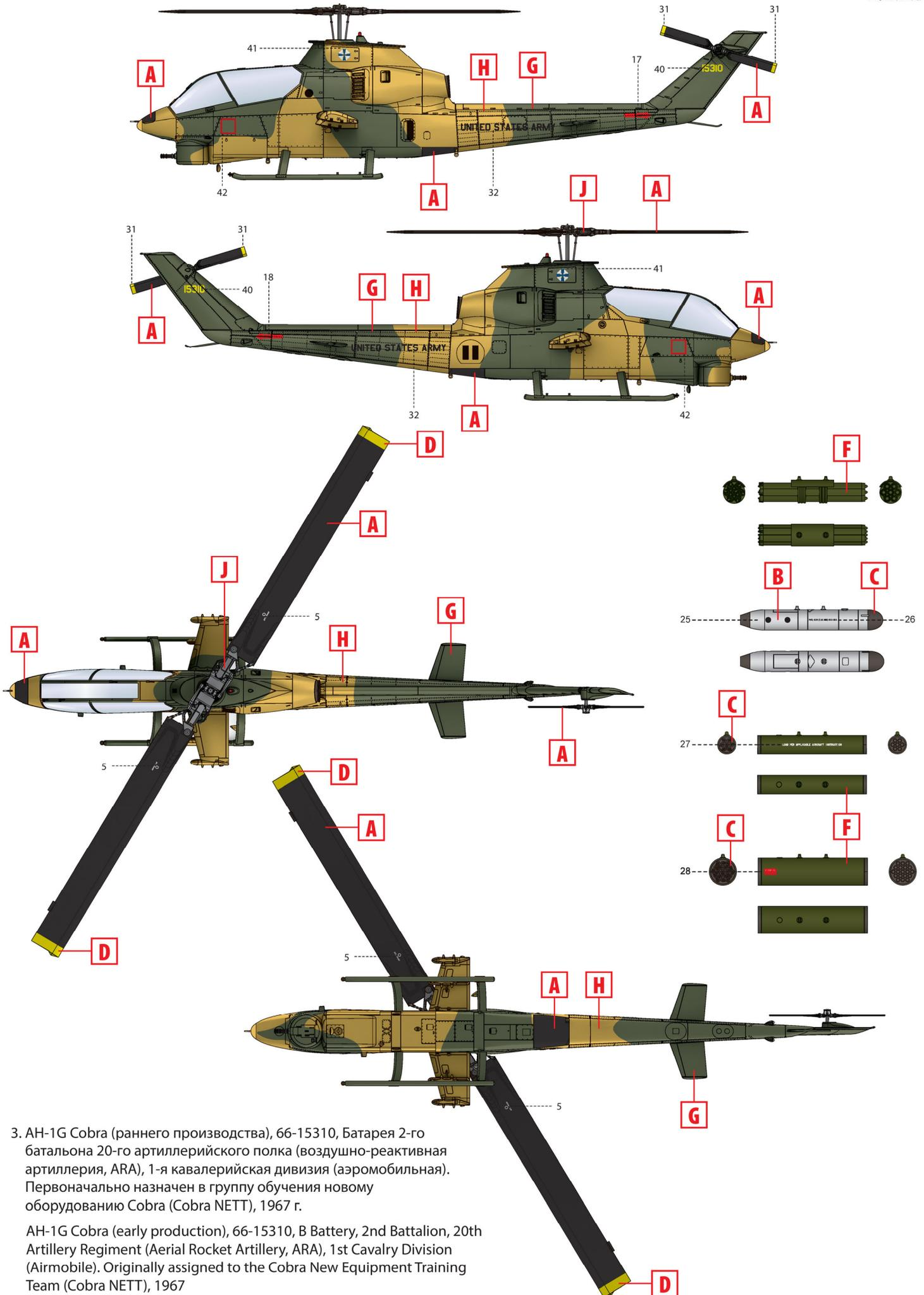

3. AH-1G Cobra (раннего производства), 66-15310, Батарея 2-го батальона 20-го артиллерийского полка (воздушно-реактивная артиллерия, АРА), 1-я кавалерийская дивизия (аэромобильная). Первоначально назначен в группу обучения новому оборудованию Cobra (Cobra NETT), 1967 г.

AH-1G Cobra (early production), 66-15310, B Battery, 2nd Battalion, 20th Artillery Regiment (Aerial Rocket Artillery, ARA), 1st Cavalry Division (Airmobile). Originally assigned to the Cobra New Equipment Training Team (Cobra NETT), 1967

