

FORD MUSTANG

GT CONVERTIBLE

1/24 SPORTS CAR SERIES NO.141



1/24 スポーツカーシリーズNO141
フォード マスタンクGT
 コンバーティブル フルディスプレイモデル

Since its debut in 1964, Ford's Mustang has set the standard for American speciality sports cars. With its aggressive styling, high performance and affordable price, the original Mustang immediately captured the hearts of automotive enthusiasts everywhere. In 1993, Ford unveiled the 6th generation Mustang. This new car provides the tastes of earlier models, in a modern way. Its massive looking aerodynamic body styling features the galloping horse emblem on its grille, C-shaped air intake scoops on the sides, and three-bar taillamps at the rear. Inside, the original "Dual Cockpit" concept is restored using the latest ergonomic designs. The twin cowl dashboard has driver and passenger airbags as standard equipment. A V-8 cylinder, 5 liter

Seit seinem ersten Auftritt 1964 hat der FORD MUSTANG die Maßstäbe für den Bau spezieller Sportwagen in AMERIKA gesetzt. Mit seinem aggressiven Styling und hoher Leistung zu einem erschwinglichen Preis hat der ursprüngliche MUSTANG im Nu überall die Herzen der Automobil-Fans erobert. 1993 brachte FORD die 6. Generation des MUSTANG heraus. Dieses neue Auto vermittelt auf moderne Art den Stil der früheren Modelle. Die wichtig wirkende, aerodynamische Karosserie trägt auf dem Grill das Emblem des galoppierenden Pferdes, C-förmige Lufteinlässe an den Seiten und je drei Stabhecklampen hinten. Innen lebt unter Einsatz modernster Ergonomie das ursprüngliche "Doppel-Cockpit" wieder auf. Das Armaturenbrett mit den zwei Hauben besitzt als Serienausstattung Fahrer- und Beifahrer-Airbag. Im Spitzenmodell der Serie,

Depuis son apparition en 1964, la Ford Mustang est la voiture de sport américaine type. Avec ses formes agressives, ses hautes performances et son prix raisonnable, la Mustang originelle a immédiatement conquis les coeurs des amateurs de voitures sportives du monde entier. En 1993, Ford a présenté sa Mustang de la 6^{ème} génération. Cette nouvelle automobile est dotée des derniers raffinements techniques tout en restant dans l'esprit des modèles précédents. Sa carrosserie aérodynamique à l'apparence massive comporte l'emblème du "cheval au galop" sur la grille de radiateur, des entrées d'air en "C" sur les flancs et des feux arrière "trois bandes". Le concept du "cockpit biplace" est remis au goût du jour avec une ergonomie très poussée. L'airbag, conducteur et

アメリカのスペシャルティカーの原点といえるフォード・マスタング。そのデビューはまさに劇的なものでした。1964年4月にニューヨークのワールドフェアで発表された初代マスタングは、スポーティーなスタイル、4人乗りの実用性、軽快な走り、豊富に用意されたオプションに加えて低く抑えられた価格設定と相まって、3年間で100万台を突破する驚異的な人気を獲得。フロントグリルのギャロッピングホースのエンブレムと、当時の標準的なアメリカ車のサイズよりコンパクトだったためポニー(子馬)カーと呼ばれて親しまれ、アメリカを代表する1台となったのです。その後、1973年のオイルショックを境に強烈な個性はしだいに薄らいでしまいましたが、1993年、フルモデルチェンジを受けて6代目となったマスタングは、初代の個性的なスタイルを現代的に復活させ熱い注目を集めたのです。クーペとコンバーティブルの2タイプのボディ、そして3.8ℓと5ℓのエンジンが用意されたマ

OHV powerplant that produces 215 horsepower at 4,200 RPM is used in the top of the line Mustang GT Convertible. This impressive engine is equipped with a state of the art, computer controlled, sequential electronic fuel injection system. Suspension consists of front MacPherson struts and a rear multi-link system, using anti roll stabilizers front and rear. The rigid chassis construction provides a firm foundation for this sophisticated suspension, ensuring highly responsive handling. The convertible model has received further reinforcement, including an X-brace between the floor and the front crossmember. The car comes standard with four wheel disc brakes, with an optional anti-lock system.

dem MUSTANG GT Kabrio kommt ein V8 Zylinder, 5 Liter OHV Motor zum Einsatz, der bei 4200 U/min 215 PS leistet. Diese beeindruckende Maschine ist mit einer computergesteuerten, sequentiellen elektronischen Benzineinspritzung nach neuestem Stand der Technik ausgerüstet. Die Radaufhängung besteht vorne aus MAC PHERSON Federbeinen und einer Mehrlenkerachse hinten, jeweils mit Stabilisatoren. Die stabile Fahrgestell-Konstruktion bietet solide Aufhängungspunkte für diese perfekte Radführung, wodurch sich ein äußerst ansprechendes Handling ergibt. Die Kabrio-Ausführung erhielt zusätzliche Aussteifungen wie eine Kreuzstrebe zwischen Boden und vorderem Querträger. Das Auto wird serienmäßig mit vier Scheibenbremsen, auf Wunsch mit Anti-blockiersystem, ausgeliefert.

passager est un équipement de série. Un moteur V8 5 litres délivrant 215 chevaux à 4.200 tours/min. est installé dans le modèle haut de gamme, la Mustang GT Convertible. Ce moteur impressionnant est doté d'un système d'injection de carburant séquentiel dernier cri, piloté par ordinateur. La suspension est du type McPherson à l'avant et multi-points à l'arrière avec barres stabilisatrices avant et arrière. Le châssis extrêmement rigide contribue également à assurer un comportement sain et très vif. Le modèle Convertible a reçu d'autres structures de renfort, par exemple un croisillon entre le plancher et la traverse avant. La voiture est équipée de quatre freins à disques et d'un système antiblocage optionnel.

スタングのトップモデルがGTコンバーティブルです。ダイナミックな曲面を多用したフォルムの中に、ギャロッピングホースのエンブレムをはじめ、ボディサイドのエアスクープ、3列のテールライトなど、初代マスタングを思わせる特徴が盛り込まれ、マスタングらしいスタイルとなりました。室内もスペシャルティカーモードあふれる個性的なもの。デュアル・コックピットと呼ばれる左右対称のインパネ、そのインパネからドア、そしてリヤシートにつながる大胆な曲線を採用、車に包み込まれるような一体感を生み出しています。エンジンは5ℓ・V8、余裕のビッグトルクを生かした豪快な走りが可能です。また、運転席と助手席に標準で備えられたエアバッグシステムやアンチロック・ブレーキなど、安全面でも十分な装備が施されています。伝統を受け継ぎながら新しく生まれ変わったフォード・マスタングは、再びアメリカン・スペシャルティカーの新たな指標となることでしょう。

1/24 フォード・マスタング(和英独仏)

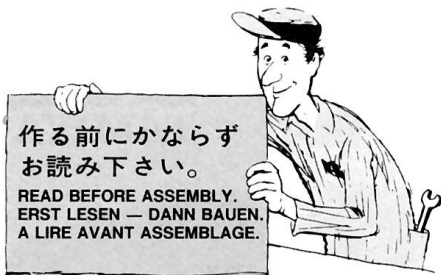

★お買い求めの際、または組み立ての前には必ずキットの内容をお確かめ下さい。
 ★組み立てに入る前に、説明図をよく見て、全体の流れをつかんで下さい。
 ★接着剤、塗料は、必ずプラスチック用をお使い下さい。(別売)
 ★接着剤や塗料を使用する際は、十分換気に気をつけて下さい。
 ★メッキ部品を接着する時は、必ず接着面のメッキをはがして下さい。
 ★Study the instructions thoroughly before assembly.
 ★Use plastic cement and paints only (available separately).
 ★Use cement sparingly and ventilate room while constructing.
 ★Remove plating from areas to be cemented.
 ★Vor Baubeginn die Bauanleitung genau durchlesen.
 ★Nur Klebstoff und Farben für Plastik verwenden (separat erhältlich).

★Nicht zuviel Klebstoff verwenden. Der Raum sollte beim Basteln gut gelüftet sein.
 ★An den Klebestellen muß die Chromschicht abgeschabt werden.

★Bien étudier les instructions de montage.
 ★Utiliser uniquement une colle et des peintures spéciales pour le polystyrène (disponibles séparément).
 ★Utiliser aussi peu que possible la colle et aérer la pièce pendant la construction.
 ★Enlever le revêtement chromé des parties à encoller.

★下図の工具を用意して下さい。

★Tools required
 ★Benötigtes Werkzeug
 ★Outils nécessaires

接着剤(プラスチック用)

Cement
 Kleber
 Colle



ニッパー
 Side cutter
 Zwickzange
 Pince coupante

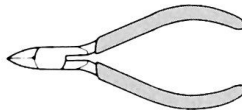

ナイフ
 Modeling knife
 Modelliermesser
 Couteau de modélisme

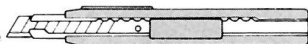

● 塗装指示のマークです。タミヤカラーのカラーナンバーで指示しました。

- TS-8 ●イタリアンレッド / Italian red / Italienisches Rot / Rouge Italien
- TS-14 ●ブラック / Black / Schwarz / Noir
- TS-19 ●メタリックブルー / Metallic blue / Blau-Metallic / Bleu métallisé
- TS-26 ●ビュアーホワイト / Pure white / Glanz Weiß / (X-2) Blanc pur
- TS-47 ●クロームイエロー / Chrome yellow / Chrom-Gelb / Jaune chromé
- X-2 ●ホワイト / White / Weiß / Blanc
- X-6 ●オレンジ / Orange / Orange / Orange
- X-7 ●レッド / Red / Rot / Rouge
- X-11 ●クロームシルバー / Chrome silver / Chrom-Silber / Aluminium chromé
- X-16 ●パープル / Purple / Purpur / Violet
- X-18 ●セミグロスブラック / Semi gloss black / Seidenglanz Schwarz / Noir satiné
- X-23 ●クリアブルー / Clear blue / Klar-Blau / Bleu translucide
- X-25 ●クリアグリーン / Clear green / Klar-Grün / Vert translucide
- X-26 ●クリアオレンジ / Clear orange / Klar-Orange / Orange translucide
- X-27 ●クリアレッド / Clear red / Klar-Rot / Rouge translucide
- XF-1 ●フラットブラック / Flat black / Matt Schwarz / Noir mat
- XF-2 ●フラットホワイト / Flat white / Matt Weiß / Blanc mat
- XF-7 ●フラットレッド / Flat red / Matt Rot / Rouge mat
- XF-10 ●フラットブラウン / Flat brown / Matt Braun / Brun mat
- XF-16 ●フラットアルミ / Flat aluminum / Matt Aluminium / Aluminium mat
- XF-60 ●ダークイエロー / Dark yellow / Dunkelgelb / Jaune foncé
- XF-66 ●ライトグレイ / Light grey / Hellgrau / Gris clair

PAINTING

★組みはじめる前にボディ色、内装色を下表より選びます。(○：アメリカ仕様 ●：日本仕様)
 ★Select body & interior color referring to the diagram below. (○: U.S. version; ●: Japanese version)
 ★Farbe für Karosserie und Innenausstattung nach untenstehendem Schaubild auswählen (○: U.S. Ausführung; ●: Japanische Ausführung)
 ★Choisir les teintes de carrosserie et coloris intérieurs en se référant au tableau ci-dessous (○: version U.S.; ●: version japonaise).

ボディ色 Body color		内装色 Interior color	ブライトレッド Bright Red (XF-7:5 +XF-10:1)	サドル Saddle (XF-60)	オパールグレイ Opal Grey (XF-66)	ブラック Black (XF-1)	ホワイト White (XF-2)
ソリッド Solid colors	カナリーイエロー Canary Yellow (TS-47)				○	○	○
	バイブラントレッド Vibrant Red (X-7)				○	●	○
	リオレッド Rio Red (TS-8)		○	○	○	○	○
	ブラック Black (TS-14)		○	○	○	○	○
	クリスタルホワイト Crystal White (TS-26)		○	○	○	○	○
メタリック Metallic colors	アイリス Iris (X-27:20+X-11:1+X-16:1)				○	○	○
	ブライトブルー Bright Blue (TS-19)				○	○	○
	ディープフォレストグリーン Deep Forest Green (X-23:3+X-25:3+X-11:1)			○	○	○	○

★ソフトトップカバー色は、アメリカ仕様はホワイト、ブラック、サドルの中から選べ、日本仕様はボディ色がディープフォレストグリーンの時にサドル、それ以外の時はブラックになります。
 ★The convertible top on the U.S. version is available in white, black or saddle. On Japanese versions, it's offered in saddle (on Deep Forest Green body) or black (all other body colors).
 ★Das Verdeck der U.S.-Ausführung ist in weiß, schwarz oder sattelbraun lieferbar. In den Japanischen Ausführungen wird sattelbraun (Karosserie in Deep Forest Green) oder schwarz (alle anderen Karosseriefarben) angeboten.
 ★La version Convertible commercialisée aux U.S.A. est proposée avec une capote blanche, noire ou marron au choix. Au Japon, la capote est marron (avec carrosserie Forest Green) ou noire (toutes autres teintes).
 ★アメリカ仕様のボディ色は他に、レーザーレッド、ティアル、オパールフロストがあります。
 ★Three additional metallic body colors (Laser Red, Teal, and Opal Frost) are available on U.S. versions.
 ★In der U.S.-Ausführung stehen zusätzlich drei Metallic-Karosseriefarben zur Verfügung (Laser Red, Teal, und Opal Frost).
 ★Trois teintes métallisées supplémentaires (Laser Red, Teal and Opal Frost) sont proposées pour la version U.S.

ハードトップ
 WITH HARD-TOP
 MIT HARD-TOP
 AVEC HARD-TOP

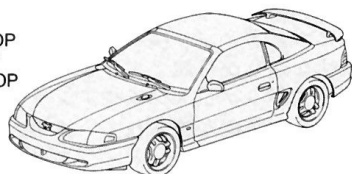

★このキットはハードトップとオープン
 の2種類の状態を選べます。
 ★Select either version prior to assembly.
 ★Eine Ausführung vor Montage auswählen.
 ★Choisir l'une ou l'autre avant assemblage.

オープン
 TOP-DOWN
 DACH OFFEN
 CAPOTE
 RÉPLIÉE

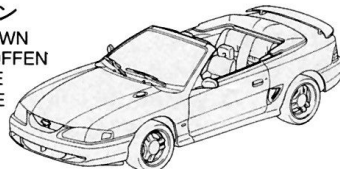

1

マフラーの取り付け

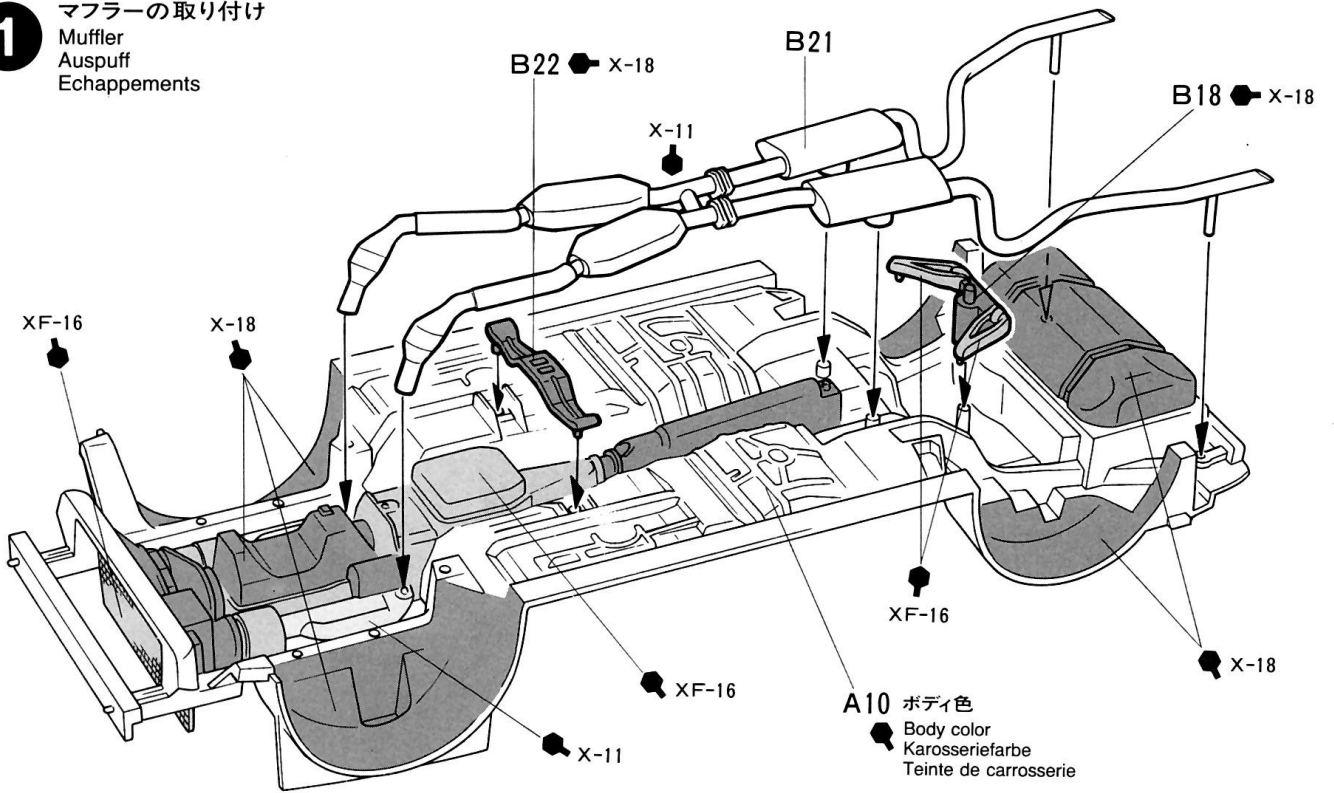
Muffler
Auspuff
Echappements**2**

フロントサスペンションの組み立て

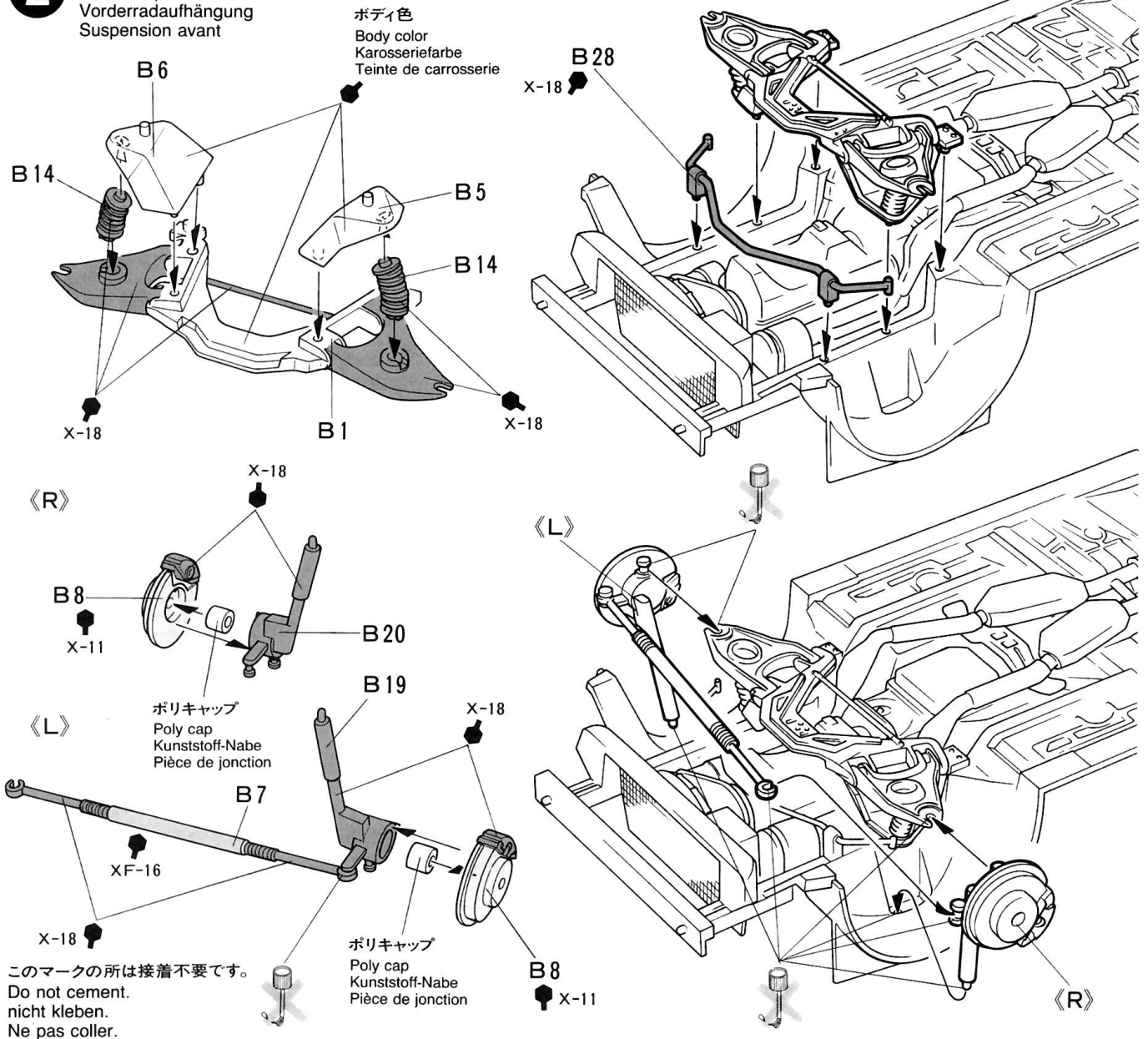
Front suspension
Vorderradaufhängung
Suspension avantボディ色
Body color
Karosseriefarbe
Teinte de carrosserie

3

リヤサスペンションの取り付け

Rear suspension
Hinterradaufhängung
Suspension arrière

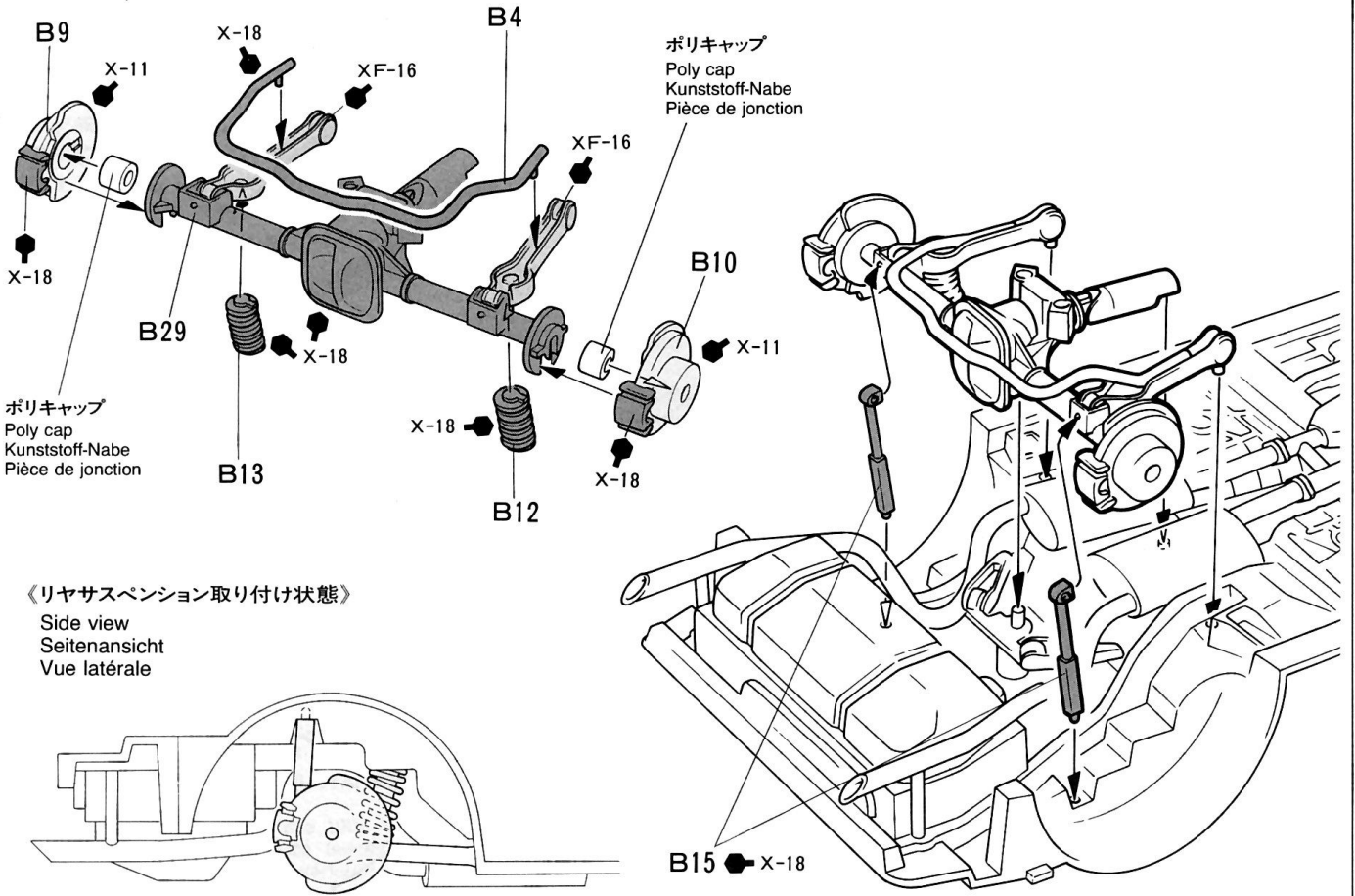

4

タイヤの取り付け

Attaching wheels
Einbau der Räder
Fixation des roues

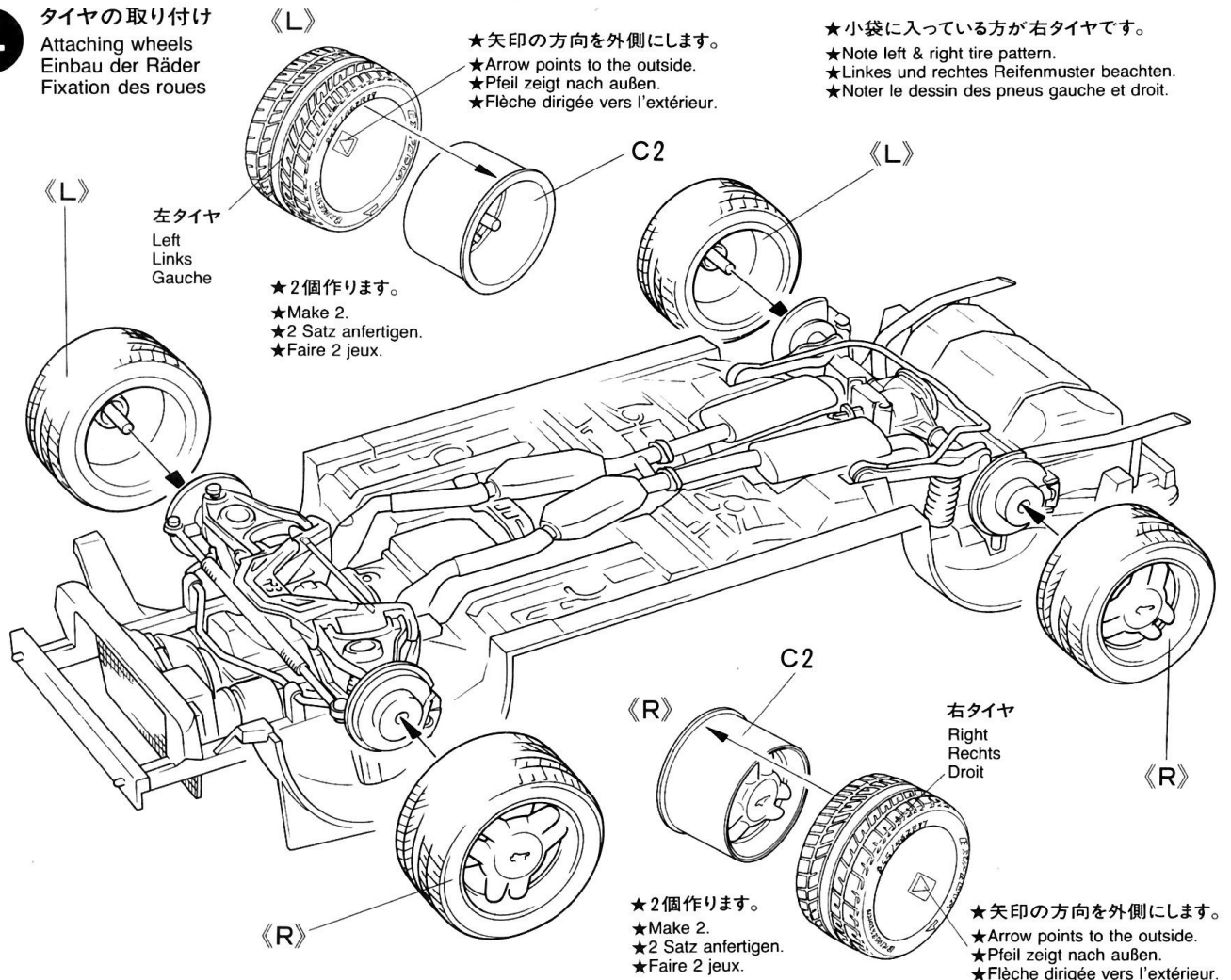

5

内装のくみため Interior Innenraum Intérieur

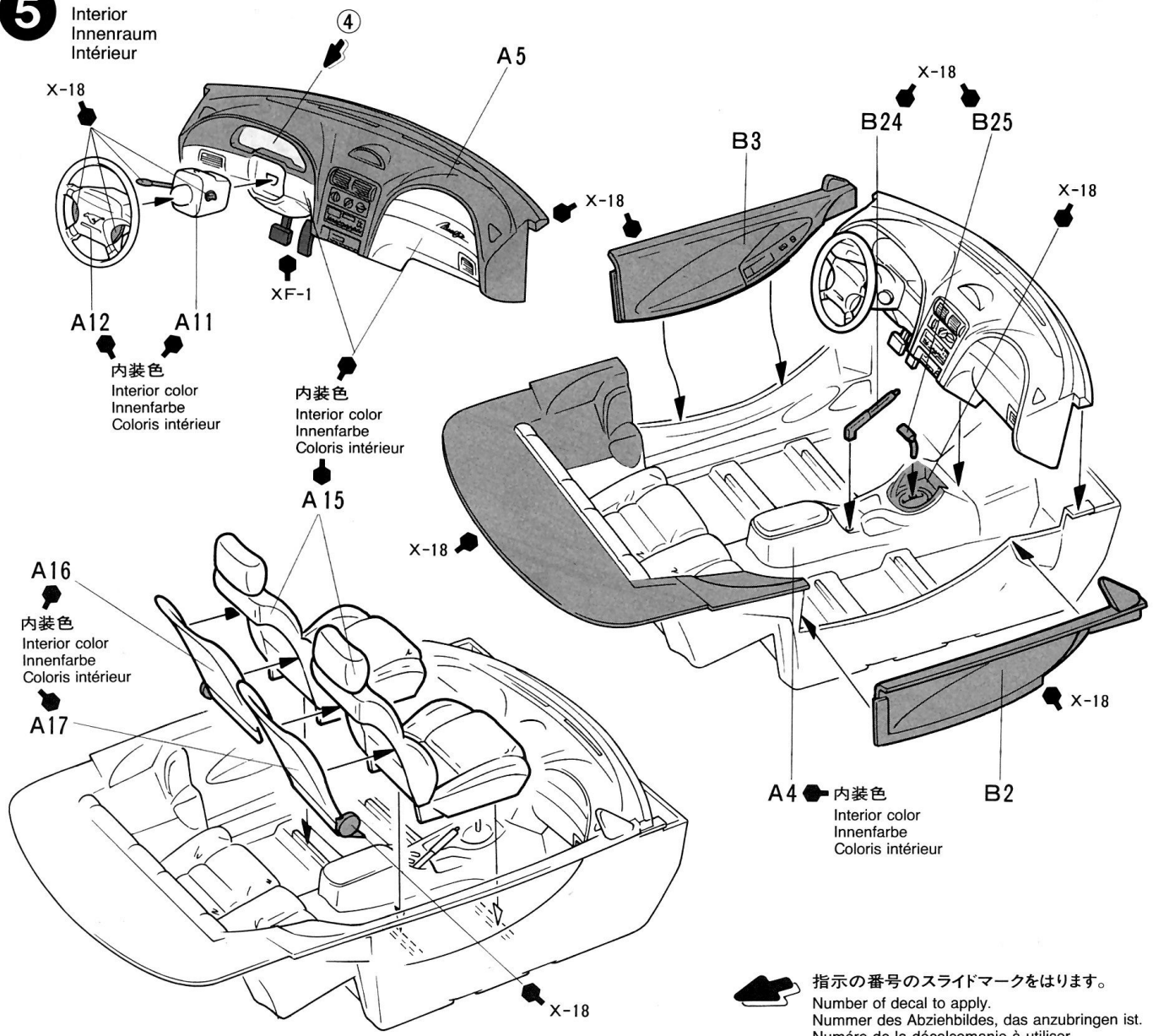

 指示の番号のスライドマークをはります。
Number of decal to apply.
Nummer des Abziehbildes, das anzubringen ist.
Numéro de la décalcomanie à utiliser.

6

内装の取り付け Attaching interior Innenraum-Einbau Installation de l'intérieur

内装
Interior
Innenraum
Intérieur

シャーシ
Chassis
Châssis

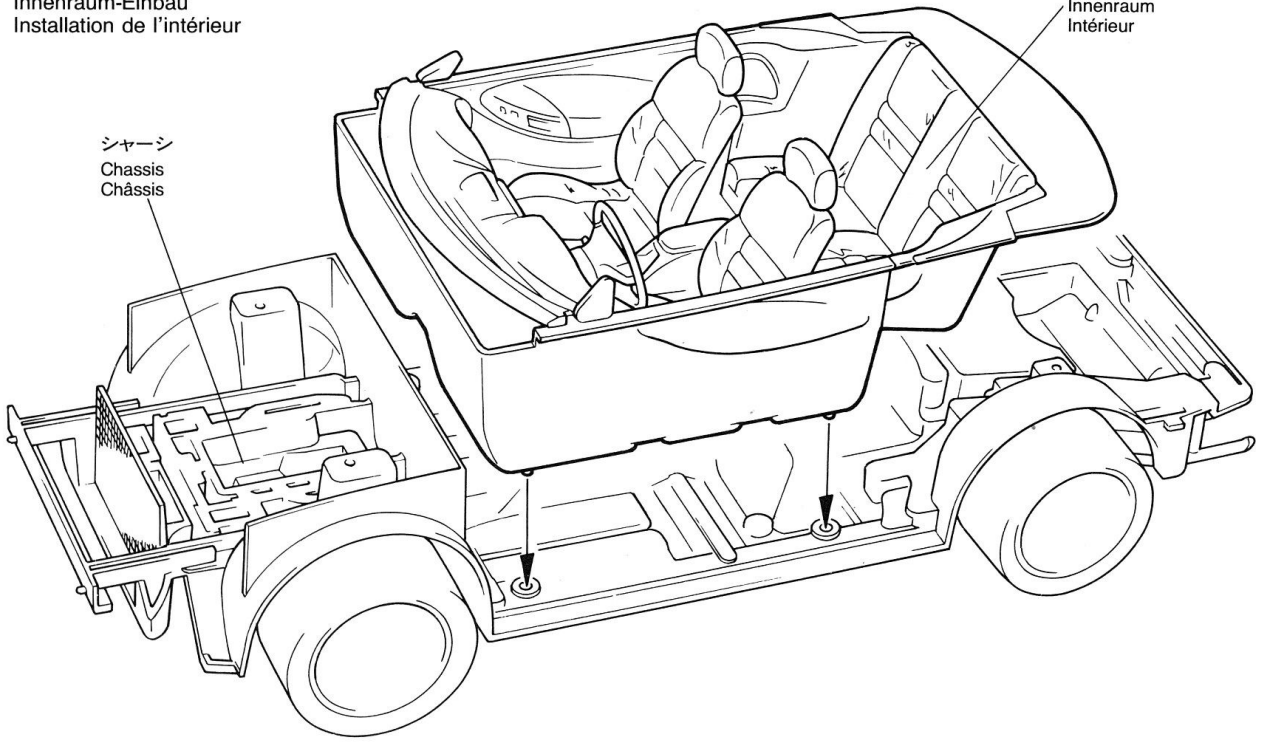

7 ウィンドウの取り付け

Windows
Scheibe
Vitres

《ハードトップ状態》

With Hard-top
Mit Hard-Top
Avec hard-top

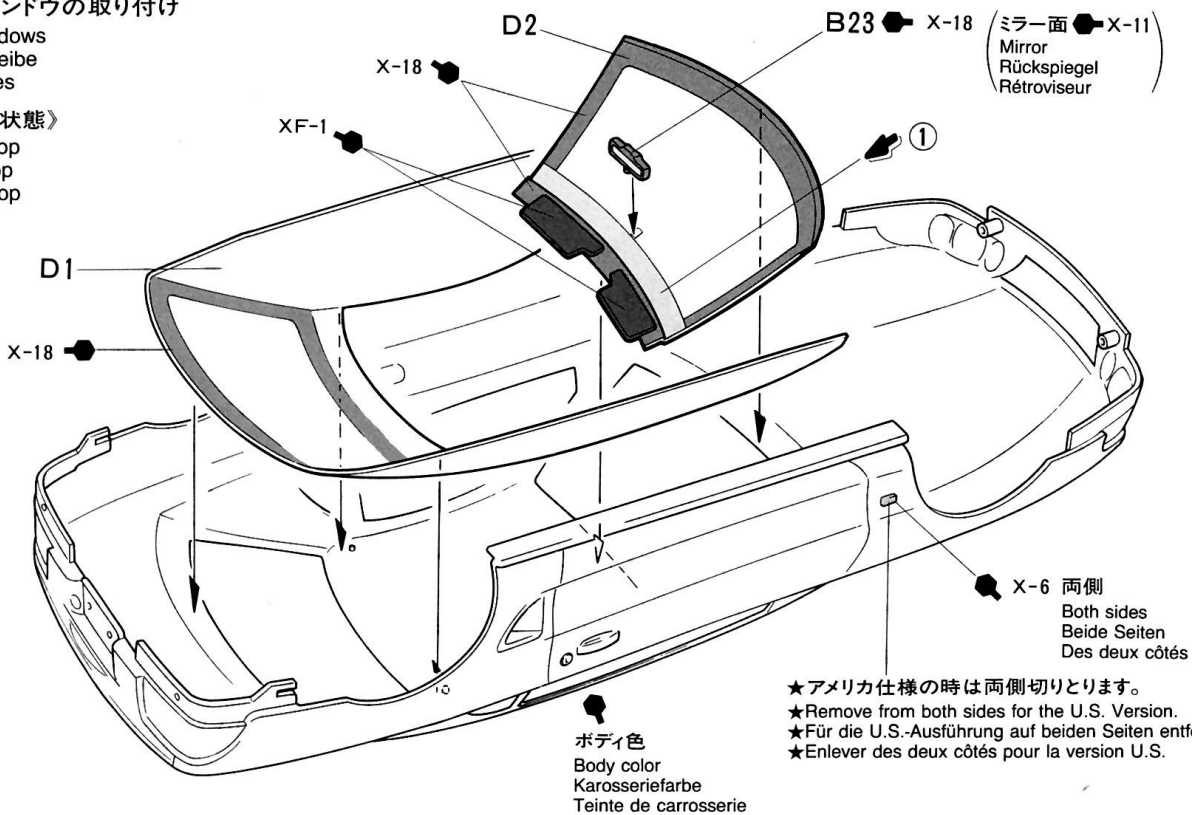

ミラー面 X-11
Mirror Rückspiegel
Rétroviseur

X-6 両側
Both sides
Beide Seiten
Des deux côtés

★アメリカ仕様の際は両側切りとります。
★Remove from both sides for the U.S. Version.
★Für die U.S.-Ausführung auf beiden Seiten entfernen.
★Enlever des deux côtés pour la version U.S.

ボディ色
Body color
Karosseriefarbe
Teinte de carrosserie

《オープン状態》

Top-down
Dach offen
Capote repliée

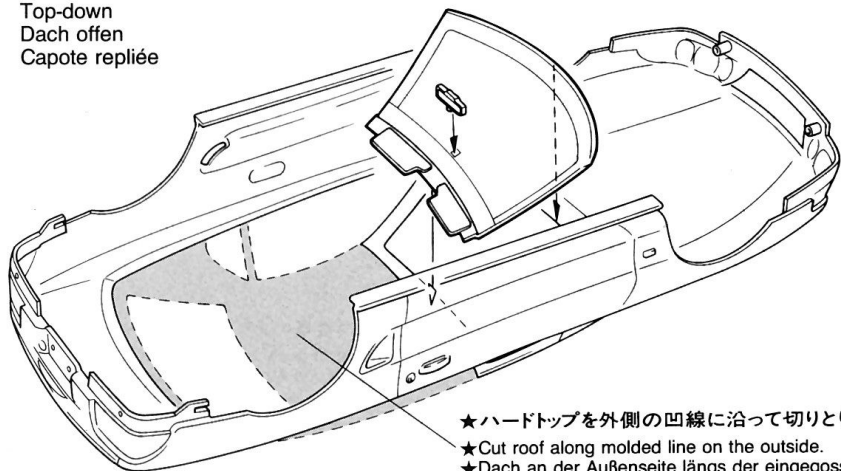

★ハードトップを外側の凹線に沿って切りとります。
★Cut roof along molded line on the outside.
★Dach an der Außenseite längs der eingegossenen Linie abschneiden.
★Découper le pavillon en suivant la gravure sur l'extérieur.

B11 ソフトカバー色
Convertible top
Kabrioverdeck
Décapotable

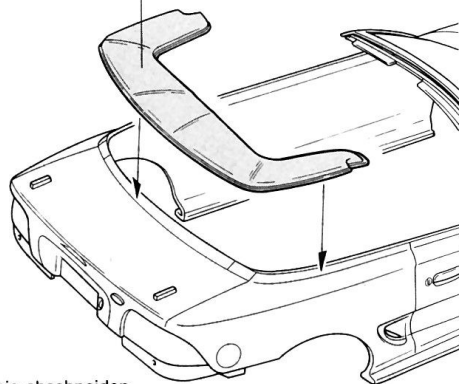

8 シャーシの取り付け

Attaching chassis
Chassis-Einbau
Fixation du châssis

シャーシ
Chassis
Châssis

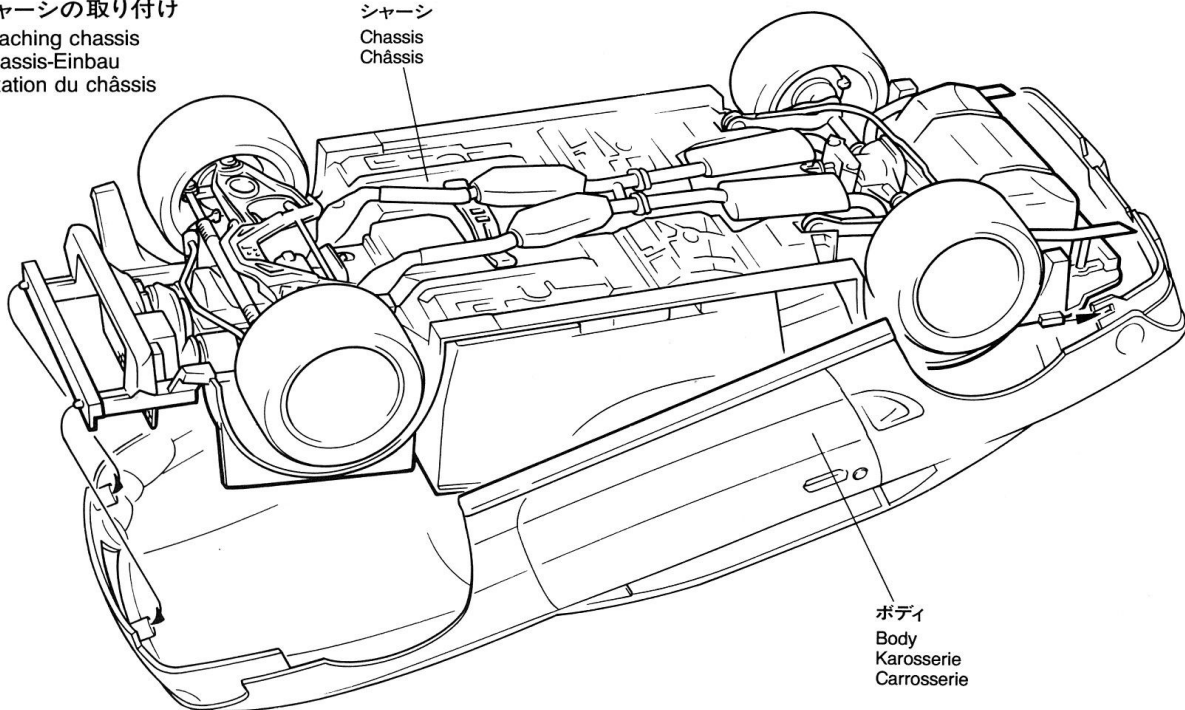

ボディ
Body
Karosserie
Carrosserie

9 ボディパーツの取り付け
 Attaching body parts
 Karosserieteile-Einbau
 Fixation des accessoires

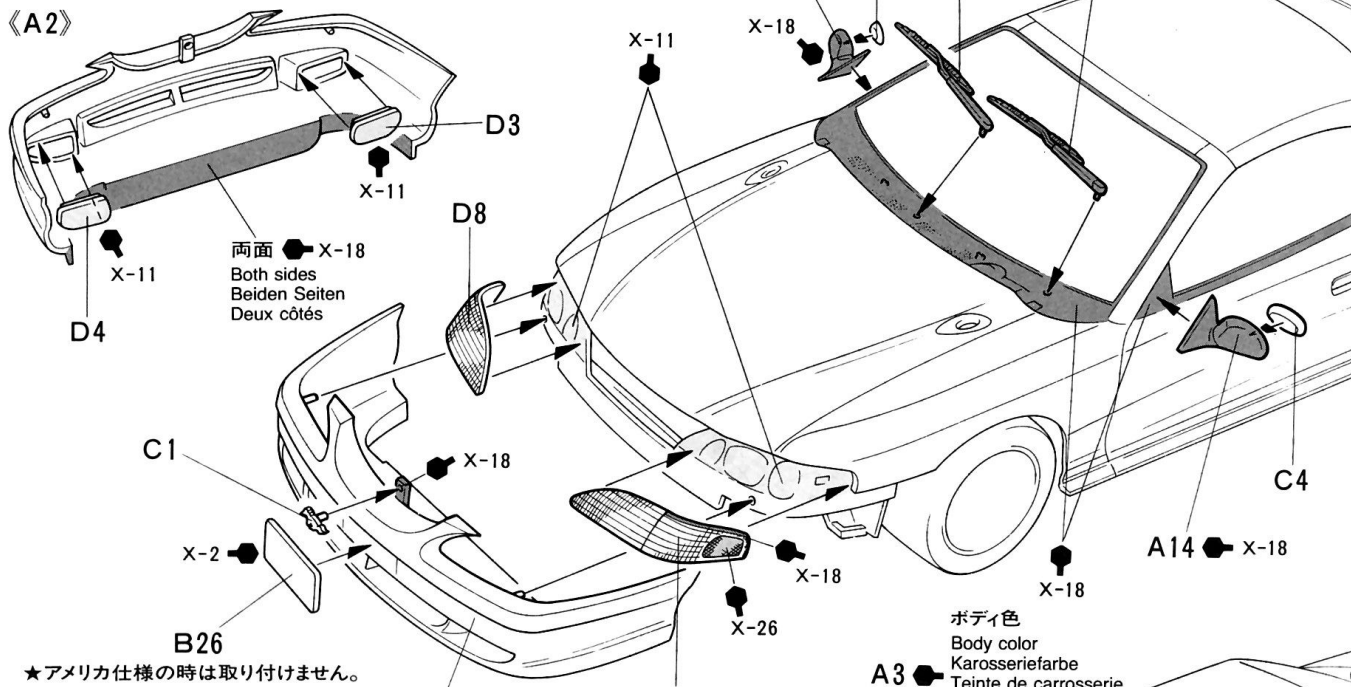

★アメリカ仕様の際は取り付けません。
 ★For Japanese version.
 ★Für japanische Ausführung.
 ★Pour la version japonaise.

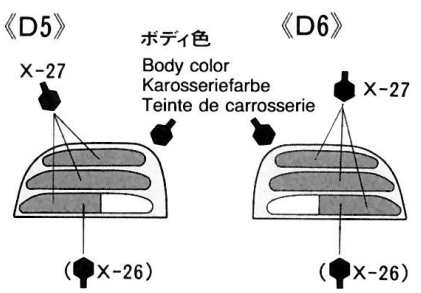

★()内は日本仕様の場合
 ★(X-26)... Japanese version.
 ★Japanische Ausführung
 ★Version japonaise

《日本仕様》

Japanese version
 Japanische Ausführung
 Version japonaise

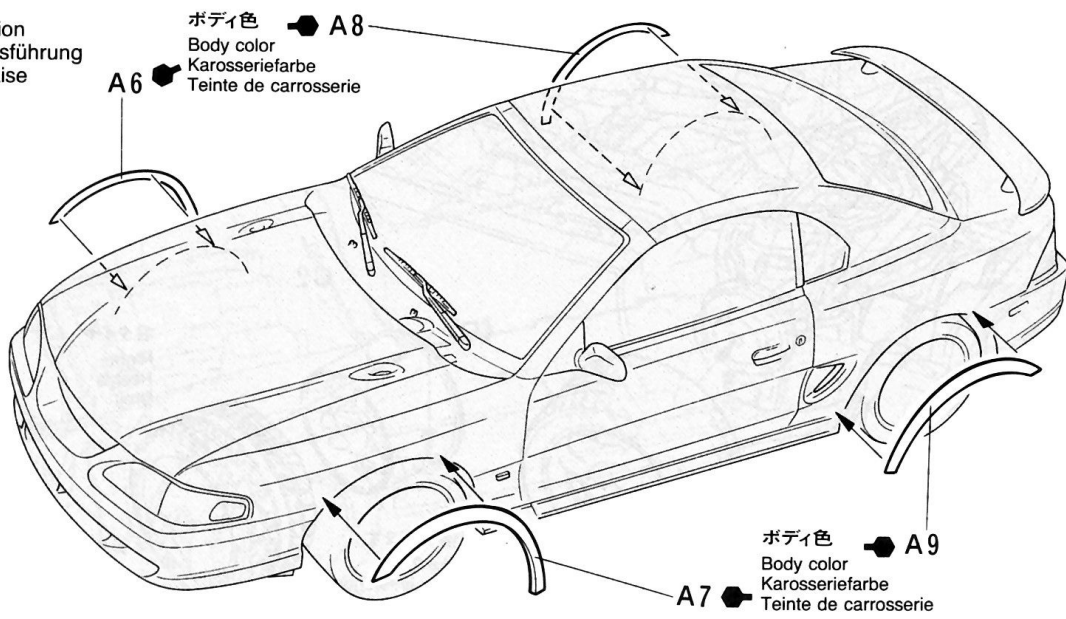

PAINTING

《マスタングGTコンバーティブルの塗装》

1993年にフルモデルチェンジをうけて6代目となったフォード・マスタング。GTコンバーティブルは、スペシャルティカーらしく11色のボディカラーと5色の内装が揃っています。また、1994年からは日本にも輸入が開始され、日本仕様のボディカラーは7色、内装色は3色が揃えられています。ボディ色と内装色の組み合わせはP2を参考して下さい。細部にわたる入念な塗装仕上げが、モデルの実感をいっそう高めます。

PAINTING THE FORD MUSTANG GT CONVERTIBLE

The 6th generation, 1994 Ford Mustang GT Convertible is offered in a wide range of eleven body colors and five interior colors. Refer to the diagram in the instructions for these color combinations. Detail painting is called out during construction and should be done at that time.

LACKIERUNG DES FORD MUSTANG GT KABRIOS

Die sechste Generation des 1994er FORD MUSTANG GT Kabrios wird in einer breiten Palette von elf Karosseriefarben und fünf Farben der Innenausstattung angeboten. Beachten Sie das Schaubild in der Anleitung für diese Farbkombinationen. Die Detailbemalung ist beim Zusammenbau beschrieben und sollte dort vorgenommen werden.

DECORATION DE LA FORD MUSTANG GT CONVERTIBLE

La Ford Mustang GT Convertible 1994, 6^{ème} du nom est proposée en onze teintes de carrosserie et cinq coloris intérieurs. Se référer au tableau figurant dans les instructions de montage pour connaître les combinaisons possibles. La peinture des détails est à réaliser lors du montage de votre modèle.

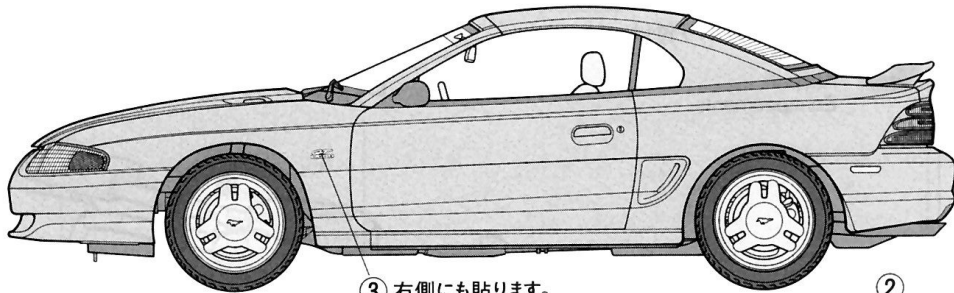

③ 右側にも貼ります。
on both sides.
auf beide Seiten.
sur les deux côtés.

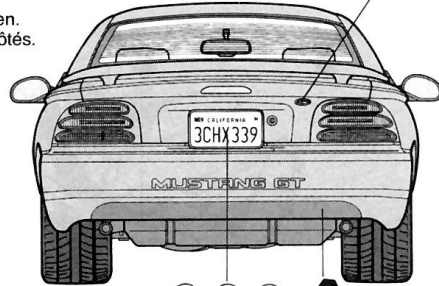
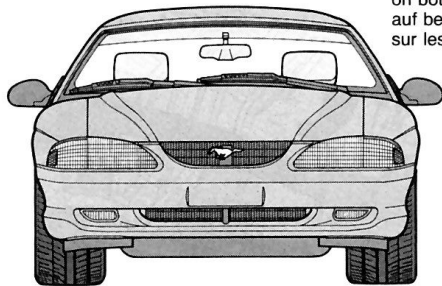

⑤、⑥、⑦ X-18

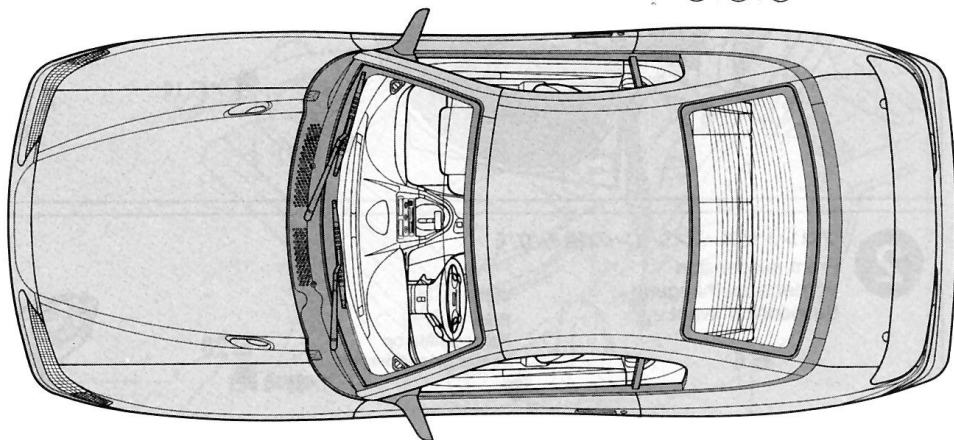

APPLYING DECALS

《スライドマークのはりかた》

- ① はりたいマークをハサミで切りぬきます。
- ② マークをぬるま湯に10秒ほどひたしてからタオル等の布の上におきます。
- ③ 台紙のはしを手でもち、はる所にマークをスライドさせてモデルに移して下さい。
- ④ 指に少し水をつけてマークをぬらしながら、正しい位置にずらしします。
- ⑤ やわらかい布でマーク内側の気泡をおし出ししながら、おしつけるようにして水分をとります。

DECAL APPLICATION

1. Cut off decal from sheet.
2. Dip the decal in tepid water for about 10 sec. and place on a clean cloth.
3. Hold the backing sheet edge and slide decal onto the model.
4. Move decal into position by wetting decal with finger.
5. Press decal gently down with a soft cloth until excess water and air bubbles are gone.

ANBRINGUNG DES ABZIEHBILDES

1. Abziehbild vom Blatt ausschneiden.
2. Das Abziehbild ungefähr 10 Sek. in lauwarmes Wasser tauchen, dann auf sauberen Stoff legen.
3. Die Kante der Unterlage halten und das Abziehbild auf das Modell schieben.
4. Das Abziehbild an die richtige Stelle schieben und dabei mit dem Finger das Abziehbild naßmachen.
5. Das Abziehbild mit weichem Stoff ganz andrücken, bis kein überflüssiges Wasser und keine Luftblasen mehr vorhanden sind.

APPLICATION DES DECALCOMANIES

1. Découpez la décalcomanie de sa feuille.

2. Plongez la décalcomanie dans de l'eau tiède pendant 10 secondes environ et poser sur un linge propre.
3. Retenez la feuille de protection par le côté et glissez la décalcomanie sur le modèle réduit.
4. Placez la décalcomanie à l'endroit voulu en la mouillant avec un de vos doigts.
5. Pressez doucement la décalcomanie avec un tissu doux jusqu'à ce que l'eau en excès et les bulles aient disparu.

★部品請求には下のカードが必要です。部品請求なさる方はカードの住所、氏名、電話番号欄をしっかりと記入下さい。

●振替料金が安い郵便振替もご利用下さい。〈郵便振替のご利用法〉郵便局の振替用紙の通信欄にITEM番号、スケール、製品名、部品名、数量を必ず記入し、口座番号欄に00810-9-1118、加入者名欄に(株)田宮模型、払込人住所欄すべてにあなたの住所、氏名、郵便番号、電話番号を記入し代金をそえてお払下さい。その時下のカードは必要ありません。

AFTER MARKET SERVICE CARD

When purchasing Tamiya replacement parts, please take or send this form to your local Tamiya dealer so that the parts required can be correctly identified and supplied. Please note that specifications, availability and price are subject to change without notice.

ITEM 24141

Parts code

9332149	Body
9002501	A Parts
0002740	B Parts
0002741	C Parts
0002743	D Parts
9402257	Tire Bag
1402298	Decal
1052339	Instructions

FORD MUSTANG GT CONVERTIBLE

1/24 フォードマスタングGT コンバーティブル

部品を紛失したり、破損なされた方は、このカードの必要部品を丸でかこみ代金を現金書留又は定額為替で田宮模型アフターサービス係までお申し込み下さい。

お問い合わせ電話番号 03-3899-3765(東京)
054-283-0003(静岡)

営業時間/平日(月～金曜日)8:00～17:00 祝日▶休み

ボディ.....	550円
A 部品.....	570円
B 部品.....	560円
C 部品.....	280円
D 部品.....	490円
タイヤ袋詰.....	270円
マーク.....	190円

上記の価格は予告なく変更となる場合があります。

For Japanese use only!

☆ITEM 24141

住所

電話 () -

氏名

0895



静岡市恩田原3-7 丁422

PRINTED IN PHILIPPINES