

Nakajima Ki84 TYPE 4 FIGHTER HAYATE (FRANK) "51st Flight Regiment"

07534 1:48 中島 キ84 四式戦闘機 疾風 “飛行第51戦隊”

四式戦闘機 疾風 (キ-84) は、九七戦 (キ-27)、隼 (キ-43)、鍾馗 (キ-44) の陸軍主力戦闘機を生んだ名門、中島によって生産された戦闘機で、2000馬力級のハ45エンジンを搭載し、速度、操縦性に優れ、また強力な武装と防弾を合わせ持っていました。昭和19年3月末に制式採用が決定すると“大東亜決戦機”と称して生産され、中国大陸、フィリピン、沖縄、本土防空戦に奮戦しました。特に中国大陸では、P-51などに対して互角以上の戦闘で、一時的でしたが、制空権を奪回したほどの活躍ぶりでした。しかし、量産に入ってから材質、工作技術の低下、それにともなったエン

ジンなどの性能不調の問題が発生しましたが、悪条件の中、零戦、隼に次ぐ3,500機ほどが生産されました。戦後、疾風はアメリカでテストされ、「太平洋戦争に登場した日本戦闘機中の最優秀機」と絶賛されました。

《データ》

乗員：1名、全幅：11.238m、全長：9.920m、全高：3.385m、全備重量：3,890kg、エンジン：ハ45-21、離昇出力2,000馬力、最大速度：624km/h（高度6,500m）、武装：12.7mm機関砲×2、20mm機関砲×2

The Nakajima Type 4 Hayate (Frank) was another in the line of very successful fighters including the Type 97 Ki-27 (Nate), the Ki-43 Hayabusa (Oscar) and Ki-44 Shoki (Tojo) that were produced by Nakajima for the Japanese Army Air Force. The Hayate, powered by a 2000hp Ha-45 engine, boasted excellent speed, maneuverability, firepower and defensive armor. After approval of the prototype at the end of March 1944, the aircraft was officially declared "The Greater East Asia Co-Prosperity Sphere Fighter", immediately put into heavy production and sent into all theaters of combat in the Far East, including China, the Philippines, Okinawa and the defense of the Japanese islands. It was reported that the Hayate was so successful that it was able to seize

temporary air superiority over China facing mainly P-40 and P-51 opposition.

After the war, the Hayate was brought to the United States for testing and study, where it evaluated was to be "the best Japanese fighter aircraft of the war". The Hayate was the third-most produced Japanese fighter of the war, after the Zero and the Hayabusa, with a total of approximately 3,500 aircraft produced.

(Data)

Crew: one; length: 11.238m; wingspan: 9.920m; height: 3.385m; weight, fully-loaded: 3.890kg; engine: Ha45-21 (rated at 2,000hp at take-off); top speed: 624km/h (at 6,500m); armament: 12.7mm cannon x2, 20mm cannon x2

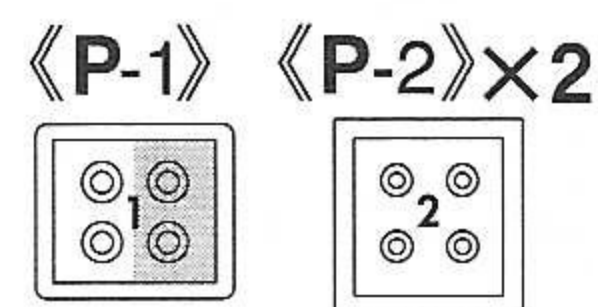
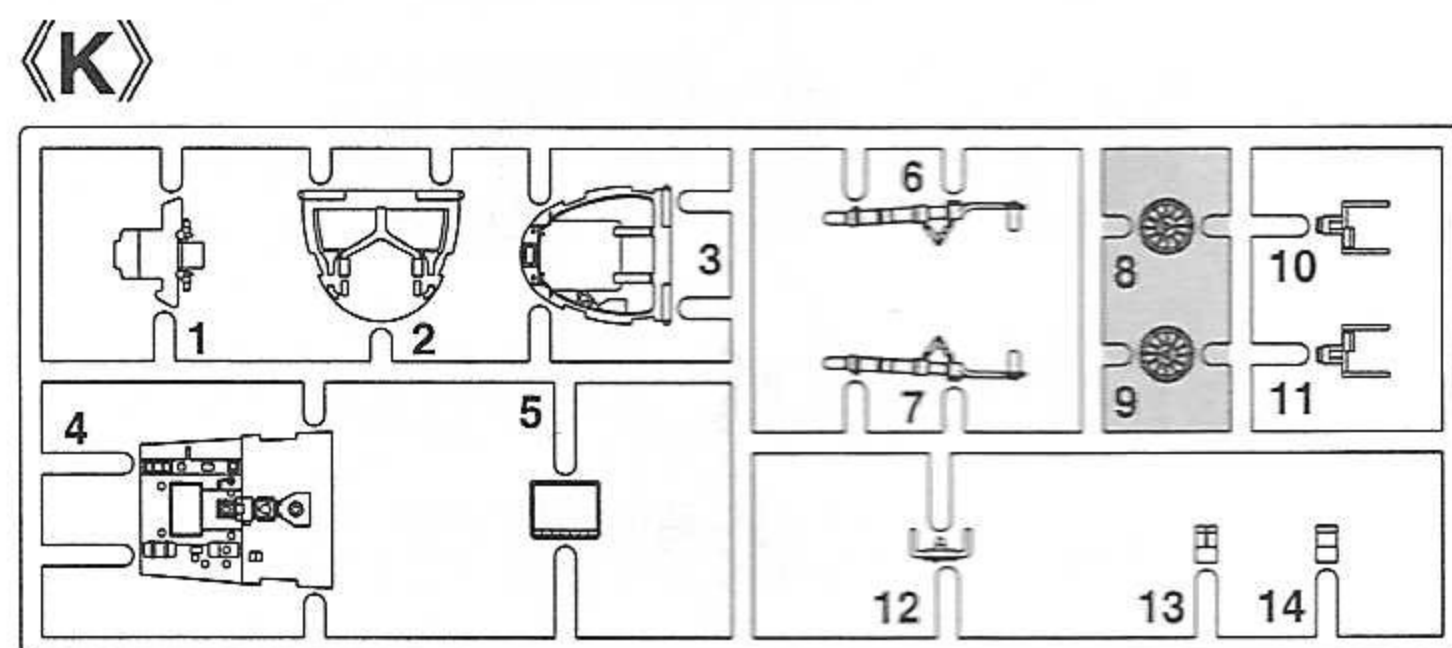
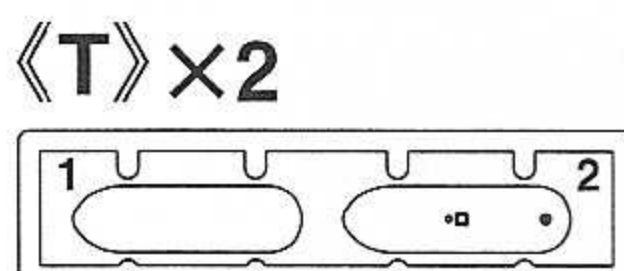
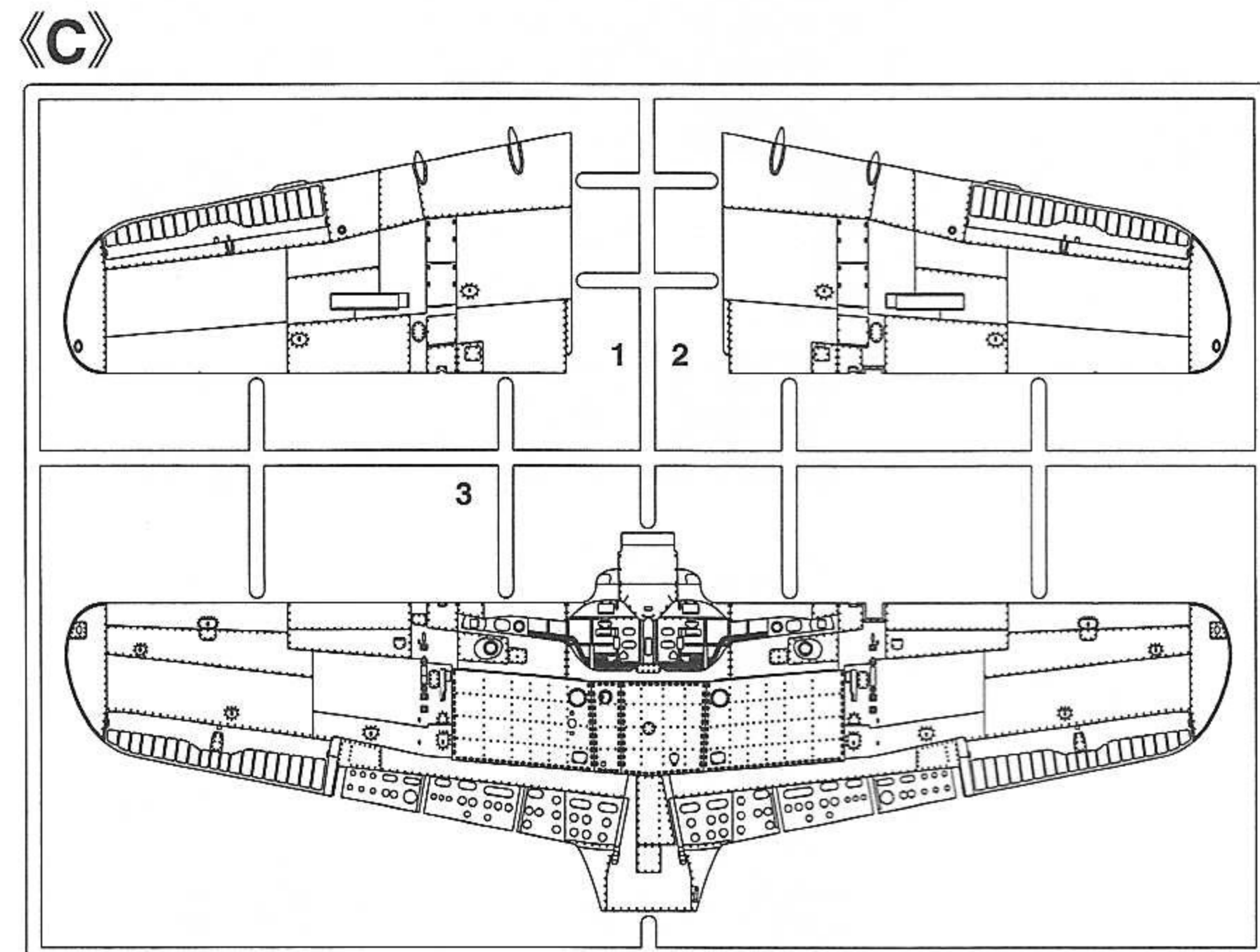
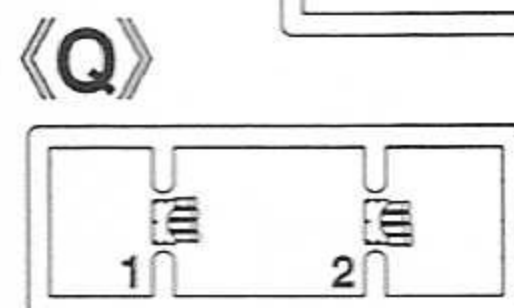
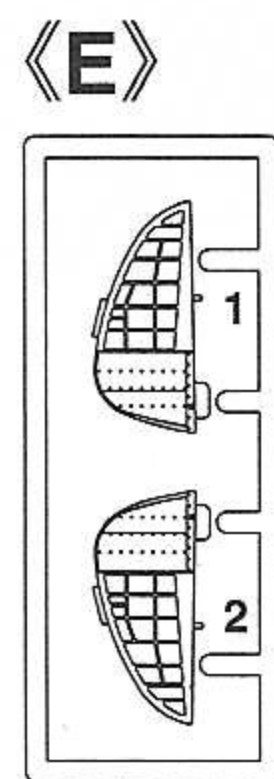
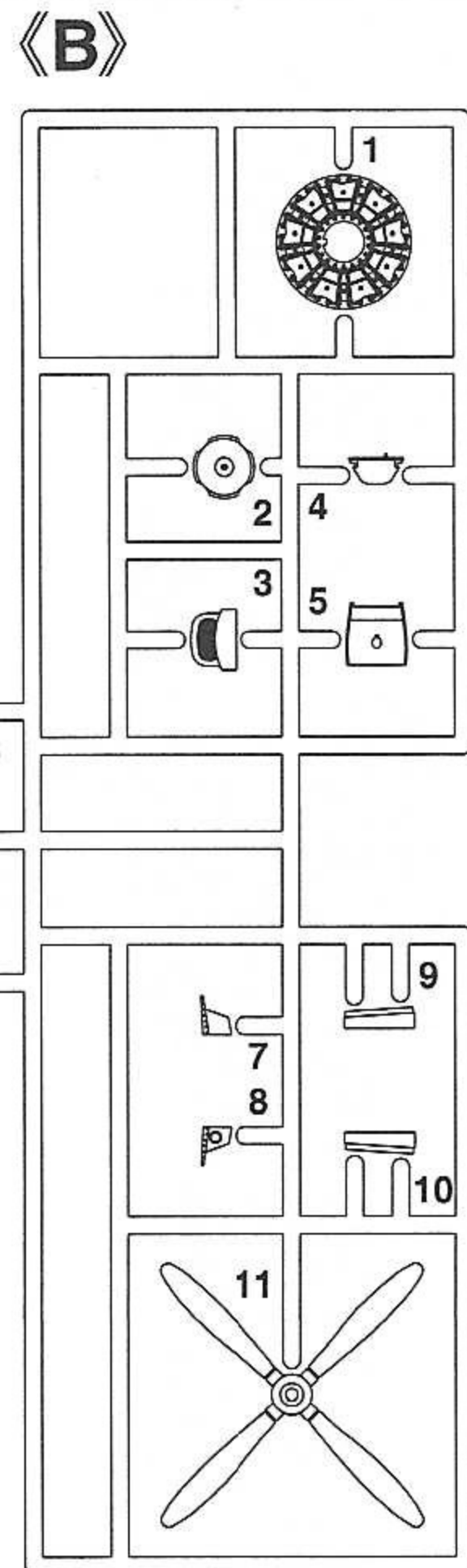
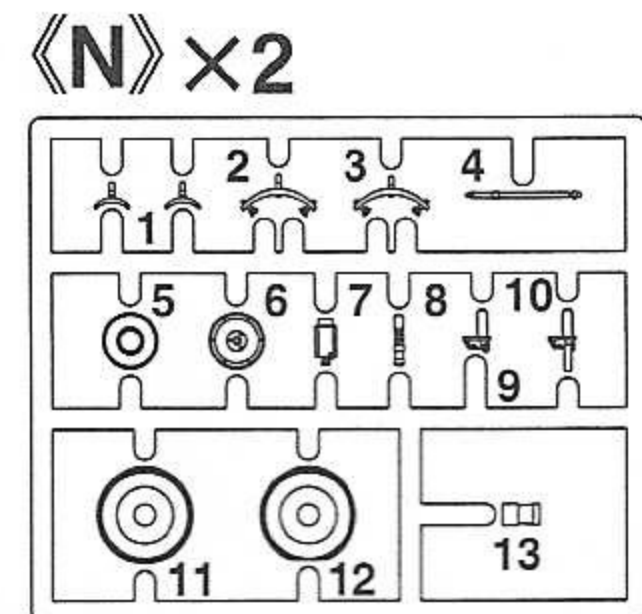
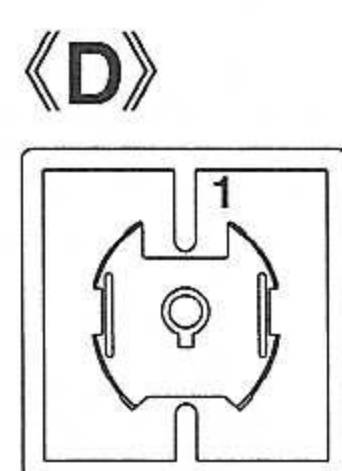
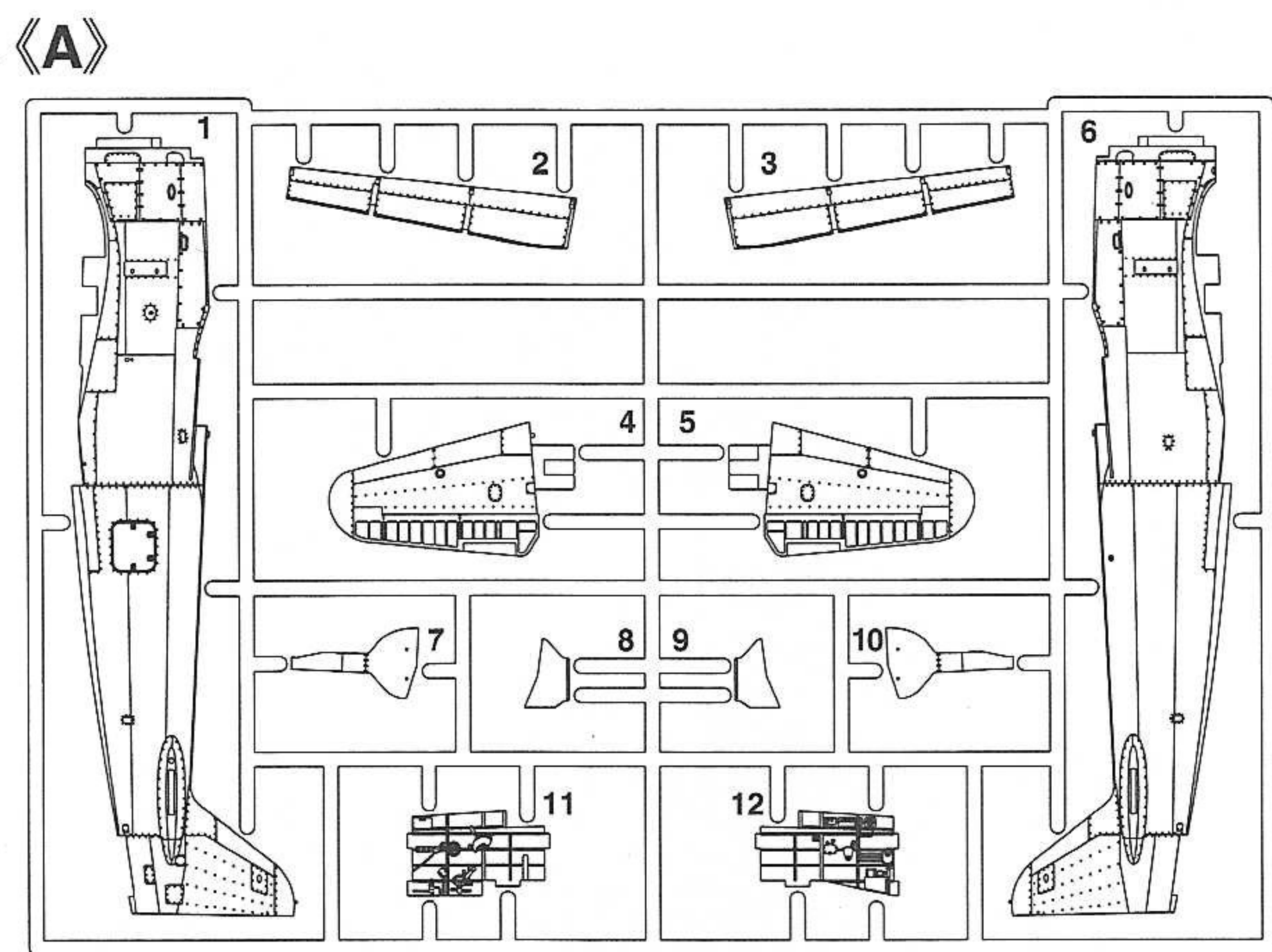

この部品は使用しません。
Parts not for use.
Teile werden nicht verwendet.
Pièces à ne pas utiliser.
Parti non per uso.
Partes para no usar.
不需要使用的部件

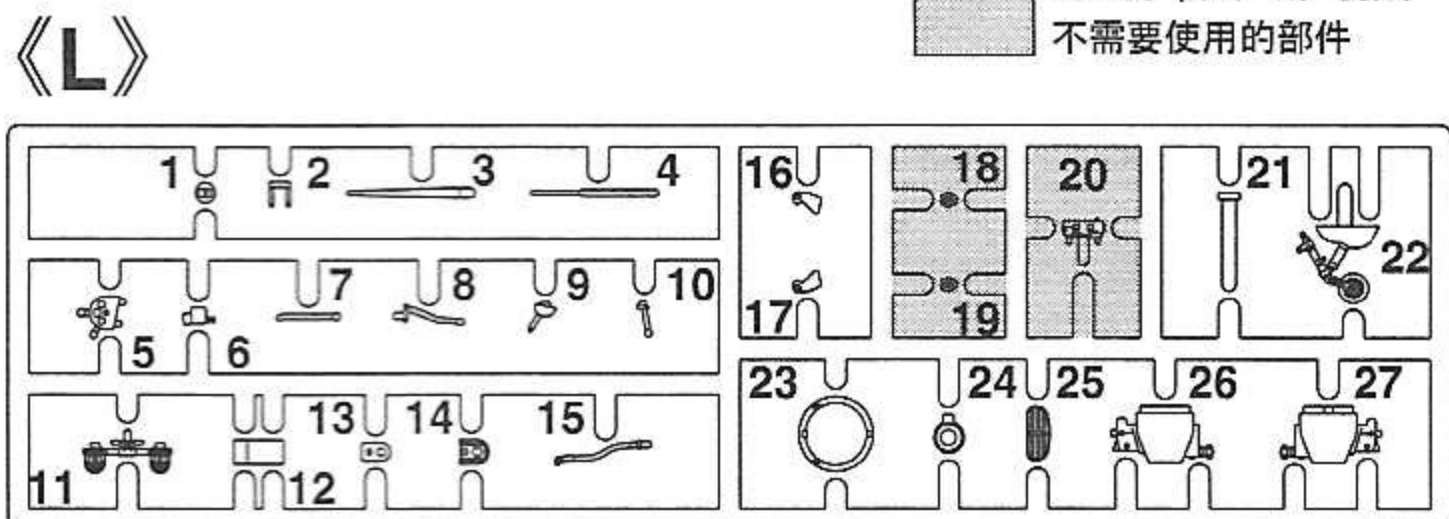
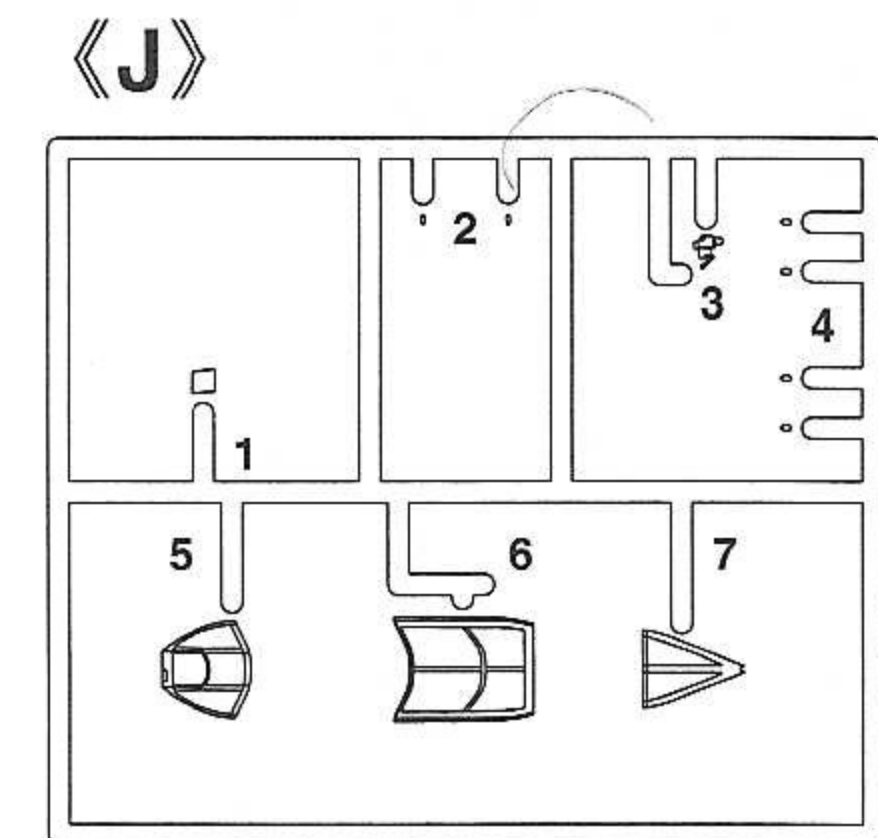

For Japanese use only.
■部品請求をされる方は、あなたの氏名、住所、郵便番号、電話番号を1字づつはっきり書いて、右のカードと共に申し込みください。
※ハセガワは、ご本人の同意がある場合を除き、個人情報を第三者に開示することはありません。
●「部品請求カード」1枚につき1キット分のパーツの請求を受けることができます。
●右記の価格は予告なく変更する場合がありますのでご了承ください。

— 部品請求カード —

07534 1:48 中島 キ84 四式戦闘機 疾風 “飛行第51戦隊”

部品を紛失したり、破損された方は、このカードの必要部品を○でかきこみ代金を現金書留または郵便小為替で当社サービス係までお申込ください。

A 部品.....700円	L 部品.....600円
B 部品.....700円	N 部品(一枚分).....500円
C 部品.....700円	Q 部品.....500円
D 部品.....600円	T 部品(一枚分).....500円
E 部品.....600円	P1(ポリキャップ).....400円
J 部品.....500円	P2(ポリキャップ)(一枚分).....400円
K 部品.....600円	デカール.....1,000円

2405 ART No. 07534

1	H1	ホワイト(白)	WHITE
3	H3	レッド(赤)	RED
4	H4	イエロー(黄)	YELLOW
8	H8	シルバー(銀)	SILVER
28	H18	黒鉄色	STEEL
33	H12	つや消しブラック	FLAT BLACK
45	H85	セールカラー	SAIL COLOR
47	H90	クリアーレッド	CLEAR RED
50	H93	クリアーブルー	CLEAR BLUE
61	H76	焼鉄色	BURNT IRON
92		セミグロスブラック	SEMI GROSS BLACK
126		コックピット色(三菱系)	COCKPIT COLOR (MITSUBISHI)
127		コックピット色(中島系)	COCKPIT COLOR (NAKAJIMA)
128		灰緑色	GRAY GREEN
137	H77	タイヤブラック	TIRE BLACK
304		オリーブドラブFS34087	OLIVE DRAB FS34087
319		薄松葉色	LIGHT GREEN

このキットには接着剤は入っていないので別にお求めください。

塗料指定の 1 は GSI クレオス・Mr. カラー、H1 は水性ホビーカラーの番号です。

H1 in painting indication is the number of GSI Creos Aqueous Hobby Color, while 1 is that of Mr. Color. Glue is not included in this kit.

H1 bei Bemalungshinweisen ist die Nummer der Aqueous - Hobby - Color von GSI Creos, während 1 den Ton der Farbserie Mr. Color anzeigt. Im Bausatz ist kein Klebstoff enthalten.

Sur le guide de peinture, H1 correspond au numéro de couleur GSI Creos AQUEOUS HOBBY COLOR, alors que 1 correspond à Mr. COLOR, La colle n'est pas fournie dans ce kit.

H1 nella indicazione della pittura é il numero della GSI Creos del colore ad acqua per Hobby, mentre 1 é quello di Mr. Color. La colla non é inclusa nella scatola di montaggio.

H1 en indicaciones de pintado. Este es el numero de GSI Creos Aqueous Hobby Color, mientras 1 es el de Mr. Color. El pegamento no esta incluido en el kit.

H1 這個着色指示是代表 GSI Creos 出品水性模型漆油的編號，而 1 則代表 GSI Creos 出品的樹脂系模型漆油的編號，這份套件並沒有包括膠水。

★ デカールをはってください。
 APPLY DECAL
 HEIAR ABZIEHBILD
 APPLIQUER DECALCOMANIE
 APPLICARE DECALCOMANIE
 PONER CALCOMANIA
 貼上水印紙

✗ 接着しないでください。
 DO NOT CEMENT
 NICHT KLEBEN
 NE PAS COLLER
 NON INCOLLARE
 NO PEGAR
 不用粘台

☐ 穴をうめてください。
 FILL HOLE
 SCHLIESSEN
 BOUCHER LE TROU
 FORO PIENO
 EMPUJE EL AGUJERO
 把孔填平

↔ どちらかを選んでください。
 OPTIONAL
 NACH BELIEBEN
 FACULTATIF
 FACOLTATIVO
 OPCIONAL
 可以選擇採用

×2 2組つくってください。
 2 SETS NEEDED
 WIRD DOPPELT BENÖTIGT
 DEUX SETS NECESSAIRES
 NECESSARIE 2 SERIE
 SE NECESITAN DOS PIEZAS
 同様の制作二組

1 コックピットの組み立て Cockpit Assembly

※内装色は、12650%+12750%の可能性もあります。
 There is also the possibility of 12650%+12750% interior color.

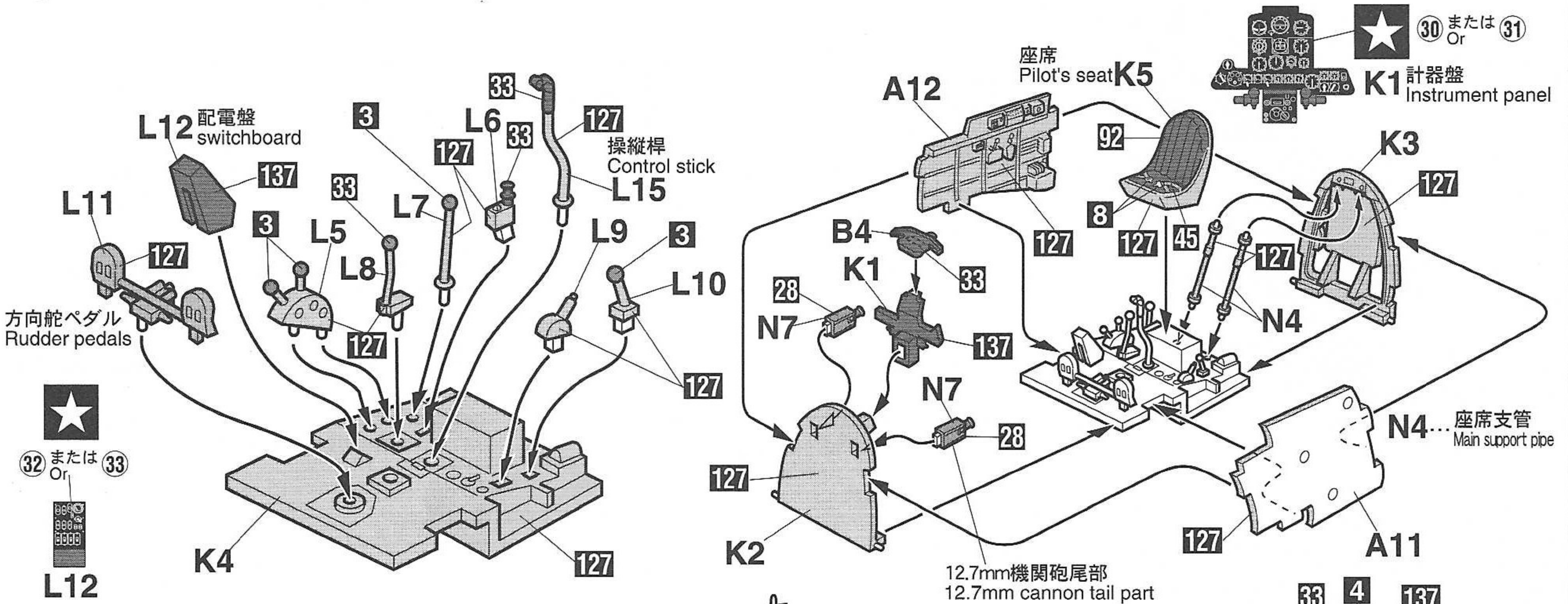

2 胴体の組み立て Fuselage Assembly

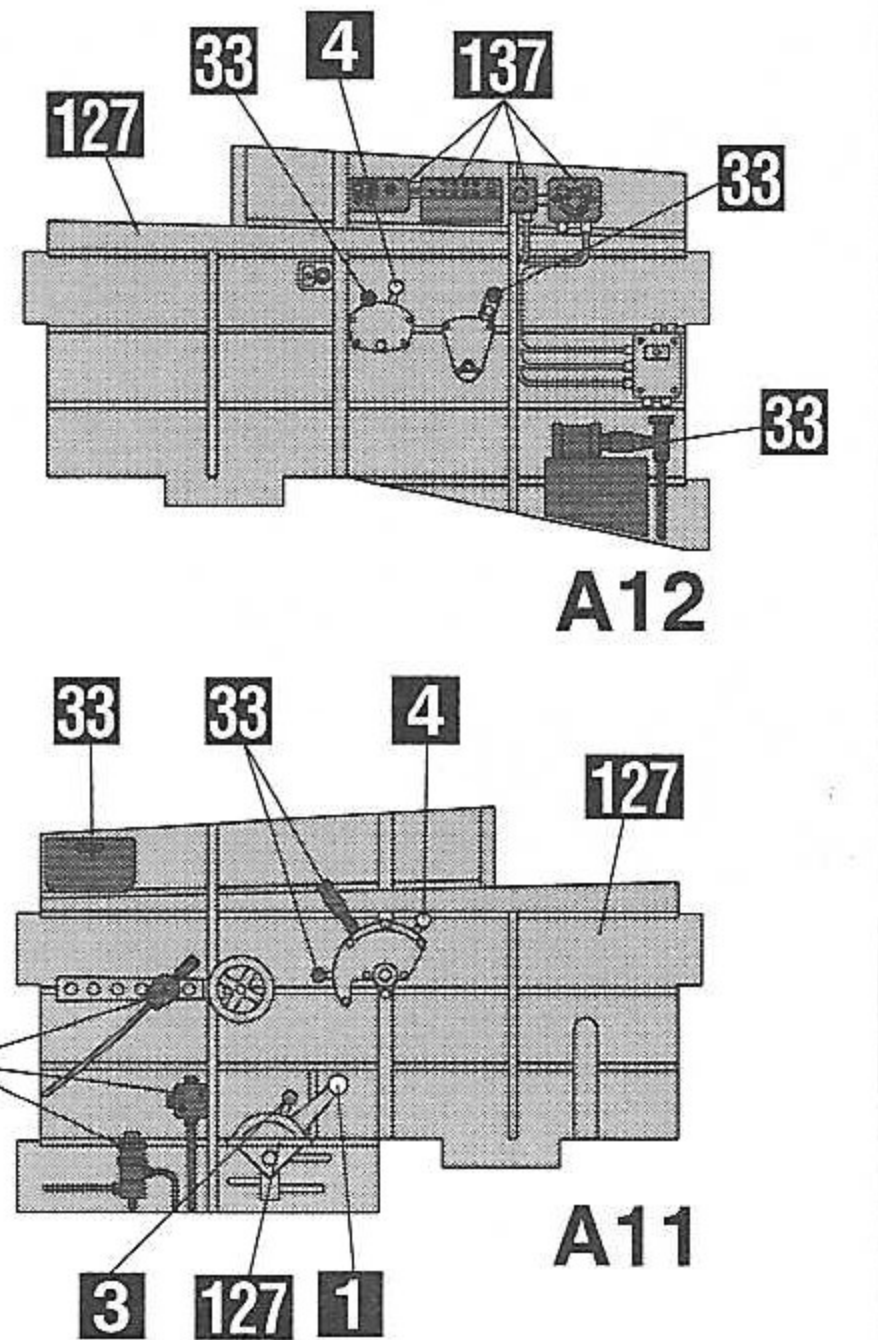
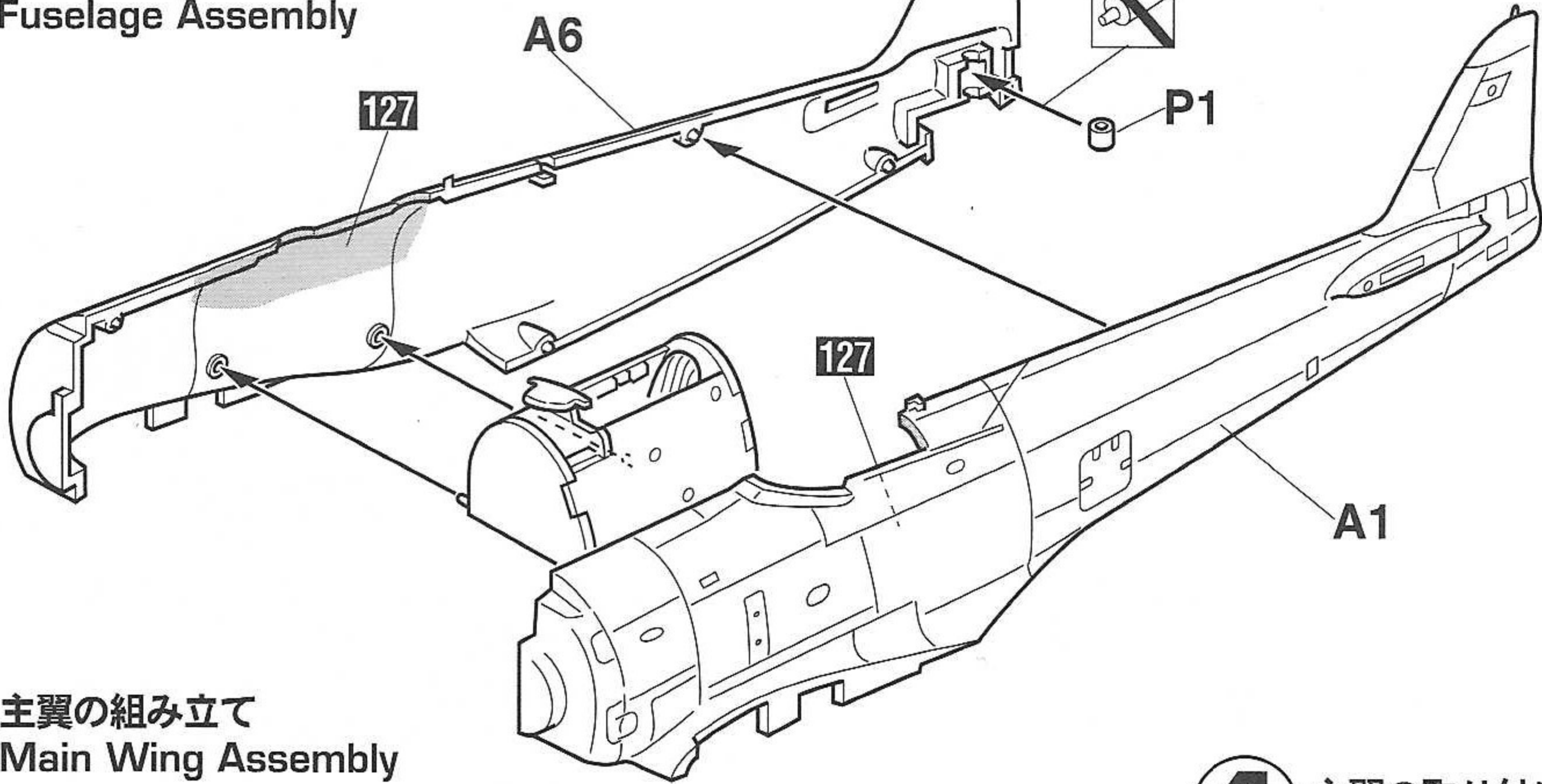

3 主翼の組み立て Main Wing Assembly

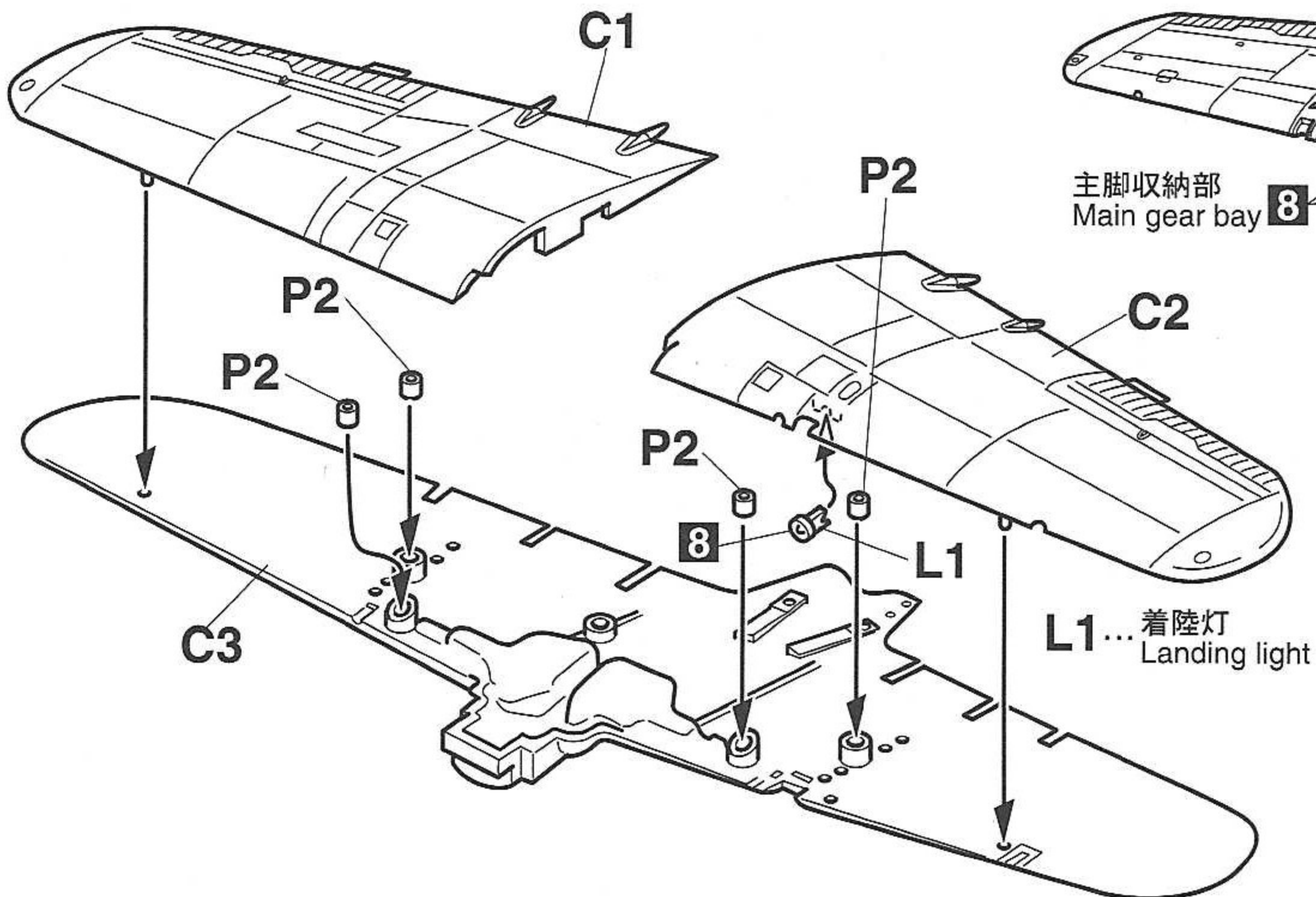

4 主翼の取り付け Main Wing Installation

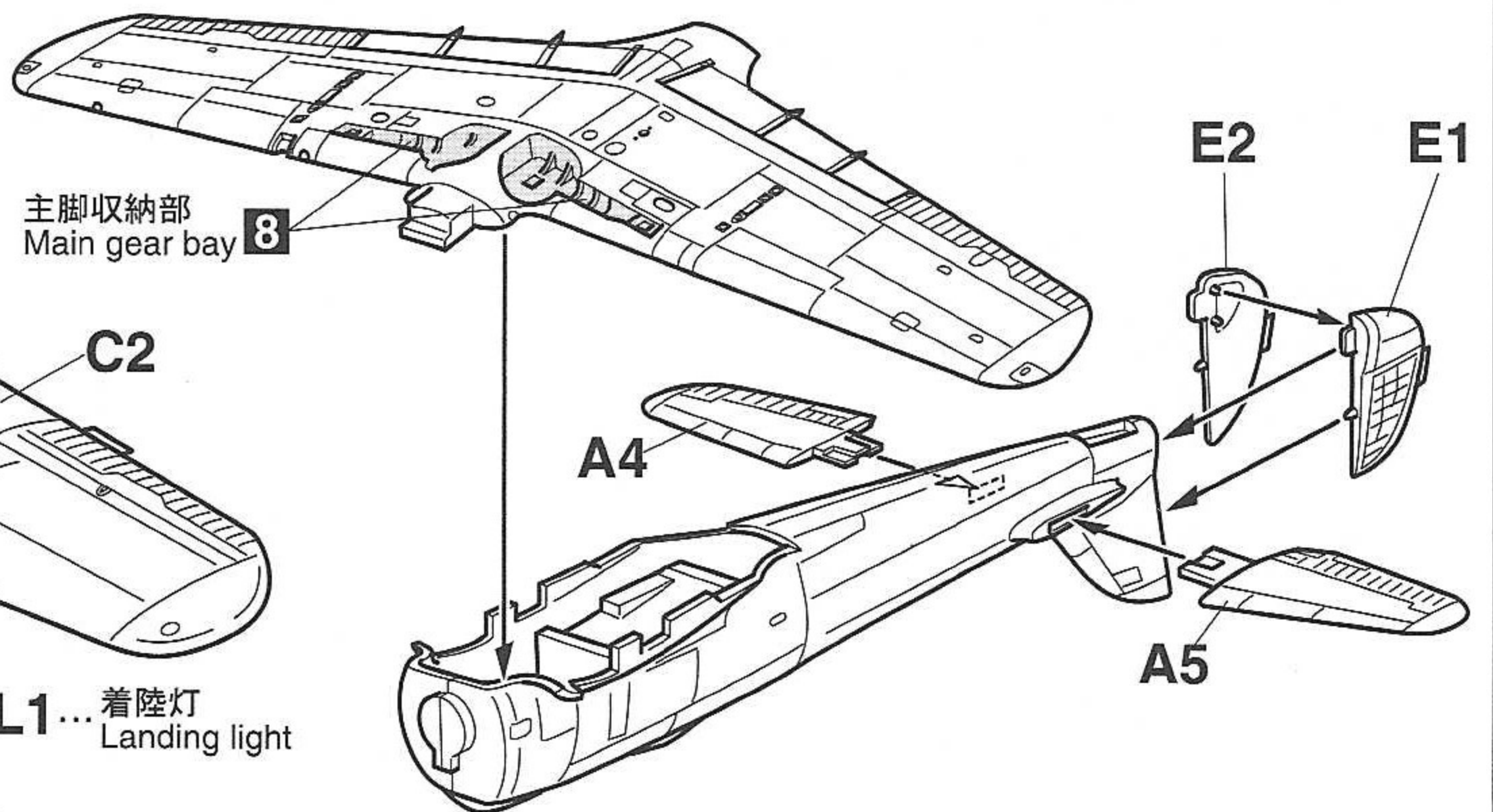

5 主脚の組み立て
Main Gear Assembly

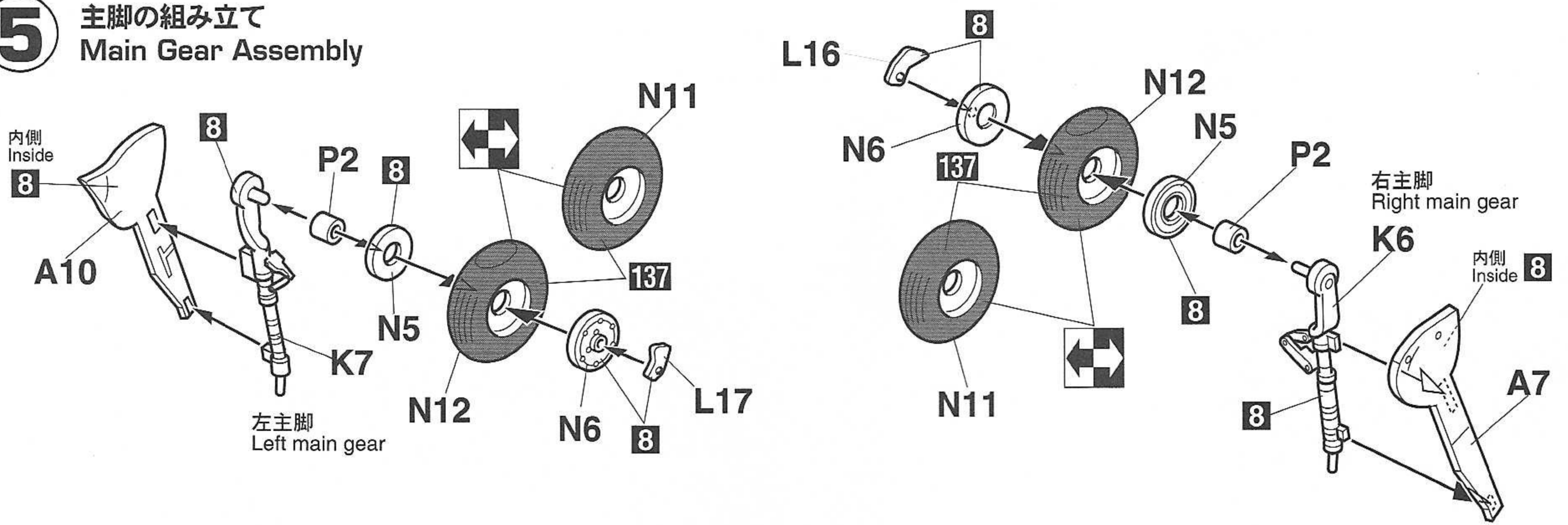

6 エンジンの組み立て
Engine Assembly

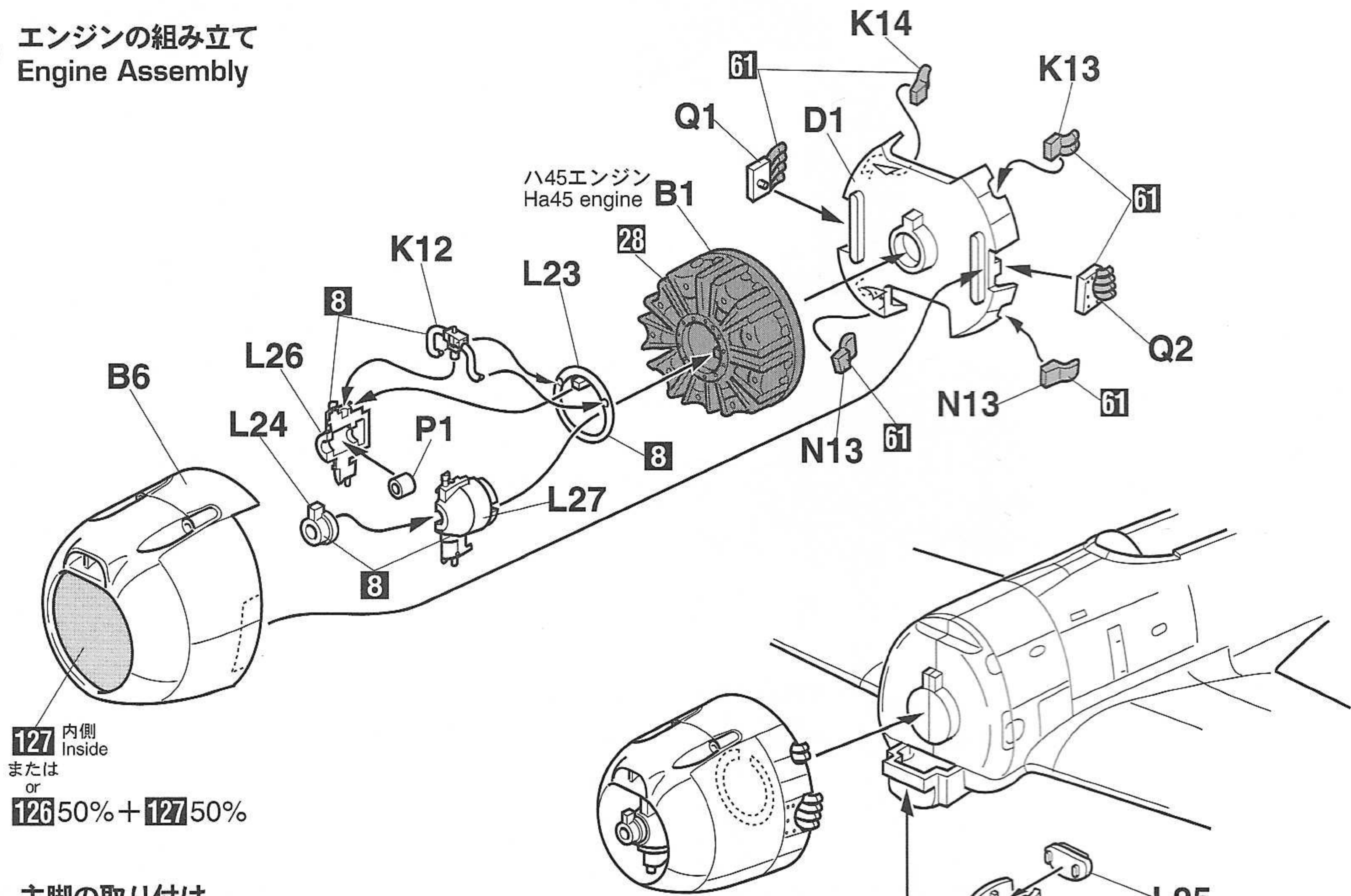

7 主脚の取り付け
Main Gear Installation

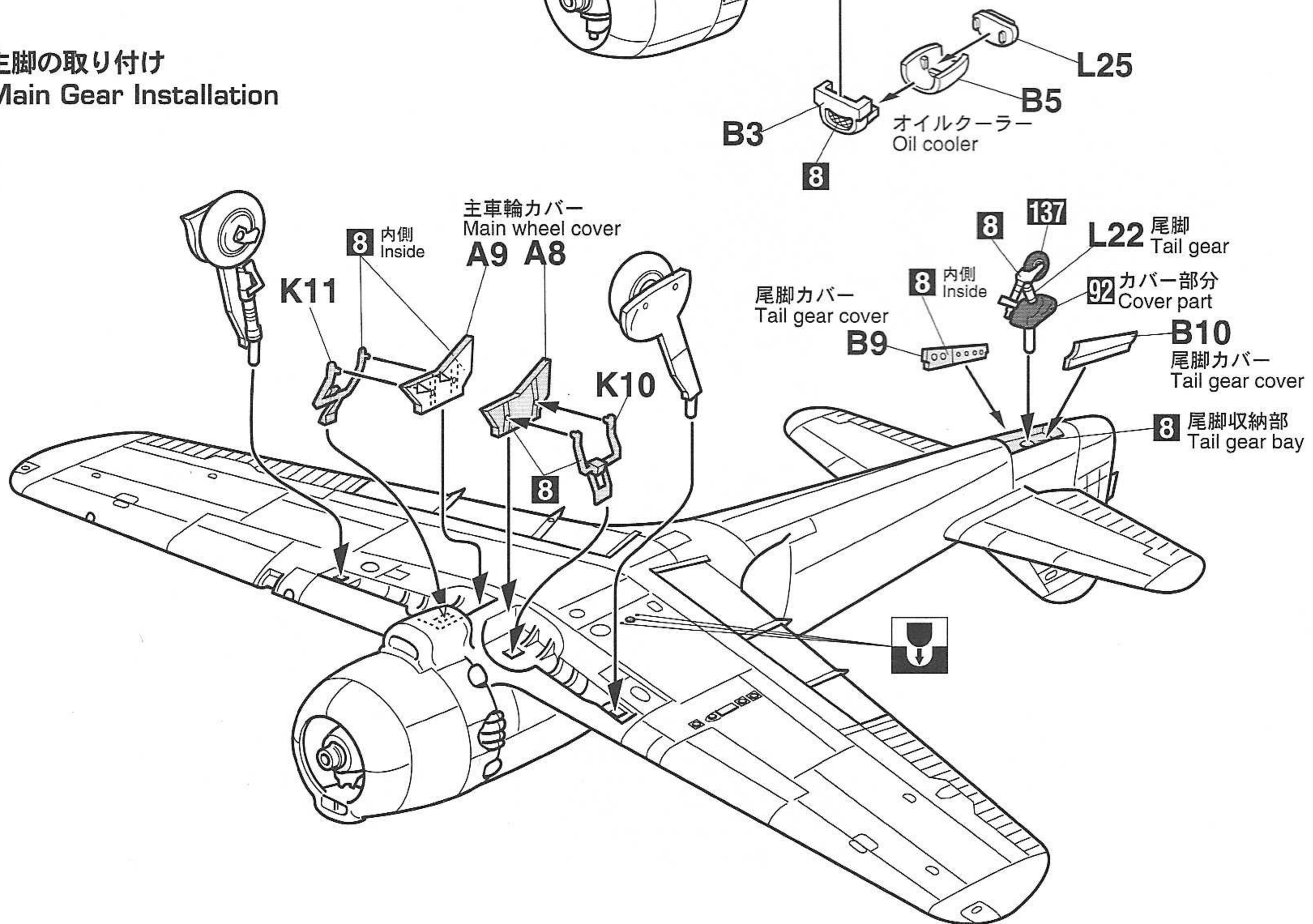

8 各部品の取り付け Various Parts Installation

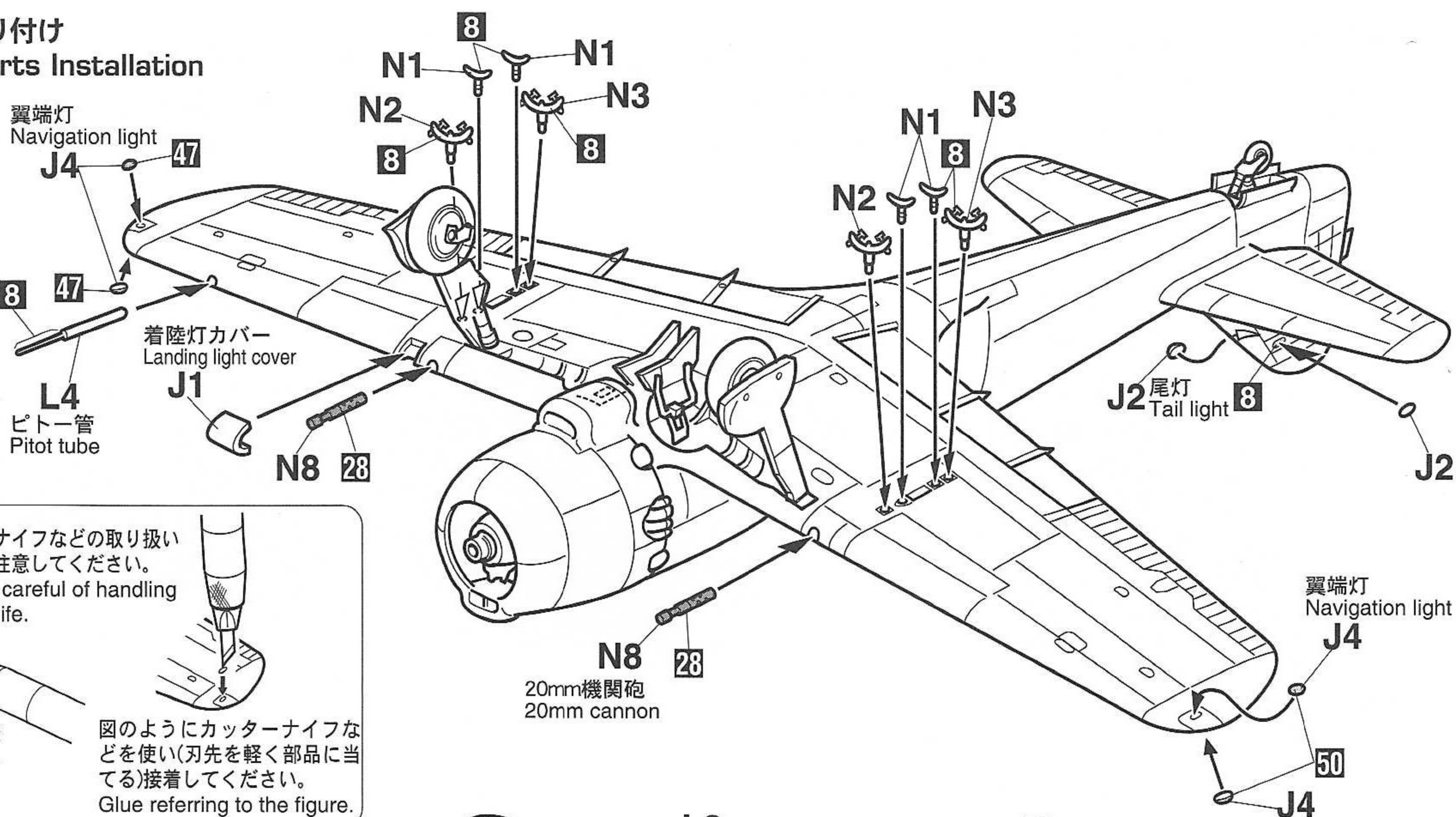

カッターナイフなどの取り扱いには充分注意してください。
It is fully careful of handling of the knife.

J4/J2

カッターナイフの刃を軽くあてすべらすようにして切り取ってください。
Cut it off carefully.

図のようにカッターナイフなどを使い(刃先を軽く部品に当てる)接着してください。
Glue referring to the figure.

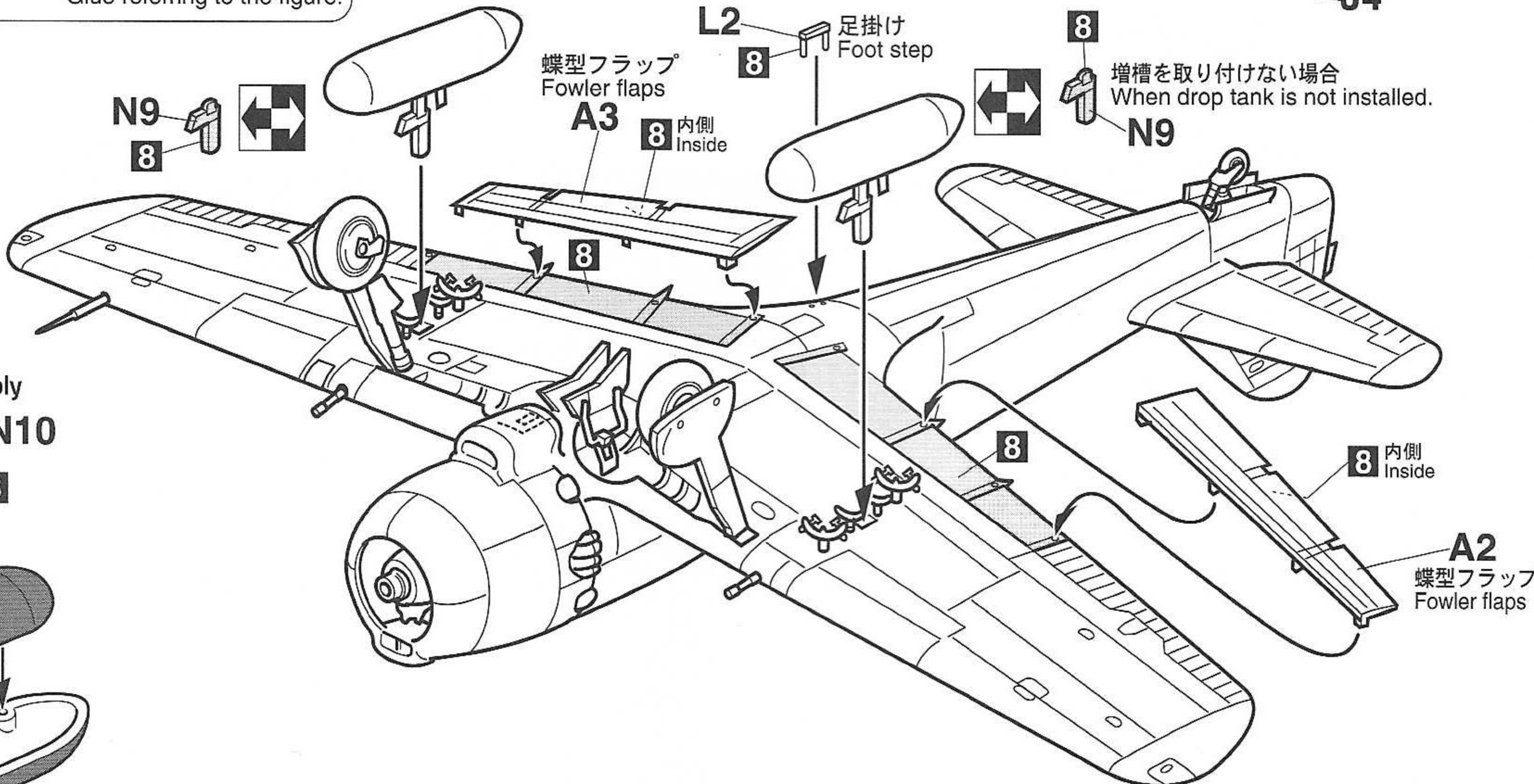

増槽の組み立て Drop Tank Assembly

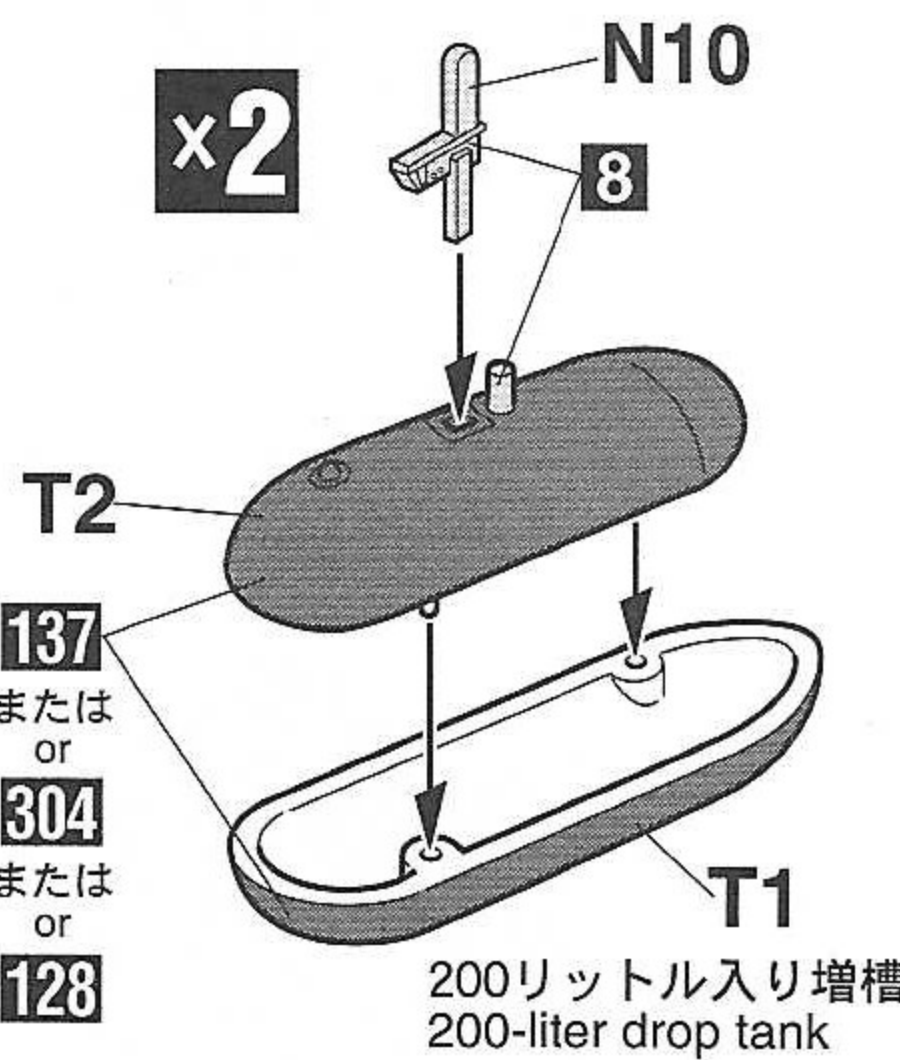

10 プロペラの取り付け Propeller Installation

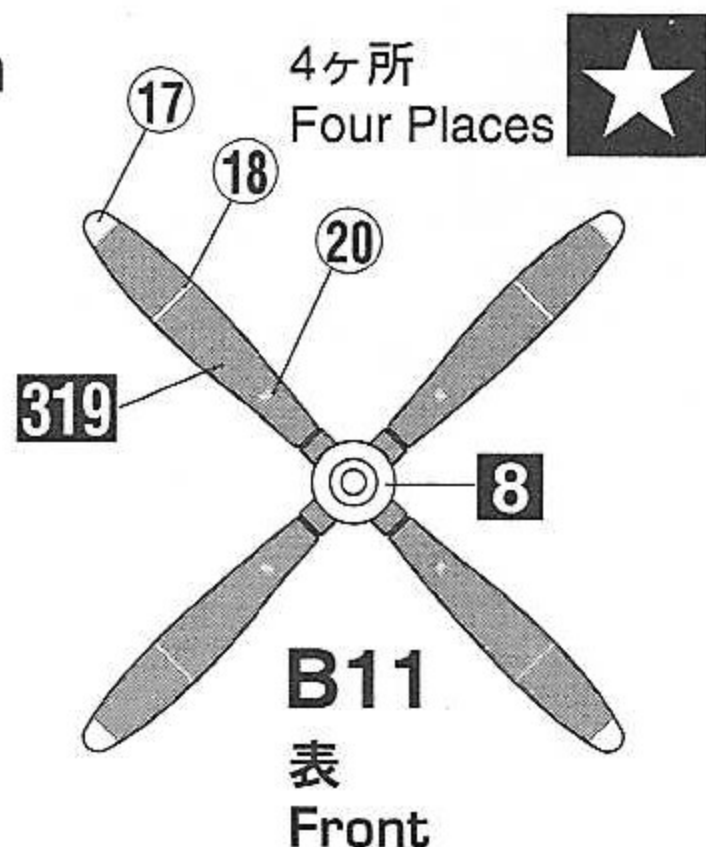

9 風防の取り付け Canopy Installation

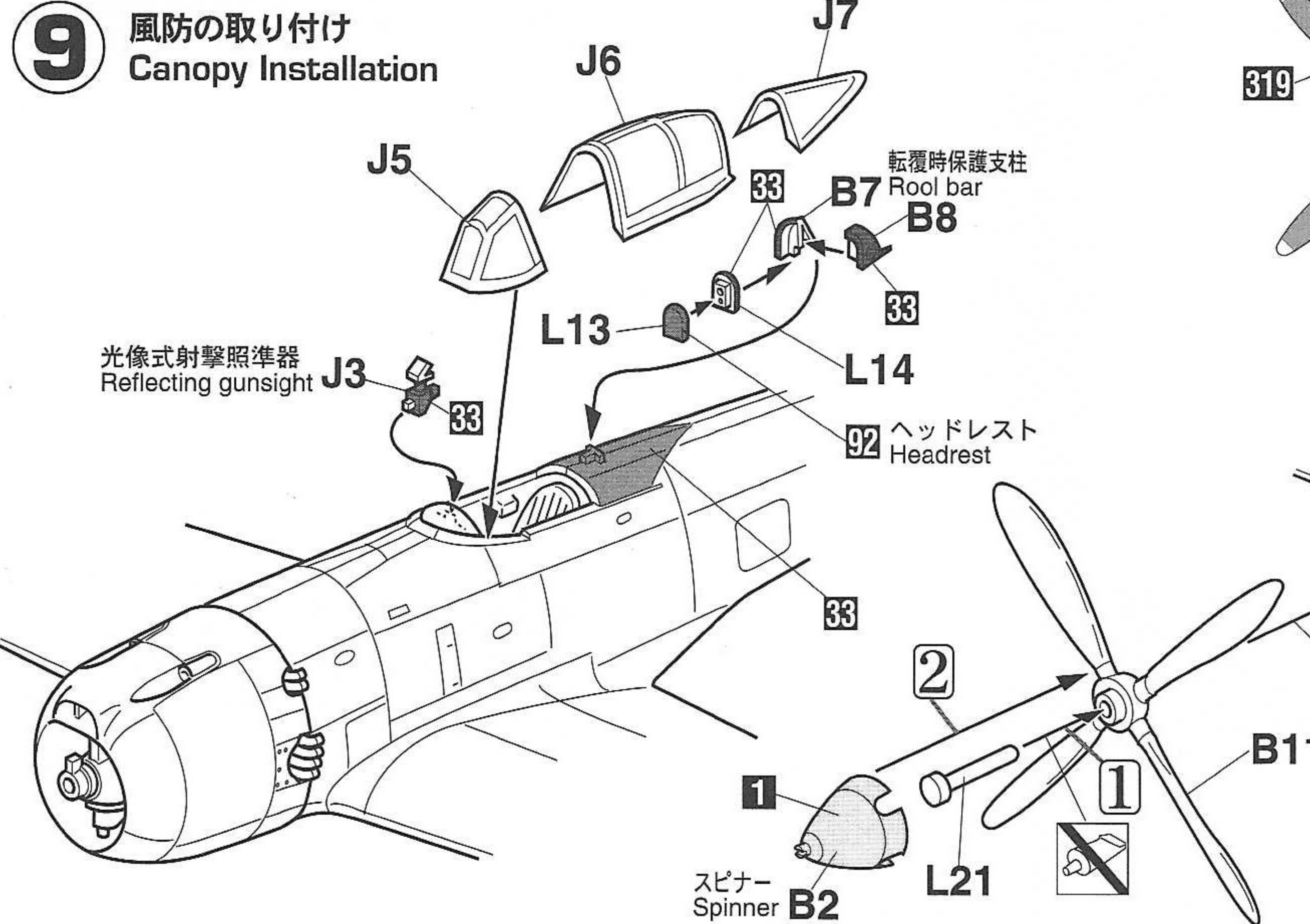

1,2の順番に組み立ててください。
Assemble with order.

Marking & Painting

マーキング及び塗装図
 Markierungen und Bemalung
 Decoration et Peinture
 Marchio & Pittura
 Decoracion y Pintura
 標貼及着色指示



飛行第51戦隊 戦隊長 池田 忠雄大尉 乗機「715」茨城県 下館飛行場 1945
 51st Flight Regiment Shimodate Airfield Feb. 1945
 (Squadron leader Captain Tadao Ikeda's airplane)

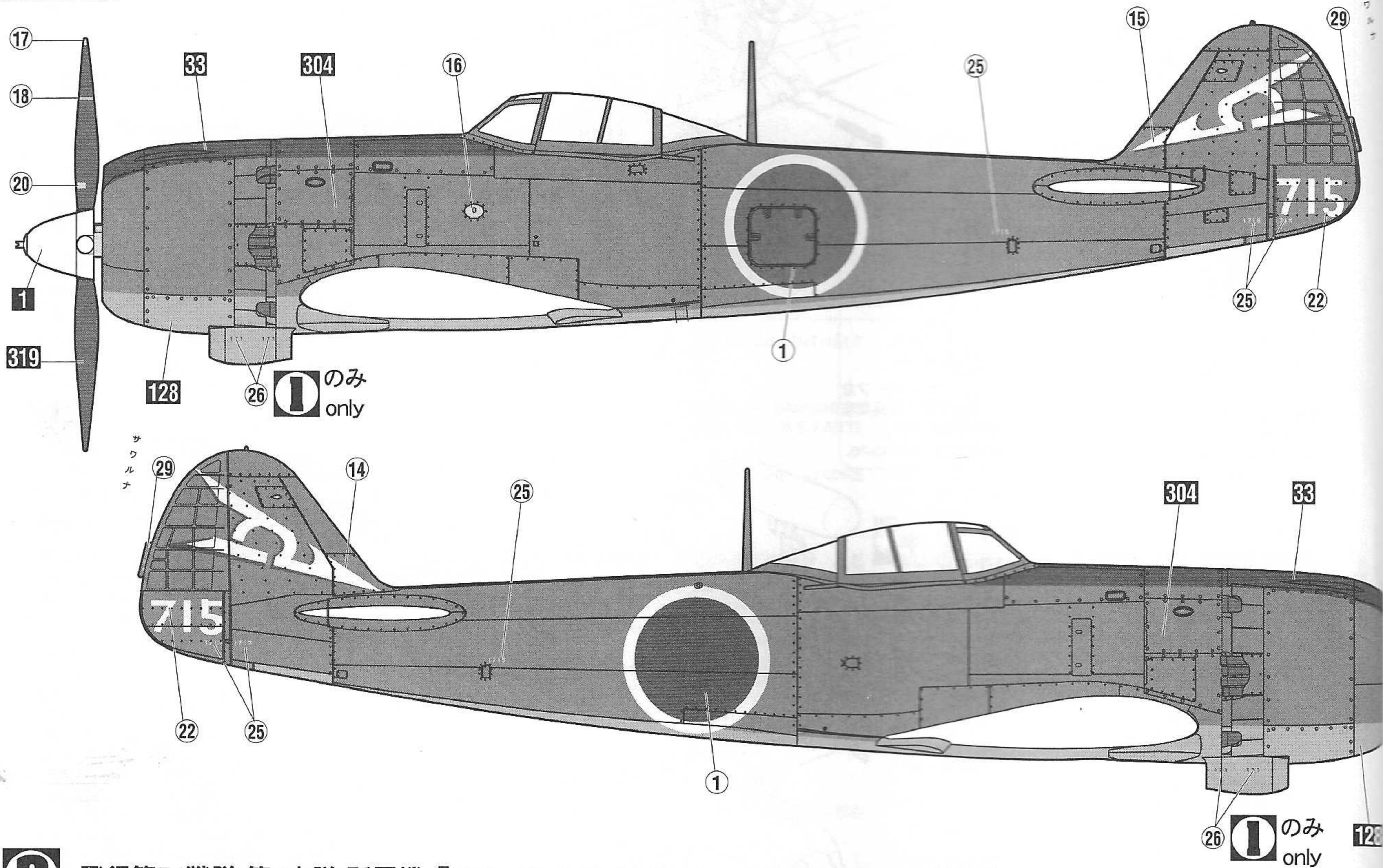

飛行第51戦隊 第1中隊 所属機「252」 51st Flight Regiment 1st Squadron [252]

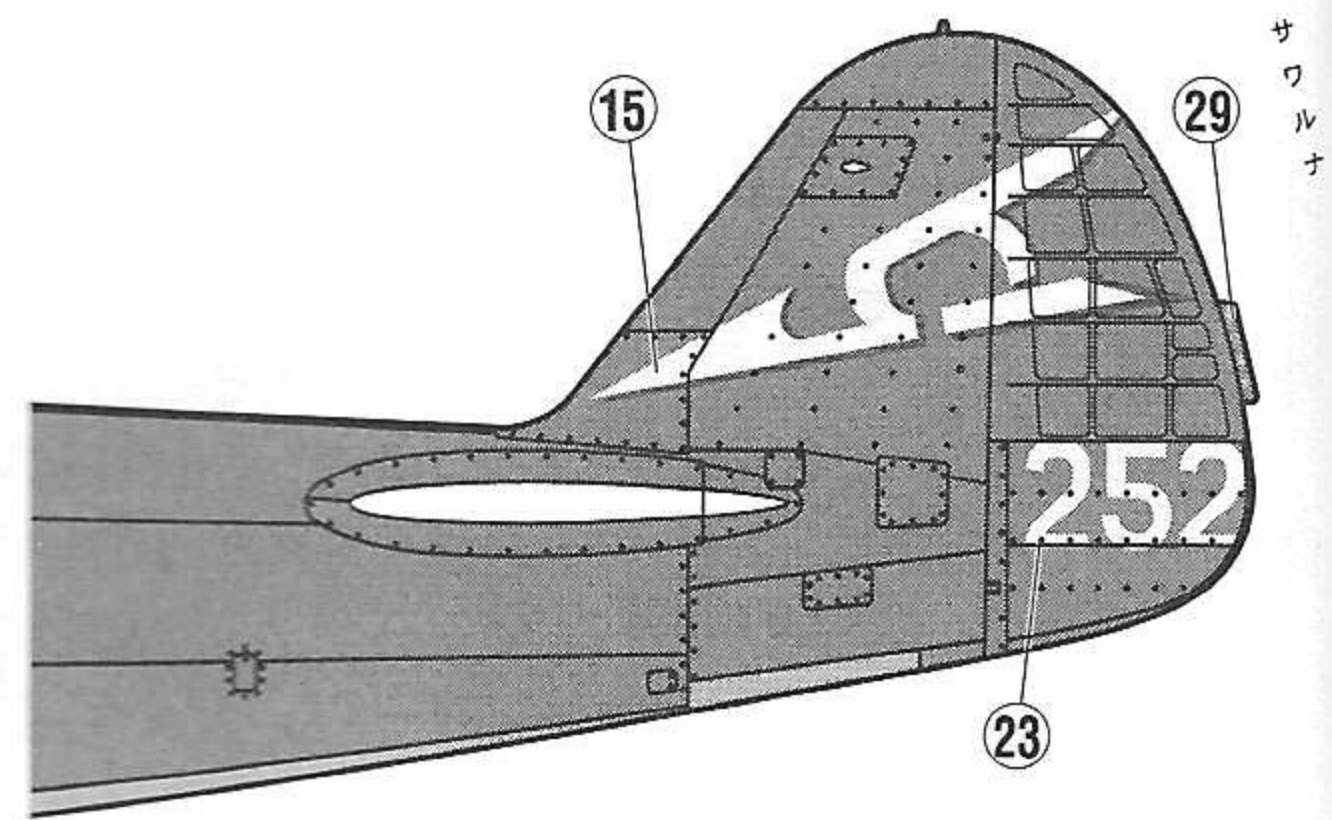
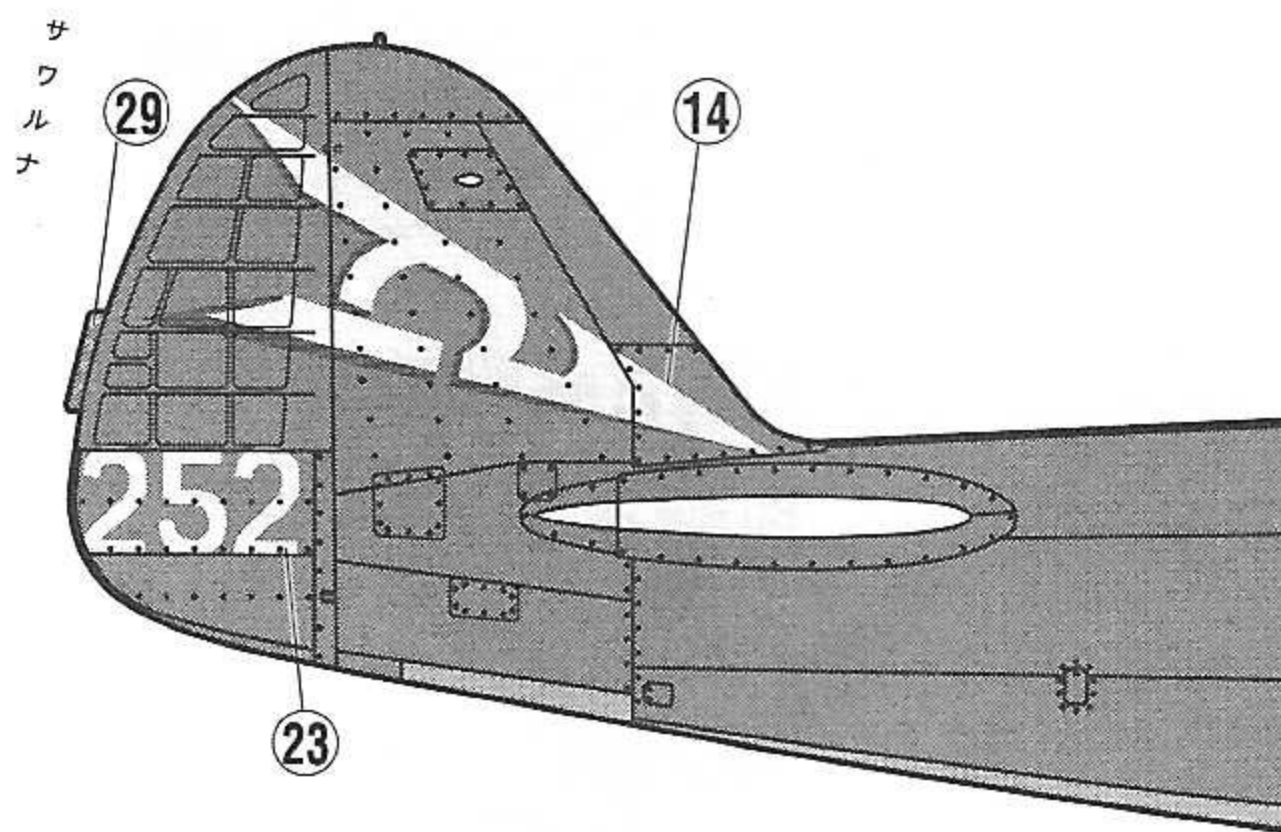

飛行第51戦隊 第1中隊 所属機「925」 51st Flight Regiment 1st Squadron [925]

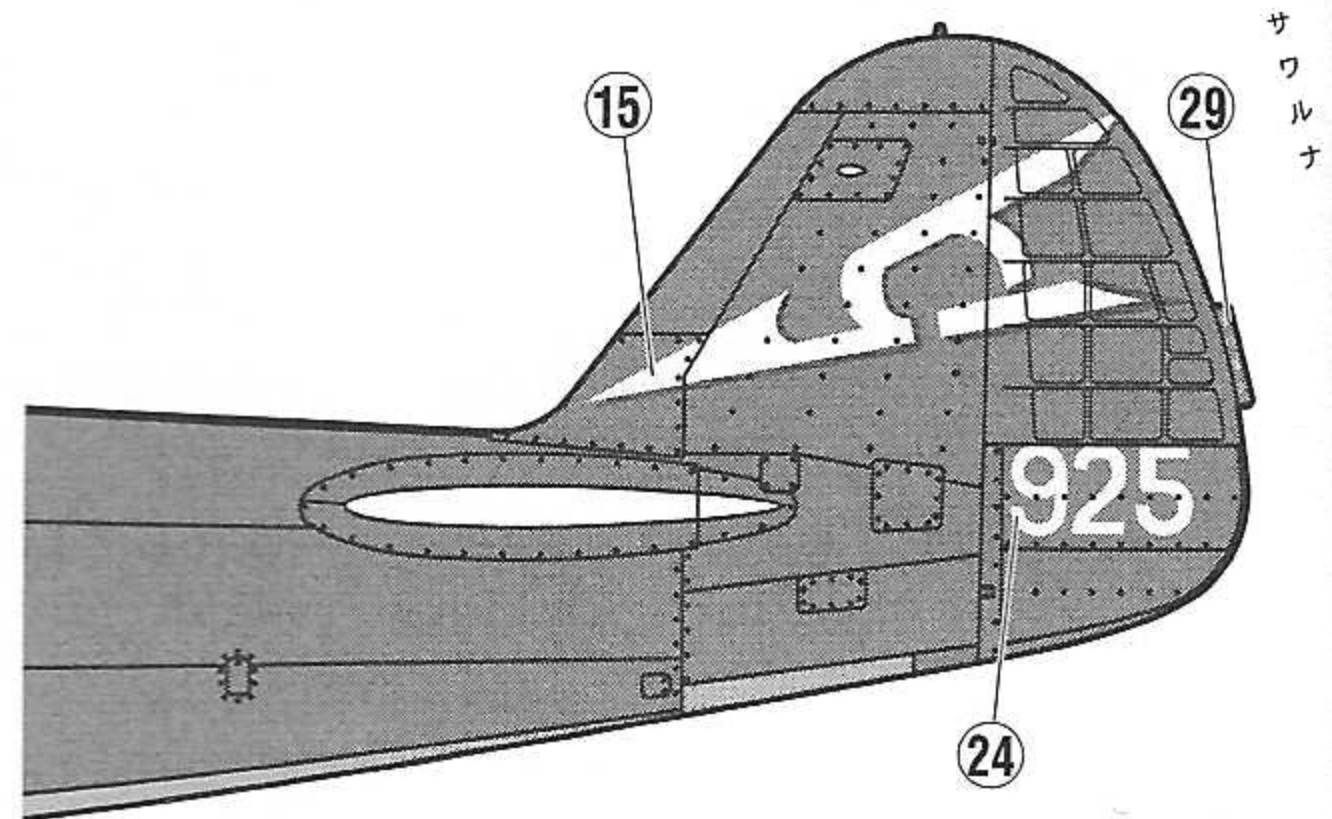
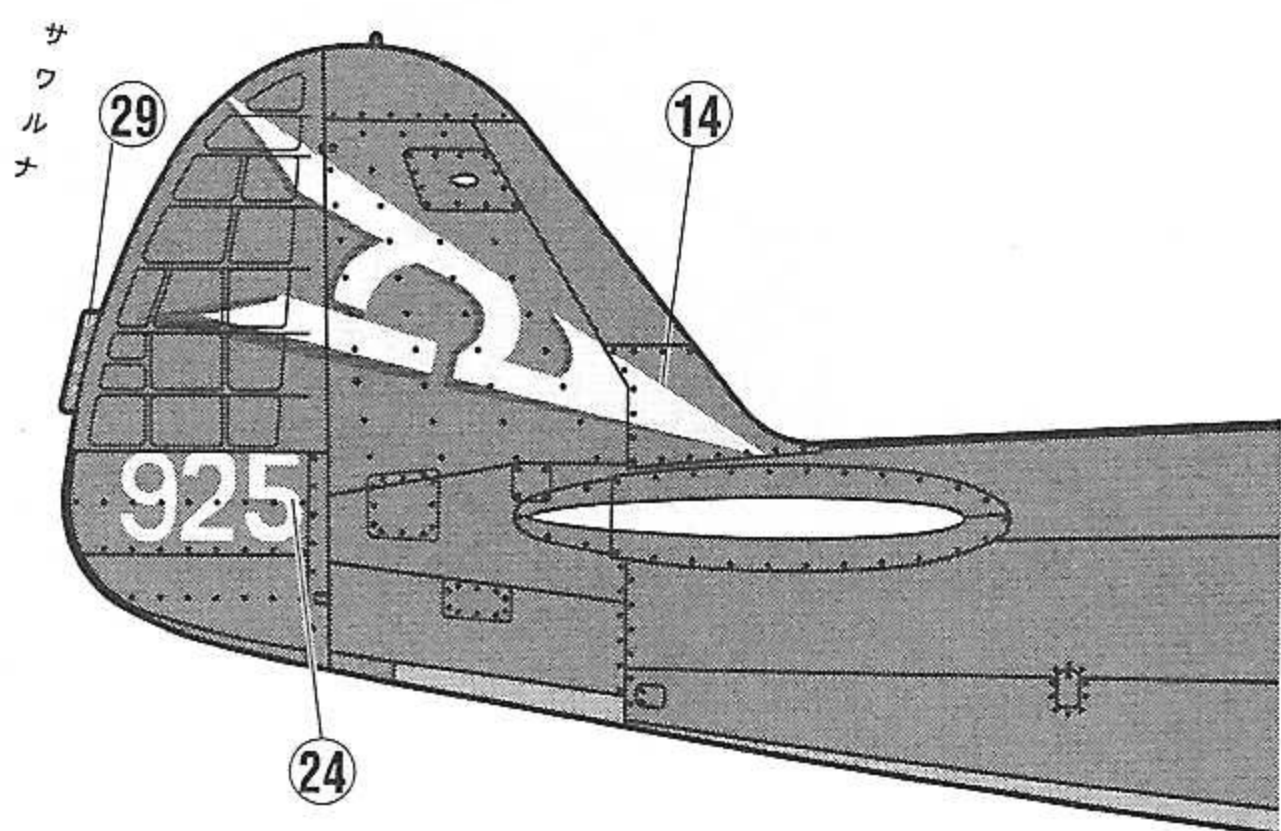

1 2 3

17

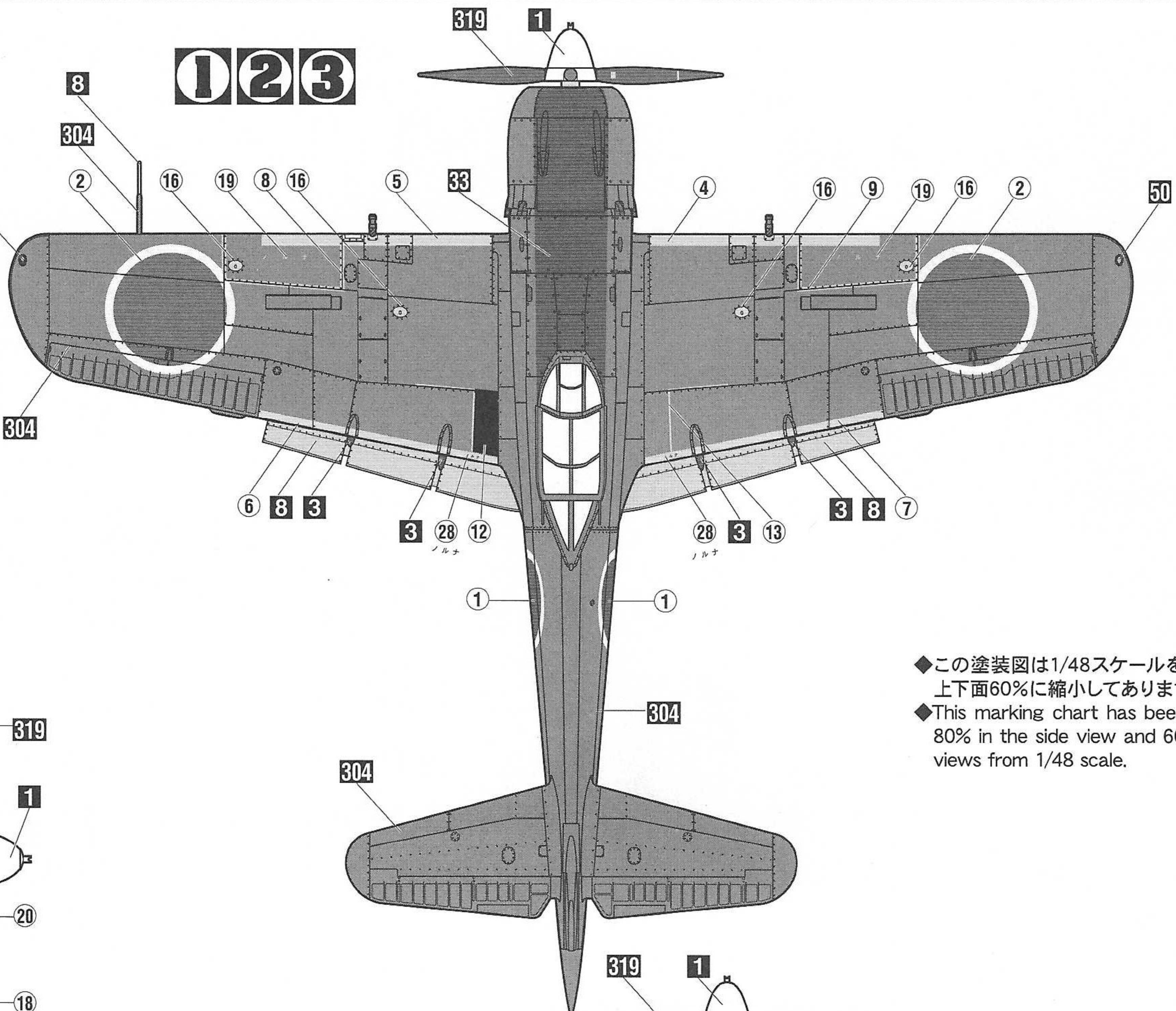

◆この塗装図は1/48スケールを、側面80%、
上下面60%に縮小してあります。
◆This marking chart has been reduced by
80% in the side view and 60% in the top
views from 1/48 scale.

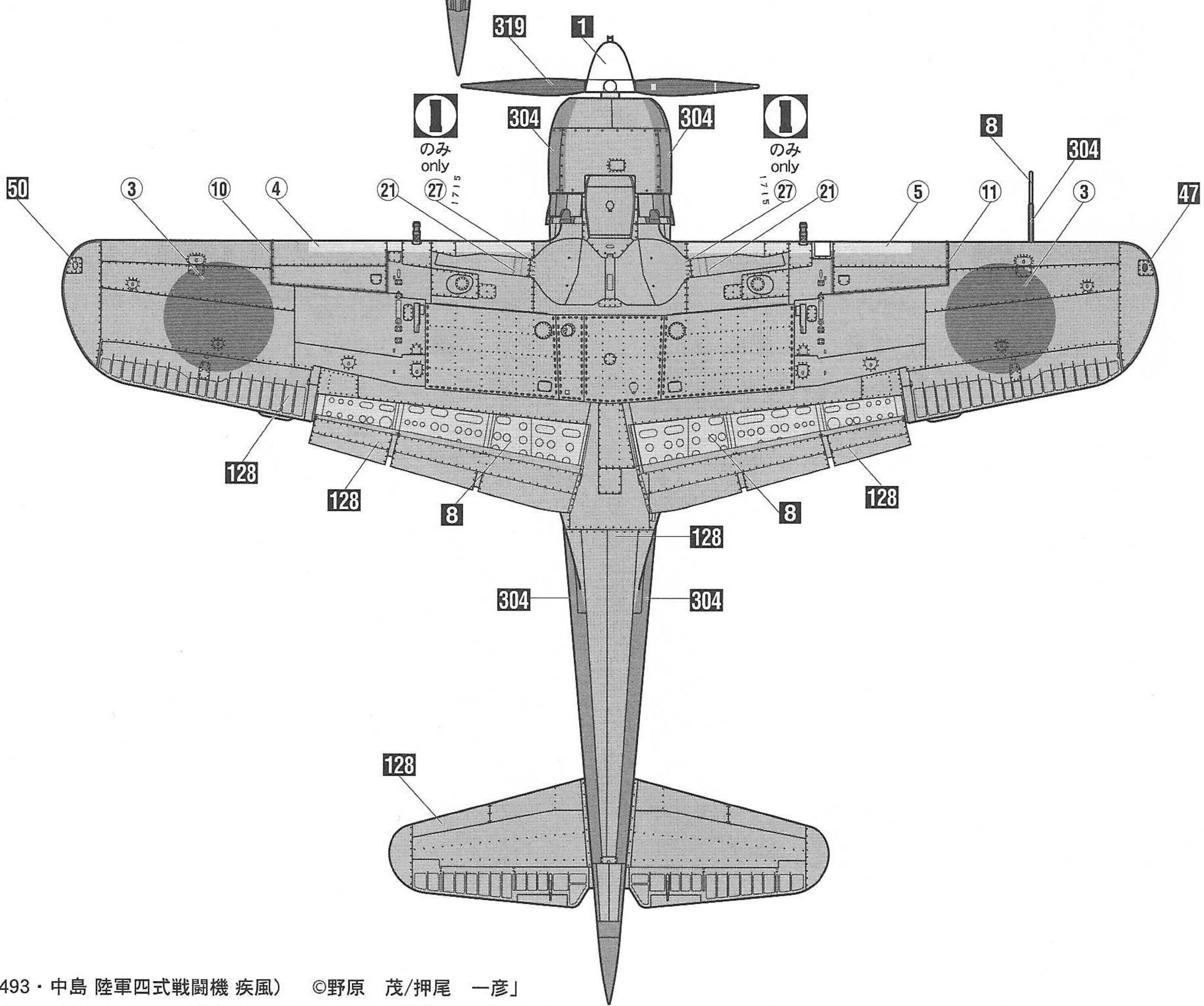
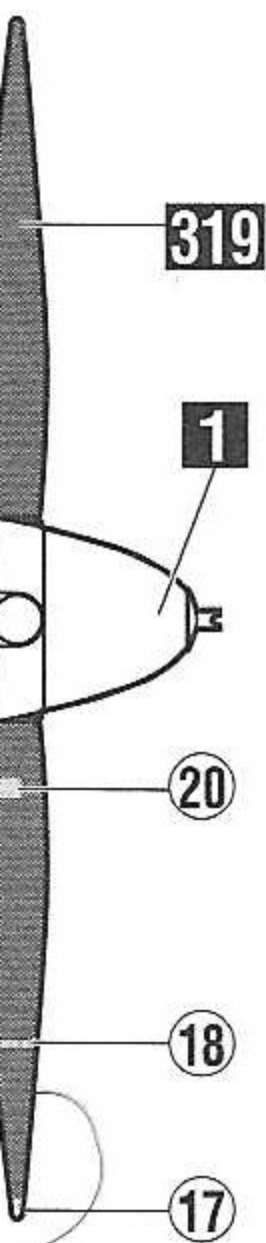

1のみ only 1715

1のみ only 1715