

KPK 72182

ČÍSLOVÁNÍ DÍLŮ / NUMBER PARTS

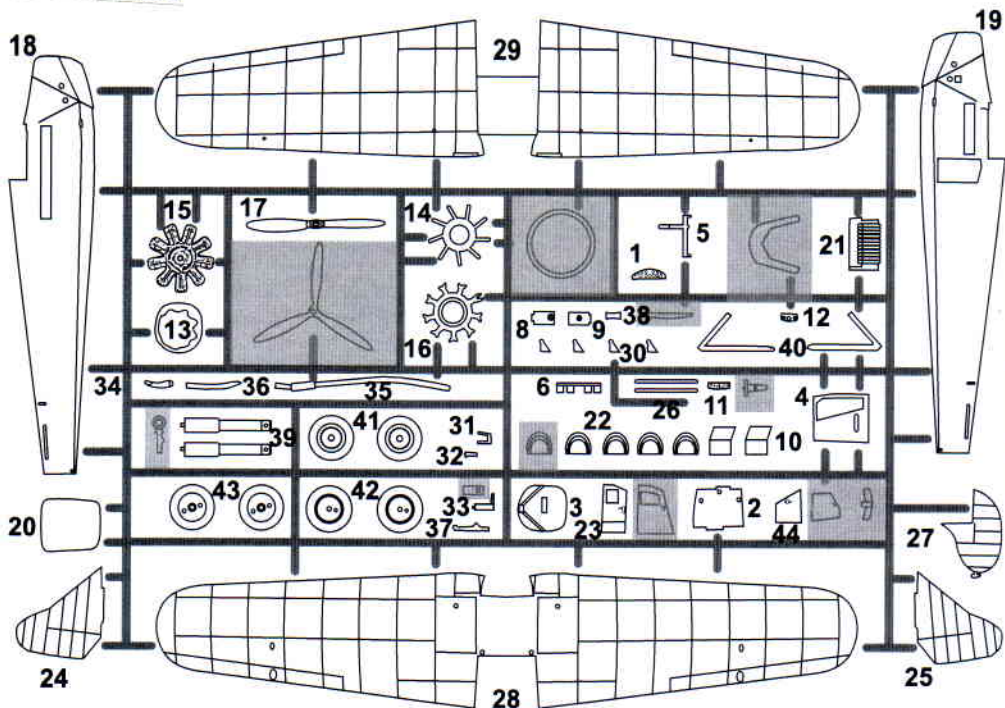

Nepoužít pro stavbu / Parts not for use 

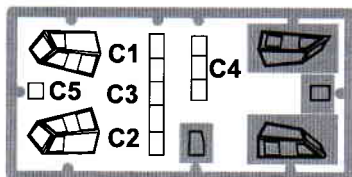

1

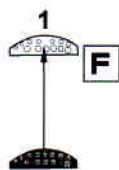

1.  
decal

2

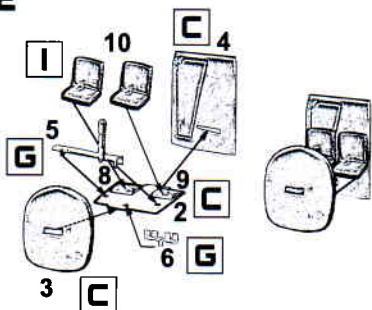

3

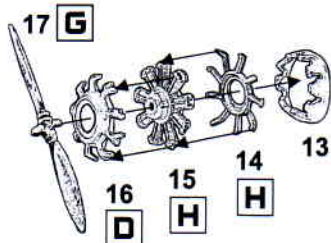

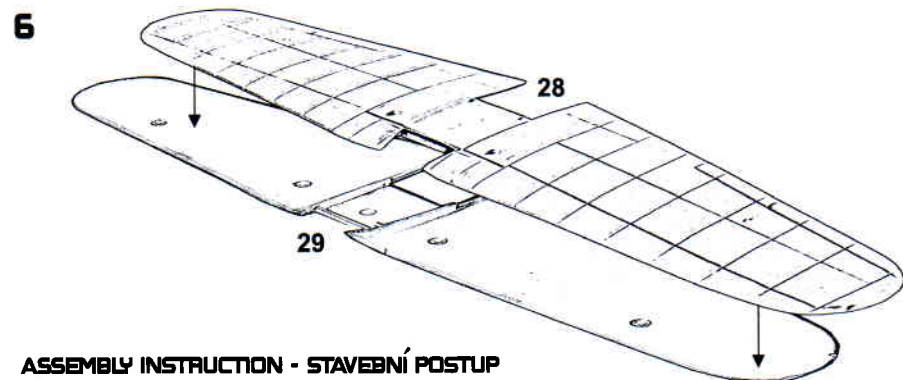
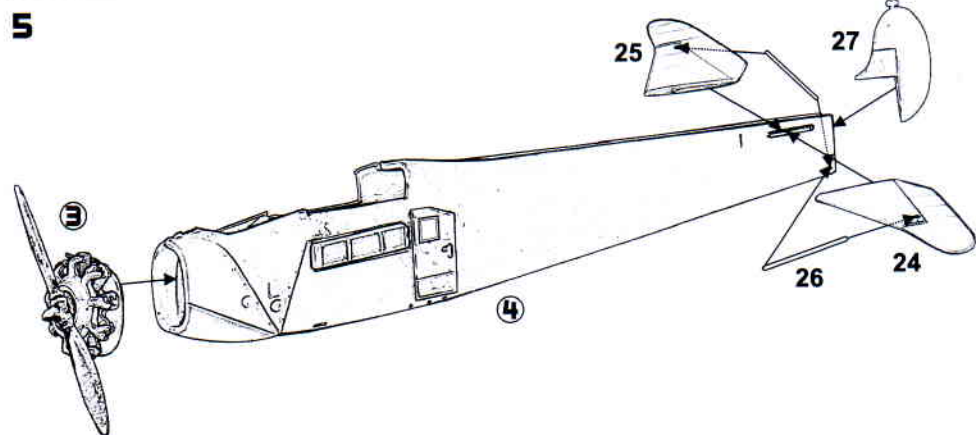
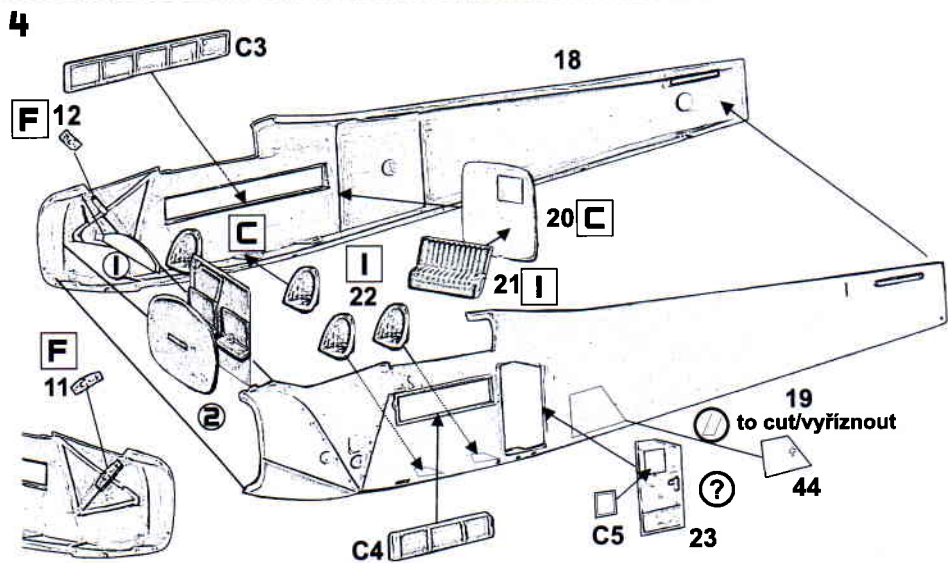

7

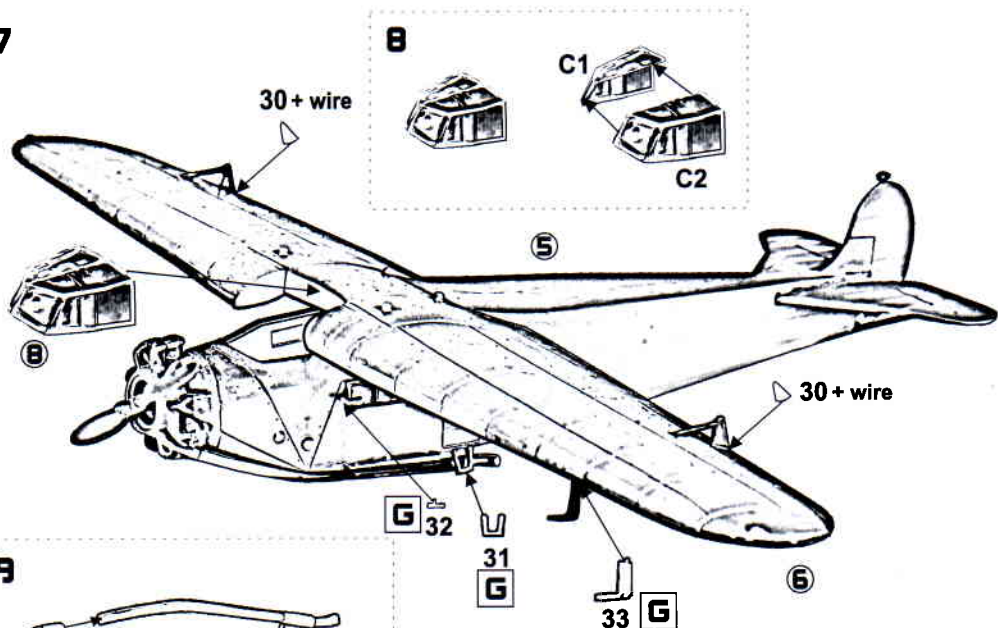

9



ASSEMBLY INSTRUCTION - STAVEBNÍ POSTUP

10

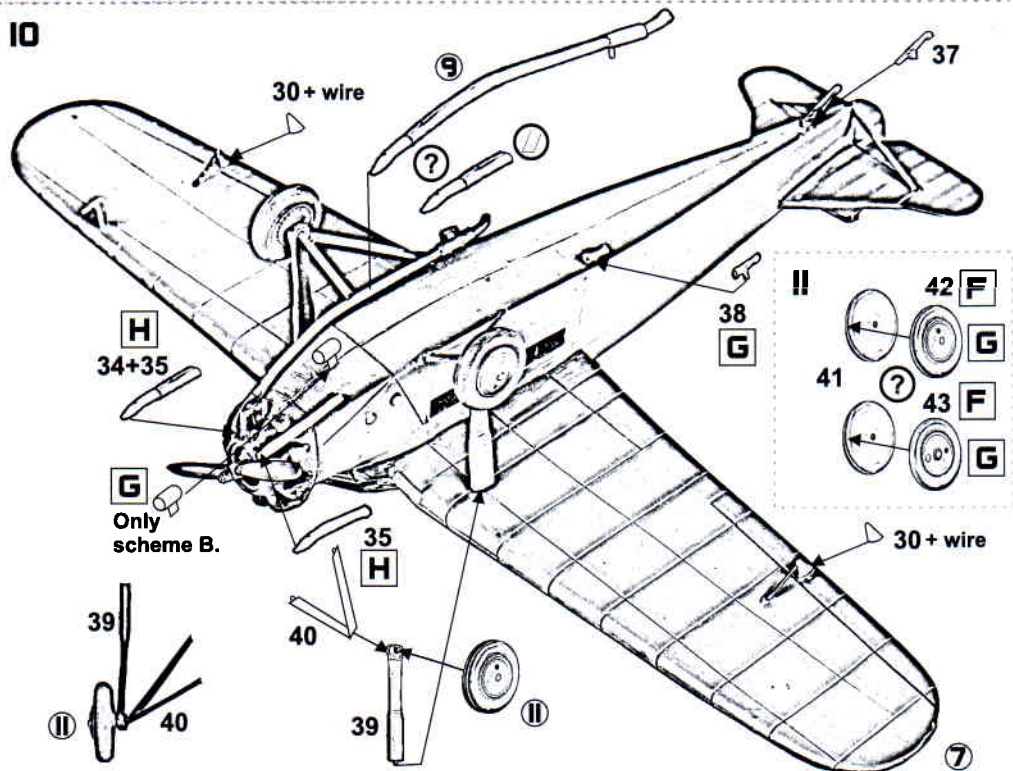

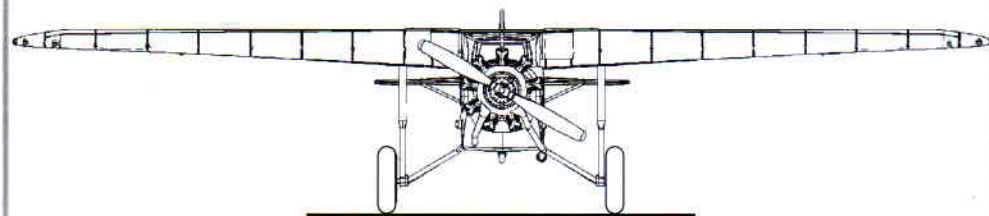

## KAMUFLÁŽ A OZNAČENÍ

**A) Nakajima - Fokker Super Universal „M-102“** ze stavu Manshū kōkū kabushiki kaisha (MKKK). Před letounu, disky kol a vzpěry podvozku byly v barvě kovu. Zbytek trupu byl modrý. Na trupu byla bílá dekorace. Křídlo a výškovky byly žluté. Vrtulové listy byly v barvě kovu s logy Hamilton Standard. Letoun měl na křídle na čtyřech pozicích kokardy MKKK. Na směrovce byly pruhy v národních barvách. Černá imatrikulace „M-102“ byla na křídle a na trupu na šesti pozicích.

**B) Manshu (Manko Type 1) - Fokker Super Universal „M-116“** ze stavu Manshū kōkū kabushiki kaisha (MKKK). Zbarvení a označení jako A). Černá imatrikulace „M-116“ byla na křídle a na trupu na šesti pozicích.

**C) Manshu (Manko Type 1) - Fokker Super Universal „M-117“** ze stavu Manshū kōkū kabushiki kaisha (MKKK). Zbarvení a označení jako A). Černá imatrikulace „M-117“ byla na křídle a na trupu na šesti pozicích.

## POUŽITÁ LITERATURA / THE BOOKS

H.Hegener: The Man and his Aircraft, Harleyford Publications, Letchford 1961.

K.Munson: Airliners Between the Wars 1919-39, Blandford Press, Poole 1972.

R.C.Mikesh, S.Abe: Japanese Aircraft 1910-1941. Naval Institute Press, London 1990

G.Eleftheriou, K.Domoto-Eleftheriou: THE EAGLES OF MANCHUKUO, 1932-1945, ARAWASI, 2011

L.Andérsson: A History of Chinese Aviation, Taipei, 2008

[http://cwlam2000hk.sinaman.com/manchu\\_1.htm](http://cwlam2000hk.sinaman.com/manchu_1.htm)

<http://www.geocities.jp/ramopcommand/page031.html>

Archiv KORA Models, Internet

**KORA****KPK 72182****LIMITED  
EDITION**

## **MANCHU-(MANKO TYPE I) - FOKKER SUPER UNIVERSAL MANCHUKUO - MKKK SERVICE BRISTOL JUPITER ENGINE**

Známý holandský letec, konstruktér a velmi schopný obchodník A.G. Fokker se po úspěšném přesunu své továrny z poraženého Německa do Holandska v roce 1919 rozhodl také „dobýt Ameriku“. Za tímto účelem tam založil v roce 1924 společnost Atlantic Aircraft Corporation. Společnost měla vyrábět v licenci letouny zkonstruované v Holandsku, ale později stavěla i vlastní konstrukce. V roce 1927 se společnost přejmenovala na Fokker Aircraft Corporation of America, což se zkracovalo na Fokker America. Ředitel této společnosti Robert B.C. Noorduyn zkonstruoval nejprve Fokker Universal vyrobený v počtu 44 kusů a na jeho základě pak vylepšený Fokker Super Universal, jehož prototyp vzletl v březnu 1928. Letoun měl klasickou fokkerovskou konstrukci. Trup a ocasní plochy byly svařeny z ocelových trubek a potaženy plátnem. Pouze před za motorem byla pokryta plechem. Křídlo bylo celodřevěné. Jako pohon sloužily alternativně motory Pratt & Whitney R-1340 Wasp nebo Bristol Jupiter roztáčející dvoulistou kovovou vrtuli. Nový letoun plným názvem Fokker America Model 8 Super Universal se stal nejúspěšnějším typem továrny. Vyráběl se pro mnohé civilní dopravce v USA a jeden kus šel i do Kolumbie k aerolince SCADCA. Další se stal součástí polární výpravy Admirála R.E.Byrda. Vojenské u Fokkera vyrobili jen dva. První pro námořnictvo USA (Fokker America XJA-1 Super Universal) a druhý pro argentinské námořnictvo.

Byly prodány dvě licence. První do Kanady ke Canadian Vickers, kde bylo postaveno 15 kusů Super Universalů. Sloužily v dopravě v kanadské divočině jako tzv. „bushplane“ a díky své odolnosti se staly legendou. Jeden kus byl nabízen i RCAF, ale to jej nakonec odmítlo. Druhá do Japonska k firmě Nakajima (Nakajima-Fokker Super Universal). U firmy Nakajima se nejprve montovaly rozložené letouny vyrobené v USA, ale později jich firma jistě množství sama vyrobila. Fokker Super Universal byl prvním typem, se kterým se v Říši vycházejícího slunce provozovala pravidelná civilní doprava nejen na mateřských ostrovech, ale i v Koreji, Číně a Manchukuu. Nejprve od roku 1928 pod hlavičkou Nihon Kōkū Yusō KK a od roku 1938 u státní Dai Nippon Kōkū KK. U Nakajimy také vyvinuli tři militarizované deriváty. Nakajima Fokker Super Universal Ambulance - tři sanitní kusy pro armádu pro dva ležící a tři sedící pasažéry, Nakajima C2N1 (kolový podvozek) & C2N2 (plovákový podvozek) - pozorovací a průzkumný pro námořnictvo (20 ks) a konečně Nakajima Ki-6 - cvičný letoun pro výcvik navigátorů a radistů pro armádu (20ks). Po jisté době přepustila Nakajima výrobu do Manchukua k firmě Manshu (Manshu - Fokker Super Universal, Manko Type 1). Ta stavěla jen civilní verze pro místní aerolinky (MKKK). Část z nich později používalo nebo si půjčovalo i Vojenské letectvo Manchukua a také Císařské japonské armádní letectvo. Ve službě zůstaly Super Universaly i přes naprostou zastaralost až do konce války. Svou vojenskou kariéru zakončily ještě krátkým působením v čínské občanské válce a to na obou stranách konfliktu.

# COLORS



HUMBROL



**A**  
Yellow  
Žlutá  
AK RC007  
H 69



**B**  
Blue  
Modrá  
AK RC010  
H 25



**C**  
Light grey  
Sv. šedá  
AK RC303  
H 64



**D**  
Rust  
Rezavá  
AK RC006  
H 100



**E**  
White  
Bílá  
AK RC004  
H 34



**F**  
Black  
Černá  
AK RC001  
H 33



**G**  
Aluminium  
Hliník  
AK RC020  
H 56



**H**  
Gun metal  
Kovově šedá  
AK RC015  
H 53



**I**  
Brown  
Hnědá  
AK RC224  
H 62

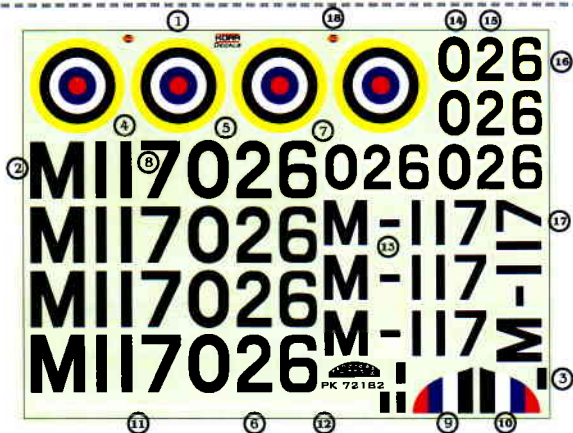

## DECAL - D

Warning for decals:  
Transparent lacquer s  
on whole area of the  
decal sheet. You must  
cut each decals, before  
plunge it into water.

Upozornění pro obtisk:  
Celolaková vrstva kryje  
celý obtisk. Před jejich  
ponořením do vody  
nutno obstříhnout.



- TO CUT / ODŘÍZNOUT



- OPTIONS / MOŽNOSTI



- REDUCE / BROUSIT



- TO DRILL / VRTAT

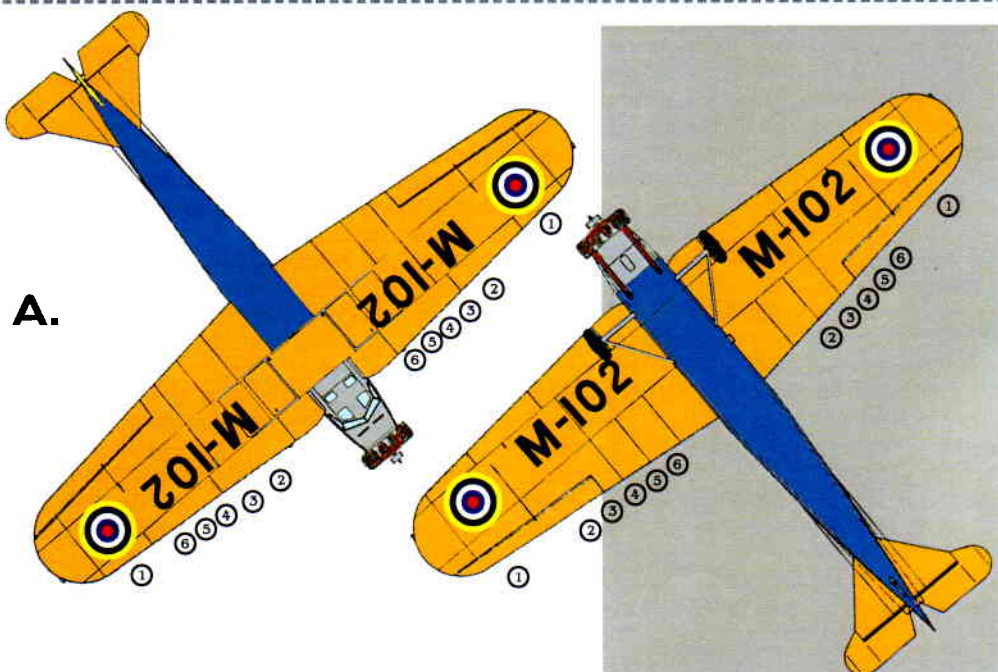

B.

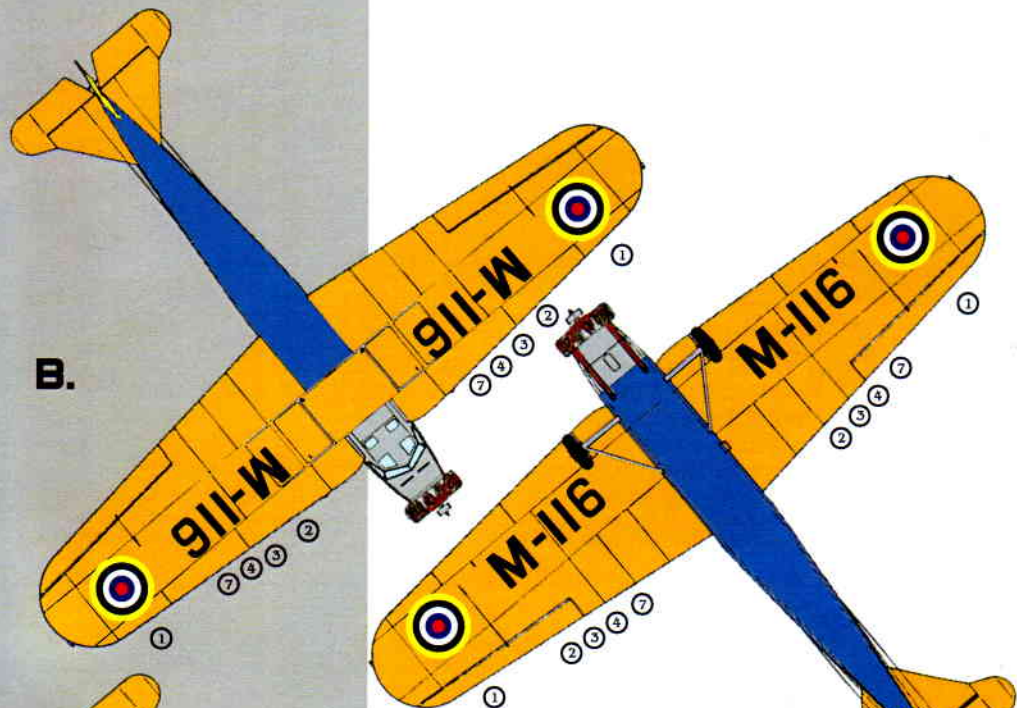

C.

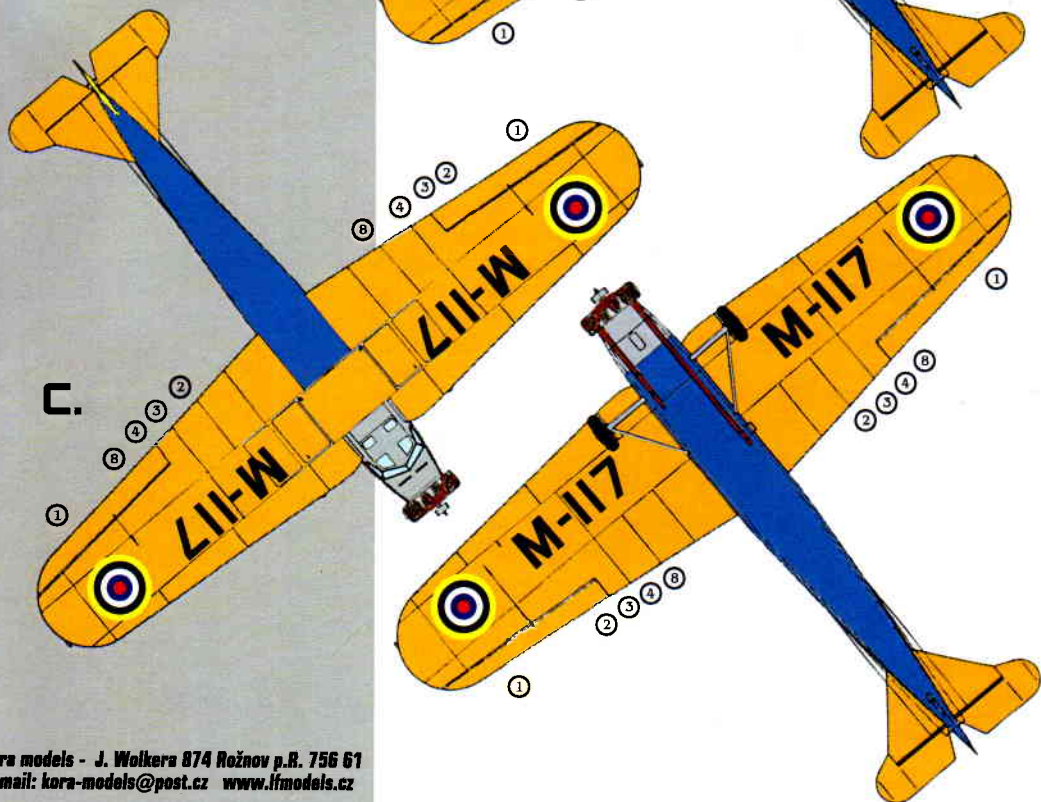

## CAMOUFLAGE & DECAL APPLICATION

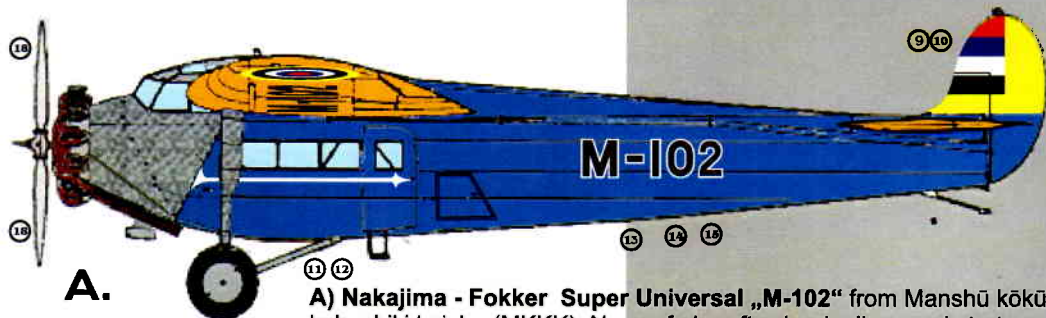

A.

A) Nakajima - Fokker Super Universal „M-102“ from Manshū kōkū kabushiki kaisha (MKKK). Nose of aircraft, wheels discs and struts were in colour of metal. Rest of fuselage was in blue colour. White decoration was on the fuselage. Wing and elevators were in yellow colour. The propeller blades were in colour of metal with Hamilton Standart logos. Cockades of MKKK were on four positions on the wing. Stripes in national colours were on the rudder. Black matriculation “M-102” were on fuselage and wing on six positions.

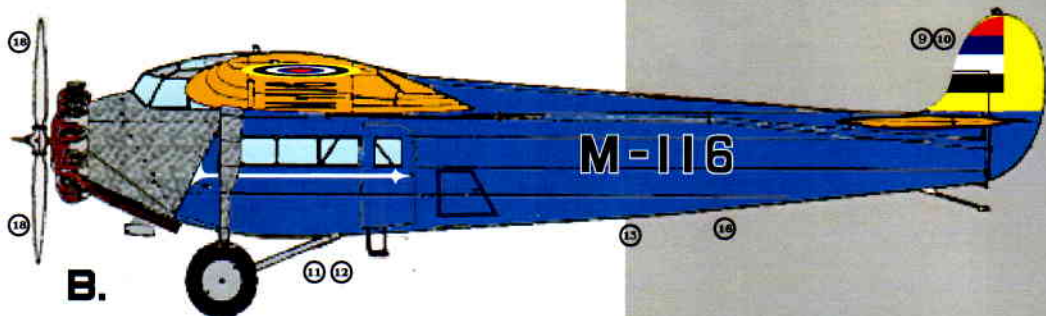

B.

B) Manshu (Manko Type 1) - Fokker Super Universal „M-116“ from Manshū kōkū kabushiki kaisha (MKKK). Camouflage and marking as A). Black matriculation “M-116” were on fuselage and wing on six positions.

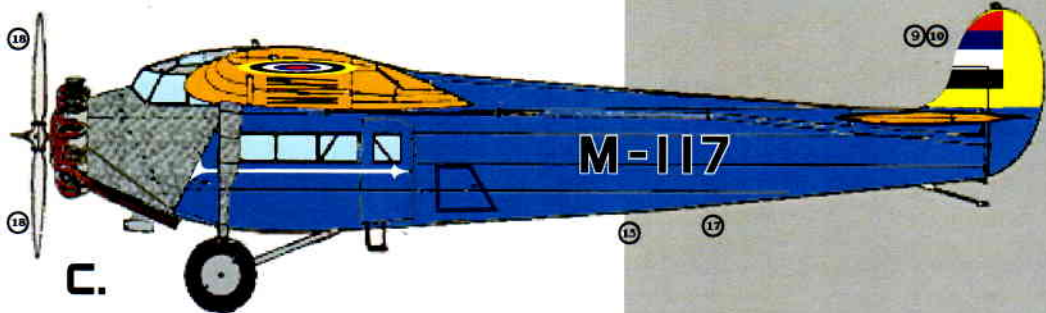

C.

C) Manshu (Manko Type 1) - Fokker Super Universal „M-117“ from Manshū kōkū kabushiki kaisha (MKKK). Camouflage and marking as A). Black matriculation “M-117” were on fuselage and wing on six positions.