

ACADEMY

HOBBY MODEL KITS

AH-64A APACHE

FA110/#2138

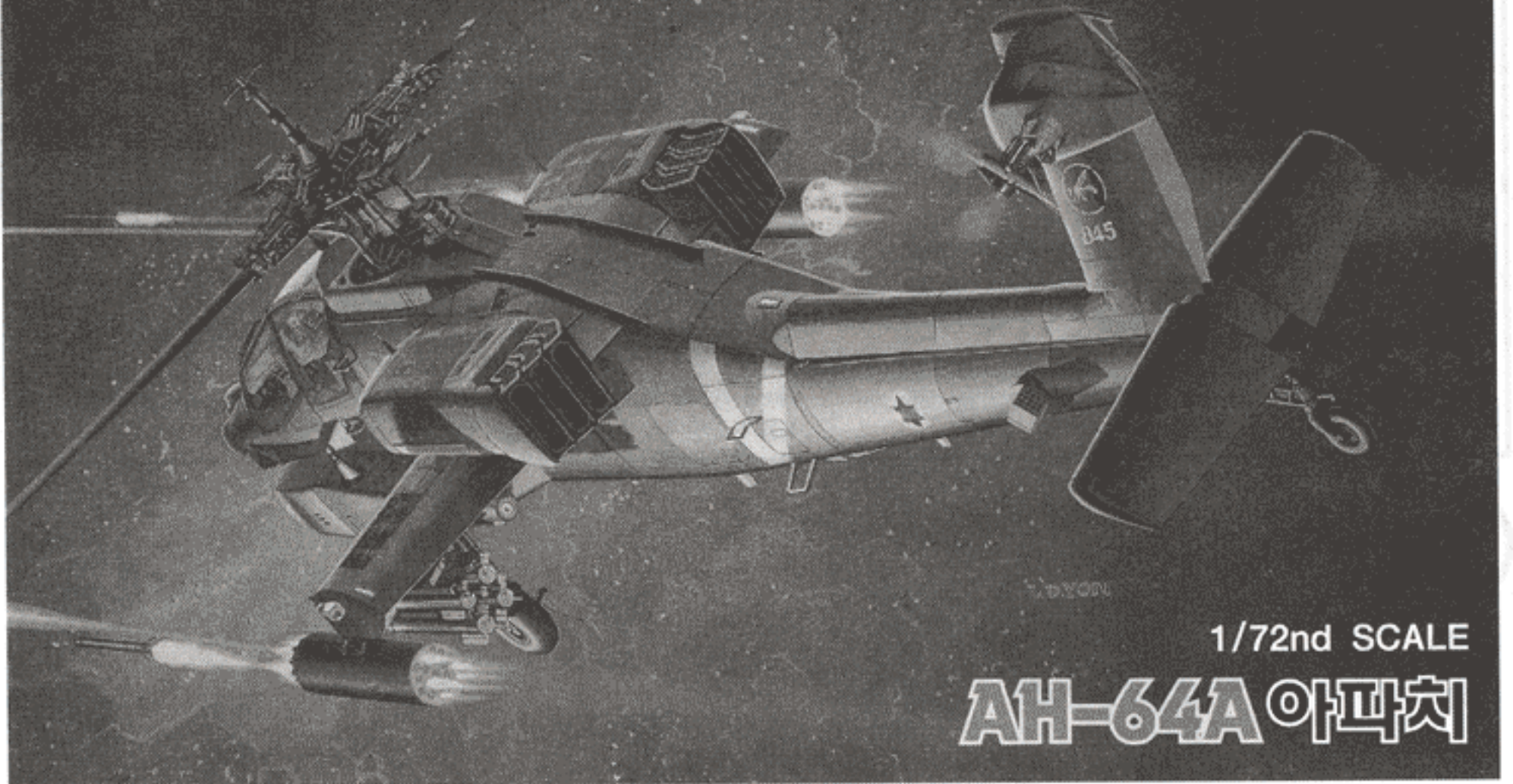

1/72nd SCALE

AH-64A 아파치

When the AH-64A Apache entered production in 1983, the publicity releases described its mission as "Built to Fight, Designed to Survive", Untill the Gulf War, the Apache had many critics who questioned its maintainability, reliability and capability under combat conditions. During the Gulf War, the Apache racked-up an outstandingly successful record of achievements. its critics were forever silenced; many became its admirers Armed with the Hellfire anti-tank missile system, its rapid-firing 30mm chain gun and Stinger missiles, the Apache proved its superiority in the attack role under the harshest of conditions. The TADS/PNVS system with its bug-eyed sensors gave the AH-64A its night vision and its odd appearance.

AH-64A아파치 헬리콥터는 근세기 수평 회전익 비행체중 최신 기종으로 1979년과 1983년 사이에 여러 차례의 시험 비행을 거쳐 1981년중 YHA-64기종이 북아메리카 인디언 부족인 아파치(APACHE)로 명명되어 미육군 당구도 그 이름을 계속 사용하게 되었다. 1983년 3월 최종 테스트에서 방어체계장치(D.S.A.R.C)가 적용되었고 이후 아파치의 정식 명칭인 AH-64A형으로 생산이 시작되어 그해 9월 30일 첫생산 출고되었다. 휴즈 헬기사는 1984년 맥도널 더글라스 항공사로 흡수되어 맥도널 더글라스 헬기사가 생산하게 된다. 아파치는 개별적인 Work Stands/Ladders의 보조없이 야전에서 쉽게 유지 될 수 있도록 고안되었다. 드랜스미션도 주회전익 중심구조를 제거하지 않아도 빠른 교체를 할 수 있는 능력을 갖추고 있다. 동체, 날개, 언진덮개 조립은 야전에도 쉽게 수리할 수 있는 준일체 구조(Semi Monocoque)와 항공용 알루미늄 구조로 되어있다. 동체는 구경12.7mm에서 23mm의 공격에도 견딜 수 있도록 고안되었으며 승무원의 보호를 위해 충돌시 조종석 캐노피틀에 장치되어 있는 Roll Bars에 의해 보호된다. 아파치는 연료탱크의 산소 함유량을 줄이는 비활성 질소(Nitrogen Inerting)체계를 갖춘 두개의 자폐성 연료탱크가 탑재되어 있다. 아파치는 두대의 7,723마력 G.E사의 T700-GE-701 터보 샤프트 엔진을 자체 내장된 125마력 Garrett Air-Research의 APU(보조 동력체계)의 사용으로 외부 보조없이 시동 가능하다. AH-64A Apache헬기의 총체적 무기, 전자, 탐지체계는 동체 앞부분의 선회형탑에 있으며 두가지의 감지센서 즉 목표물 탐지 추적지시체계(TADS)와 조종사 야간투시장치(PNVS)가 있다. 이 체계는 지구상 어느 헬기보다 가장 현대적이다. 아파치 헬기는 3가지 별도의 무기체계로 구성되어 있는데 30mm체인건(1,200발 장착), 지역 주변제압용 2.75인치 로켓탄 76기(FFAR), 대장갑 무기체계로는 헬파이어 레이저유도 미사일로 구분된다. 글래 에는 스팅거 미사일 체계는 아파치에 운용되는 제일의 공대공 자기방어 미사일 체계로서 현재 좌,우 날개 끝에 4기의 스팅거 미사일을 장착할 수 있다.

1	FLAT BLACK	MATTSCHWARZ	NOIR MAT	フラットブラック	무광검정
2	SLVER	SILBER	ARGENT	실버	은색
3	GUNMETAL	METALLGRAU	GRIS ACIER	메탈릭그레이	건메탈
4	OLIVE DRAB	BRAUNOLIV	BRUN OLIVE	올리브드라브	국방색

<READ THIS BEFORE YOU BEGIN>

- Study the instructions before assembling.
- Check the fit of each piece before cementing into place.
- Do not use too much cement to join parts.
- Never use cement or paint near open flame.
- Open a window or make area well ventilated when cement or paint is in use.
- Tear up and throw away the empty plastic bags to avoid danger of suffocation for little children.

<ALLGEMEINE HINWEISE>

- Die Anordnung der Bauteile ist aus den Zeichnungen der Anleitung ersichtlich.
- Die Teile vor dem Verkleben ungeleimt zusammenhalten, um ihren paßsitz zu prüfen.
- Klebstoff nicht zu dick auftragen.
- Klebstoff und Farben niemals in der Nähe einer Flamme verwenden.
- Während der Bemalung mit Spritzpistole oder Pinsel für frische Luftzufuhr, z.B. öffnen des Fensters, sorgen.
- Bausatz von kleinen Kindern fernhalten. Verhüten Sie, daß Kinder irgendwelche Bauteile in den Mund nehmen oder Plastiktüten über den Kopf ziehen.

<LISEZ CE QUI SUIT AVANT DE COMMENCER LE MONTAGE>

- Etudier les schémas d'assemblage.
- Contrôler que chaque pièce soit bien conforme avant de la coller à sa place.
- N'utilisez pas trop de colle pour réunir les pièces.
- Ne faites manipuler la colle ou peinture à proximité d'une flamme.
- Aérer soigneusement la pièce où vous peignez(ouvrir la fenêtre).
- Après avoir sorti les pièces du sac en plastique, déchirer le sac afin d'éviter que les enfants ne le mettent sur la tête et ne s'étouffent.

<組み立てる前に>

- 組み立てる前に説明書をお読み下さい。
- 部品をランナーから切りはなす時は模型用ニッパーとカッターを使用します。
- 接着剤を少しなめに使うことがきれいに仕上げるコツです。
- 接着する前に部品を合わせて確かめます。
- 接着剤や塗料を使用する時はときどき窓を開けて換気に気をつけましょう。
- 組み立て後の部品やビニール袋は小さな子供の手の届かない安全な所に保管して下さい。

■ 조립하기 전에

- 부품을 조립하기 전에 설명서를 잘 읽어본 후 조립한다.
- 부품을 자를 때에는 칼이나 니퍼로 깨끗이 잘라준다.
- 접착제를 사용할 곳과 사용하지 않는 곳에 주의하고 너무 많이 바르지 않도록 한다.
- 접착하기 전에 부품을 맞추어 확인한 후 조립한다.
- 에나멜 페인트나 접착제를 사용할 때는 창문을 열어 환기를 시키고 화기를 멀리한다.
- 사용 후 남은 부품은 어린 아이들의 손에 닿지 않도록 잘 처리한다.

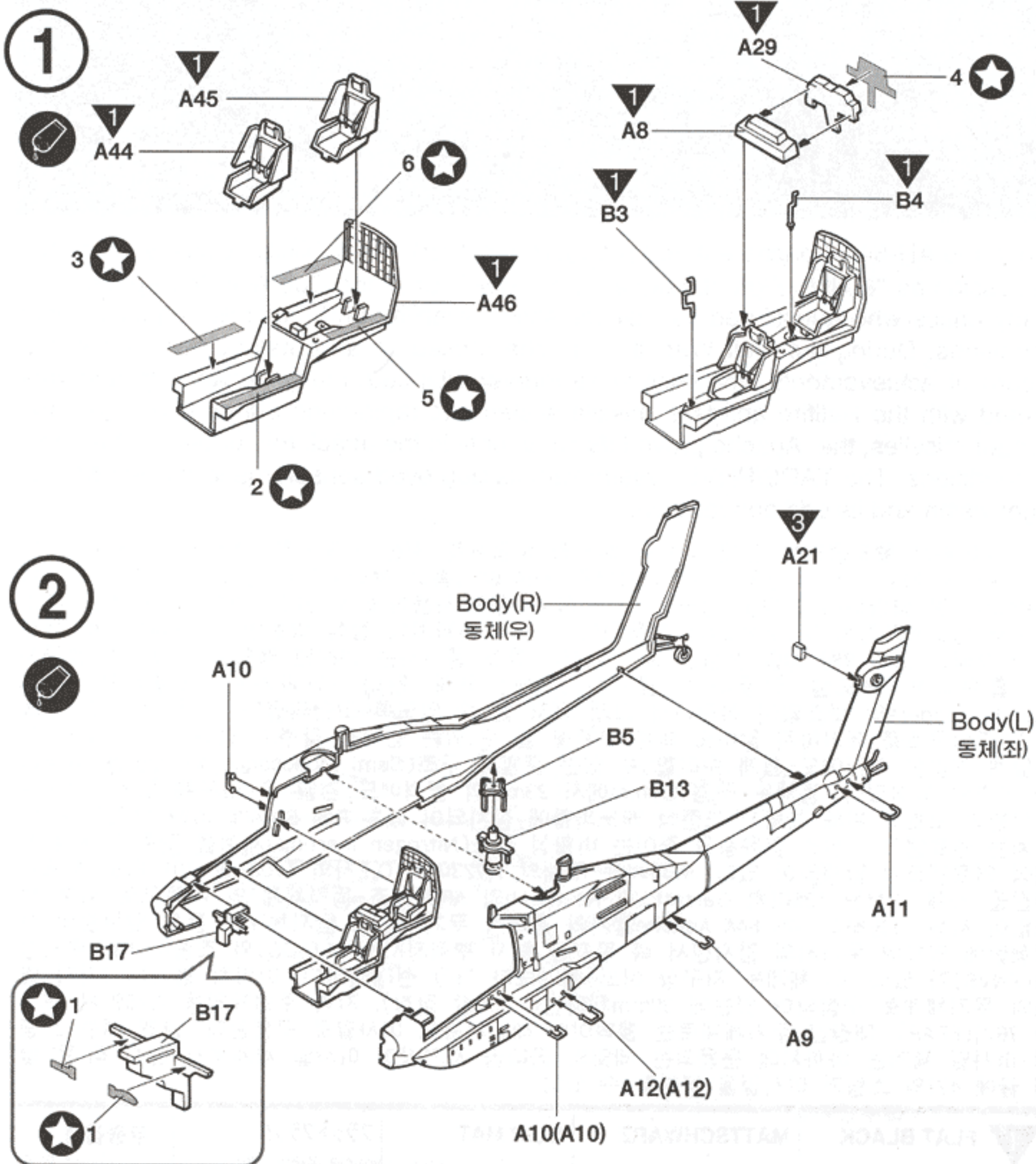

접착한다.
Cement parts
Coller
Kleben
Peglar
Incollare
Collar
Kleben



접착하지 않는다.
Do not cement
Ne pas coller
Nicht kleben
No pegar
Non incollare
Nao colar
Niet kleven



수반을 반복한다.
Repeat operation
Répéter l'opération
Vorgang wiederholen
Repitr in operacion
Ripetere
Repitr a operacion
Herhalen



전사지를 붙인다.
Decals
Dicascomarias
Aklejebild



무게수를 넣는다.
Add weight
Lester
Gewicht



구멍이나 홈을 채워준다.
Use filler
Mastiquer
Schleifen



잘라낸다.
Cut away
Couper
Schneiden
Cortar
Tagliare
Cortar
Snijden



선택한다.
Optional parts
Choix
Auswahlmöglichkeit
Eleccion
Scelta
Opcao
Kreuz



반대측도 반복한다.
Repeat for opposite side
Répétition de la page
Wiederholung für gegenüber-
liegende Seite



구멍을 뚫어준다.
Make hole
Faire un trou
Öffnen



주의한다.
Be careful
Faire attention
Hör Vorsicht



색칠 및 전사지 붙이기 번호
Painting scheme number
Numeros de la lista de pinturas
Lackenschemanummer

3

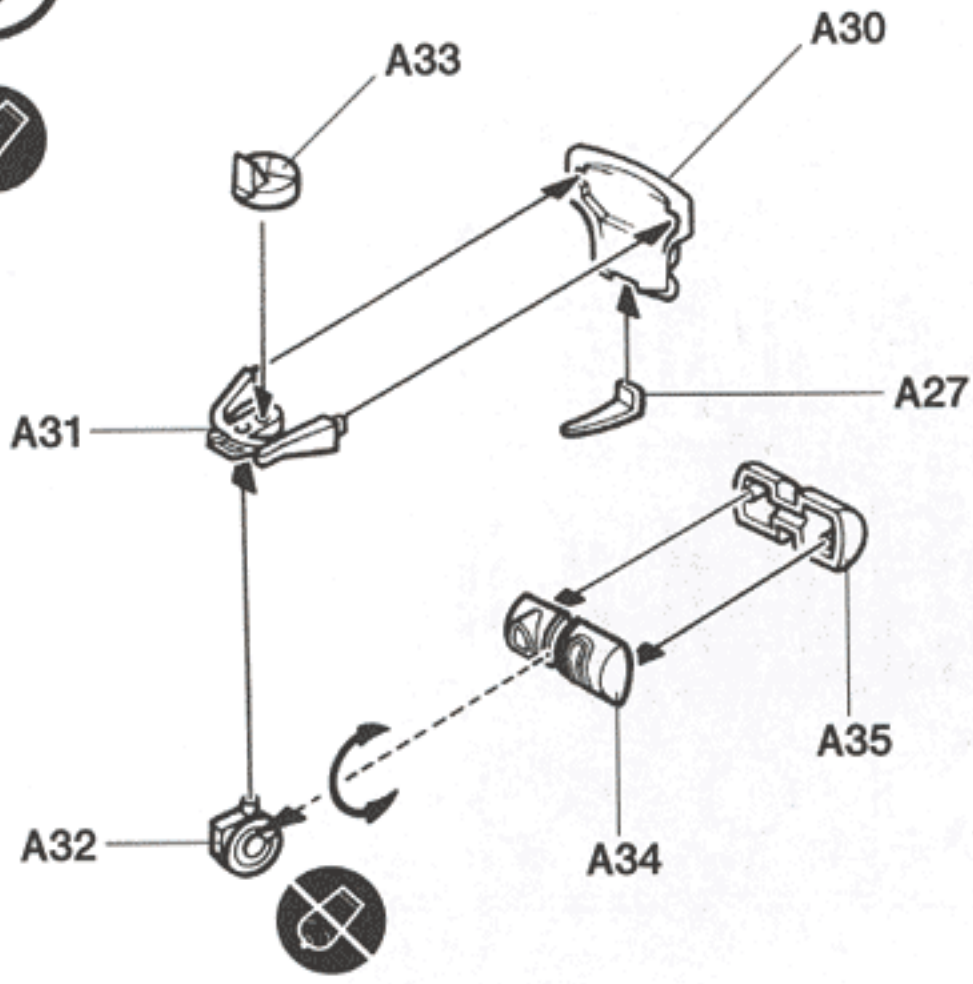

※ () is opposite number.
 ()는 반대측 번호입니다.

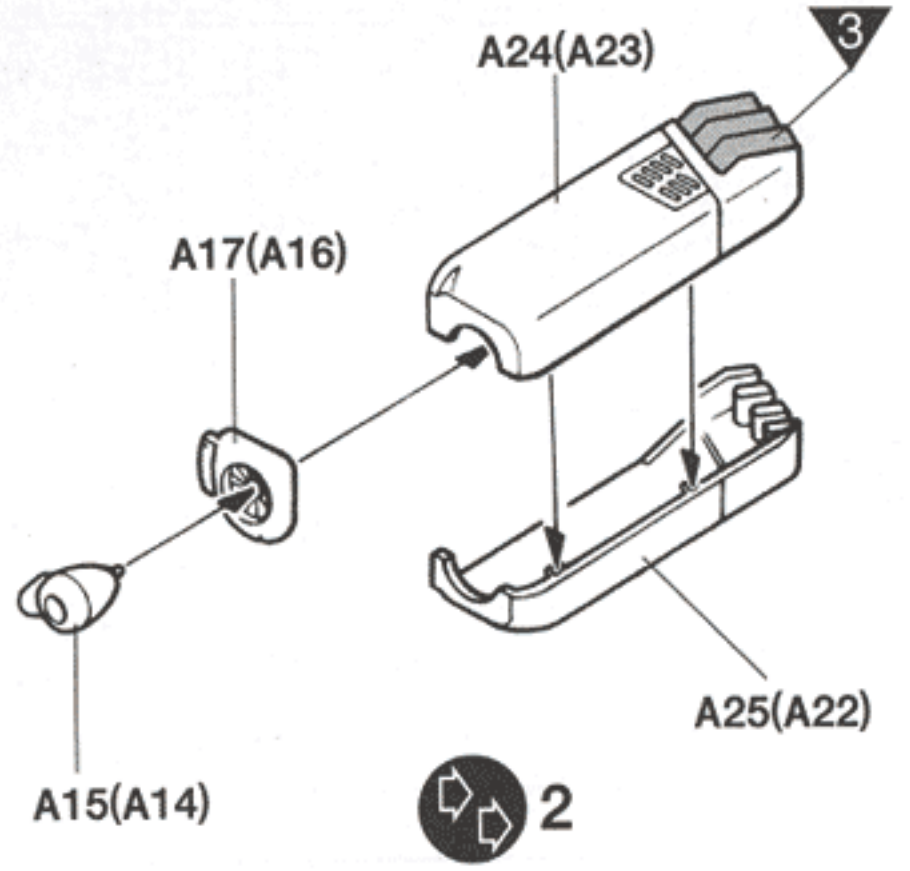

4

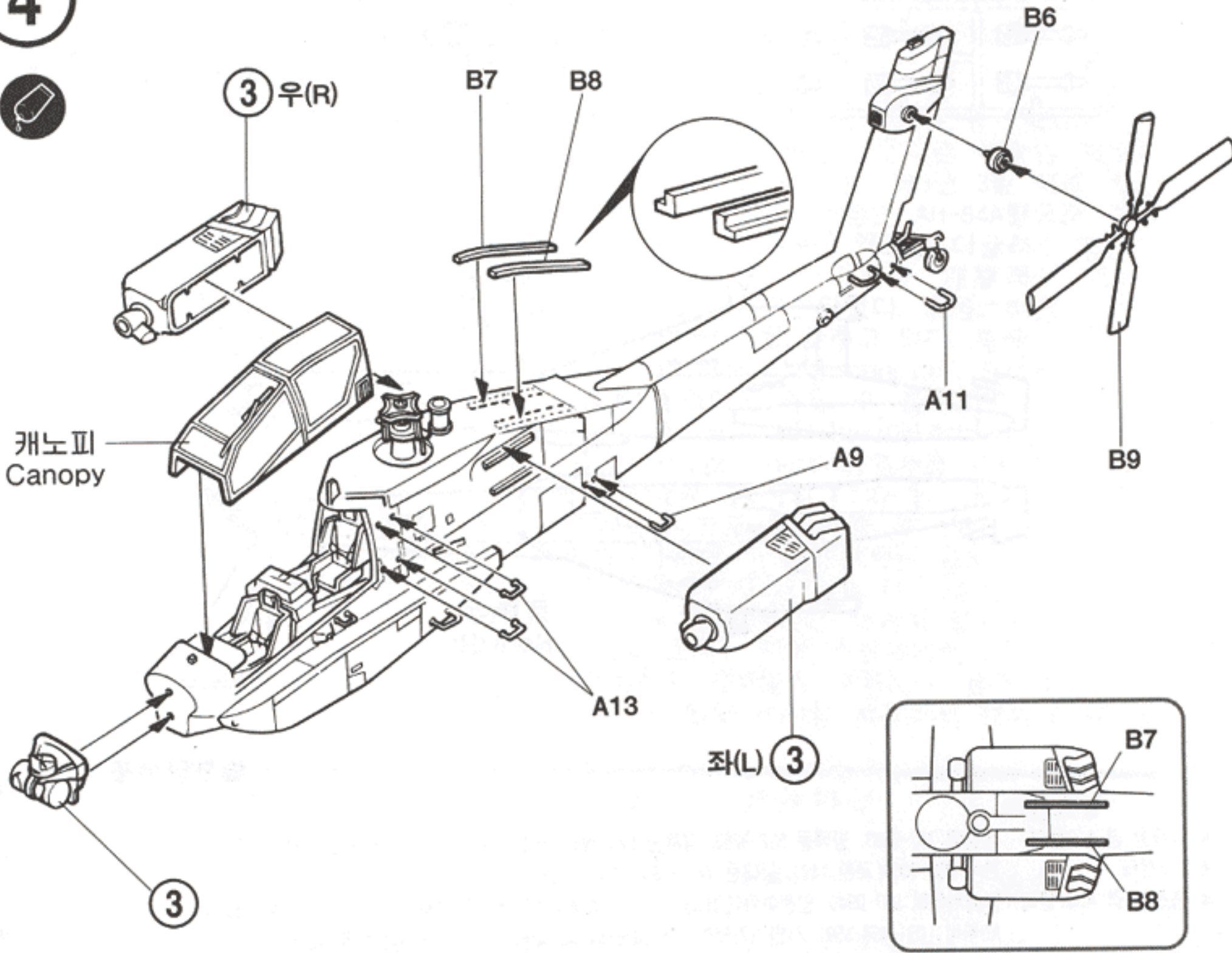

5

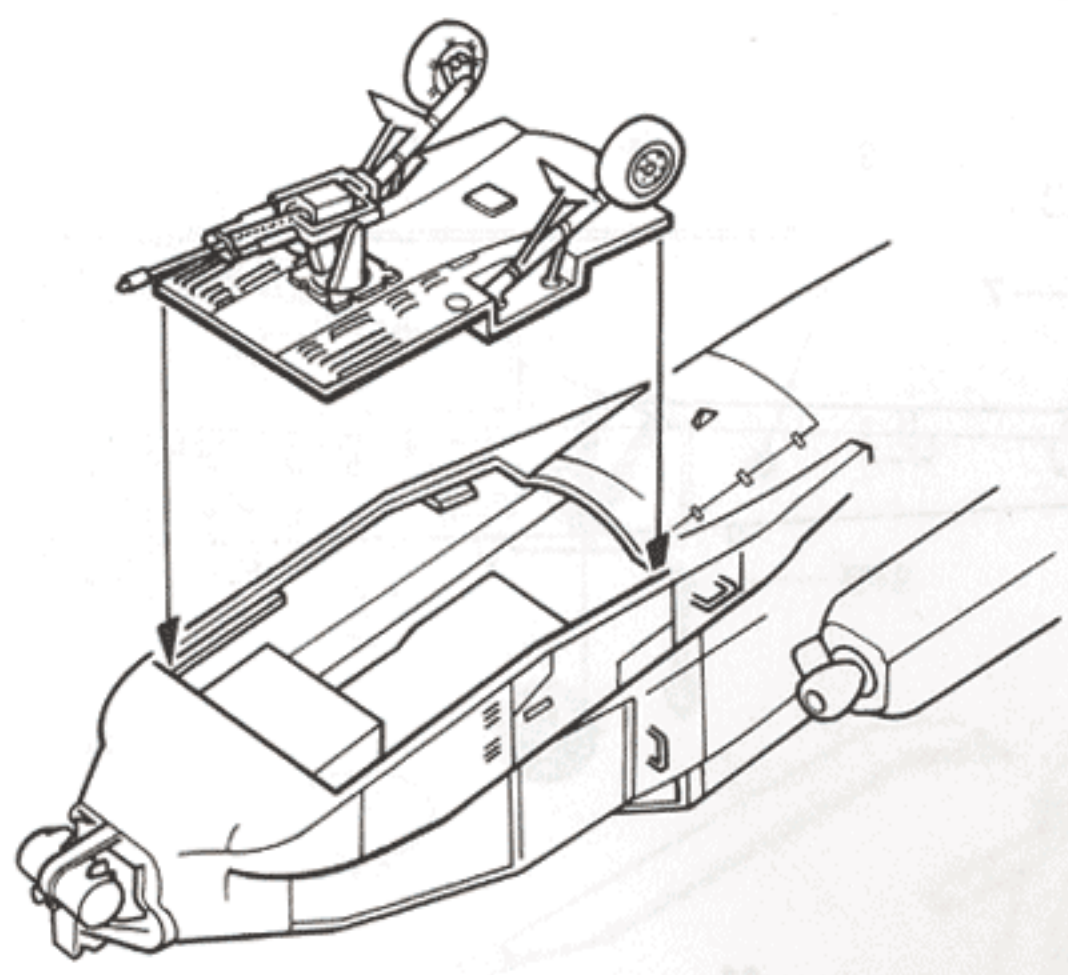
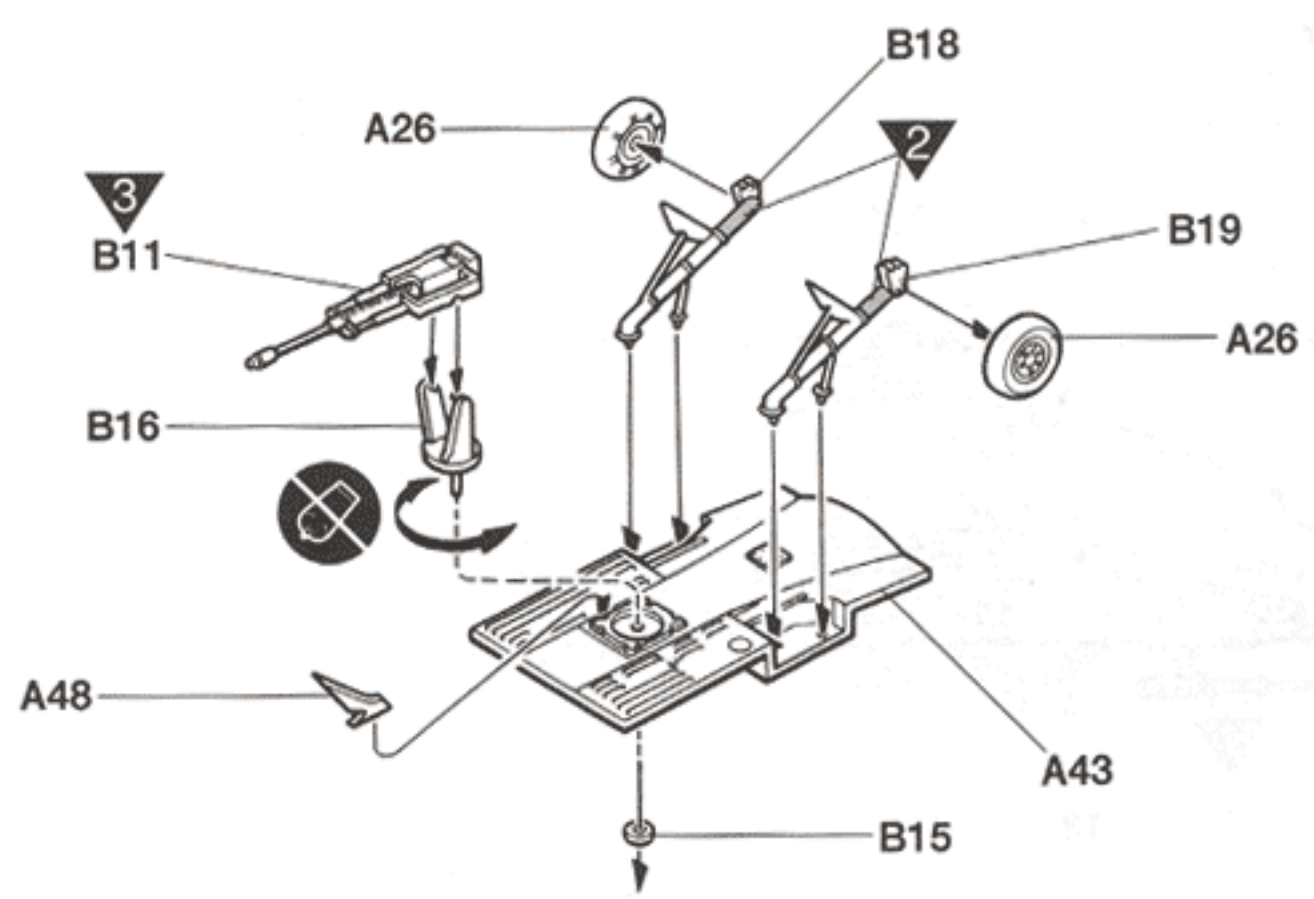

6



※ () is opposite number.
()는 반대측 번호입니다.

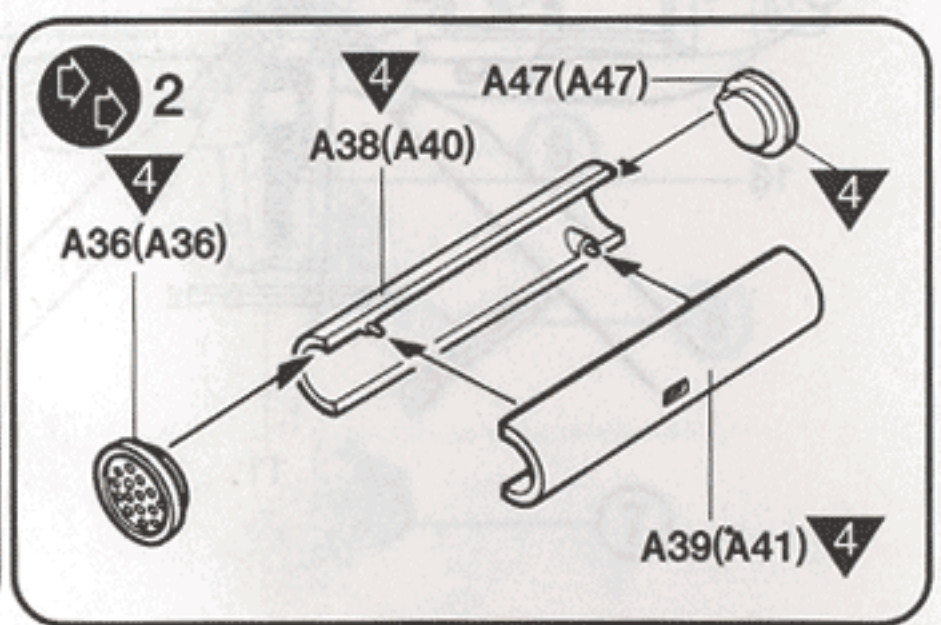
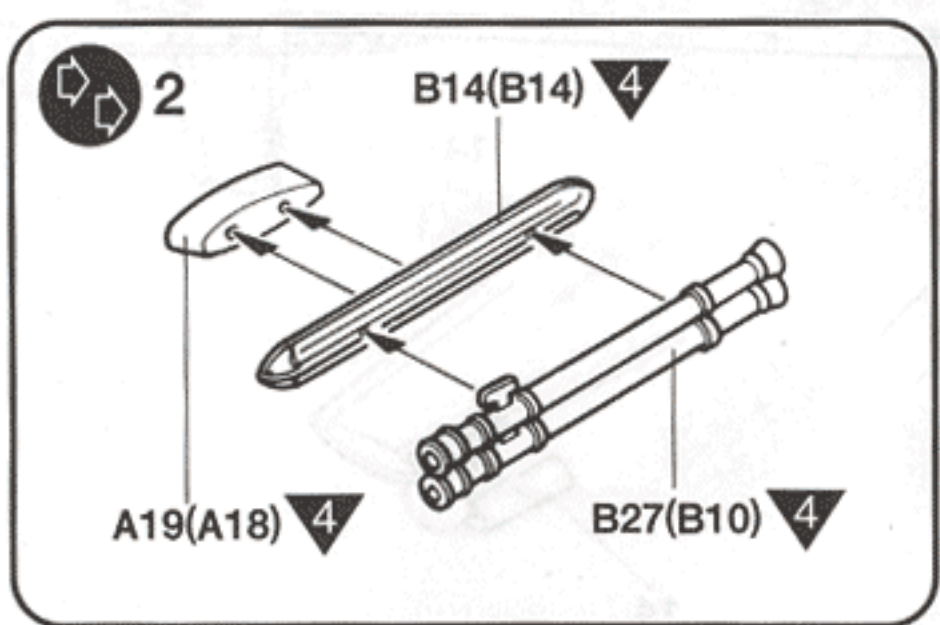

7

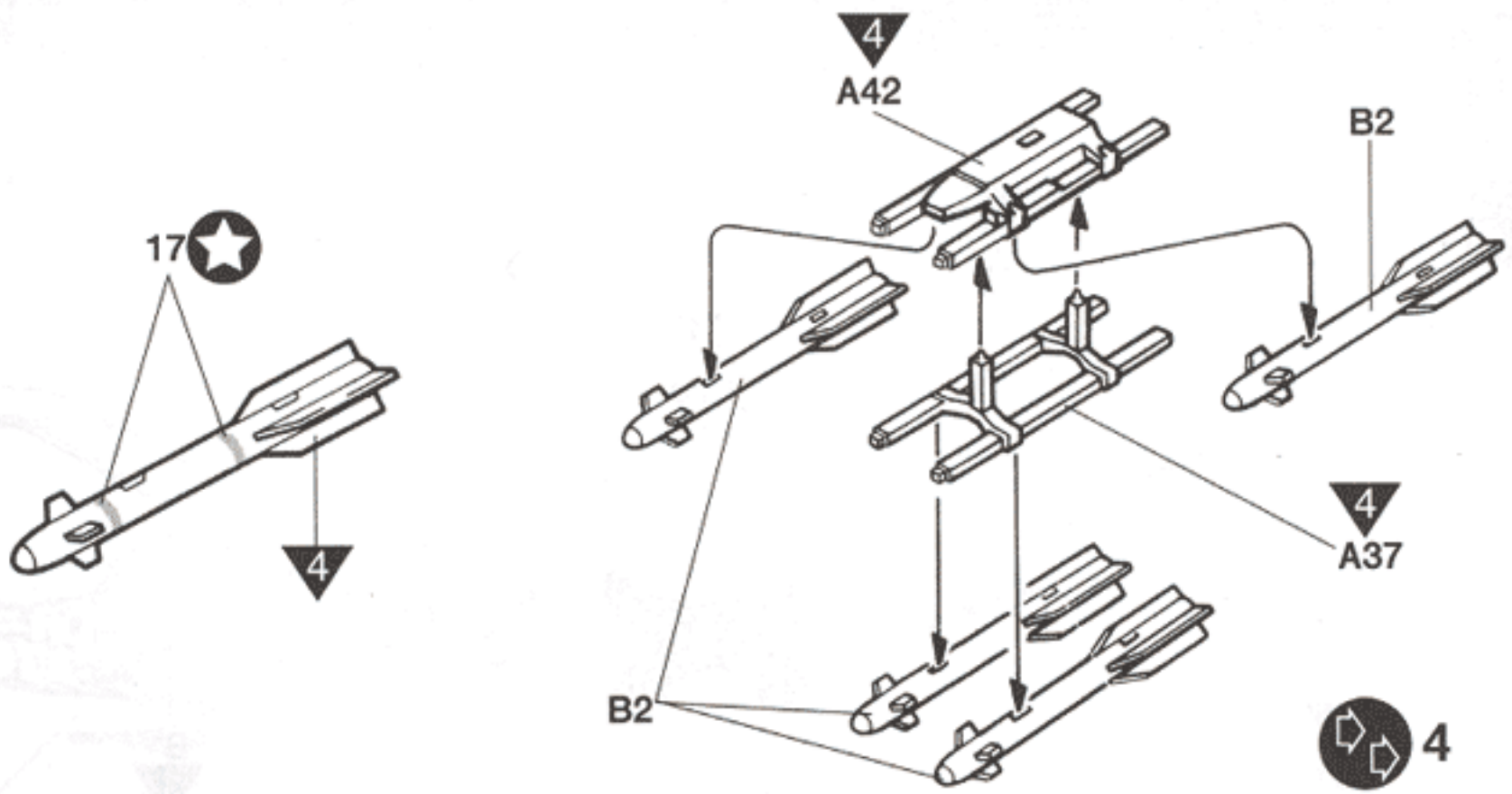

8

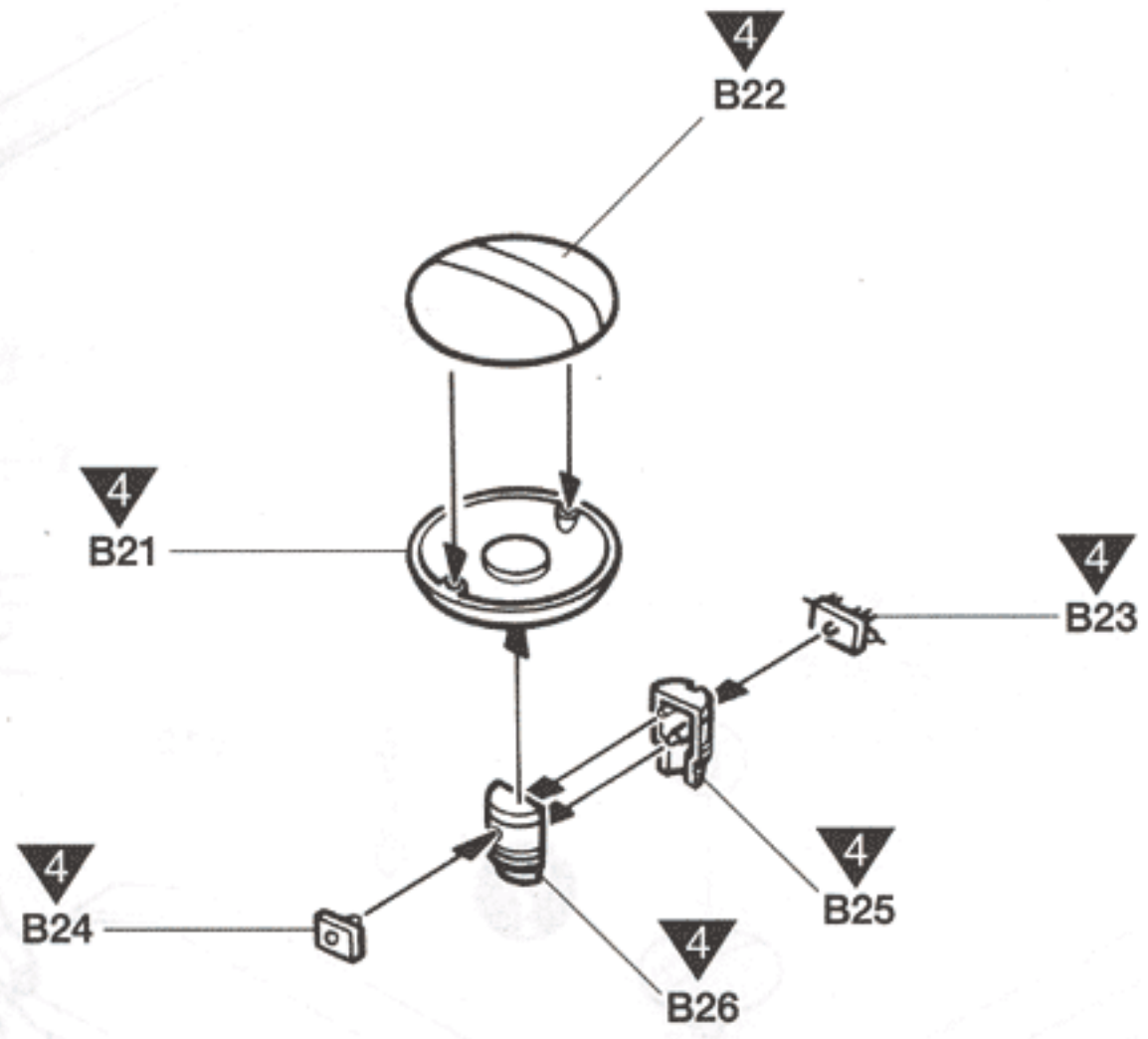

9

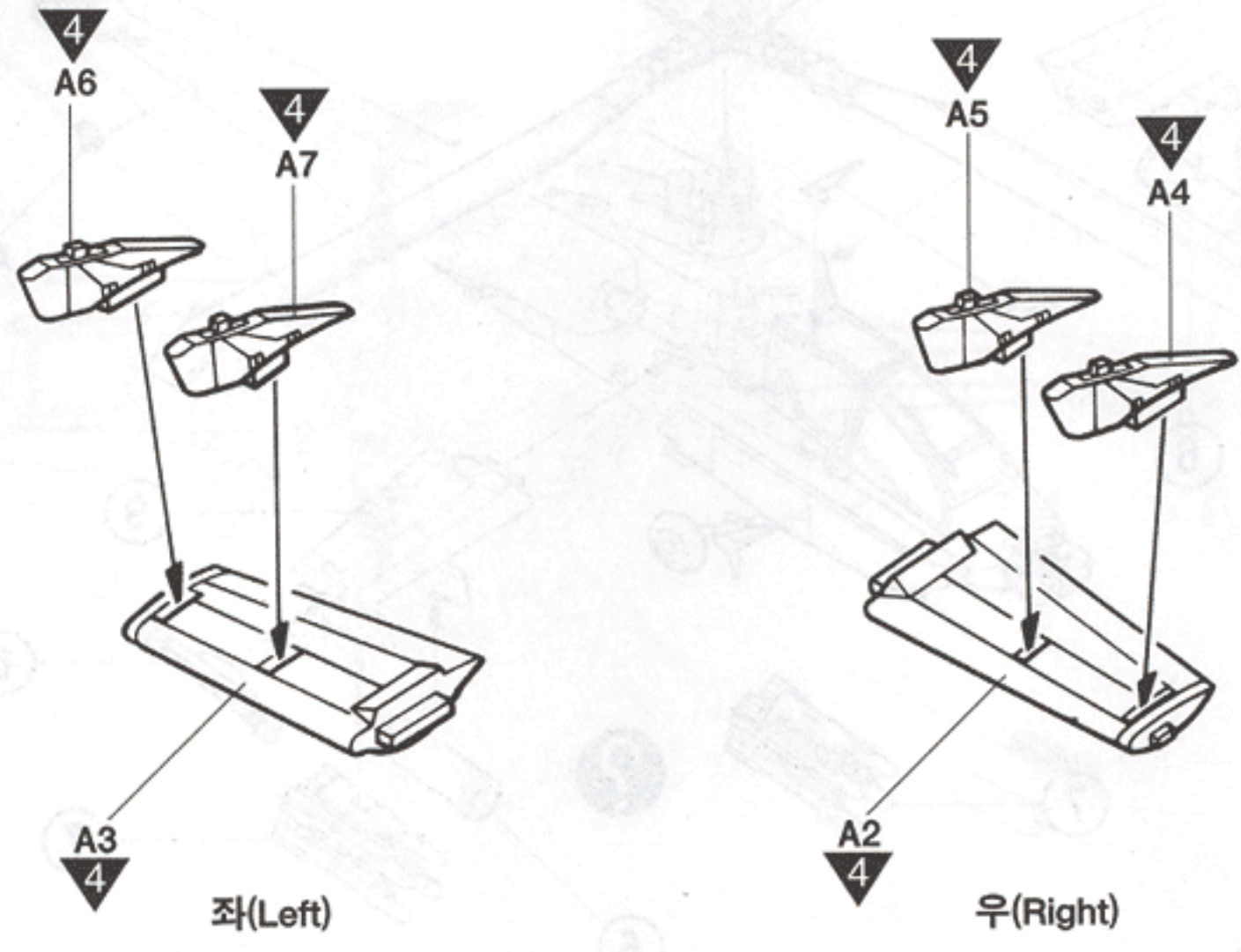

10

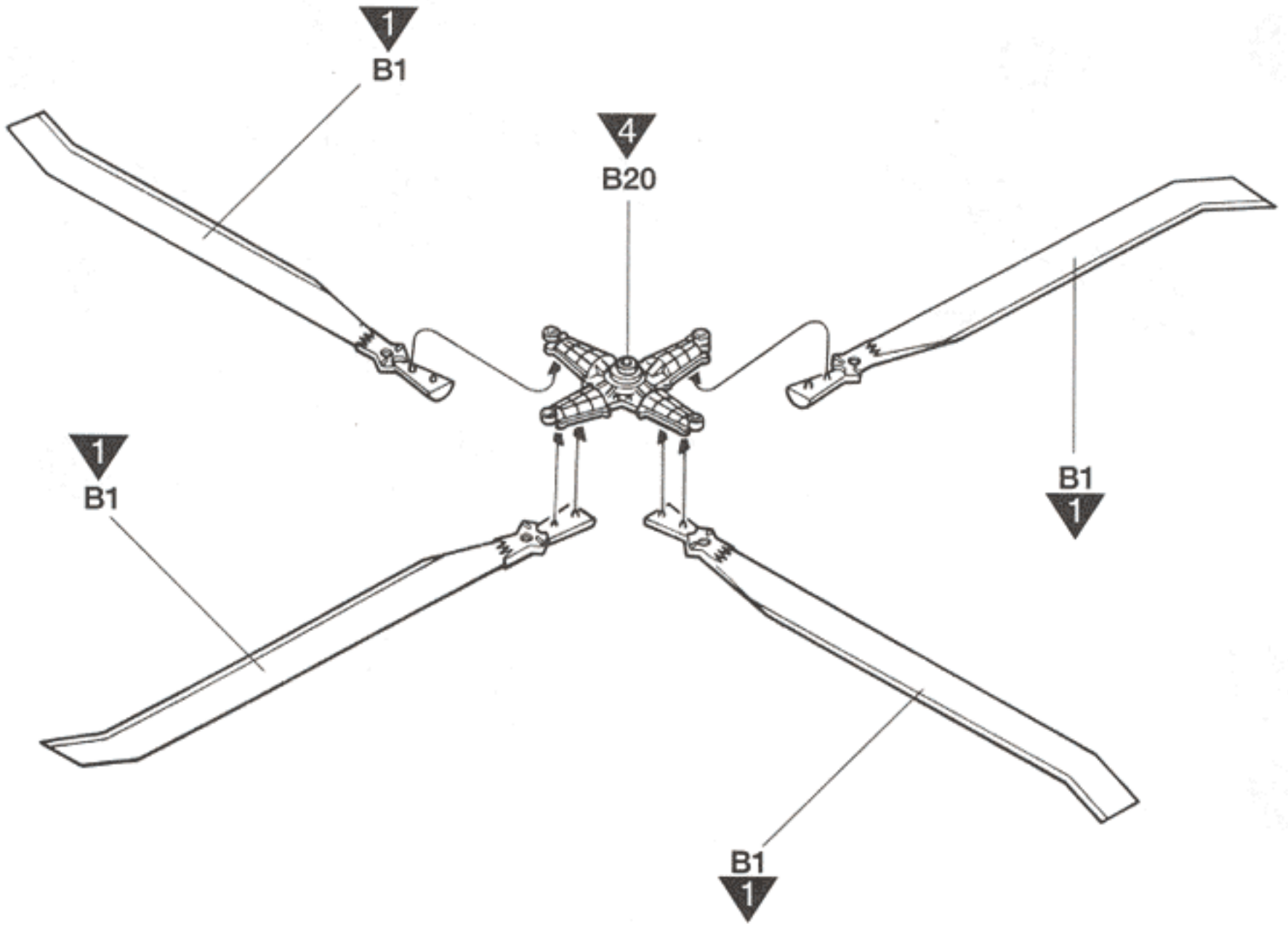

11

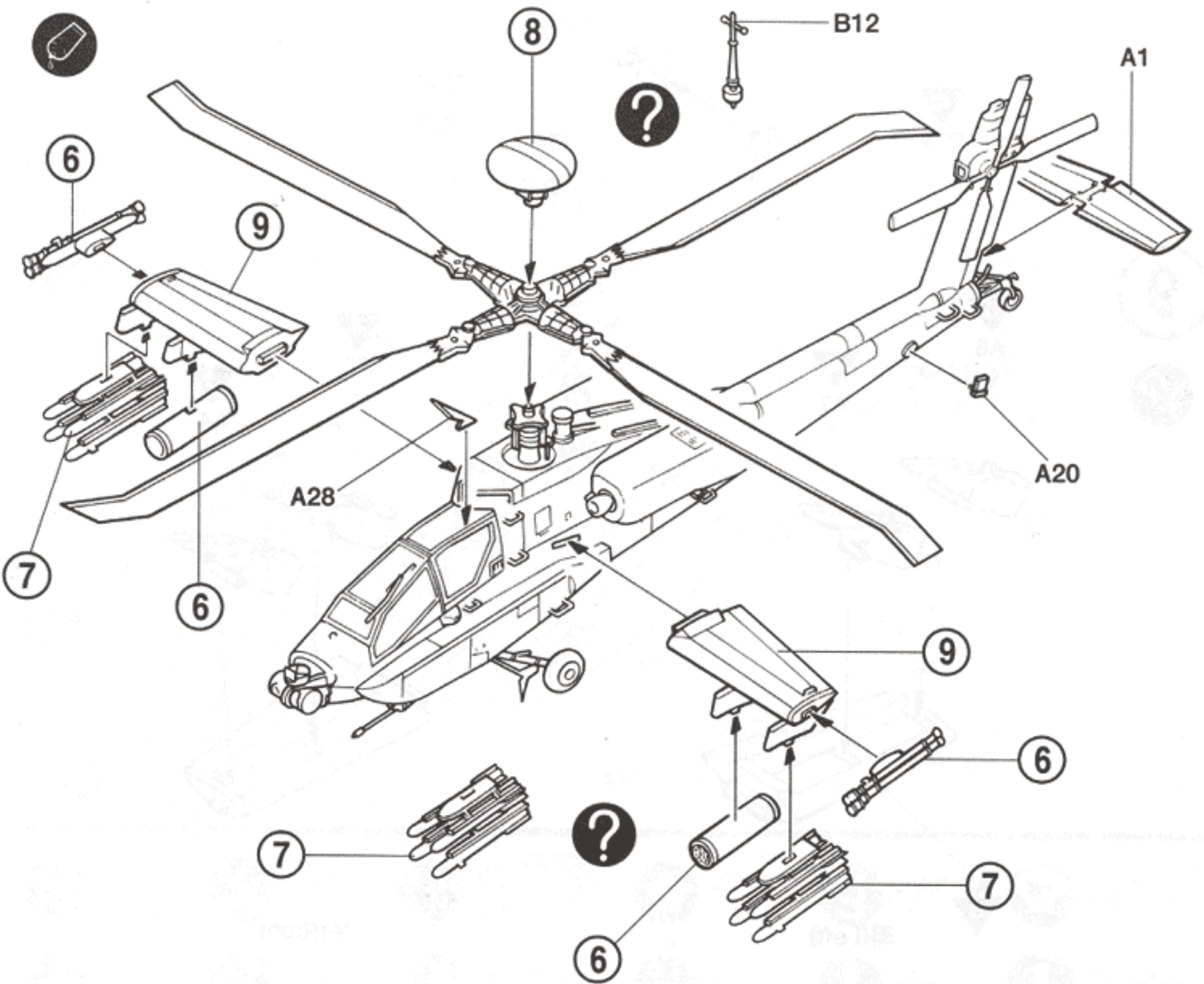

Painting & Decal placement 색칠 및 전사지 붙이기

4 OLIVE DRAB
 올리브색

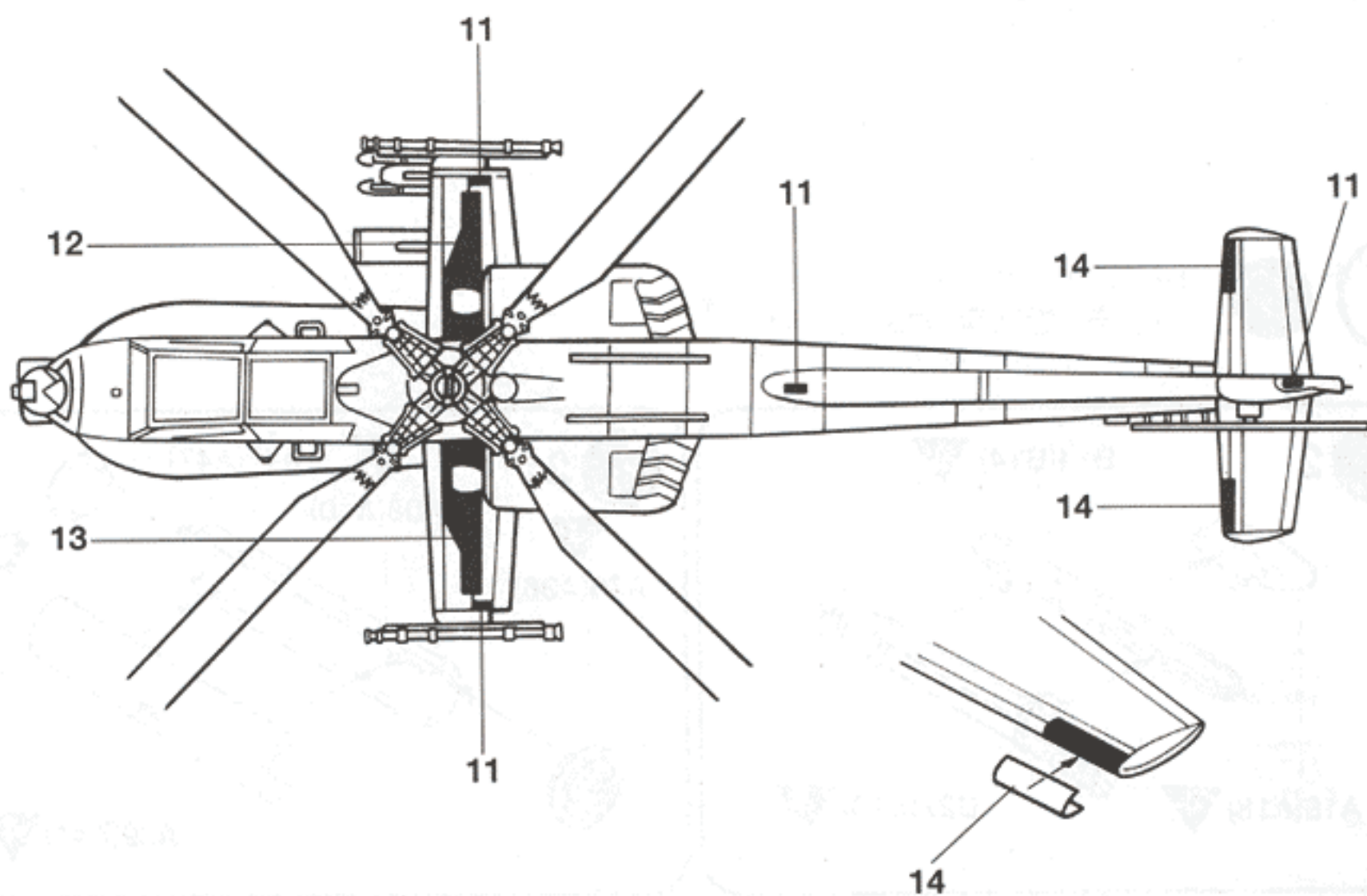
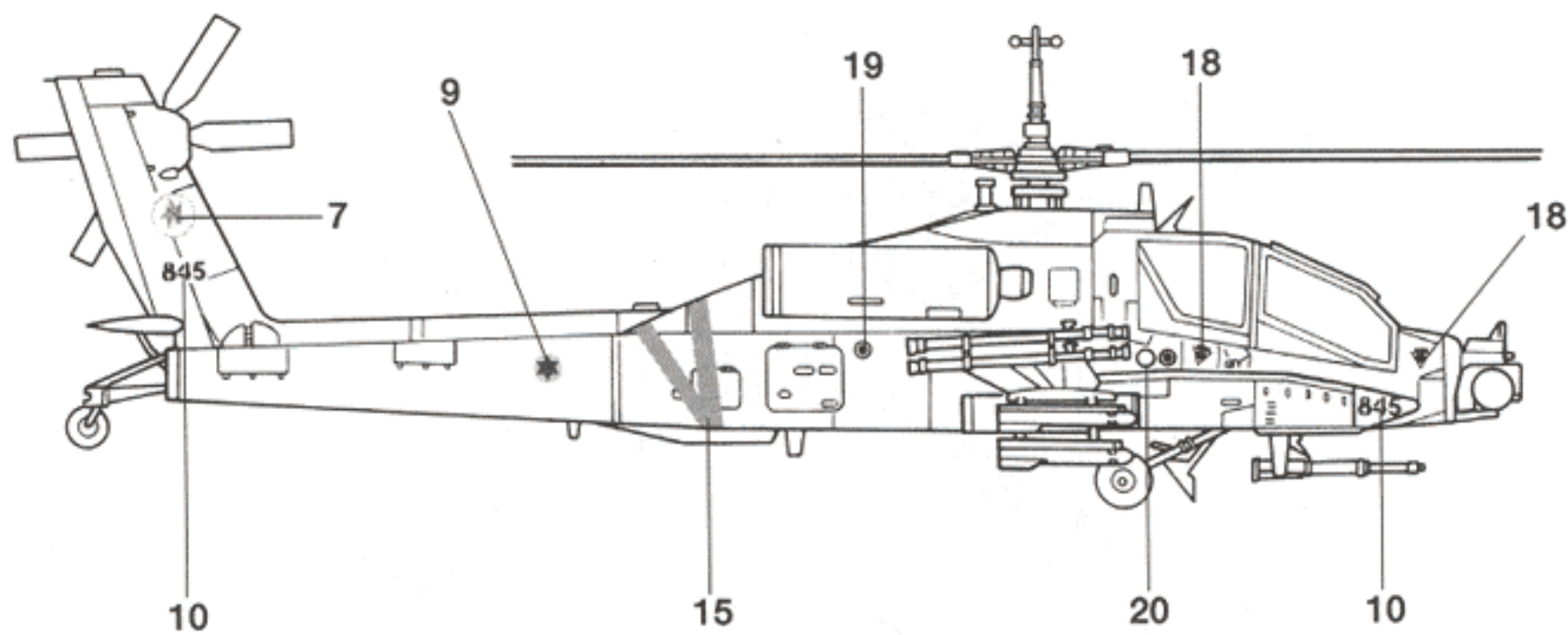
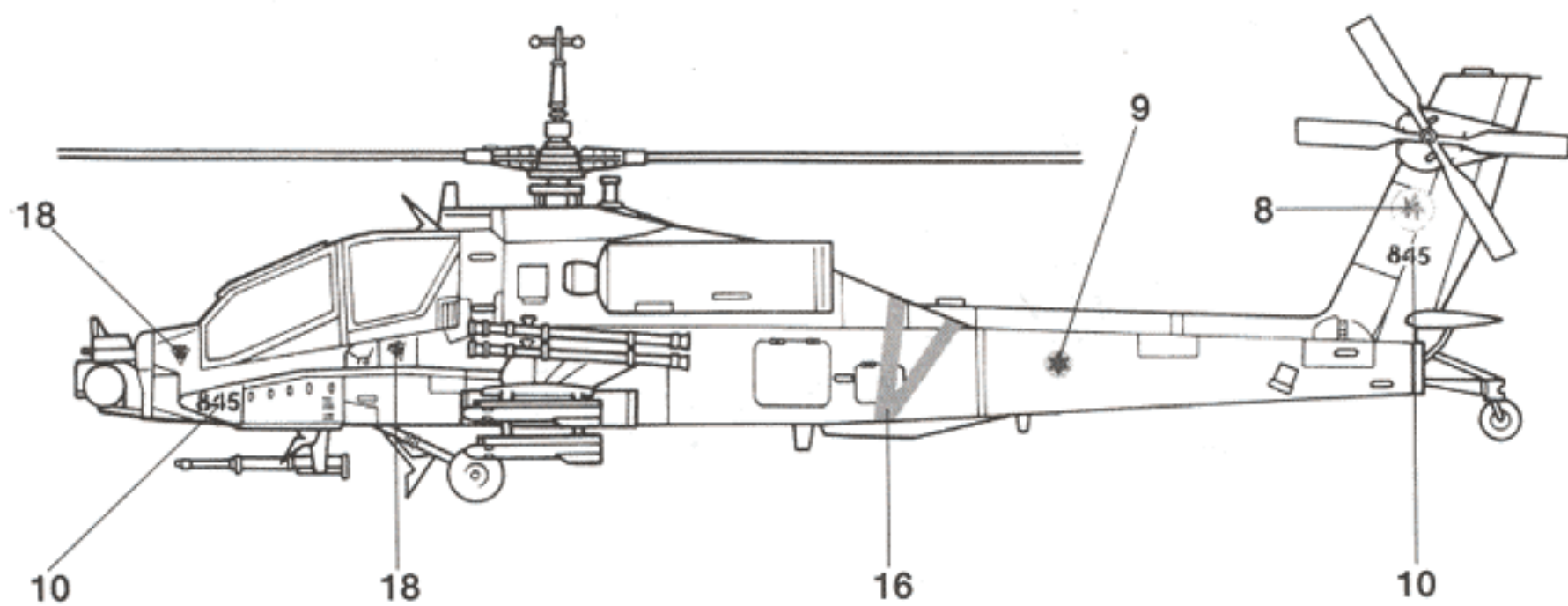

Parts Locating Diagram 부품도

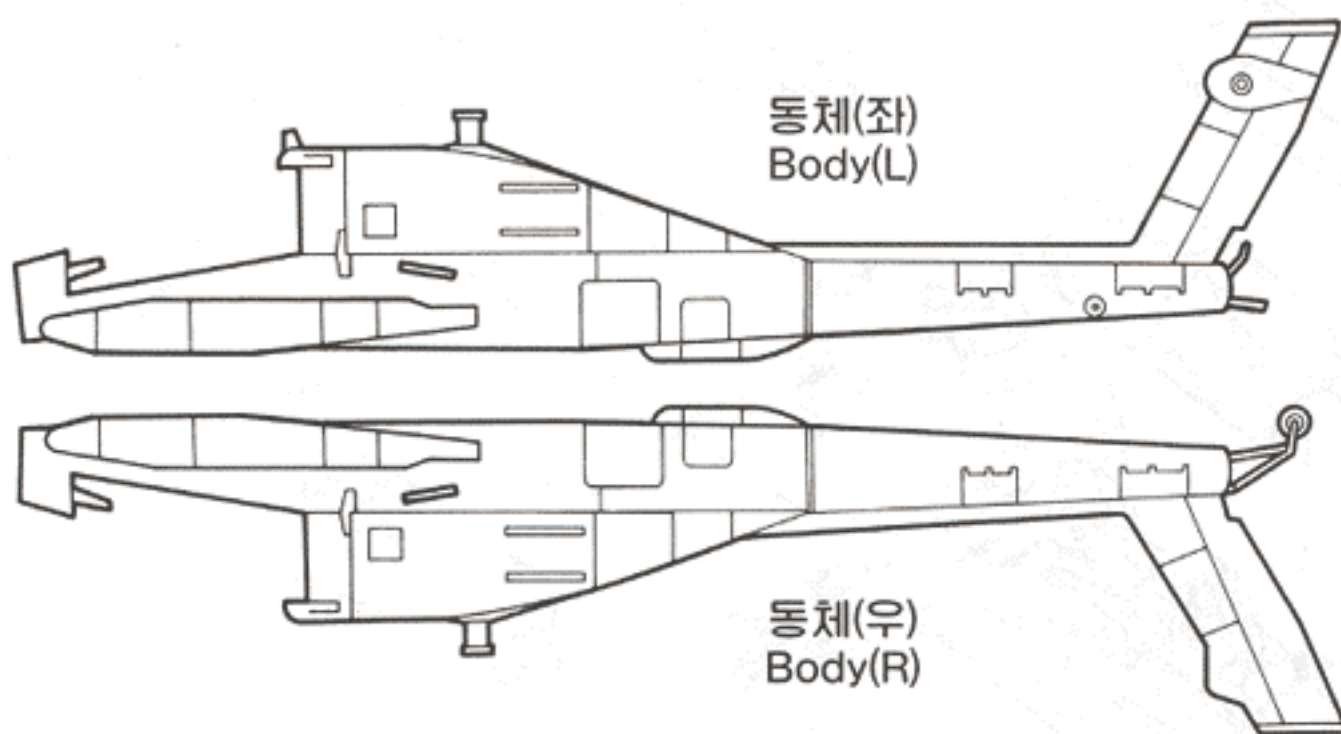
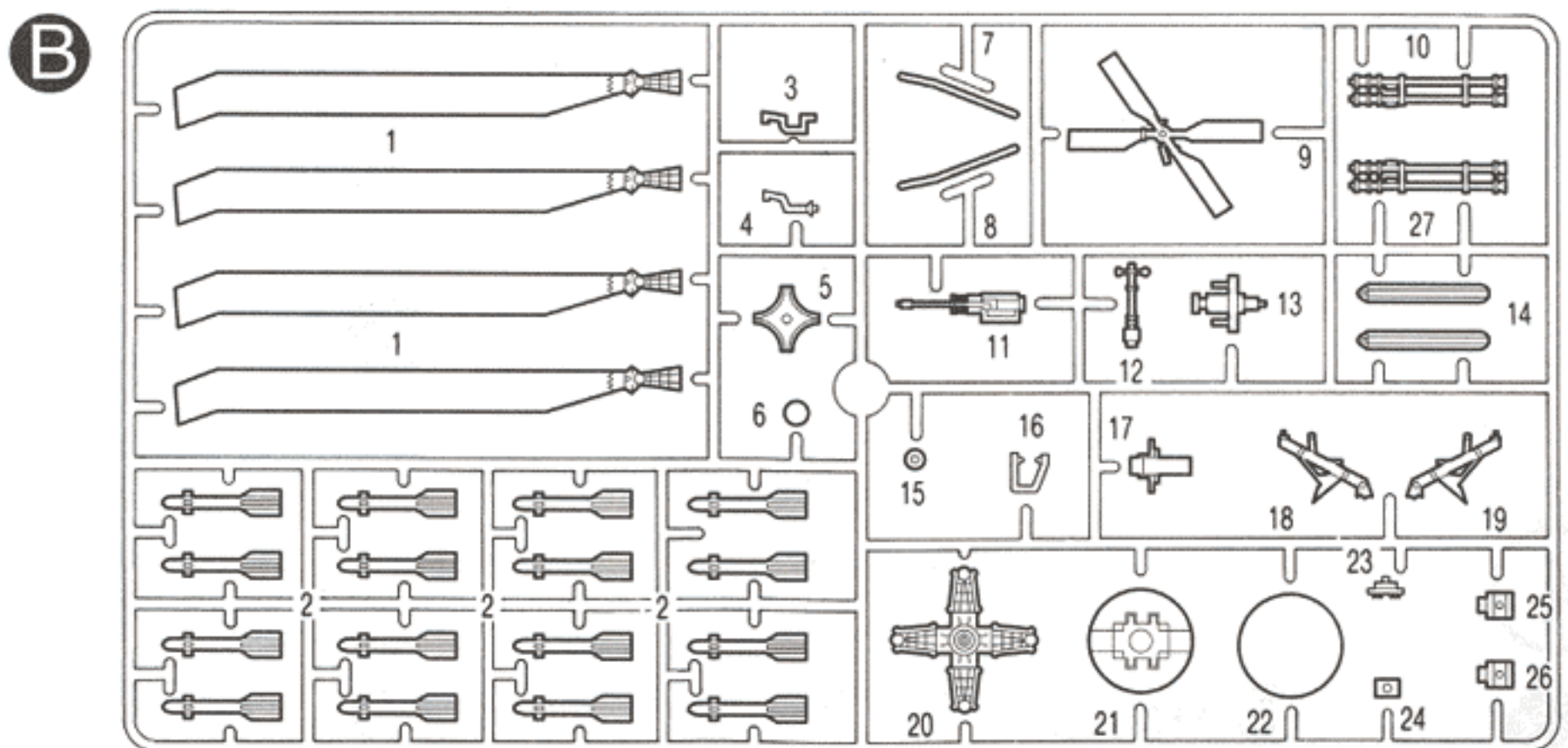
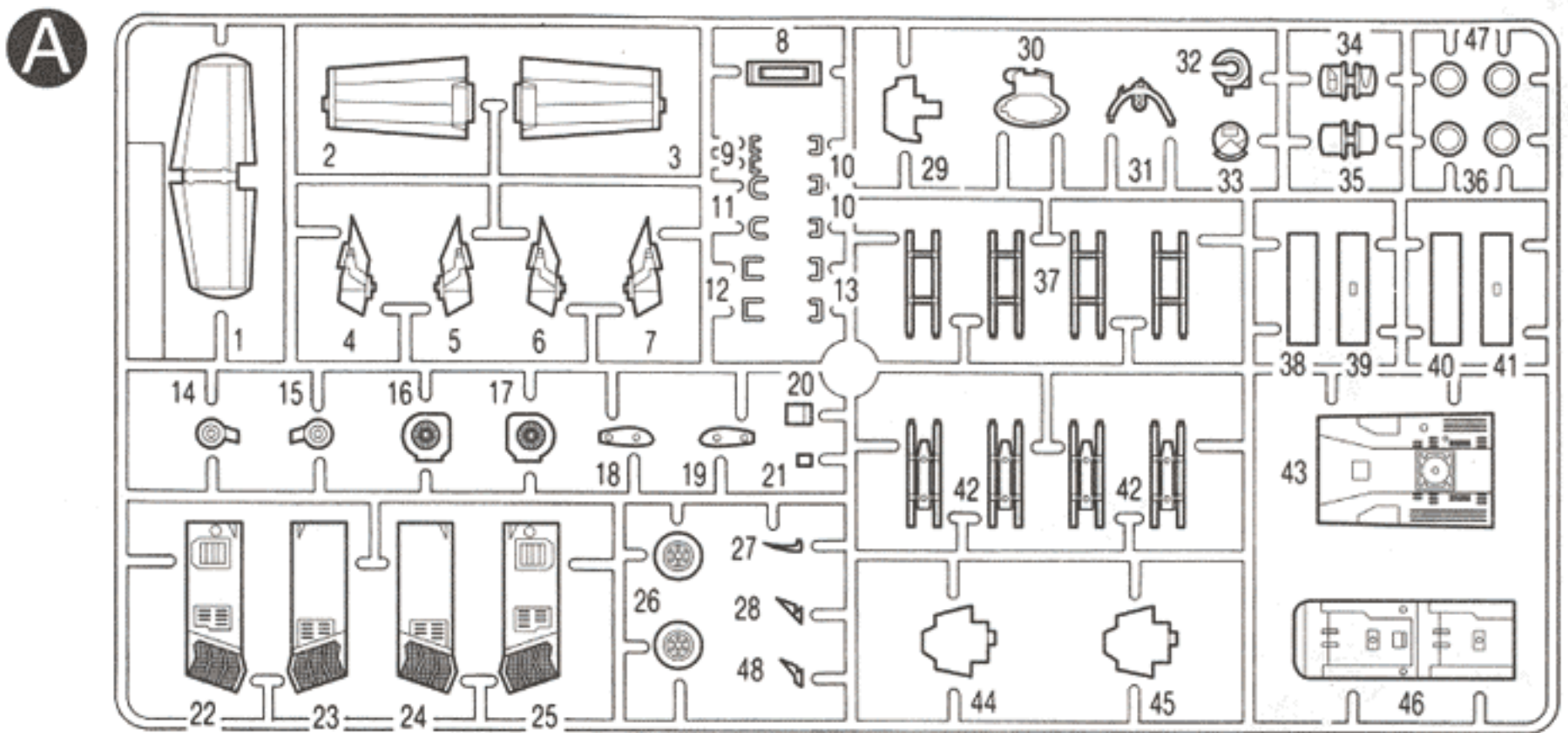

■투명부품 × 1

- 직매점 겸 A/S센터
 - A/S센터
 - 총판점 겸 A/S 센터
 - 유통사업부
 - ♣ 고객상담문의
 - 홈페이지
- 삼선교: 742-9293, 방배동: 552-9293, 양재동: 575-9997, 용산: 796-1214, 아셀하비센터: 6002-6293,
 본사: 908-7000(교환 147), 동대문: 745-9293
 원아카데미: 907-0940, 양천아카데미: 2691-7108, 강북아카데미: 762-0980, 강남아카데미: 485-6884,
 AB하비: (031)458-5591, 서면아카데미: (051)816-9773, 대구아카데미: (053)744-9293
 아카데미피엔디: 586-9293
 080-969-7000
<http://www.academyhobby.com>

ACADEMY HOBBY MODEL KITS **ACADEMY PLASTIC MODEL CO., LTD.**
 273-64, Suyu-dong, Kangbuk-gu, Seoul, Korea
 TEL: 82-2-908-7000 FAX: 82-2-997-3003