

PIUMINI TRAMPPIO FORD SIERRA RS500 Gr.A



FORD IS A REGISTERED TRADEMARK OWNED BY FORD MOTOR COMPANY AND IS BEING USED PURSUANT TO PERMISSION GRANTED BY FORD MOTOR COMPANY.



TRAMPPIO



1/24 スポーツカーシリーズ NO.81 ピューミニ・トランピオ・シエラ RS500 Gr.A

Group A racing is based upon production automobiles that have a minimum annual output of at least 5,000 units. This class of racing has strict limitations as to any engine and chassis modifications, and for this reason, is very popular among motorsport enthusiasts. It provides racing with near-to-stock cars and is an ideal sales and demonstration outlet for major automobile manufacturers. Numerous works teams plus private individuals make the class a fun-to-watch event. The Ford Firms of Great Britain and West Germany have been very positive with their involvement in Group A racing, and during the 1987 season released the Sierra RS500 for the World Touring Car Championship rounds. The RS500 is based on the Ford Sierra

Die Rennwagen der Klasse A sind nach Produktionsmodellen konstruiert, von denen jährlich mindestens 5000 Stück hergestellt werden. In dieser Klasse sind die Bestimmungen bezüglich Motor- bzw. Chassisänderungen sehr streng, was von Motorsportanhängern sehr begrüßt wird, da somit fast serienmäßige Autos um einen Rennsport-Titel kämpfen. Die Wettkämpfe sind eine optimale Werbung für große Autohersteller und viele von Herstellern gesponsorte Teams und private Rennfahrer machen Wettkämpfe in dieser Klasse zu einem Vergnügen für jeden Zuschauer. Der Firma Ford aus Großbritannien und Westdeutschland liegt sehr viel an einer Teilnahme an Gruppe-A-Rennen und sie stellte 1987 bei den internationalen Tourenmeisterschaften den Sierra RS500 vor. Der RS500 wurde nach dem 1982

La compétition Groupe A concerne des voitures de production fabriquées en série à au moins 5 000 exemplaires par an. Cette catégorie est soumise à des limitations strictes en ce qui concerne les modifications apportées au châssis ou au moteur et pour cette raison, elle est très prisée par les amateurs de sport automobile. Ce sont quasiment des voitures de série qui s'affrontent et l'impact est considérable au niveau de l'image des constructeurs automobiles. Des équipes d'usines et privées sont engagées et les épreuves sont toujours très spectaculaires. Les Divisions FORD de Grande-Bretagne et d'Allemagne Fédérale ont engagé la SIERRA RS500 lors des Championnats du Monde Groupe A Saison 1987. La RS500 est basée sur la FORD SIERRA sortie en 1982 qui a été accueillie favorablement

外観は市販車と全く同じマシンがサーキットを疾走する、ツーリングカーレース。年間5000台以上生産される市販車をベースとして、改造なども厳しく制限されているグループAマシンがこのレースの主役です。F-1マシンやグループCカーなどの本格的なレーシングカーによるレースよりは、市販車タイプのマシンだけに身近で親しみやすい上に、自動車メーカーも自社の車の優秀性を直接アピールできるとあってレースに積極的に参加、人気をいっそう盛り上げることとなっています。国内メーカーはもちろん、海外メーカーのマシンも参加して、大いに盛り上がりを見せている全日本ツーリングカー選手権。1988年の6月、西仙台サーキットで開催されたシリーズ第3戦にデビューしたのが、オブジェクトTチームのピューミニ・トランピオ・シエラRS500です。ヨーロッパはもちろん、国内のレースでもいくつかのレーシングチームから参戦しているシエラですが、ピューミニ・トランピオ・

0389 ©1989 TAMIYA

introduced in 1982, which was widely received by the public for its elegant aerodynamic styling and superb performance. This was followed by a Group A compatible Sierra RS Cosworth in 1985, which was up-graded to the superlative Sierra RS500 for competition use. The powerplant of this racer is a Cosworth tuned, turbocharged and intercooled, 1994.3cc, 4 cylinder, DOHC 16 valve engine with an output of 480 horsepower. Its excellent handling comes from using MacPherson struts at the front and a semi-trailing arm system at the rear. The Piumini Trampio RS500, sponsored by Toyo-tire Co. showed outstanding performance in the domestic Japanese Gr.A racing scene during the 1988 season.

vorgestellten Ford Sierra gebaut, der in der Öffentlichkeit große Anerkennung für sein elegantes, windschlüpfriges Design und seine Leistung erhielt. Diesem Modell folgte 1985 das für Gruppe-A-Rennen geeignete Modell Sierra RS Cosworth, das für Wettkämpfe noch verbessert und Sierra RS500 genannt wurde. Dieser herausragende Rennwagen hat einen zwischengekühlten, 4-zylindrigen Turbo-DOHC-Motor mit 16 Ventilen, 1994,3 ccm und 480 PS. MacPherson Federbeine vorne und halbbewegliche Rad- aufhängung hinten sorgen für ausgezeichnete Fahrtüchtigkeit. Der von der Firma Toyo-tire gesponsorte Piumini Trampio RS500 stellte bei den japanischen Gruppe A Rennen in der 1988er Saison seine Leistungsfähigkeit unter Beweis.

blement par le public pour sa ligne aérodynamique et ses performances. En 1985 est apparue la SIERRA RS Cosworth destinée à la compétition en Groupe A et qui fut ensuite améliorée pour en arriver à la FORD SIERRA RS500. Le moteur est préparé par COSWORTH. Il est turbocompressé avec Intercooler, 4 cylindres, 1994,3cm³, double arbre à cames en tête, 16 soupapes et sa puissance est de 480 chevaux. La suspension type MacPherson à l'avant et à bras tiré à l'arrière procure une excellente tenue de route. La RS500 Piumini Trampio sponsorisée par la Société de pneumatiques TOYO a obtenu de très bons résultats dans le Championnat du Japon Groupe A 1988.

シエラは、ヨーロッパのレースで圧倒的強さを誇るテキサコ・シエラと同じ、フォードの実質的なワークスチームと言えるエッジンバーガー製。エンジンはF1の傑作エンジンDFVを生みだしてその名を知られるコスワース社製の直列4気筒DOHC16バルブ。排気量は1994.3ccながら、ポッシュモトロニック燃料噴射システムを採用し、ギャレット・エアリサーチ製ターボチャージャー1基とインタークーラーを組み合わせ480馬力のハイパワーを絞りだします。サスペンションはフロントがマクファーソン・ストラット、リヤがセミトレーリングアーム。エアロダイナミクスに優れたボディワークともあいまって高い戦闘力を発揮します。ピューミニ・トランピオ・シエラは、デビュー戦こそマイナートラブルでリタイヤしたものの、第4戦で早くも優勝を飾り、さらに11月に行われた最終戦、インターTECでも海外からの有力マシンを押さえて見事に優勝を勝ち取ったのです。

1/24ピューミニ・シエラ(和英独仏)

作る前にならず
お読み下さい。
Read before assembly.
Erst lesen - dann bauen.
A lire avant assemblage.

- ★お買い求めの際、または組み立ての前には必ずキットの内容をお確かめ下さい。
- ★組み立てに入る前に、説明図をよく見て、全体の流れをつかんで下さい。
- ★メッキ部品を接着する時は、必ず接着面のメッキをはがして下さい。
- ★塗料は、必ずプラスチック用塗料をお使い下さい。
- ★接着剤や塗料を使用する際は、十分換気に気をつけて下さい。

- ★Study the instructions thoroughly before assembly.
- ★Remove plating from areas to be cemented.
- ★Use plastic cement and paints only.
- ★Use cement sparingly and ventilate room while constructing.

- ★Vor Baubeginn die Bauanleitung genau durchlesen.
- ★An den Klebestellen muß die Chromschicht abgeschabt werden.

- ★Nur Klebstoff und Farben für Plastik verwenden.
- ★Nicht zuviel Klebstoff verwenden. Der Raum sollte beim Basteln gut gelüftet sein.
- ★Bien étudier les instructions de montage.
- ★Enlever le revêtement chromé des parties à encoller.
- ★Utiliser uniquement une colle et des peintures spéciales pour le polystyrène.
- ★Utiliser aussi peu que possible la colle et aérer la pièce pendant la construction.
- ★下図の工具を用意して下さい。
- ★Tools required
- ★Benötigtes Werkzeug
- ★Outillage nécessaire

ニッパー
Side cutter
Zwickzange
Pince coupante

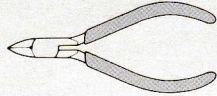

ナイフ
Modeling knife
Modellermesser
Couteau de modéliste



ピンセット
Tweezers
Pinzette
Précettes



他にマスキングテープも用います。
Masking tape is required.
Klebeband wird benötigt.
Bande cache est requis.

塗装指示のマークです。タミヤカラーのカラーナンバーで指示しました。
This mark denotes numbers for Tamiya Paint colors. / Dieses Zeichen gibt die Tamiya-Farbnummern an. / Ce signe indique la référence de la peinture TAMIYA à utiliser.

- TS-23 ● ライトブルー / Light blue / Hellblau / Bleu clair
- TS-26 ● ユアホワイト / Pure white / Glanz weiß / Blanc pur
- X-1 ● ブラック / Black / Schwarz / Noir
- X-2 ● ホワイト / White / Weiß / Blanc
- X-7 ● レッド / Red / Rot / Rouge
- X-10 ● ガンメタル / Gun metal / Metall-grau / Gris acier
- X-11 ● クロームシルバー / Chrome silver / Chrom-Silber / Aluminium chromé
- X-12 ● ゴールドリーフ / Gold leaf / Gold glänzend / Doré
- X-14 ● スカイブルー / Sky blue / Himmelblau / Bleu ciel
- X-18 ● セミグロスブラック / Semi gloss black / Seidenglanz schwarz / Noir satiné
- X-26 ● クリヤーオレンジ / Clear orange / Klar-orange / Orange translucide
- X-27 ● クリヤーレッド / Clear red / Klar-rot / Rouge translucide
- XF-1 ● フラットブラック / Flat black / Matt schwarz / Noir mat
- XF-7 ● フラットレッド / Flat red / Matt rot / Rouge mat
- XF-16 ● フラットアルミ / Flat aluminum / Matt Aluminium / Aluminium mat
- XF-25 ● ライトシーグレイ / Light sea grey / Helles Meergrau / Gris de mer clair
- XF-56 ● メタリックグレイ / Metallic grey / Grau-metallic / Gris métallisé

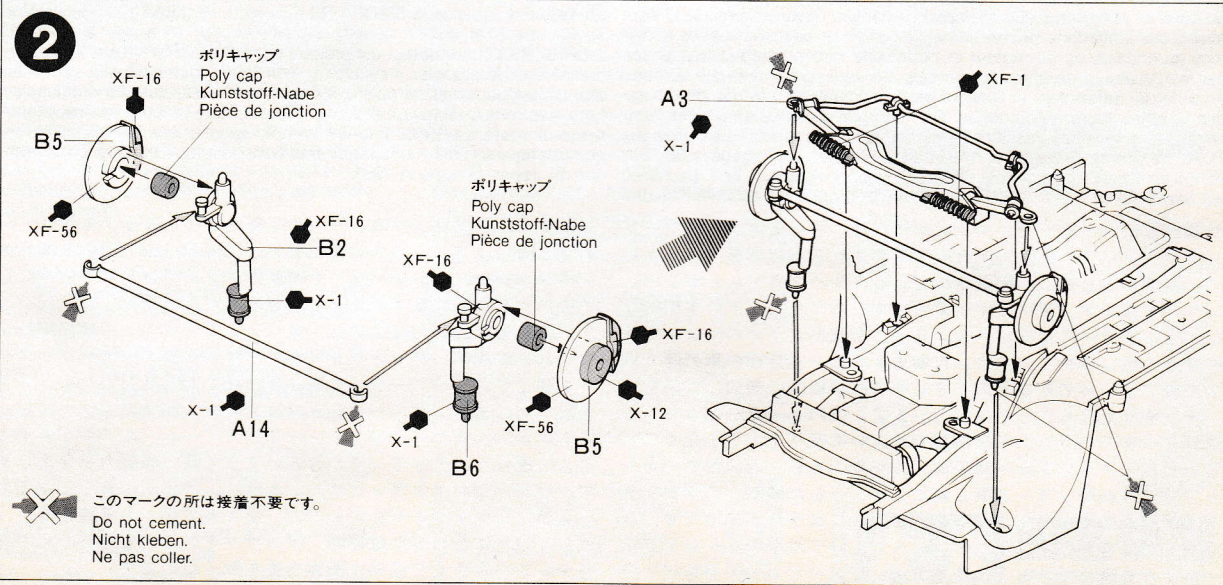
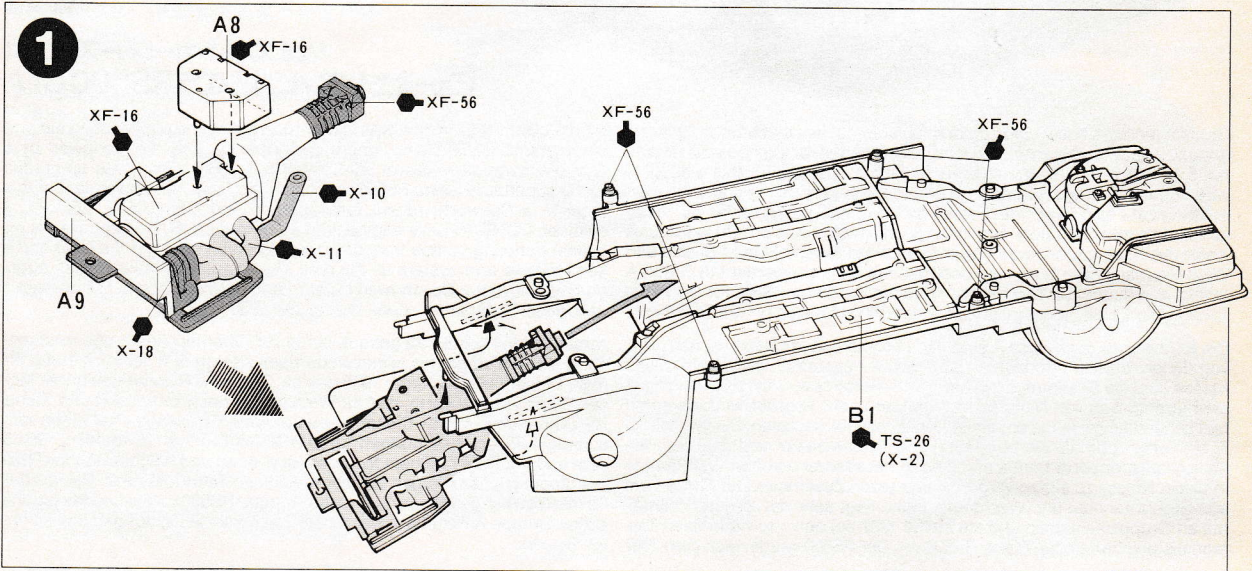

3

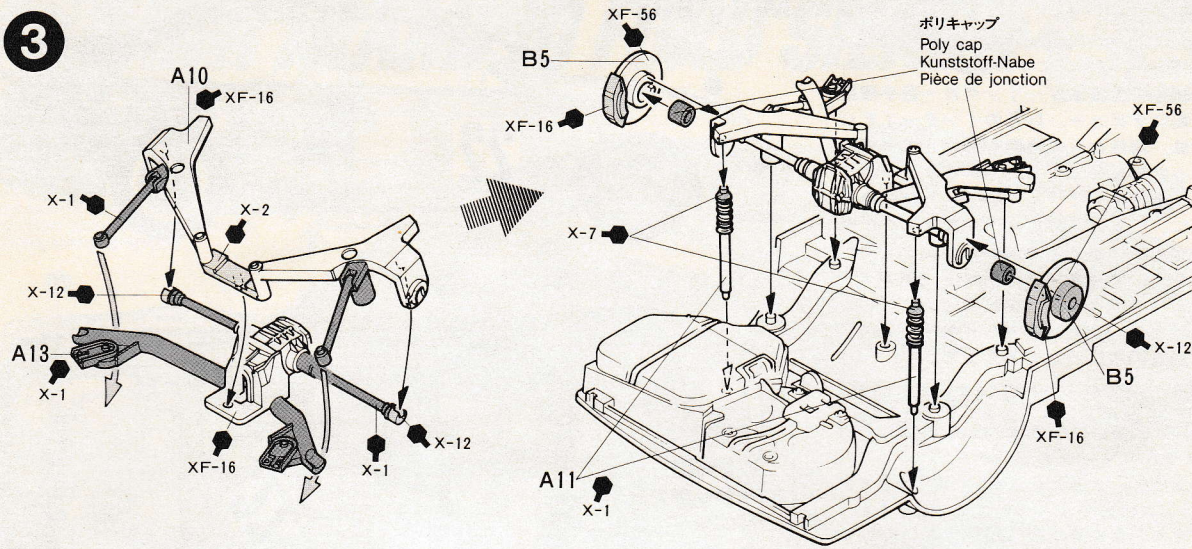

4

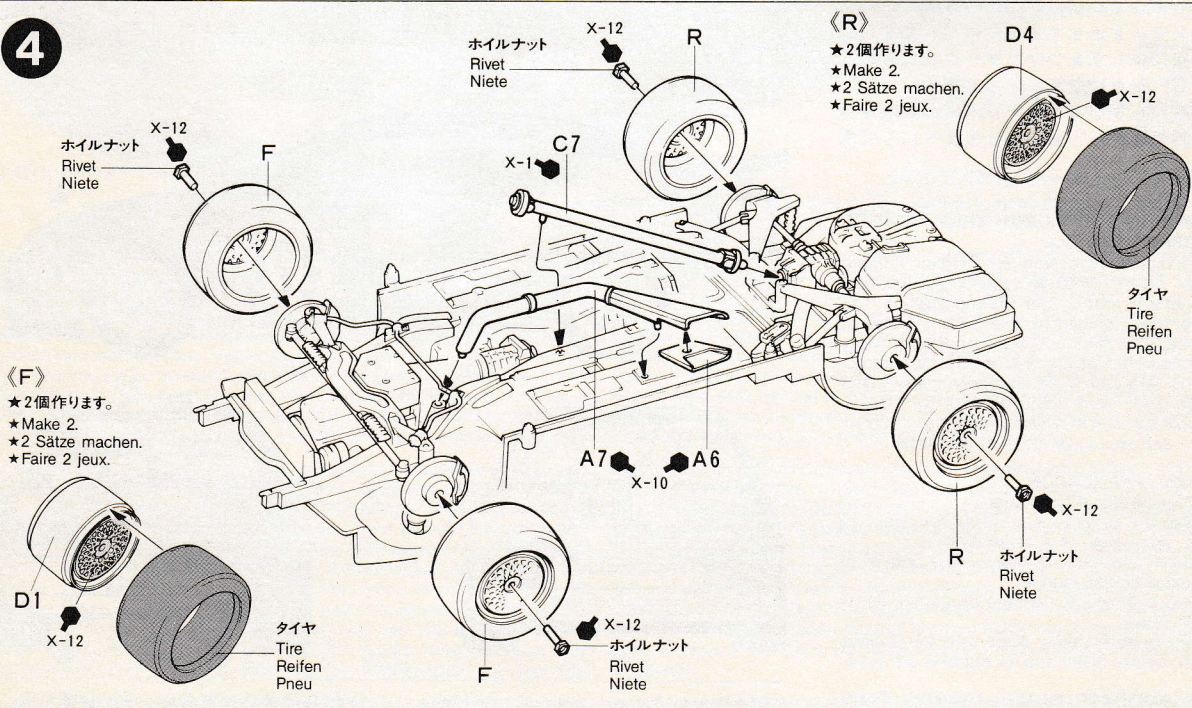

5

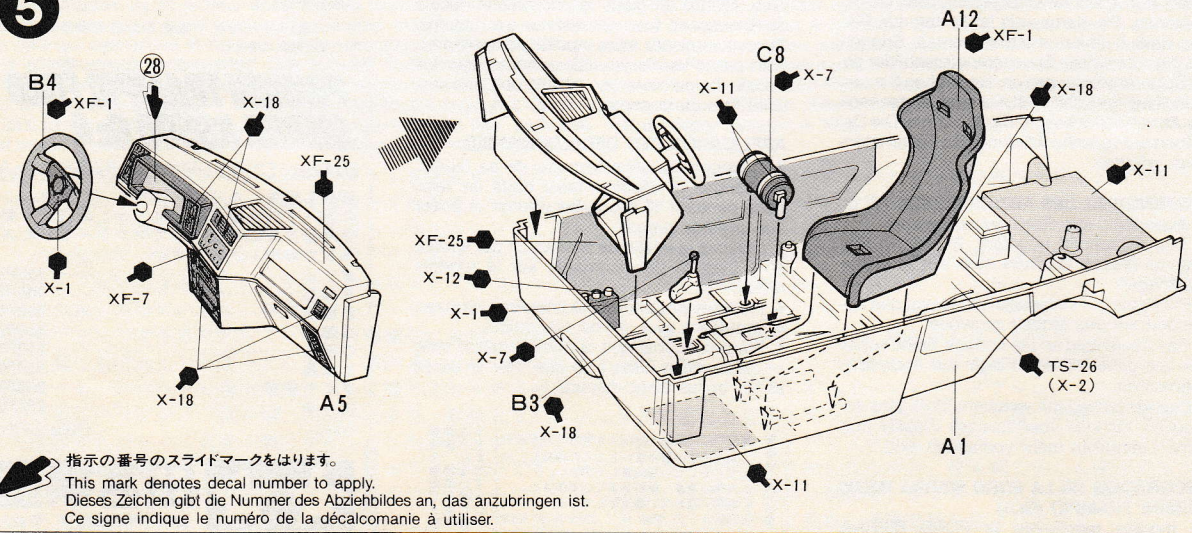

6

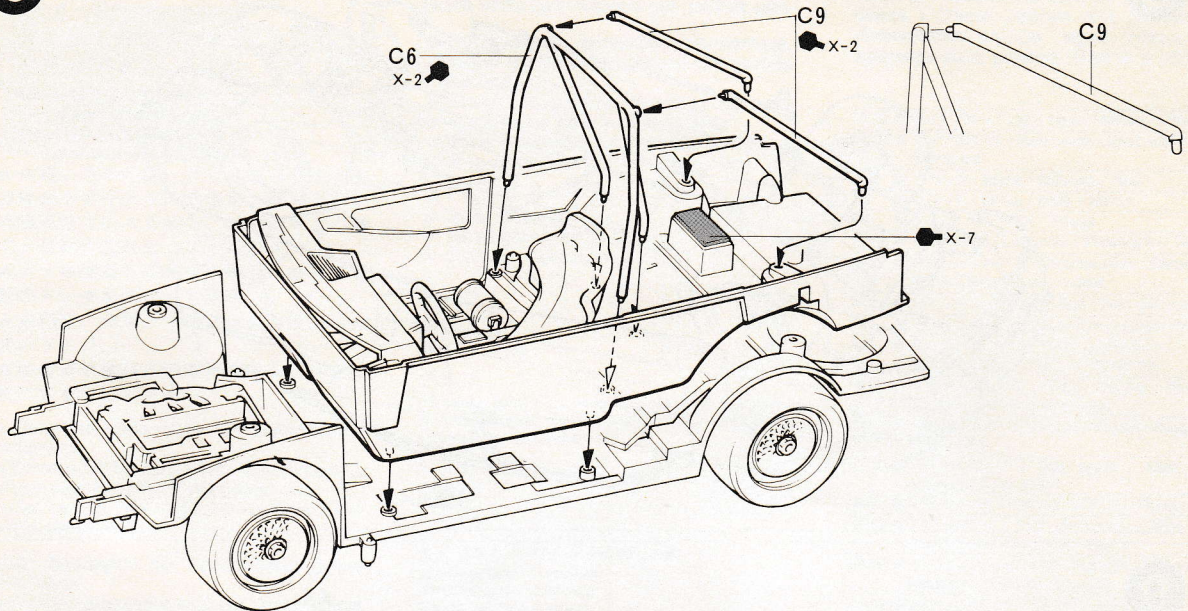

7

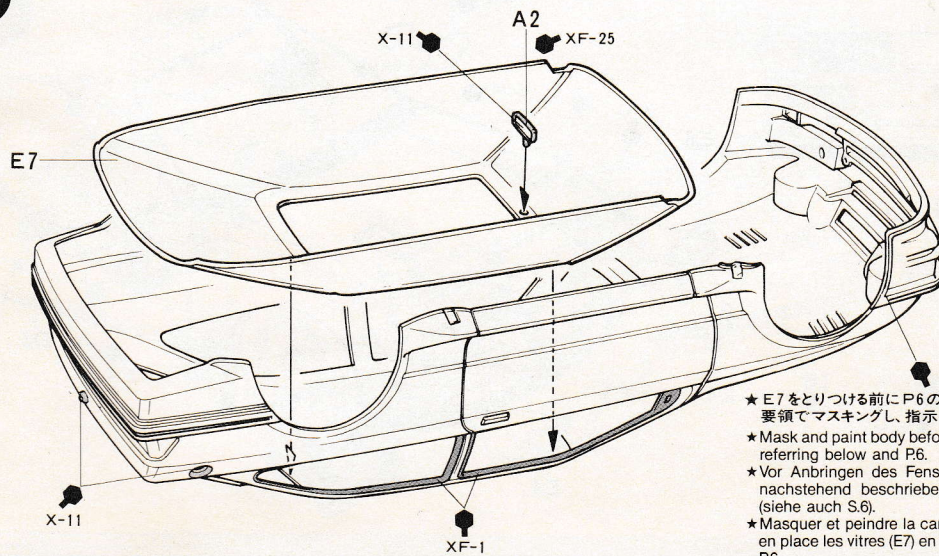

★ E7をとりつける前にP6の図と色指示を参考に、下欄の要領でマスキングし、指示の塗装をして下さい。
 ★ Mask and paint body before attaching window (E7), referring below and P6.
 ★ Vor Anbringen des Fensters (E7) Karosserie wie nachstehend beschrieben abkleben und bemalen (siehe auch S.6).
 ★ Masquer et peindre la carrosserie avant de mettre en place les vitres (E7) en vous référant ci-dessous et P6.

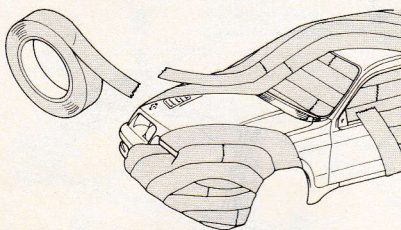

① P 6 の 5 面図を参考に、色の塗り分け線をマスキングテープでおおまかに貼ります。その後で、他の部分に塗料が入らぬよう全面にしっかりマスキングします。

① Roughly mask off border.

① Abgrenzungslinien ungefähr abkleben.

① Mettre en place la bande cache.

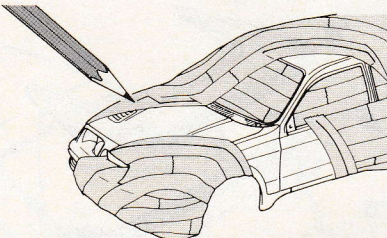

② 正しい塗り分け線をテープの上に鉛筆などで書き込みます。(とくに、マークの一部が透明で色がすける場所に注意します。)

② Trace border with pencil.

② Abgrenzungslinien mit Bleistift nachziehen.

② Tracer les contours avec un crayon.

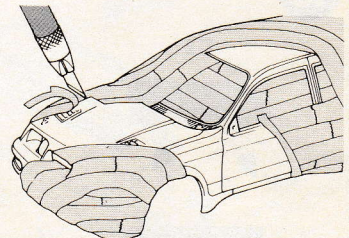

③ ナイフで塗り分け線をなぞるように切り、余分なテープをとりのぞきます。

③ Remove unnecessary masking by scribing traced line with modeling knife as shown.

③ Vor dem Bemalen überflüssiges Klebeband mit Modelliermesser wie abgebildet entlang der Abgrenzungslinie vorsichtig entfernen.

③ A l'aide d'un couteau de modéliste, enlever l'excès de bande cache en suivant les lignes comme indiqué puis peindre.

8

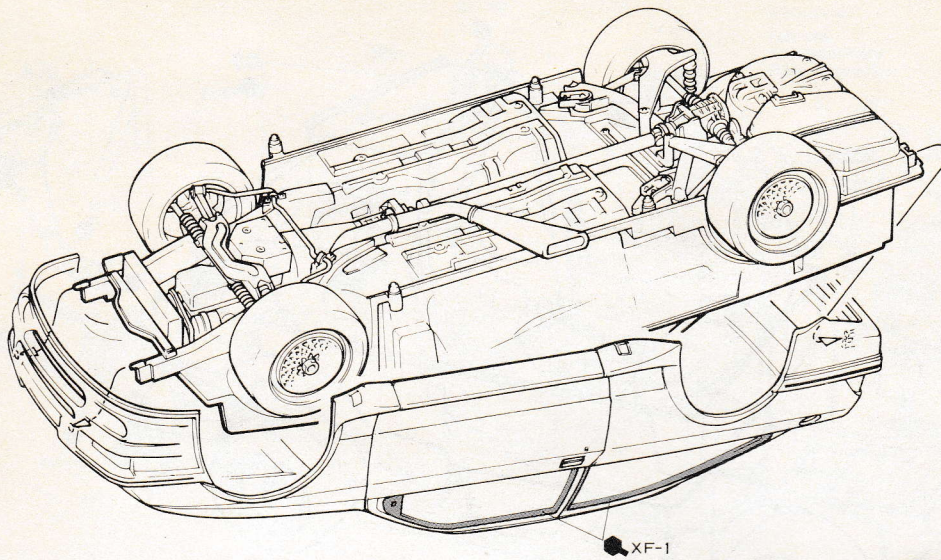

9

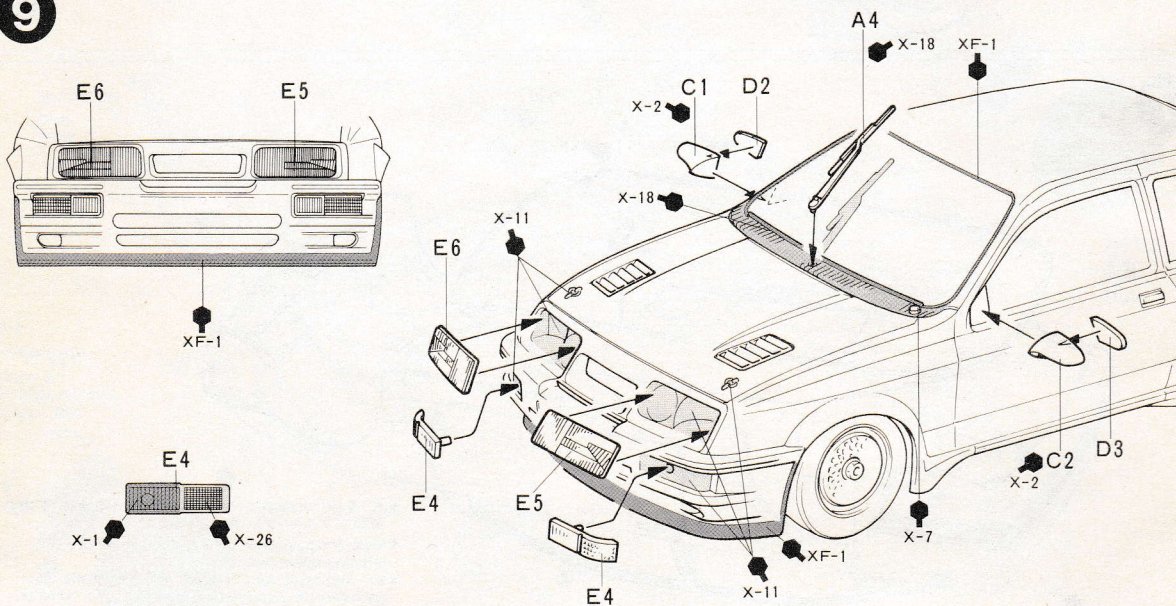

10

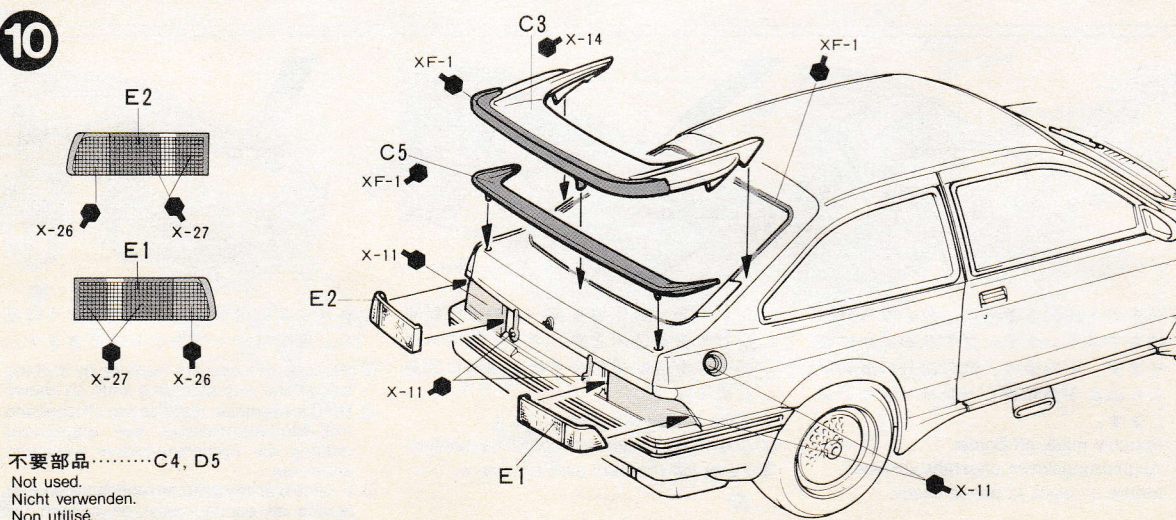

不要部品.....C4, D5
 Not used.
 Nicht verwenden.
 Non utilisé.

PAINTING

《ビューミニ・シエラの塗装》

1988年の全日本ツーリングカー選手権第3戦にデビュー。11月のインターTECでは、海外からの強敵を押さえて優勝を飾ったビューミニ・トランピオ・シエラは、ホワイトとブルーの塗りわけのボディに、イエローのビューミニマークが鮮やかです。ボディ全体の塗装はタミヤカラーで、マーキングはキット付属のスライドマークを使えば手軽に仕上げることができます。また、室内などの細部の塗装は組立図中に示してあります。

APPLYING DECALS

《スライドマークのはりかた》

- ① はりたいマークをハサミで切りぬきます。(ニスの部分もきれいに切りとります。)
- ② マークをぬるま湯に10秒ほどひたしてからタオル等の布の上におきます。
- ③ 台紙のはしを手でもち、貼る所にマークをスライドさせてモデルに移して下さい。
- ④ 指に少し水をつけてマークをぬらしながら、正しい位置にずらしします。
- ⑤ やわらかい布でマーク内側の気泡をおし出しながら、おしつけるようにして水分をとります。

PAINTING THE PIUMINI TRAMPLO FORD SIERRA RS500 Gr.A

The model represents the Piumini Tramplo Ford Sierra RS500 as seen during the 1988 Japanese Touring Car Championships. The body was painted in a tri-color scheme of white, light blue and blue. Apply the many sponsorship decals referring to the instructions. Take care when overspraying the model with clear, as it could damage the decals. Detail painting is called out during construction and should be done at that time.

DECAL APPLICATION

1. Cut off decal from sheet.
2. Dip the decal in tepid water for about 10 sec. and place on a clean cloth.
3. Hold the backing sheet edge and slide decal onto the model.
4. Move decal into position by wetting decal with finger.
5. Press decal gently down with a soft cloth until excess water and air bubbles are gone.

BEMALEN DES PIUMINI TRAMPLO FORD SIERRA RS500 Gr. A

Das Modell zeigt den Piumini Tramplo Ford Sierra RS500 während der japanischen Geländerenennen. Die Karosserie ist in den drei Farben weiß, hellblau und blau bemalt. Bringen Sie die zahlreichen Sponsorenabziehbilder gemäß den Anweisungen an. Besprühen Sie das Modell nur vorsichtig mit Klarlack, da der Lack die Abziehbilder beschädigen könnte. Die Detailbemalung sollte während des Zusammenbaus erfolgen.

ANBRINGUNG DES ABZIEHBILDES

1. Abziehbild vom Blatt ausschneiden.
2. Das Abziehbild ungefähr 10 Sek. in lauwarmes Wasser tauchen, dann auf sauberen Stoff legen.
3. Die Kante der Unterlage halten und das Abziehbild auf das Modell schieben.
4. Das Abziehbild an die richtige Stelle schieben und dabei mit dem Finger das Abziehbild naßmachen.
5. Das Abziehbild mit weichem Stoff ganz andrücken, bis kein überflüssiges Wasser und keine Luftblasen mehr vorhanden sind.

DECORATION DE LA FORD SIERRA RS500 PIUMINI TRAMPLO (Gr.A)

Le modèle représente la FORD SIERRA

MARKING

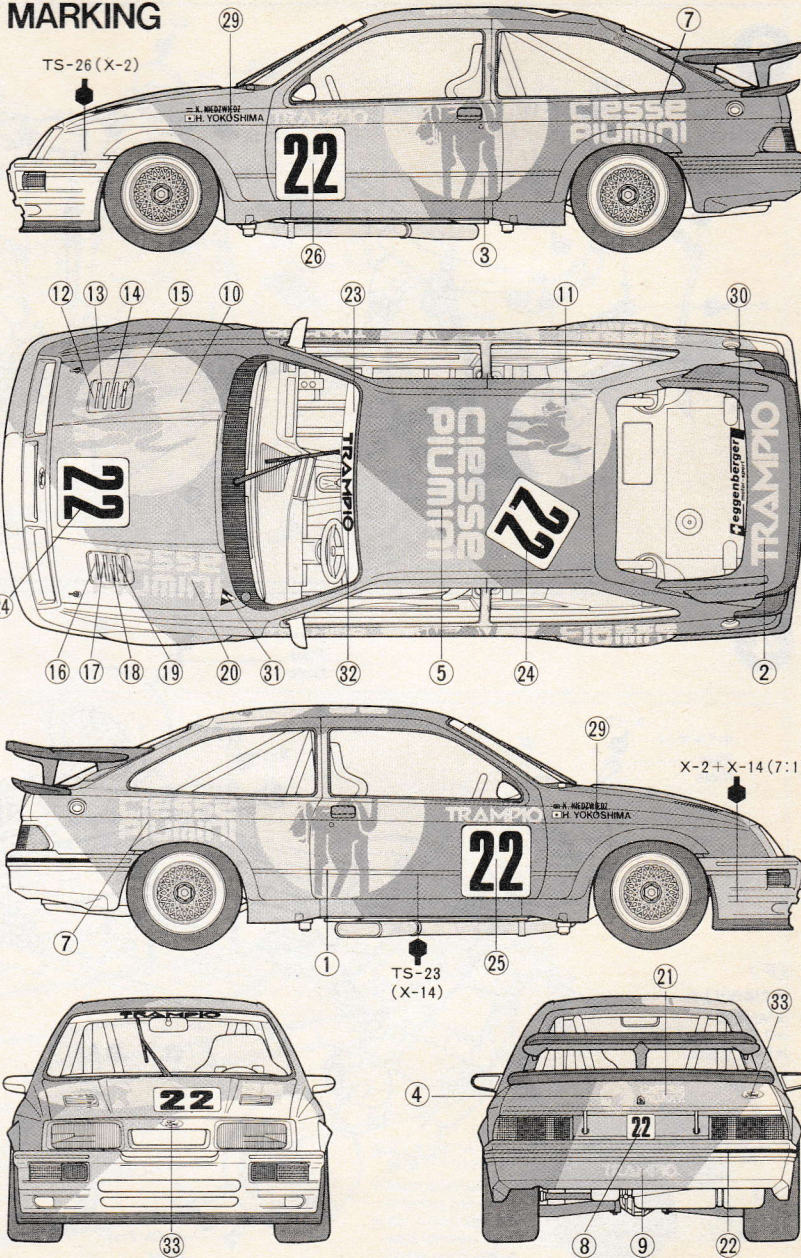

RS500 Piumini Tramplo qui a courue le Championnat du Japon Gr.A 1988. La carrosserie était peinte en trois tons, blanc, bleu clair et bleu. Mettez en place les nombreux décals de Sponsor en vous référant aux instructions. Si vous vernissez votre modèle, faites-le avec soin car le vernis pourrait endommager les décals. La peinture des détails doit être réalisée lors de la construction.

APPLICATION DES DECALCOMANIES

1. Découpez la décalcomanie de sa feuille.
2. Plongez la décalcomanie dans de l'eau tiède pendant 10 secondes environ et poser sur un linge propre.
3. Retenez la feuille de protection par le côté et glissez la décalcomanie sur le modèle réduit.
4. Placez la décalcomanie à l'endroit voulu en la mouillant avec un de vos doigts.
5. Pressez doucement la décalcomanie avec un tissu doux jusqu'à ce que l'eau en excès et les bulles aient disparu.

取扱い上の注意
家庭用品品質表示法による接着剤品質表示
1. 幼児の手の届かないところに保存し、いたずらをしてほしくない様注意して下さい。
2. 火気に注意し換気をよくして下さい。
3. 故意に吸わない様注意して下さい。
表示者 S.Z.3000 S.Z.3006 S.Z.5013

部品を取出したり、破損させたりしない様に取扱いして下さい。

★部品請求には下のカードが必要です。部品請求をなさる方はあなたの氏名、住所、郵便番号（できれば電話番号）を1字ずつはつきりとお書き下さい。

○下の価格は予告なく変更となる場合がありますので御了承下さい。

PIUMINI TRAMPLO FORD SIERRA RS500 Gr.A

1/24ビューミニ・トランピオ・シエラRS500 Gr.A

部品を紛失したり、破損なされた方は、このカードの必要部品を丸でかこみ代金を郵便為替または現金書留でアフターサービス係までお申し込み下さい。

ボディ	350円
A 部品	400円
B 部品	400円
C 部品	300円
D 部品	250円
E 部品	350円
タイヤ袋詰	300円
マーク	250円

0490

ITEM 24081

