

MATCHBOX

DUKE OF YORK

1-700th SCALE KIT

PK-352

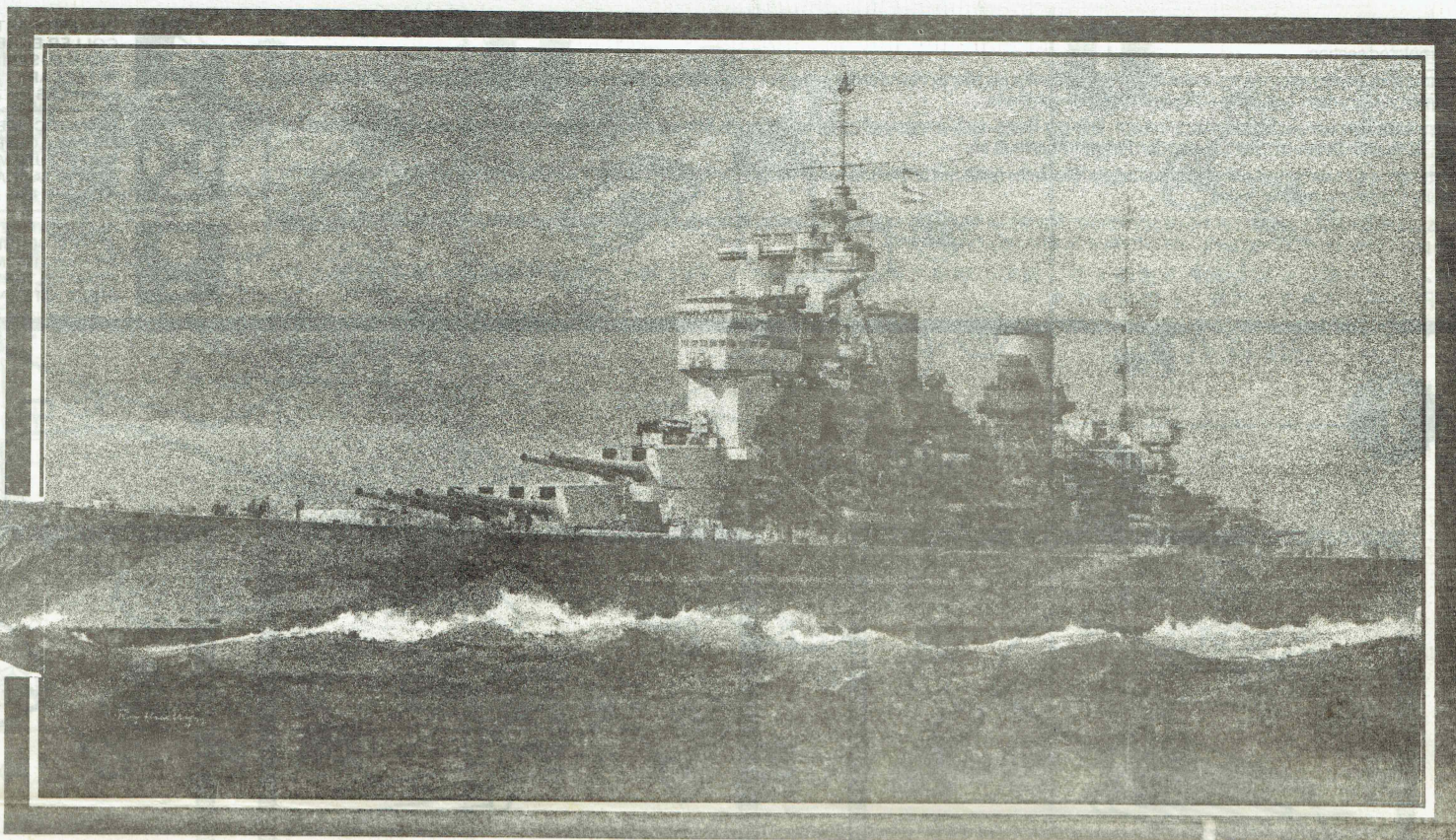

ASSEMBLY

MONTAGE · MONTAGGIO
MONTAJE · 組み立て



PAINT INSTRUCTIONS

The code letters (a, b, c, etc.) shown on the Colour plan and Mini-Paint plans indicate the correct paint colour from the 'HUMBROL' Enamel range (see list below).



MODE D'EMPLOI

Les lettres de repères (a, b, c, etc.) figurant sur le code colour plan et les "mini paint plans" indiquent la couleur correcte de la peinture dans la gamme des émaux 'HUMBROL' (voir liste ci-dessous).



ANLEITUNGEN ZUR WAHL DER FARBE

Die auf dem Farbschema angegebenen Code-Buchstaben (a, b, c, usw.) und Mini-Farbschemen zeigen die richtige Farbe aus dem 'HUMBROL'-Emailprogramm (siehe nachstehende Liste).



ISTRUZIONI PER LA VERNICIATURA

Le lettere codice (a, b, c, ecc.) figuranti sulla tabella dei colori e sulle tabelle Mini-Paint indicano il giusto colore della vernice a smalto serie 'HUMBROL' (vedere elenco in basso).



INSTRUCCIONES SOBRE LA PINTURA

Las letras de código (a, b, c, etc.) indicadas en la Cartilla de Colores y en las Minicartillas indican el color de pintura correcto del surtido de Esmaltes 'HUMBROL' (véase la lista a continuación).



ベンキの表示

ミニ・ペンキ表及びカラー表に示されている記号 (a, b, c, 等) はハンプロ・エナメル製品の範囲からの正確なペンキの色を表示します。(下の表をご覧ください)

a	27 Sea Grey	27 Gris	27 Mittelgrau	27 Grigio Mare	27 Gris Mar	27 海・灰色
b	64 Light Grey	64 Gris pâle	64 Hellgrau	64 Grigio chiaro	64 Gris Claro	64 薄灰色
c	67 Tank Grey	67 Gris tank	67 Dunkelgrau	67 Grigio tank	67 Gris Tanque	67 タンク・グレイ
d	31 Slate Grey	31 Gris ardoise	31 Schiefergrau	31 Grigio ardesia	31 Gris Pizarra	31 濃灰色
e	85 Coal Black	85 Noir Charbon	85 Anthrazit	85 Nero carbone	85 Negro Carbón	85 黒
f	94 Brown Yellow	94 Jaune Brun	94 Braungelb	94 Giallo marrone	94 Amarillo Marrón	94 茶・黄色

PK-352

RETURN TO (UK ONLY)
CONSUMER SERVICES DEPT.
LESNAY PRODUCTS & CO. LTD.
SHEPPERS INDUSTRIAL ESTATE,
ASHINGDON ROAD,
ROCHFORD, ESSEX, ENGLAND

AM COMPLAINTS

NAME AND ADDRESS
(BLOCK CAPITALS)

In 1934 design work began on a new class of battleship for the Royal Navy, to replace the *Royal Sovereign* class. A year later an international conference limited the gun calibre to a maximum of 14in, and to provide an adequate weight of broadside it was originally planned to mount three quadruple turrets. This, however, was later changed to give a total of ten guns in the main armament. *Duke of York*, one of the five *King George V* class battleships, was completed in November 1941, and her first assignment was to take Mr Churchill, the Prime Minister, to the USA. After work with the Russian convoys, she became the temporary flagship of Admiral Sir John Tovey on 1st May 1942 until July; then in October she hoisted the flag of Vice-Admiral E N Syfret as flag officer for 'Operation Torch', the North African landings. *Duke of York* served with distinction throughout the remainder of World War II. Her most spectacular operation took place off the North Cape in December 1943 whilst on duty protecting Russian convoys. Under the flag of Admiral Sir Bruce Fraser, and in company with a number of other British warships, she intercepted and destroyed the German battlecruiser *Scharnhorst* by accurate radar-controlled gunfire in a 3-hour night action. In July 1945 she was present at the surrender of Japanese forces at Manus; she was also present in Tokyo Bay on 2nd September 1945 - again at the surrender of the Japanese. *Duke of York* was scrapped in May 1957, having been awarded three battle honours: Arctic 1942-43, North Africa 1942 and North Cape 1943.

En 1934, des études furent entreprises pour remplacer la classe des cuirassés "Royal Sovereign" par une nouvelle. Un an plus tard, une conférence internationale limita le calibre des canons à 14 pouces. Afin de disposer d'une puissance de batterie suffisante, on décida à l'origine de monter trois tourelles quadruples. Ceci fut modifié par la suite, laissant un total de 10 canons comme armement principal. Le "Duke of York", un des cinq cuirassés de la classe "King George V", fut terminé en novembre 1941, et sa première mission fut d'emmener M. Winston Churchill, Premier Ministre, aux Etats-Unis. Après un service d'escorte des convois vers la Russie, il devint le navire amiral temporaire de Sir John Tovey du 1er mai 1942 jusqu'en juillet. En octobre, il hissa le pavillon du Vice-Amiral, E. N. Syfret, responsable de "l'Opération Torch", le débarquement en Afrique du Nord. Le "Duke of York" servit fidèlement jusqu'à la fin de la Deuxième Guerre Mondiale. Son action la plus spectaculaire eut lieu au large du Cap Nord en décembre 1943 lors de la protection d'un convoi vers la Russie. Sous le pavillon de l'Amiral Sir Bruce Fraser, et en compagnie d'autres navires britanniques, il intercepta et détruisit le croiseur cuirassé allemand Scharnhorst lors d'une bataille de nuit qui dura 3 heures, grâce à une artillerie guidée par radar. En juillet 1945, il était présent lors de la reddition des Japonais à Manus. Il était également présent dans la baie de Tokyo le 2 septembre 1945 lors de la reddition totale du Japon. Le "Duke of York" fut ferrailé en mai 1957. Il avait reçu trois citations: l'Arctique 1942-43, l'Afrique du Nord 1942 et le Cap Nord en 1943.

Im Jahre 1934 wurde ein Plan für eine neue Klasse Schlachtschiffe für die Königliche Marine entworfen, um die Royal Sovereign zu ersetzen. Ein Jahr später begrenzte eine internationale Konferenz das Kanonenkaliber auf maximal 14inch. Um ein angemessenes Gewicht auf der Breitseite zu erreichen, wurde ursprünglich geplant, drei Vierergeschütze aufzustellen. Dieser Plan wurde jedoch später geändert und man setzte insgesamt zehn Geschütze in die Hauptbestückung des Schiffes. Die Duke of York, eines der fünf King George V Schlachtschiffe, wurde im November 1941 fertiggestellt und seine erste Aufgabe war, Premierminister Churchill in die USA zu bringen. Nach Zusammenarbeit mit der russischen Flotte wurde es das vorläufige Flaggschiff von Admiral Sir John Tovey vom 1. Mai 1942 bis Juli; dann im Oktober hisste es die Flagge von Vize-Admiral E N Syfret als Flaggenoffizier für "Unternehmen Fackel", die nordafrikanische Landung. Die Duke of York diente mit Auszeichnung bis zum Ende des Zweiten Weltkrieges. Ihr größtes Unternehmen hatte sie am Nordkap im Dezember 1943, wo sie die russische Flotte beschützte. Unter der Flagge von Admiral Sir Bruce Fraser und zusammen mit anderen britischen Kriegsschiffen stoppte und zerstörte sie den deutschen Seekreuzer "Scharnhorst" durch radar-kontrollierte Geschütze in einer 3-Stunden-Nachtaktion. Im Juli 1945 war sie bei der Kapitulation der Japaner in Manus dabei; sie war auch in der Tokyo Bay am 2. September 1945 - wieder bei der Aufgabe der Japaner. Die Duke of York wurde im Mai 1957 verschrottet und hatte drei Kriegsmedaillen erhalten: Arktis 1942-43, Nordafrika 1942 und Nordkap 1943.

Nel 1934 iniziarono i piani navali per l'allestimento di una nuova classe di navi da battaglia della Royal Navy che avrebbe rimpiazzato la classe *Royal Sovereign*. Un anno più tardi una conferenza internazionale limitò il calibre dei cannoni portandoli ad un massimo di 36cm, e per assicurare una potenza adeguata all'armamento di fiancata fu originalmente previsto che si montassero tre torrette quadruple. Ciò venne tuttavia modificato in seguito per ottenere un totale di dieci cannoni in dotazione dell'armamento principale. La *Duke of York*, una delle cinque navi da battaglia della classe *King George V*, fu completata nel novembre del 1941 e la sua prima missione fu quella di portare il Sig. Churchill, il primo ministro inglese, negli Stati Uniti d'America. Effettuò per un periodo delle missioni di scorta ai convogli russi e in seguito divenne l'ammiraglia temporanea dell'ammiraglio Sir John Tovey a partire dal 1 maggio 1942 fino a luglio dello stesso anno; quindi in ottobre essa innalzò le insegne del vice-ammiraglio E. N. Syfret, comandante in capo dell'operazione "Torch", lo sbarco in Africa del Nord. La *Duke of York* prestò un onorevole servizio durante il resto della seconda guerra mondiale. La sua più spettacolare operazione ebbe luogo al largo del Capo Nord nel dicembre del 1943 quando era in missione di scorta al seguito dei convogli russi. Con le insegne dell'ammiraglio Sir Bruce Fraser ed insieme ad altre navi da guerra inglesi, essa intercettò e distrusse l'incrociatore da battaglia tedesco *Scharnhorst*, grazie ad un preciso fuoco di cannoni guidato da radar in una azione notturna della durata di 3 ore. Nel luglio del 1945 fu presente alla resa delle forze giapponesi a Manus; fu anche presente nella baia di Tokyo il 2 settembre 1945 alla resa totale del Giappone. La *Duke of York* venne posta in disarmo nel maggio del 1957, dopo essere stata insignita di tre campagne di battaglia: l'Artico 1942-43, Nord Africa 1942 e Capo Nord 1943.

En 1934 se comenzó a trabajar en el diseño de una nueva línea de navíos de combate, que reemplazaría a la línea *Royal Sovereign*. Un año después, una reunión internacional limitó el calibre de los cañones a un máximo de 36 cm, y a fin de proporcionar peso adecuado a la andanada, se planeó en principio el montaje de tres torrecillas cuadruples. No obstante, este plan se modificó más tarde, otorgando un total de diez cañones como armamento principal. El *Duke of York*, uno de los cinco navíos de combate de la clase *King George V*, fue completado en noviembre de 1941, y su primera misión consistió en llevar a los Estados Unidos al Primer Ministro, Sr. Churchill. Después de trabajar con los convoyes rusos, se convirtió temporalmente en el buque insignia del Almirante Sir John Tovey, desde el 1º de mayo de 1942 hasta julio del mismo año; más tarde, en octubre, ostentó la bandera del Vice-Almirante E. N. Syfret, en funciones de oficial de insignia para la "Operación Antorcha", los desembarcos en el Norte de Africa. El *Duke of York* siguió prestando distinguidos servicios hasta el final de la Segunda Guerra Mundial. Su operativo más espectacular tuvo lugar frente a las costas del Cabo Norte en diciembre de 1943, mientras cumplía servicios de protección a los convoyes rusos. Bajo la insignia del Almirante Sir Bruce Fraser, y en compañía de otros varios navíos de combate británicos, interceptó y destruyó al crucero de combate alemán *Scharnhorst*, valiéndose de acertados disparos de cañón controlados por radar, en una acción nocturna de 3 horas de duración. En julio de 1945, el navío se encontraba presente en la rendición de las fuerzas japonesas en Manus, y también el 2 de septiembre de 1945 en la Bahía de Tokio, nuevamente en la rendición del Japón. El *Duke of York* fue descartado en mayo de 1957, habiendo recibido tres condecoraciones de combate: Artico 1942-43, Norte de Africa 1942 y Cabo Norte 1943.

Paint required parts before assembly. Assemble parts in sequence shown. Black numbers in circle indicate part number. Black numbers in star indicate completed section.

Peindre les pièces nécessaires avant le montage. Monter les pièces dans l'ordre indiqué. Les numéros noirs encadrés indiquent la pièce numérotée. Les numéros noirs dans une étoile indiquent la section terminée.

Benötigte Teile vor Zusammenbau anmalen. Teile der Reihe nach wie gezeigt zusammenbauen. Schwarze Zahlen im Kreis geben den nummerierten Teil an. Schwarze Zahlen im Stern geben den fertigen Abschnitt an.

Pitturare i pezzi necessari prima del montaggio. Montate i pezzi nell'ordine indicato. I numeri neri nel cerchio indicano la parte numerata. I numeri neri in stella indicano la sezione finita.

Las piezas necesitan pintura antes de su montaje. Móntense las piezas según la secuencia indicada. Los números negros en un círculo indican el número de pieza. Los números negros en una estrella indican la sección completa.

組み立てる前に必要な部分を塗装する。指定の順序で部品を組み立てる。円で囲んだ黒番号は部品の番号を、ぎざぎざの円の中の黒番号は完成した部分を示す。



CEMENT PARTS TOGETHER
COLLER ENSEMBLE LES PIÈCES
TEILE ZUSAMMENKLEBEN
ATTACCARE I PEZZI CON ADESIVO
UNIR LAS PIEZAS CON ADESIVO

部品を接着する。



DO NOT CEMENT TOGETHER
NE PAS COLLER ENSEMBLE
NICHT ZUSAMMENKLEBEN
NON ATTACCARE CON ADESIVO
NO UNIR LAS PIEZAS CON ADESIVO

一つになるように接着しない。



ALTERNATIVE PART PROVIDED
AUTRE VERSION POSSIBLE
WAHLWEISE MIT ANDEREM TEIL
PEZZO ALTERNATIVO
PIEZA ALTERNATIVA PROVISTA

どちらかを選択する部品がある。

1

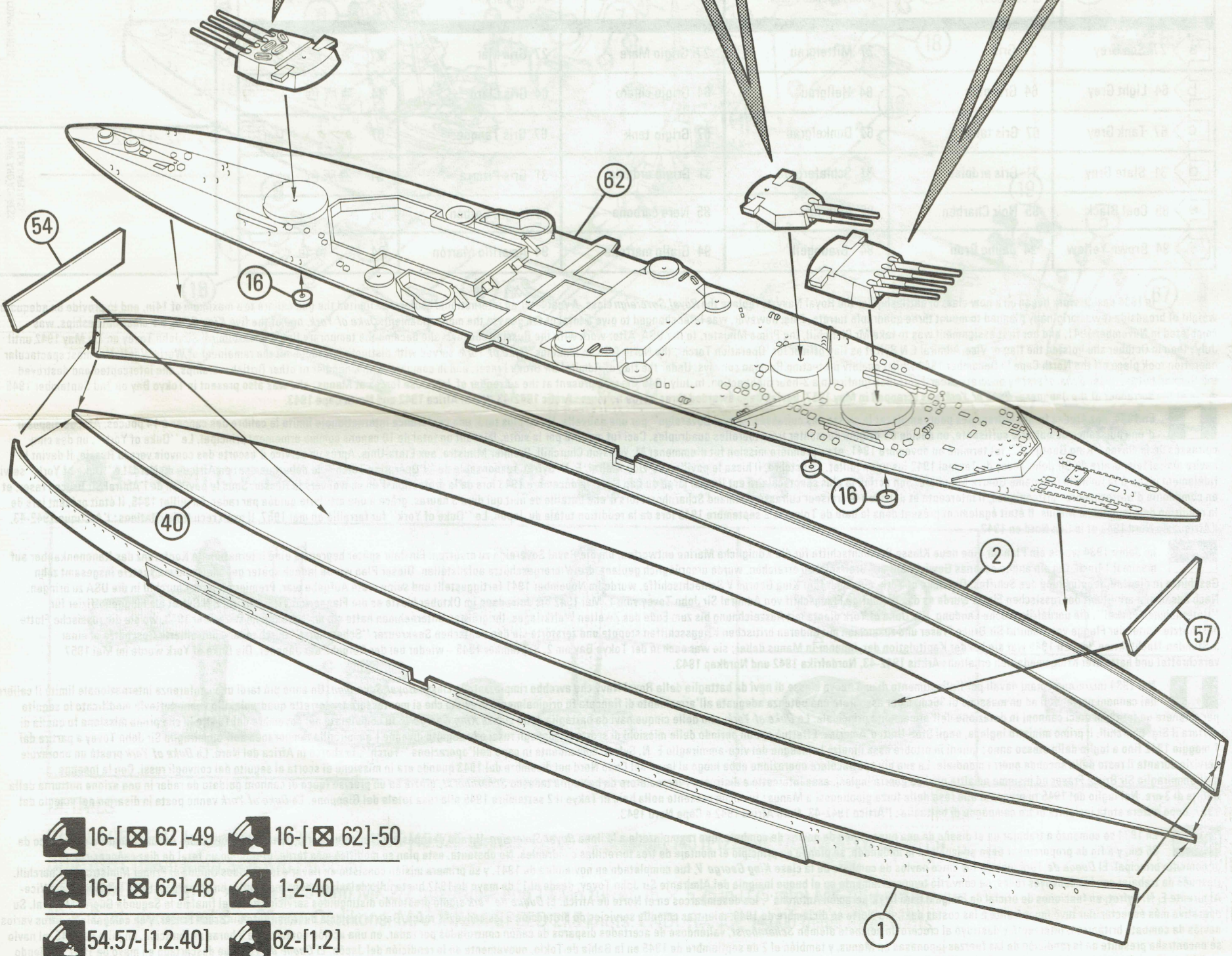
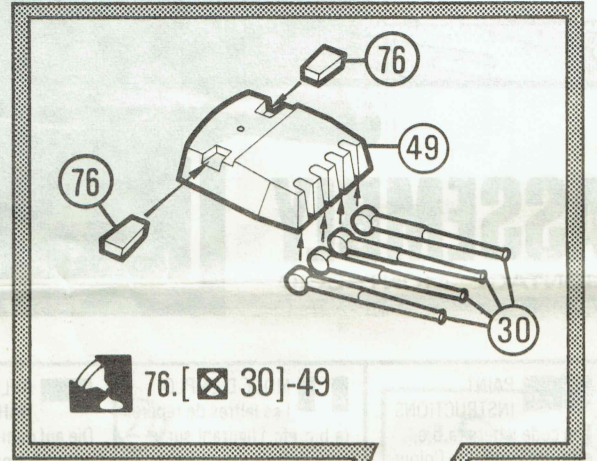
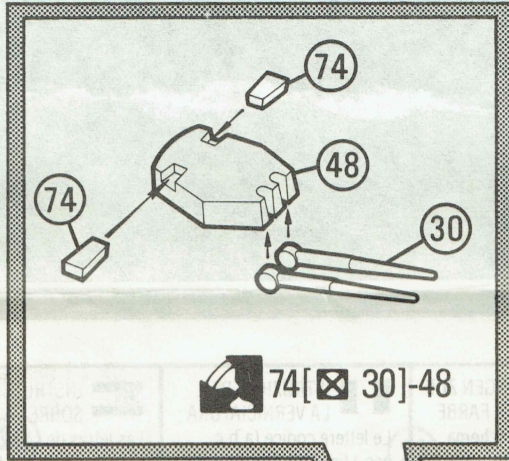
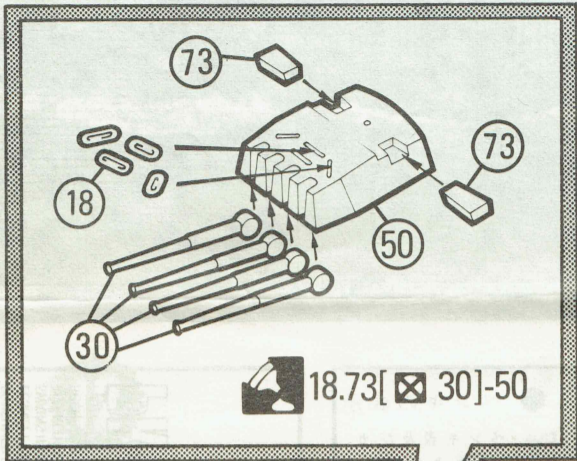

16-[☒ 62]-49 16-[☒ 62]-50

16-[☒ 62]-48 1-2-40

54.57-[1.2.40] 62-[1.2]

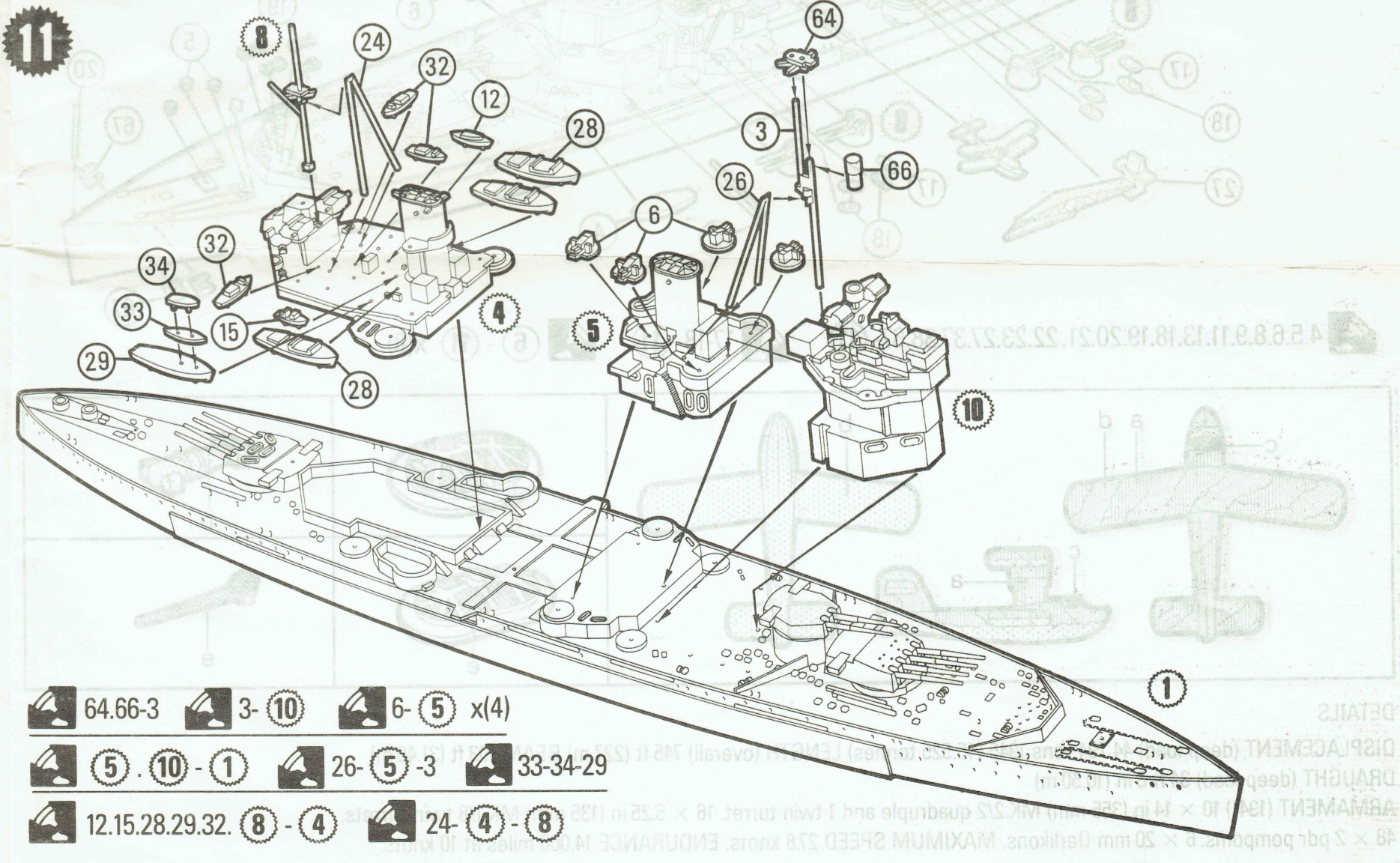
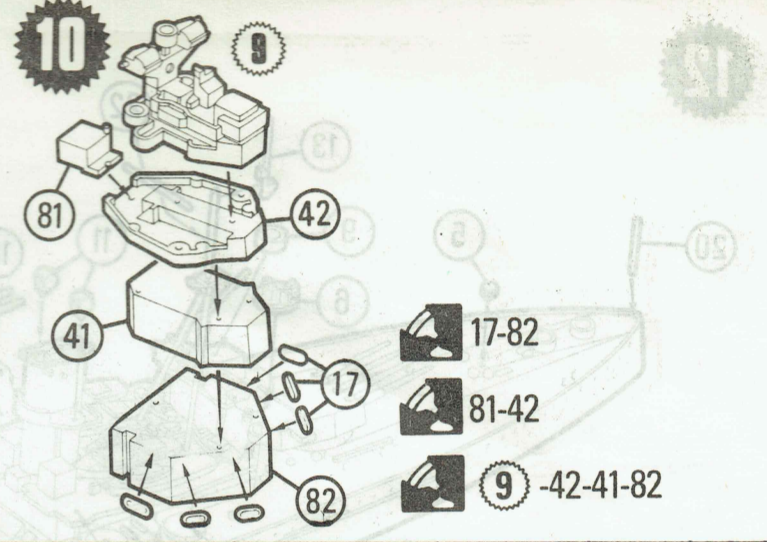
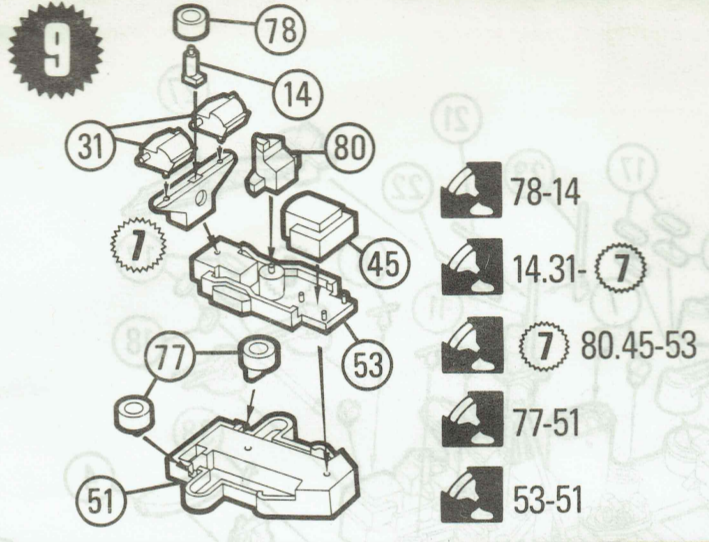
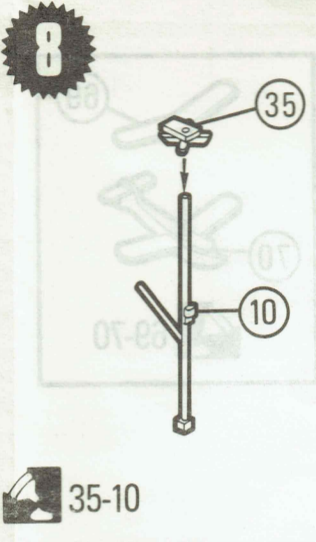
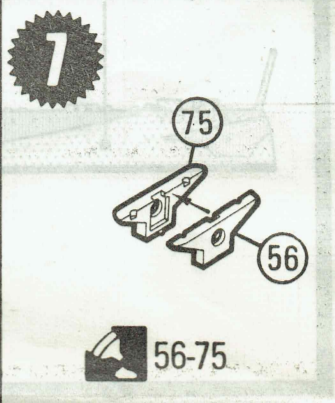
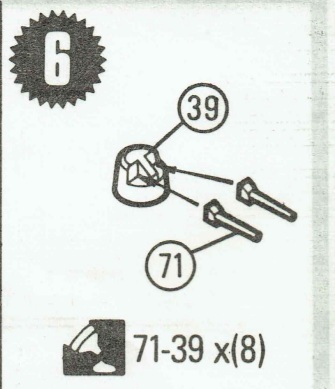
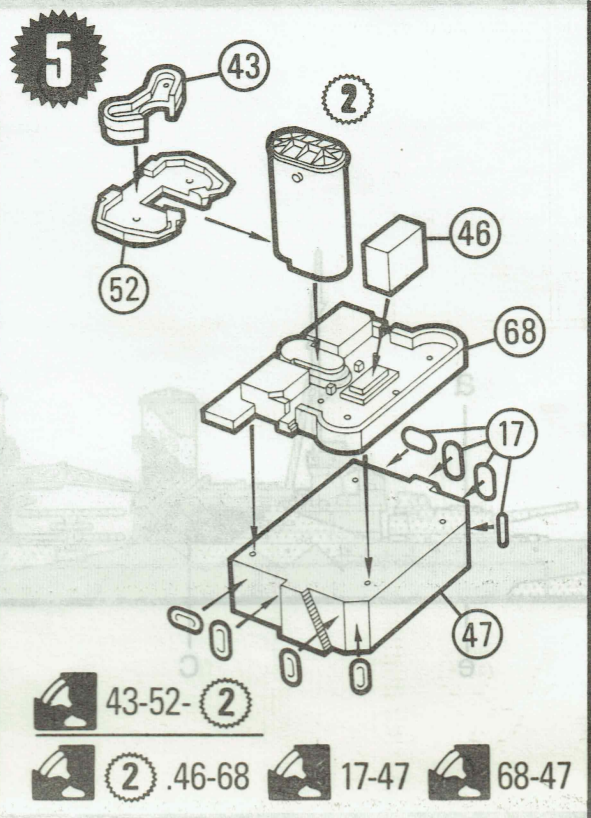
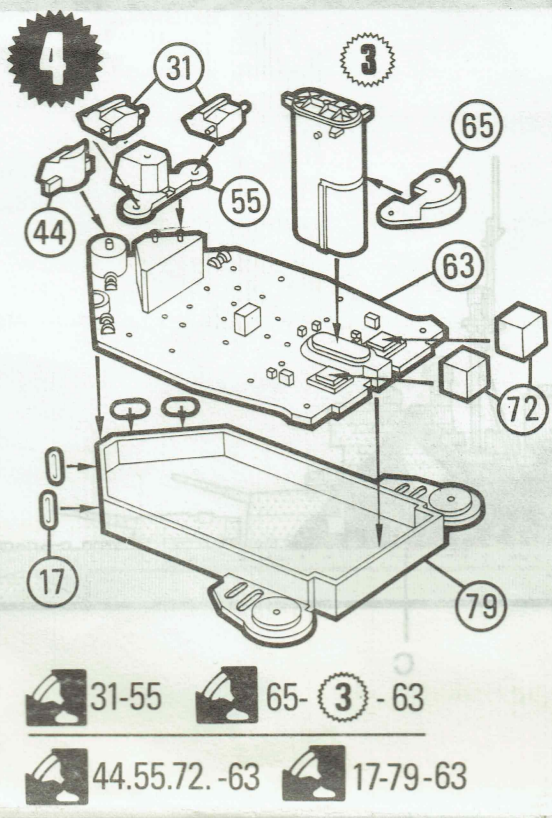
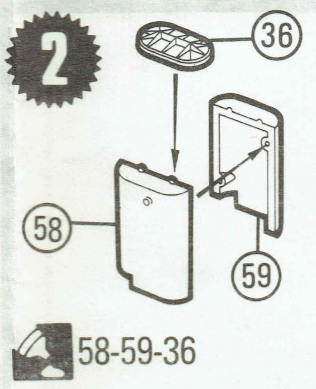

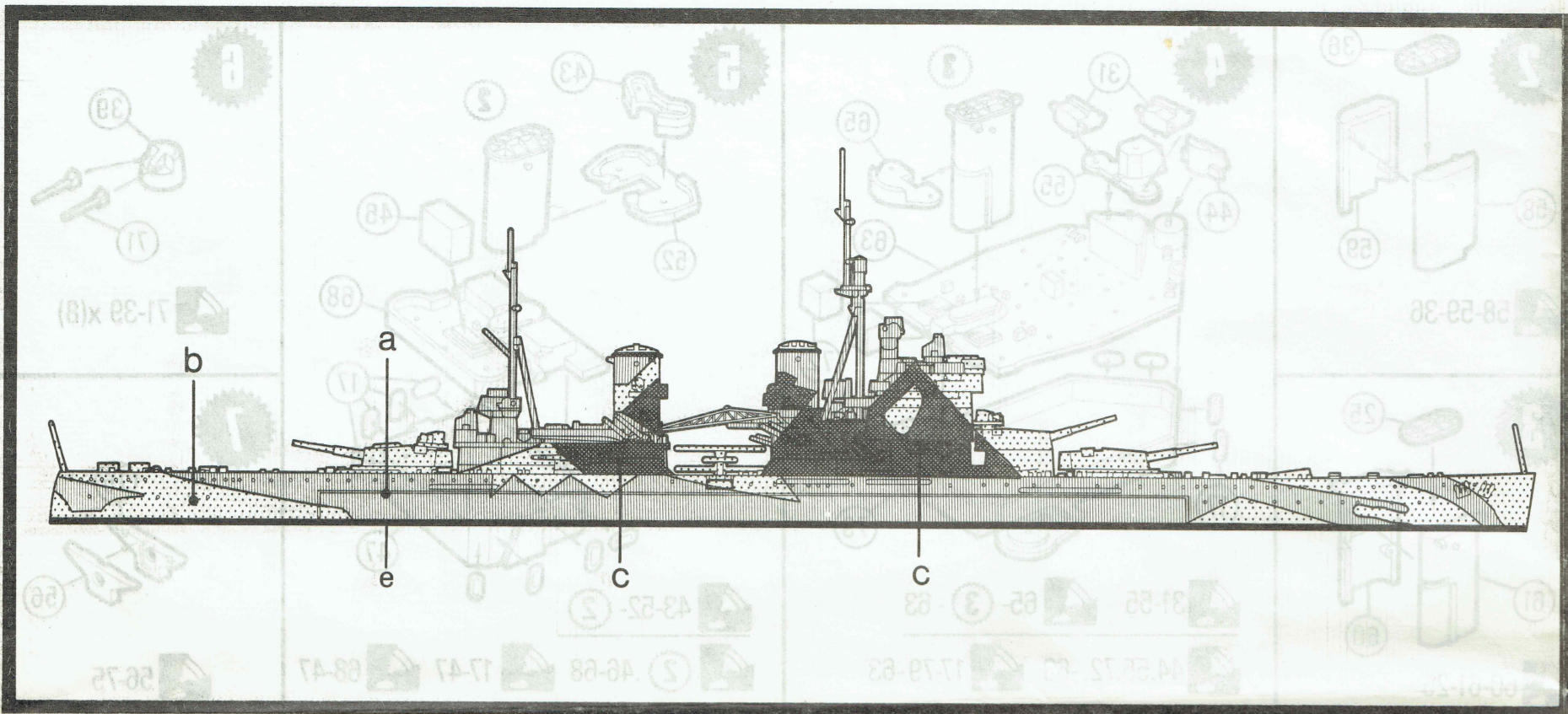

12

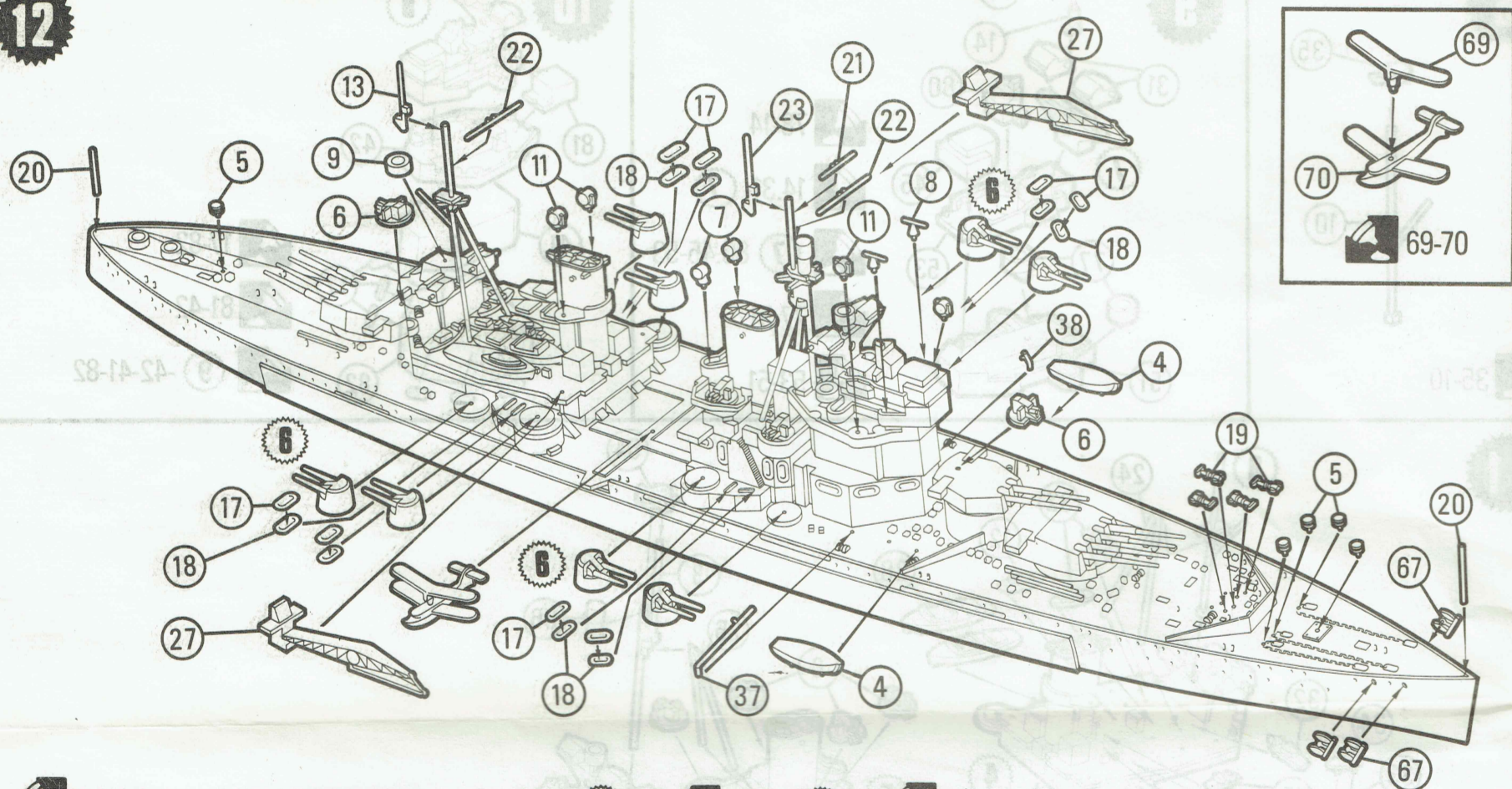

4.5.6.8.9.11.13.18.19.20.21.22.23.27.37.38.67-11 17-18-11 6-11 x(8)

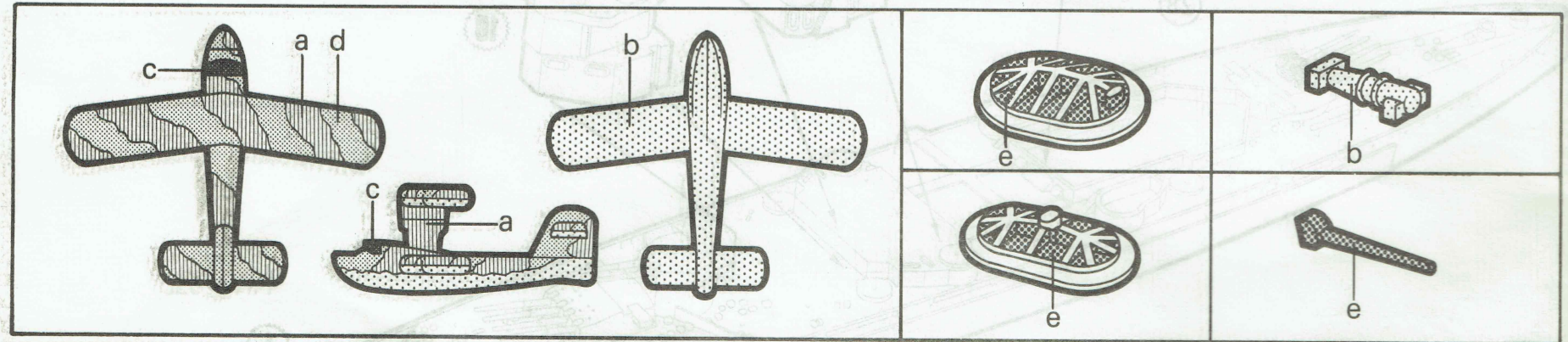

DETAILS

DISPLACEMENT (deep load) 44.794 tons 1945 (45.525 tonnes) LENGTH (overall) 745 ft (227 m) BEAM 103 ft (31.40 m)
 DRAUGHT (deep load) 34 ft 6 in (10.50 m)
 ARMAMENT (1941) 10 × 14 in (355 mm) MK.2/2 quadruple and 1 twin turret. 16 × 5.25 in (135 mm) MK.1/8 twin turrets.
 48 × 2 pdr pompoms. 6 × 20 mm Oerlikons. MAXIMUM SPEED 27.8 knots. ENDURANCE 14,000 miles at 10 knots.