

F-4EJ Kai PHANTOM II™ '302SQ F-4 final year 2019'

F-4 Phantom II™

07475 1:48 F-4EJ改 スーパーファントム “302SQ F-4 ファイナルイヤー 2019”



Produced under license. Boeing, McDonnell Douglas, F-4 Phantom II, their distinctive logos, product markings and trade dress are trademarks of The Boeing Company.

F-4EJ改はF-4EJファントムIIから発展した航空自衛隊の戦闘機です。昭和43年（1968年）にF-86Fの後継機として採用が決定し、昭和44年度から配備が始まったF-4EJも導入後20年以上が経過し、機体の延命と能力の向上を計るため、昭和55年（1980年）から研究開発を行ってきました。この結果昭和57年（1982年）2月にF-4EJ改としての改修計画を公表しました。この改修は主に戦闘能力の向上、機体寿命の延命対策であるASIP検査方式の採用などです。戦闘能力の向上については、まず火器管制レーダーにはF-16に使用しているウェスチングハウスAN/APG-66をF-4EJ向けに改造したAN/APG-66Jが搭載されました。このレーダーはミグ25の函館強行着陸の反省点から採用に踏切ったレーダーで、小型のバルス・ドップラー・レーダーで海上を低高度で飛行している航空機を上空から索敵するのに向いています。これにともない、搭載機上コンピュータをそれまでのアナログ式からデジタル式のコンピュータに変更しました。これにより兵装システムの統合化が可能となり国産のASM-1対艦ミサイルの運用も可能となりました。航法装置もアナログからデジタルに変更されています。慣性航法装置がデジタル化されたことにより航法精度が格段に向上し、目標地点を3箇所までマークできるターゲット・マーク機能も持っています。この他自機の防衛手段

として、レーダー警戒装置を能力向上型に改修し、コックピットのCRT画面に詳しいデータが表示されます。また、パイロットの操作手順を簡素化するための処置として操縦桿とスロットルレバーに手を置いたまま各種操作ができるHOTAS概念も採用されています。これらの改修にともない、新たにヘッド・アップ・ディスプレイを採用し、情報処理されたデータをパイロットが正面を向いたまま判読ができるようになっています。F-4EJ改は機体の延命策としてASIP機体管理方式を採用しました。これは機体個々の飛行実績データをコンピュータにより管理、各機体の疲労度を個別に管理できるシステムです。このASIP方式により1機あたり約2,000時間の延命が可能になりました。要撃戦闘が主な任務のF-4EJ改ですが対地攻撃もF-4EJに比べると格段の向上をしています。

《データ》乗員:2名、全幅:11.77m、全長:19.2m、全高:5.02m、最大離陸重量:28,030kg、エンジン:ジェネラル・エレクトリック、石川島播磨重工 J79-GE/IHI-17×2、推力:5,362kg (A/B使用時8,090kg)×2、最大速度:マッハ 2.2/11,000m、固定武装:M61A1 20mmバルカン砲、初飛行:1984.7.17 (F-4EJ改 試改修機)

The F-4EJ Kai is a modified Phantom II Japan Air Self Defense fighter. The first F-4EJ aircraft were produced in 1968 in Japan by the Mitsubishi Heavy Industries, under license from McDonnell Douglas to replace the aging F-86F North American Sabrejet fighters of Korean War fame. The F-4EJ modifications were done to extend the useful life of the Phantom II into the 1990's, and began in 1980 at Mitsubishi plants in Japan. Using ASIP components to enhance the upgrade, the Westinghouse AN/APG-66J acquisition radar was installed. Several years ago, a Russian MiG-25 entered Japanese airspace undetected and landed at a city on Northern island of Hokkaido. The AN/APG-66J is a small pulse Doppler acquisition radar capable of detecting low flying objects. The computer was changed from analog to the digital type. This allowed one radar to be used for several purposes, plus allowing the use of the domestic made ASM-1 air-to-surface missile. The cockpit flight systems were also changed to digital and the aircraft could now track and lock on three targets simultaneously. A better threat radar

system was also installed for protection, and all information was visible on the cockpit Cathode Ray Tube (CRT). Using the HOTAS throttle control, most of the necessary switching between weapons and communications could now be done without moving the hand from the throttle, and the Heads Up Display (HUD) allowed the pilot to view all flight and weapons selections, plus target information without taking his eyes away from outside the cockpit. The upgrade of the F-4EJ extended the life of the aircraft 2,000 flight hours and converted it into a ground support aircraft as well as an already outstanding interceptor.

DATA Crew: Two; Wingspan: 11.77m; Length: 19.2m; Height: 5.02m; Max take off weight: 28,030kg; Engine: GE IHI J79-GE/IHI-17×2; Thrust: 5,362kg/ w/AB 8,090kg; Max Speed: Mach 2.2 (11,000m); Weapons: M61A1 20mm Vulcan cannon; First flight 17 July 1984 (F-4EJ Kai)

切り取ってください。
REMOVE
ENTFERNEN
RETIRER
SEPARARE
CORTAR
切去

穴をあけてください。
OPEN HOLE
OFFNEN
FAIRE UN TROU
FORO APERTO
HACER AGUJERO
鑽孔

穴をうめてください。
FILL HOLE
SCHLIESSEN
BOUCHER LE TROU
FORO PIENO
EMPUJE EL AGUJERO
把孔填平

どちらかを選んでください。
OPTIONAL
NACH BELIEBEN
FACULTATIF
FACOLTATIVO
OPCIONAL
可以選擇採用

x2 2組つくってください。
2 SETS NEEDED
WIRD DOPELT BENÖTIGT
DEUX SETS NECESSAIRES
NECESSARIE 2 SERIE
SE NECESITAN DOS PIEZAS
同様の制作二組

注意してください。
BE CAREFUL
HIER VORSICHT
FAIRE ATTENTION
USARE ATTENZIONE
TENER CUIDADO
小心留意

1 パイロットの組み立て Figure Assembly

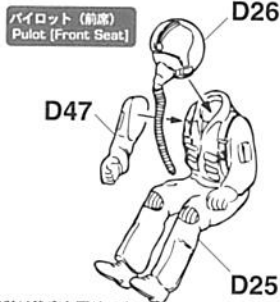

★塗装は後席と同じです。
★Painting is the same as the rear seat.

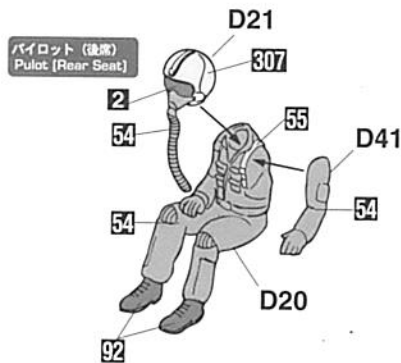

x2 2組つくってください。
2 SETS NEEDED

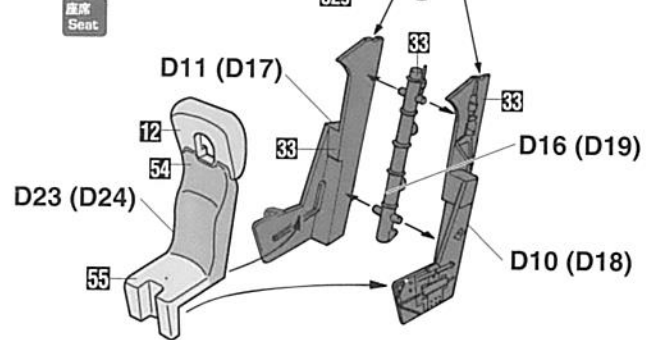

2 コックピットの組み立て Cockpit Assembly

★パイロット、シートは7図で、取り付けることもできます。
★Figures and seats can be installed at Step 7

パネルの塗装参考図 Panel Painting

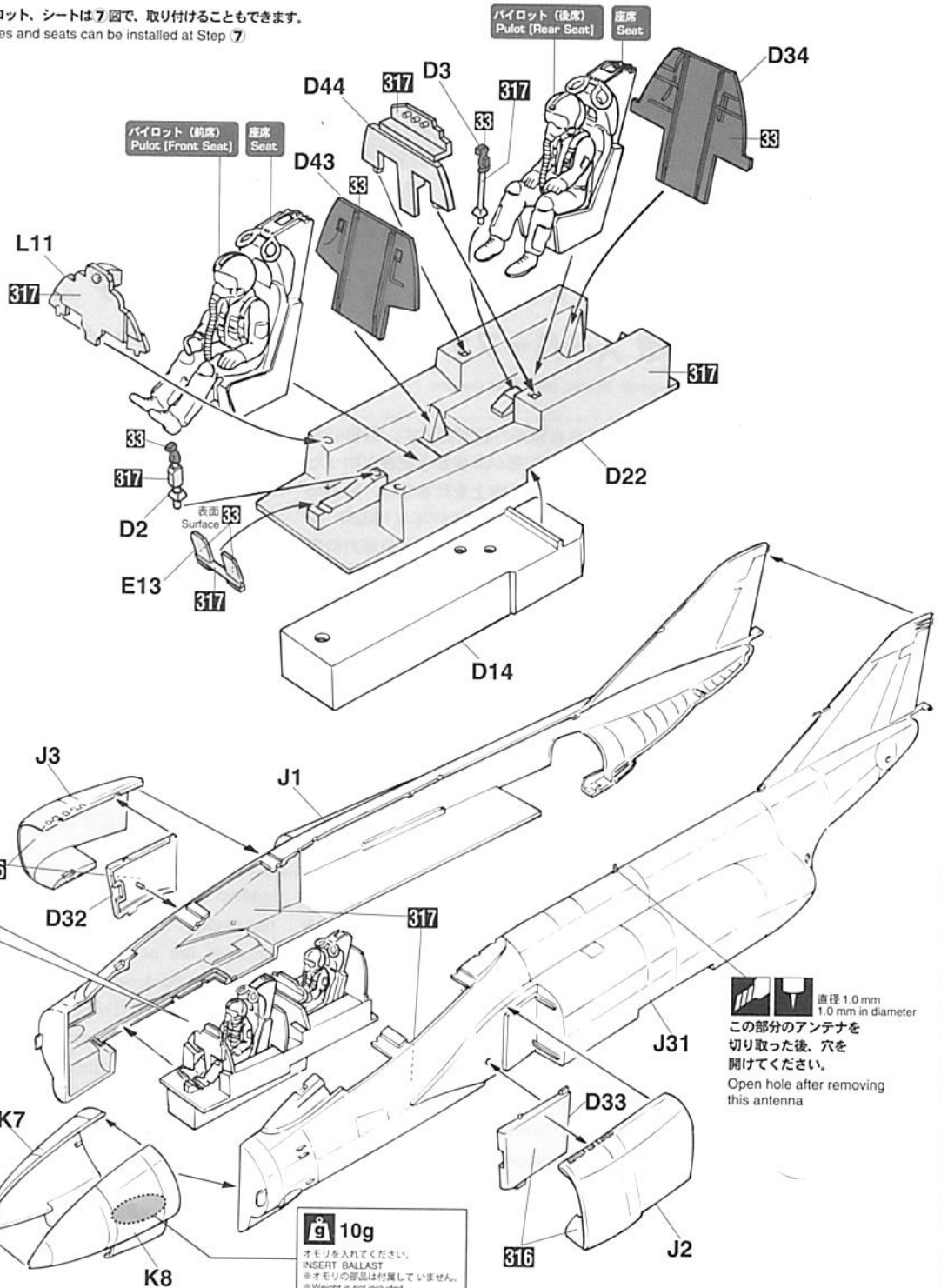
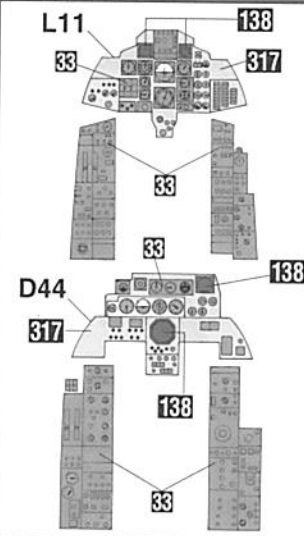

3 胴体の組み立て Fuselage Assembly

計器盤取り付け 参考図 Location of Instrument panels

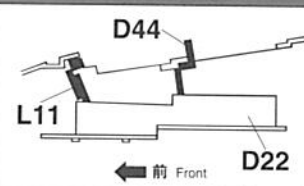

バルカン砲の組み立て参考図 Gun muzzle fairing Assembly

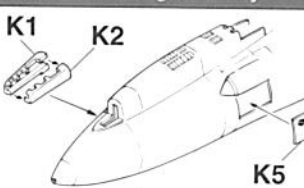

直径 1.0 mm
1.0 mm in diameter
この部分のアンテナを
切り取った後、穴を
開けてください。
Open hole after removing
this antenna

10g
オモリを入れてください。
INSERT BALLAST
※オモリの部品は付属していません。
※Weight is not included.

4 主翼の組み立て Wing Assembly

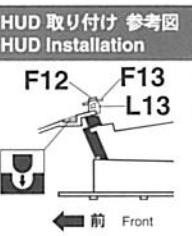
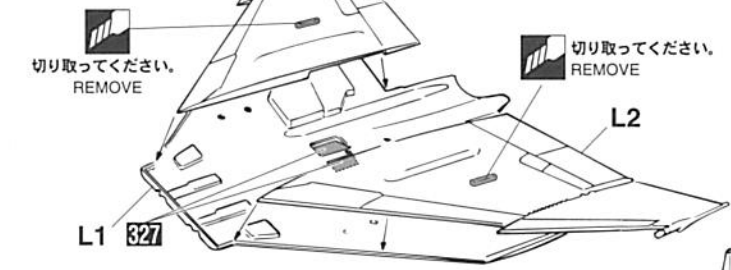

この部分のアンテナを
切り取ってください。
Remove this antenna

穴をうめてください。
FILL HOLE

左右胴体のアンテナを切り取ってください。
Remove these antennas on left/right sides.

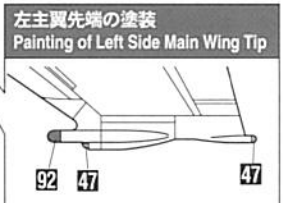
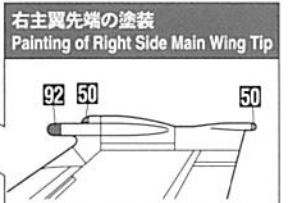
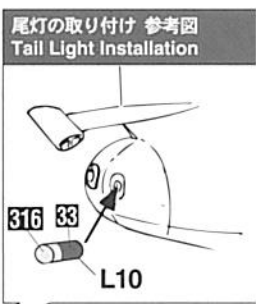
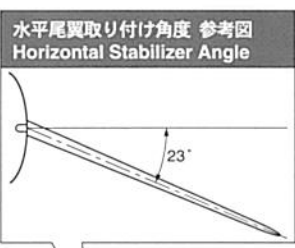

5 前脚の組み立て Nose Gear Assembly

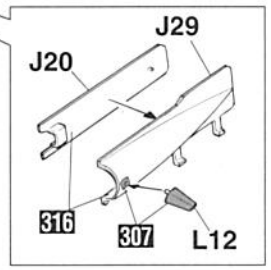
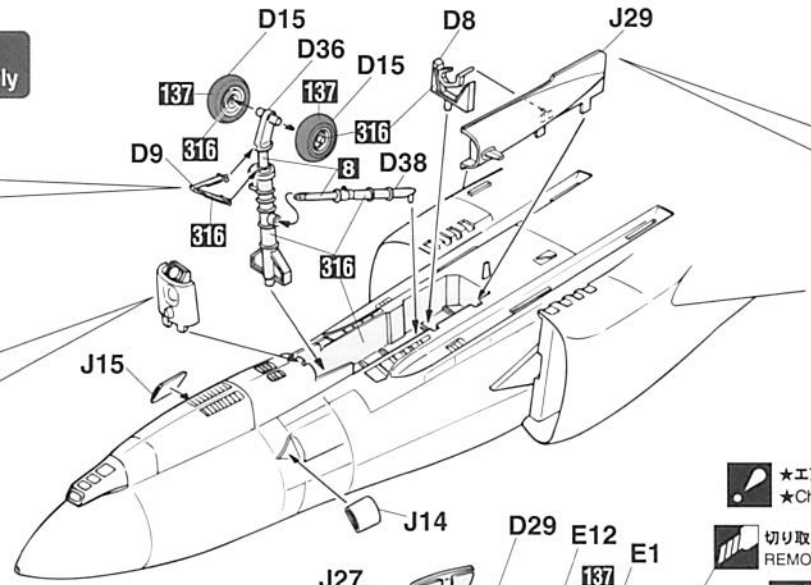
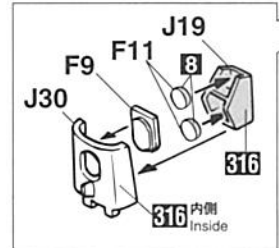

★エアブレーキ J24, J25 は開閉選択してください。
★Choose open or closed position of air brakes J24, J25

切り取ってください。
REMOVE

6 主脚の組み立て Main Gear Assembly



切り取ってください。
REMOVE

切り取ってください。
REMOVE

切り取ってください。
REMOVE

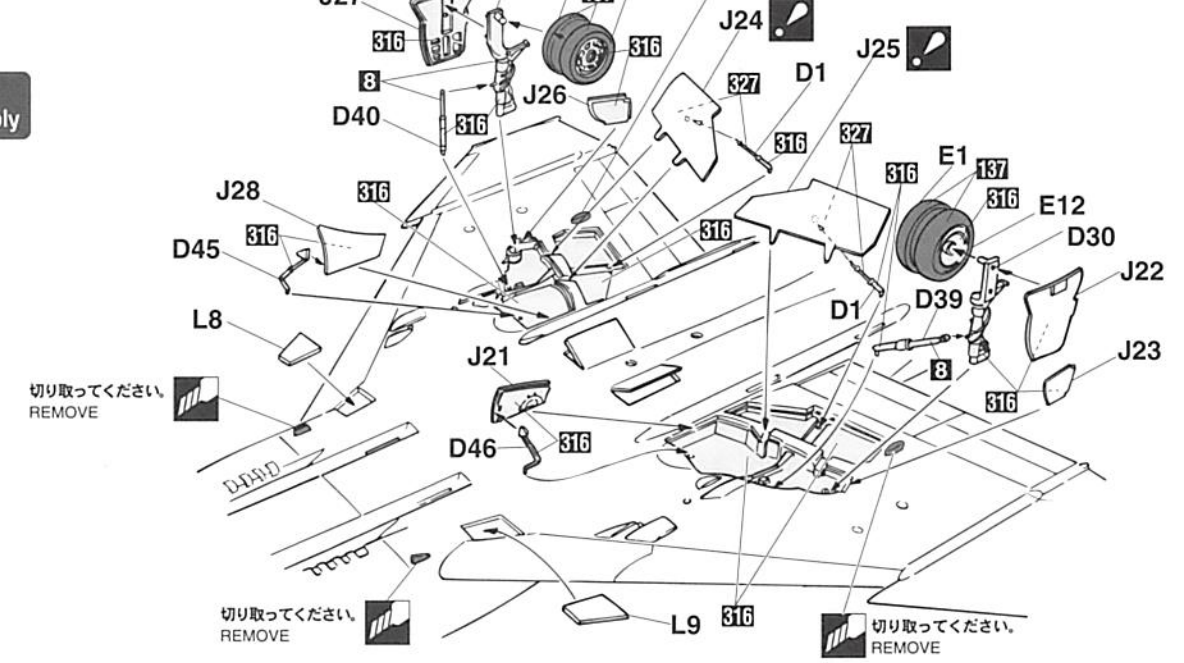

7 キャノピーの組み立て Canopy Assembly

※閉状態を選択した場合、D12・D13は使用しません。
※If you choose a closed state, D12・D13 is not used.

キャノピー アクチュエーターの塗装参考図
Canopy actuator Painting

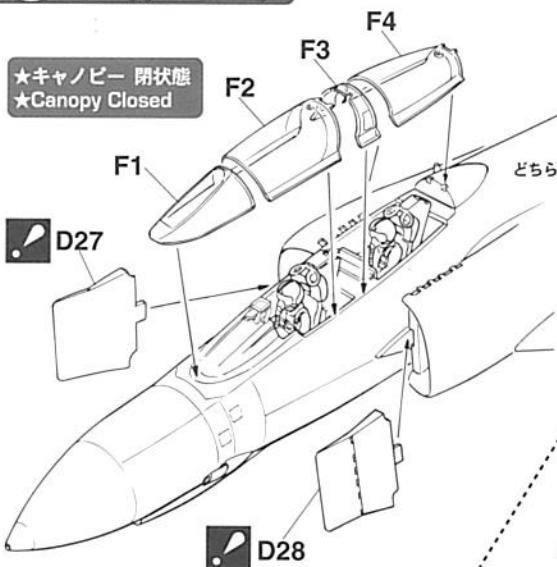
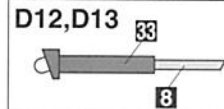

★キャノピー 閉状態
★Canopy Closed

D27

D28

★D27,D28は塗装終了後に取り付けください。
★Apply D27,D28 after painting.

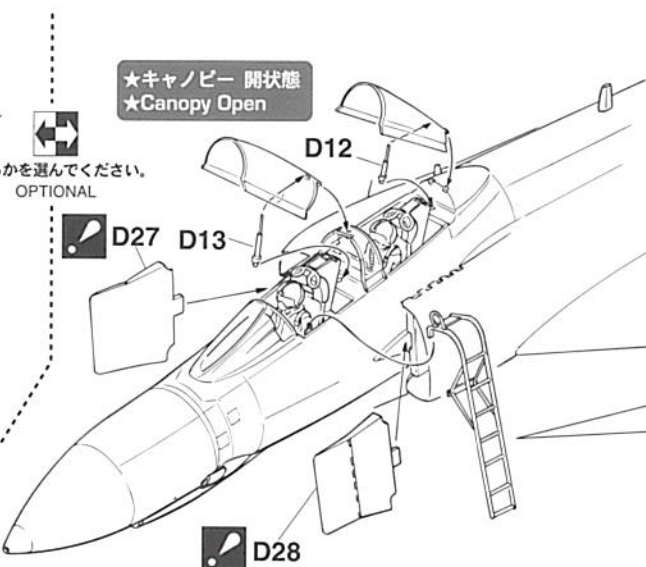

★キャノピー 開状態
★Canopy Open

D27 D13

D28

★D27,D28は塗装終了後に取り付けください。
★Apply D27,D28 after painting.

どちらかを選んでください。
OPTIONAL

ラダーの組み立て参考図
Ladder Assembly

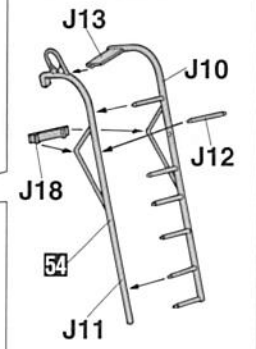

8 武装の取り付け Armament Installation

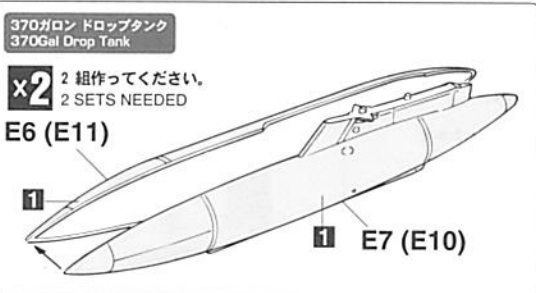

370ガロン ドロップタンク
370Gal Drop Tank

×2 組作ってください。
2 SETS NEEDED

E6 (E11)

E7 (E10)

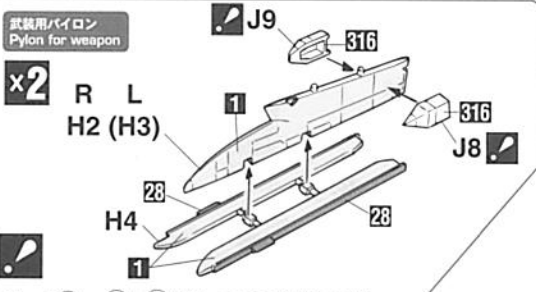

武装用パイロン
Pylon for weapon

×2 R L
H2 (H3)

デカール 113 ~ 116, 119 を貼ってから取り付けてください。
Please install it from put a decal 113 ~ 116, 119.

取り付け位置参考図
Assembly Position

H2(H3)

武装用パイロン L 左側
Pylon for weapon Left

AIM-7E スパロー
AIM-7E Sparrow

今回のスペシャルマーキング機では使用しません。
It is not used with this special marking aircraft.

E5

E4

武装用パイロン R 右側
Pylon for weapon Right

AIM-7E スパロー
AIM-7E Sparrow

今回のスペシャルマーキング機では使用しません。
It is not used with this special marking aircraft.

J17

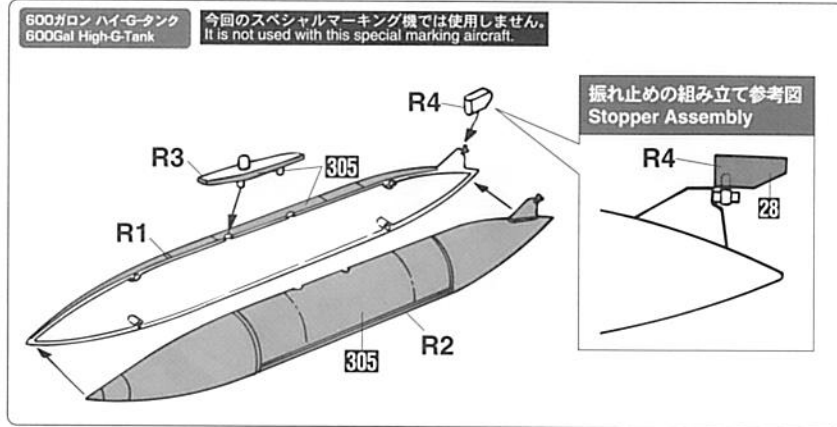

600ガロン ハイ-Gタンク
600Gal High-G-Tank

今回のスペシャルマーキング機では使用しません。
It is not used with this special marking aircraft.

振れ止めの組み立て参考図
Stopper Assembly

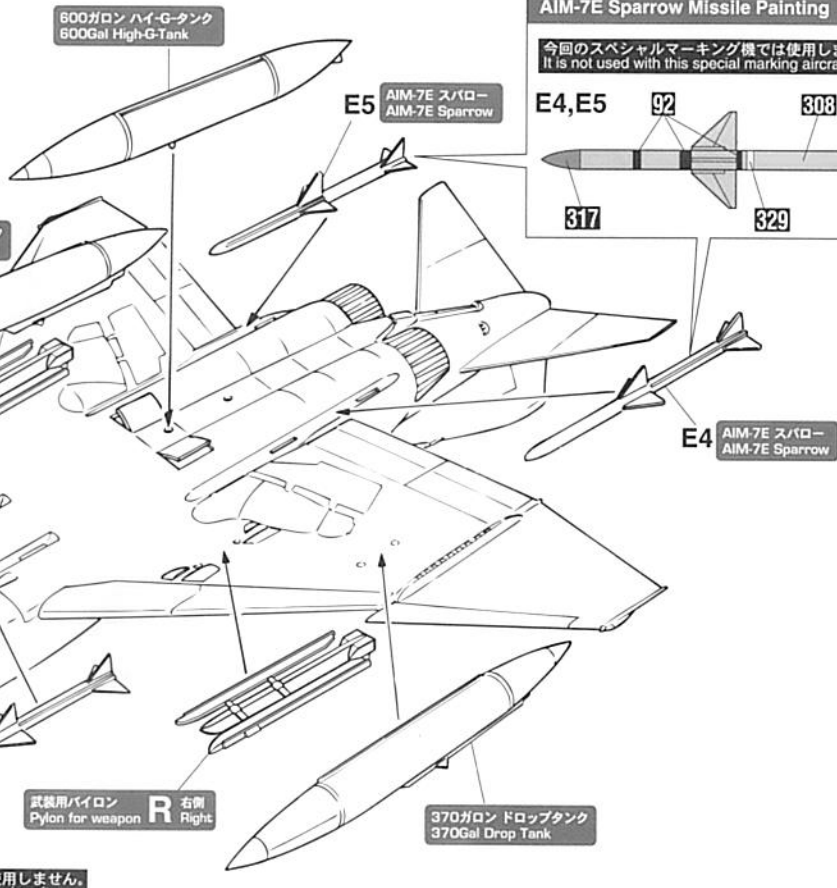
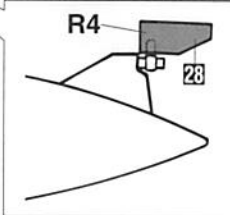

AIM-7E スパローの塗装
AIM-7E Sparrow Missile Painting

今回のスペシャルマーキング機では使用しません。
It is not used with this special marking aircraft.

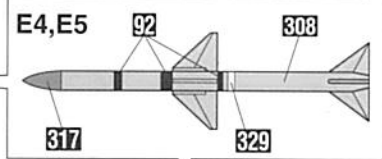

E4, E5

92

308

317

329

E4 AIM-7E スパロー
AIM-7E Sparrow

370ガロン ドロップタンク
370Gal Drop Tank

(J)

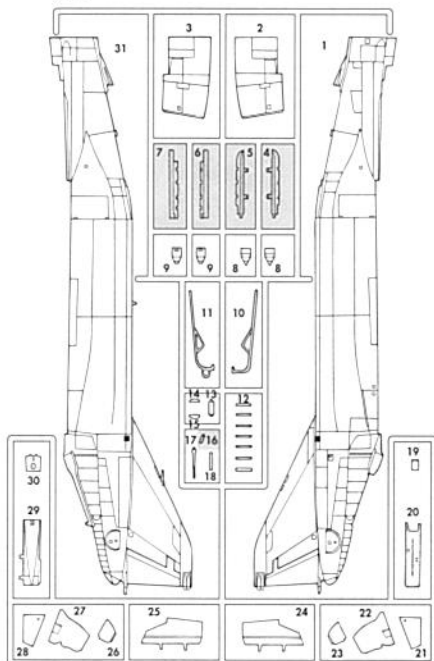

(D)

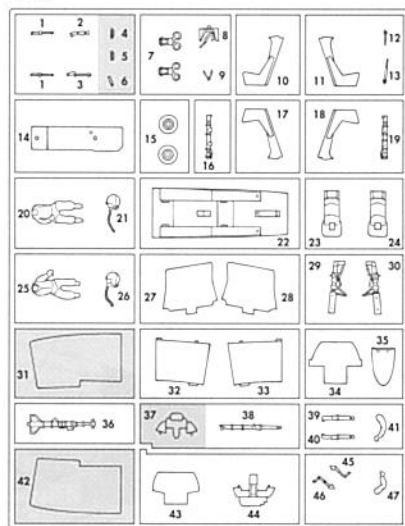

(E)

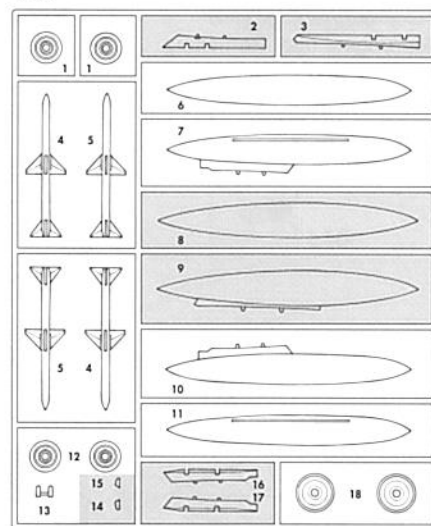

の部品は使用しません。
Parts not for use.
Teile werden nicht verwendet.
Pièces à ne pas utiliser.
Parti non per uso.
Partes para no usar.
不需要使用的部件

(R)

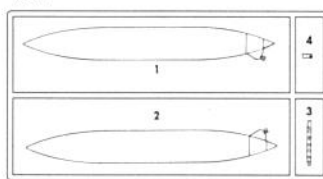

(H)

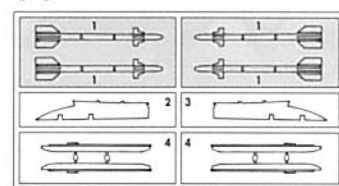

(L)

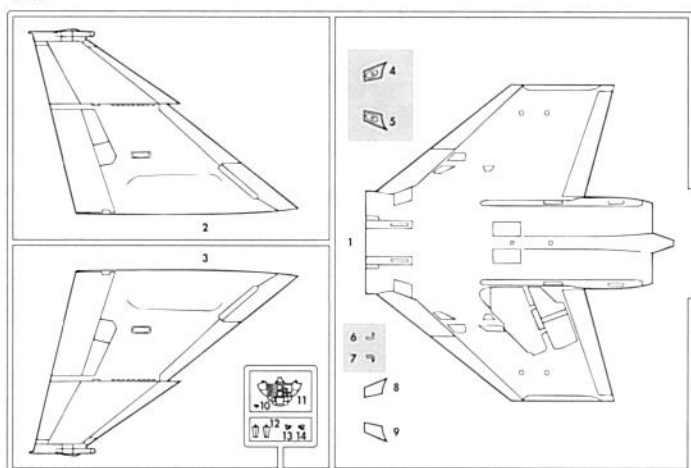

(F)

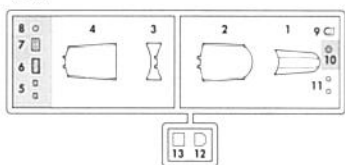

(K)

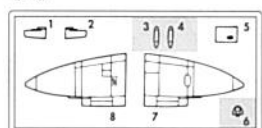

(O)

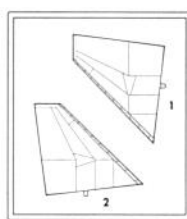

For Japanese use only.

■部品請求をされる方は、あなたの氏名、住所、郵便番号、電話番号を1字づつはっきり書いて、下のカードと共に申し込みください。

※ハセガワは、ご本人の同意がある場合を除き、個人情報を第三者に開示することはありません。

●「部品請求カード」1枚につき1キット分のパーツの請求を受けることができます。

●下記の価格は予告なく変更する場合がありますのでご了承ください。



— 部品請求カード —

074751:48 F-4EJ改 スーパーファントム
“302SQ F-4 ファイナルレイヤー 2019”

部品を紛失したり、破損された方は、このカードの必要部品を○でかこみ代金を現金書留または郵便小為替で当社サービス係までお申送ください。

D 部品……………700円 K 部品……………600円
E 部品……………700円 L 部品……………900円
F 部品……………500円 O 部品……………600円
H 部品……………600円 R 部品……………500円
J 部品……………900円 デカール……………3000円

1906

ART No. 07475

1	H1	ホワイト(白)	WHITE
2	H2	ブラック(黒)	BLACK
8	H8	シルバー(銀)	SILVER
12	H52	オリーブドラブ(1)	OLIVE DRAB (1)
28	H18	黒鉄色	STEEL
33	H12	つや消しブラック	FLAT BLACK
47	H90	クリアレッド	CLEAR RED
50	H93	クリアブルー	CLEAR BLUE
54	H80	カーキグリーン	KHAKI GREEN
55	H81	カーキ	KHAKI
61	H76	焼鉄色	BURNT IRON
92		セミグロスブラック	SEMI GROSS BLACK
137	H77	タイヤブラック	TIRE BLACK
138		クリアグリーン	CLEAR GREEN
305		グレーFS36118	GRAY FS36118
307		グレーFS36320	GRAY FS36320
308		グレーFS36375	GRAY FS36375
316		ホワイトFS17875	WHITE FS17875
317		グレーFS36231	GRAY FS36231
327		レッドFS11136	RED FS11136
329		イエローFS13538	YELLOW FS13538

このキットには接着剤は入っていないので別にお求めください。

塗料指定の **1** は GSIクレオス・Mr. カラー、**H1** は水性ホビーカラーの番号です。

H1 in painting indication is the number of GSI Creos Aqueous Hobby Color, while **1** is that of Mr. Color. Glue is not included in this kit.

H1 bei Bemalungshinweisen ist die Nummer der Aqueous - Hobby - Color von GSI Creos, während **1** den Ton der Farbserie Mr. Color anzeigt. Im Bausatz ist kein Klebstoff enthalten.

Sur le guide de peinture, **H1** correspond au numéro de couleur GSI Creos AQUEOUS HOBBY COLOR, alors que **1** correspond à Mr. COLOR. La colle n'est pas fournie dans ce kit.

H1 nella indicazione della pittura è il numero della GSI Creos del colore ad acqua per Hobby, mentre **1** è quello di Mr. Color. La colla non è inclusa nella scatola di montaggio.

H1 en indicaciones de pintado. Este es el número de GSI Creos Aqueous Hobby Color, mientras **1** es el de Mr. Color. El pegamento no está incluido en el kit.

H1 這個着色指示是代表 GSI Creos 出品水性模型漆油的編號，而 **1** 則代表 GSI Creos 出品的樹脂系模型漆油的編號，這份套件並沒有包括膠水。

Marking & Painting

① 航空自衛隊 第7航空団 第302飛行隊 F-4退役記念塗装機「428」 (07-8428) 百里基地 2018年~2019年
 J.A.S.D.F. 7th AW 302nd SQ F-4 Retirement special paint 「428」 (07-8428) Hyakuri A.B. 2018-2019

マーキング及び塗装図
 Markierungen und Bemalung
 Decoration et Peinture
 Marchio & Pittura
 Decoracion y Pintura
 標貼及着色指示

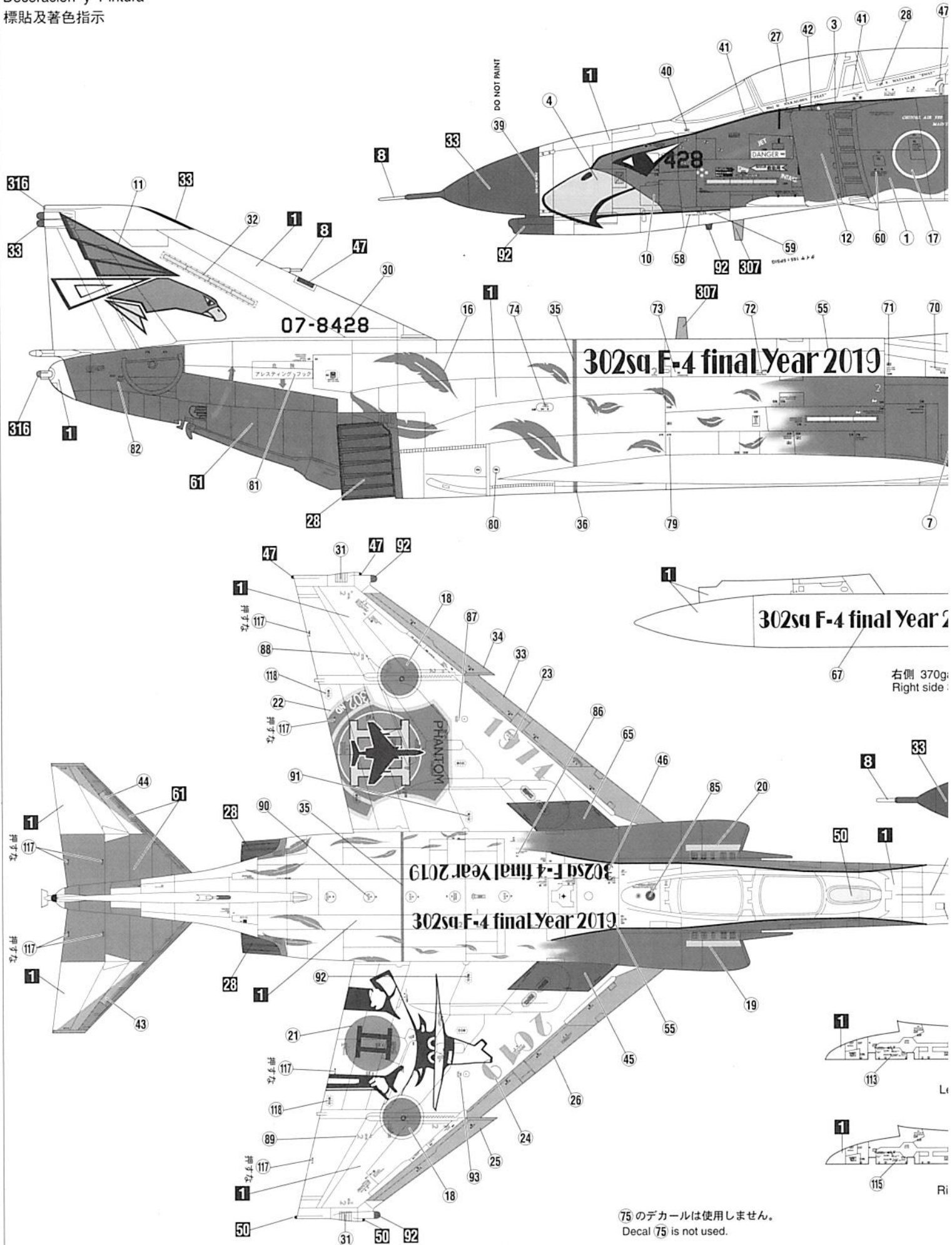

75のデカールは使用しません。
 Decal 75 is not used.

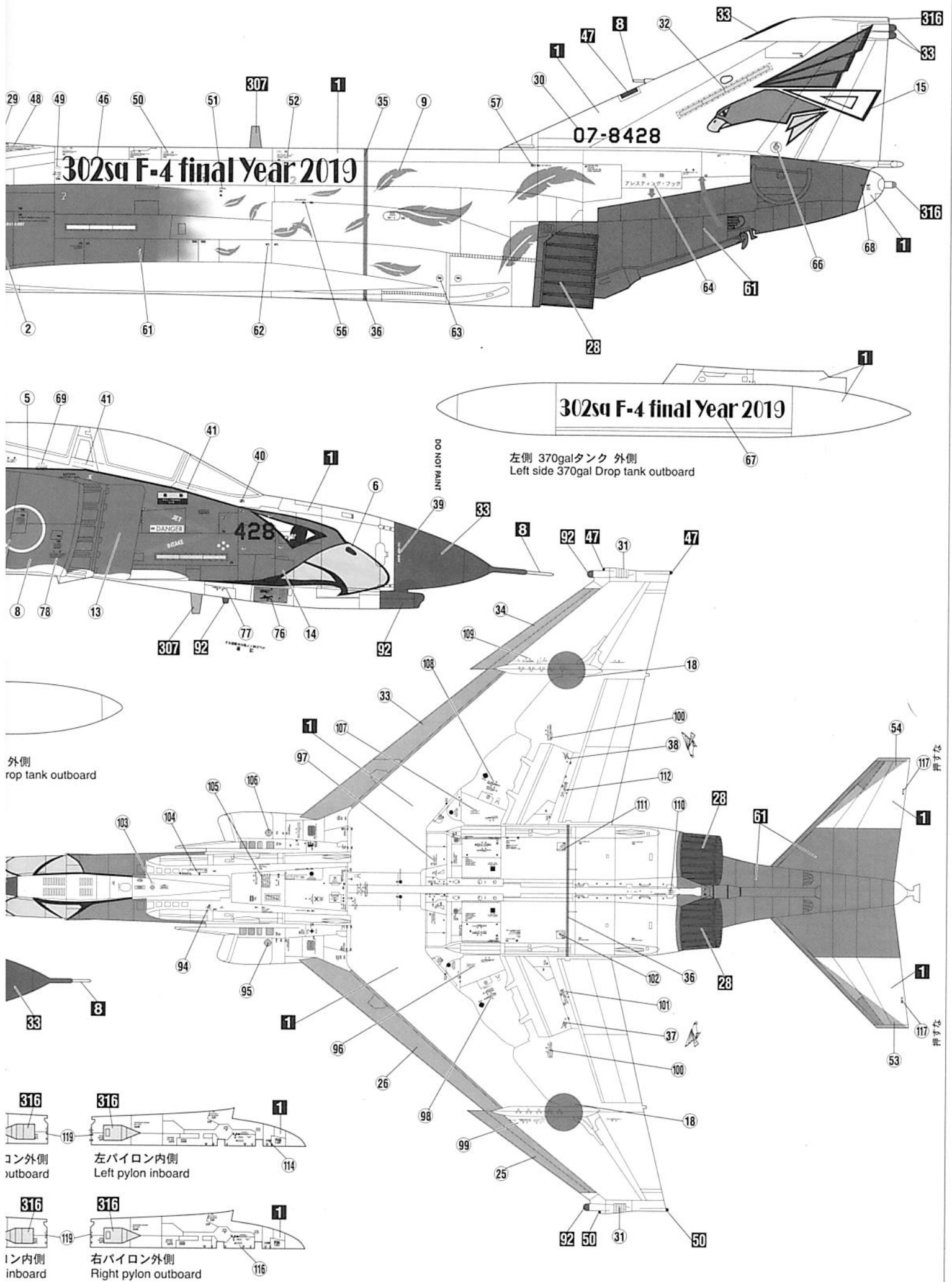

302sq F-4 final Year 2019

07-8428

302sq F-4 final Year 2019

左側 370galタンク 外側
Left side 370gal Drop tank outboard

外側
Drop tank outboard

コン外側
outboard

左パイロン内側
Left pylon inboard

コン内側
inboard

右パイロン外側
Right pylon outboard

◆この塗装図は1/48スケールを、側面80%、上下面55%に縮小してあります。
◆This marking chart has been reduced by 80% in the side view and 55% in the top and bottom views from 1/48 scale.

■デカールのじょうずな貼り方 Correct Method for Applying Decals

- デカールを貼るところのほこりや汚れを、ぬらした布できれいにふきとってください。
- Clean model surface with wet cloth.

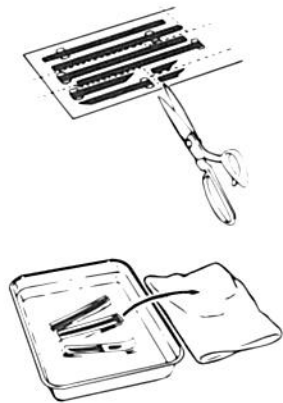

- 貼りたいデカールを台紙ごとハサミで切りとり、1枚づつ水またはぬるま湯に台紙を下にして20秒くらい浮かべます。
- Cut each design out of decal sheet and dip them in warm water for 20 seconds.
- 水から出したらタオルの上のせ、指先でデカールが動くか確かめた後、貼るところにおいて静かに台紙をずらします。
- Check with finger tip if design is loose on base paper. If so, place it on proper position on model and slide off base paper leaving design on model.



- 指先に少し水をつけて正確な位置にデカールを動かした後で、やわらかく、よく水を吸う布でデカールを押さえて内側の水分や気泡を押し出します。
- Move design to exact position with wet finger tip, and push out excess water and air bubbles under decal with soft cotton cloth.

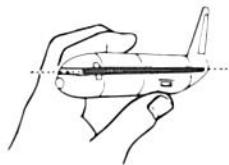

- デカールが完全に乾いたら少し水をつけた布で、デカールのまわりのノリをふきとります。
- When decals get dry, wipe off with wet cloth excess glue left around decals.

▶ 動画でご紹介
Featured in the video



CAUTION: NOT SUITABLE FOR CHILDREN UNDER 3 YEARS. CONTAINS SMALL PARTS.

NICHT FÜR KINDER UNTER 36 MONATEN ENTHÄLT KLEINE TEILE.

ATTENTIE: NIET GESCHIKT VOOR KINDEREN TOT 4 JAAR. BEBAT KLEINE ONDERDELEN.

ATTENTION: CE PRODUIT NE CONVIENT PAS A UN ENFANT DE MOINS DE 36 MOIS, EN RAISON DES PIÈCES DE PETITE DIMENSION CONTENUES.

ATTENZIONE: PRODOTTO NON ADATTO AI BAMBINI DI ETÀ INFERIORE AI 36 MESI. CONTIENE PICCOLE PARTI.

ATENCIÓN: NO ES CONVENIENTE PARA NIÑOS MENORES DE 3 AÑOS. CONTIENE PIEZAS PEQUEÑAS.

ATENÇÃO: IMPRÓPRIO PARA CRIANÇAS COM MENOS DE 3 ANOS. CONTÉM PEÇAS PEQUENAS.

FORSIGTIG! IKKE EGNET TIL BØRN SOM ER MINDRE END 3 ÅR. INDEHOLDER SMÅ DELE.

ΠΡΟΣΟΧΗ : ΚΑΤΑΛΗΛΟ ΓΙΑ ΠΑΙΔΙΑ ΑΝΩ ΤΩΝ ΤΡΙΩΝ ΕΤΩΝ ΠΕΡΙΕΧΕΙ ΜΙΚΡΑ ΤΕΜΑΧΙΑ

■VOR DEM ZUSAMMENBAU ZU LESEN

- Bitte lesen Sie die Anleitung vor dem Zusammenbauen sorgfältig durch.
- Verwenden Sie nur Kunststoffklebstoff und Kunststofflackfarben.
- Die geleerten Plastiktüten sollten zermissen und weggeworfen werden, um zu verhindern, daß Kleinkinder beim Spielen darin ersticken.
- Handhaben Sie Klebstoff und Lackfarben niemals in der Nähe von offenen Flammen.
- Mit klebemittel sparsam umgehen und während des zusammenbaus für ausreichende ventilation sorgen.

■LIRE CECI AVANT D'EFFECTUER LE MONTAGE

- Etudier attentivement les instructions avant le montage.
- N'utiliser que dell'adhésif plastique et du vernis.
- Déchirer et jeter les sacs en plastiques vides pour éviter tout danger d'étouffement pour les enfants.
- Ne jamais utiliser d'adhésif ou du vernis près d'une flamme.
- Utiliser le ciment avec modération et bien ventiler la pièce pendant le montage.

■LEGGERE QUESTO PRIMA DEL MONTAGGIO

- Studiare attentamente le istruzioni prima del montaggio.
- Usare solo adesivo e vernici per plastica.
- Strappare e gettare le buste di plastica vuote per evitare il pericolo di soffocamento per bambini piccoli.
- Non usare mai l'adesivo o la vernice vicino ad una fiamma.
- Utilice suficiente adhesivo y ventile bien la habitacion durante la construccion.

■ANTES DEL ENSAMBLAJE, LEA CUIDADOSAMENTE LO SIGUIENTE

- Antes del ensamble, estudie cuidadosamente las instrucciones.
- Emplee solamente cemento plástico y pinturas.
- Rompa y tire las bolsas de plástico a fin de evitar que los niños pequeños puedan sofocarse jugando con ellas.
- No emplee nunca cemento ni pintura cerca de llamas.
- Usare l'adesivo moderatamente e ventilare bene l'ambiente durante la costruzione.

■組件之前務請先看清此說明。

- 請先看說明圖，把握全體的順序之後才進入組件。
- 強力膠和塗料請使用塑膠專用的。商品的空袋為了不讓小孩子帶在頭上，請撕掉。
- 強力膠塗料不可在火的附近使用。

"WARNING" FUNCTIONAL SHARP POINTS
"WARNUNG" SCHARFE ECKEN UND KANTEN
"Avertissement" Points essentiels de fonctionnement
"ATTENZIONE" PARTI MOLTO ACUMINATE
"AVISO" PUNTOS AGUDOS EN FUNCIONAMIENTO



注意

- *組み立てる前に必ずお読みください。
- *12才以下の方が組み立てる時は、保護者もお読みください。

1. 組み立てる前に必ずお読みください。
2. 部品を取り出した後のビニール袋は、小さな子供が頭から被ったり、飲み込んだりすると窒息するおそれがありますので、破り捨ててください。
3. 部品はきれいに切り取り、切り取った後のクズはゴミ箱に捨ててください。
4. 部品はやむやみとがっている所がありますので使用目的以外は、絶対に遊ばないでください。特に小さいお子様のいる家庭では注意してください。
5. 小さな部品がありますので、誤って飲み込まないようにしてください。特に小さいお子様のいる家庭では注意してください。
6. 部品の組立の際、ニッパー、ナイフ、ヤスリ等を不用意に取り扱っていると、刃先等で怪我の恐れがあります。12才以下の方は、保護者の指導のもとに取り扱ってください。
7. 接着剤、塗料を使用する場合は、下記に注意してください。
* 締め切った室内では使用しないでください。中毒の恐れがあります。
* 火の近くでの使用は絶対に止めてください。引火の恐れがあります。接着剤、塗料は目や口に入れないでください。
* 誤って目や口に入ったときは、すぐに大量の水で洗い流して、医師に相談してください。
8. 工具、接着剤、塗料、電池等を使用する場合は、その説明書の注意事項をよく読んで正しく使用してください。



CAUTION

- * MAKE SURE TO READ INSTRUCTIONS LISTED BELOW BEFORE ASSEMBLING.
- * ADULT SUPERVISOR SHOULD ALSO READ INSTRUCTIONS WHEN ASSEMBLED BY CHILDREN AGED 12 OR YOUNGER.

1. THIS BEING AN ASSEMBLY KIT. READ THE INSTRUCTIONS BEFORE ASSEMBLING.
2. TEAR UP AND THROW AWAY THE PLASTIC BAGS CONTAINING KIT PARTS AS CHILDREN MAY SUFFOCATE BY SWALLOWING OR WEARING OVER HEAD.
3. CUT THE PARTS OFF PROPERLY AND THROW THE WASTE PARTS INTO DUSTBOX AT ONCE.
4. DO NOT PLAY WITH THE PARTS FOR ANY OTHER PURPOSE AS SOME PARTS MAY BE TOO SHARP. MORE CAUTION AND CARE NEEDED FOR FAMILIES WITH INFANTS.
5. DO NOT SWALLOW ANY PARTS AND CUT-OFF CHIPS. KEEP AWAY FROM REACH OF CHILDREN.
6. WRONG OR CARELESS USAGE OF NIPPER, CUTTER, FILE ETC. MAY HURT THE ASSEMBLER.
7. BE CAUTIONS AS FOLLOWS WHEN USING ADHESIVES AND/OR PAINTS:
* DO NOT USE IN CLOSED ROOM TO AVOID POISONING/TOXIC.
* DO NOT USE NEAR FIRE TO AVOID FLAMMABILITY.
* DO NOT PUT ANY ADHESIVES AND/OR PAINTS INTO MOUTH AND EYE IF MISTAKENLY PUT INTO, WASH OUT PROMPTLY WITH FULL WATER AND CONSULT A DOCTOR.
8. USE TOOLINGS, ADHESIVES, PAINTS, BATTERIES ETC. PROPERLY AFTER CAREFUL READING OF INSTRUCTIONS GIVEN IN EACH HANDLING MANUAL.



株式会社ハセガワ
静岡県焼津市八幡3-1-2 〒425-8711 TEL (054) 628-8241
HASEGAWA CORPORATION
3-1-2 Yagusu, Yaizu, Shizuoka, 425-8711 Japan.

ハセガワ新製品情報
ハセガワウェブサイト

<http://www.hasegawa-model.co.jp>

