

HE-111A

Heinkel 111 увійшов в історію авіації Другої Світової війни як один з найкращих фронтових бомбардувальників. Проте народження майбутнього величного літака супроводжувалося величезними труднощами, а бойова кар'єра перших машин виявилася недовгою.

Одразу після приходу до влади А.Гітлера почався перегляд статей Версальської угоди, згідно з якою Німеччині заборонялося мати армію та військову авіацію. Але на початку тридцятих Німеччина ще не могла відкрито кинути виклик колишнім країнам Антанти, і тому концепція створення бомбардувальної авіації передбачувала побудову літаків "подвійної ролі" - тобто таких, що офіційно іменувались транспортними, але у випадку початку бойових дій могли б використовуватися, як бомбардувальники.

24 лютого 1935 р. відбувся дебютний політ першого з п'яти перед серійних He 111. Льотні характеристики виявилися задовільними, і літак повернули на фірму Хейнкеля для доробки. Військове керівництво проявило інтерес до He-111 наприкінці 1935 р, коли були замовлені перші 10 літаків, що отримали назву He-111A.

На відміну від прототипу, дані He-111A виявилися дещо нижчими. Зльотна вага зросла на 520 кг., а крейсерська швидкість становила лише 270 км/год. Військове командування відмовилося від He-111A, і це стало несподіванкою для Ернста Хенкеля, який на той час випробував найбільш обіцяючий з усіх п'яти прототипів He-111V5. Але в цей час Китайська військова комісія, що прибула до Німеччини напередодні Японо-Китайського конфлікту, мала завдання від уряду Чан Кайші закупити будь-які літаки.

Невдовзі шість He-111A, з яких демонтували бомбові приціли та радіобладнання, було завантажено на пароплав та відправлено до Китаю. Наприкінці 1936 р. всі шість літаків було введено до китайських військово-повітряних сил.

В першому бойовому вильоті японськими винищувачами були збиті три з шести He-111A - це сталося внаслідок того, що He-111A, які летіли з випущеними нижніми стрілецькими точками, відстали від основної групи бомбардувальників та ескортних винищувачів. Вцілілі три літаки залишилися на бойовій службі до осені 1937 р., один з них був втрачений внаслідок льотного інциденту в 1939 р.

HE-111A

Heinkel 111 came to WWII aviation history as one of the best medium-range bomber. But born of future great plane accompanied with big problems and combat service of the first-built planes was very short.

Just after Adolf Hitler became Chancellor of the Third Reich process of breaking of the Versailles Treaty began. But Germany couldn't throw challenge to Britain and France and conception of Bomber aviation creating consist from building transport planes which could be converted to bombers when war started.

On February, 24 1935 first flight of the new plane took place. Flying performances was satisfied and plane returned to factory for improves. Reichsluftfahrtministerium at the end of 1935 ordered pre-production batch from 10 aircrafts, which received official name He-111A. Unlike prototype, He-111A was more heavily (on 520 kg) and cruising speed reduced to 168 mph (270 km/h). New plane admitted unsuitable for Luftwaffe.

This decision was unexpected for Heinkel, who had already initiated the flight testing of much powerful prototype He-111V5.

But in same time Chinese military purchasing commission was in Germany. During China-Japanese boarding conflict they had mandate from Chiang Kai-shek government obtain any bombers.

Soon six He-111A with deleted bomb sights and radio equipment were disassembled and shipped to China by sea. At the end of 1936 all six new bombers joined to Chinese air forces.

They were first operationally used in attack against Japanese army near Shanghai, being flown with Martin 139 and Boeing 281 escort planes. Five of the six He-111A participated in this mission but inexperienced Chinese crews forgot lift ventral gunner position and Heinkel fell behind the Martin's and Boeing's. Japanese fighters shot down three of them, other returned to base.

Survived three He-111A still in service until Autumn 1937.

One He-111 was lost in flying accident on 1939, when Chinese gunner from other aircraft shot down him by mistake.

HE-111A

Das Flugzeug He 111 gehört zur Geschichte des Zweiten Weltkrieges als ein der besten Frontbomber. Jedoch wurde die Geburt des künftigen majestätischen Flugzeugs mit den größten Schwierigkeiten begleitet, und die Kampfkarriere der ersten Flugmaschinen erwies sich als kurzfristig.

Nachdem A. Hitler an die Macht gekommen war, hatte man mit der Revision von Artikeln des Versailles' Abkommens, in Übereinstimmung womit dem Deutschland verboten war, eine Armee und Luftwaffe zu besitzen. Aber am Anfang dreißiger Jahre konnte das Deutschland noch nicht, die ehemaligen Entente-Länder zum Kampfe herausfordern, deshalb sah die Konzeption von Schaffung der Bombenfliegerkräfte vor, die Flugzeuge mit einer "Doppelrolle" - d.h. Flugzeuge, welche offiziell als Transportflugzeuge bezeichnet wurden, aber im Falle des Beginns der Kriegshandlungen als Bomber eingesetzt werden könnten - zu bauen.

Am 24. Februar 1935 erfolgte der Probeflug des ersten der fünf Flugzeuge He-111, welche vor der Serienfertigung gebaut worden. Die Flugdaten sind befriedigend, und das Flugzeug wird der Firma Heinkel zurückgegeben, um die Nacharbeiten vorzunehmen. Die Militärbehörden zeigten ihr Interesse für das Flugzeug He-111 Ende 1935, als die ersten 10 als He 111 A bezeichneten Flugzeuge bestellt wurden.

Im Unterschied zum Musterflugzeug erwiesen sich die technischen Daten des Flugzeugs He 111 A etwas minder. Das Startfluggewicht hat sich um 520 kg erhöht, und die Reisegeschwindigkeit hat nur 270 km/h betragen. Das Militärkommando hat auf das Flugzeug He-111A verzichtet; das war eine Überraschung für Ernst Heinkel, welcher in dieser Zeit das perspektivste Flugzeug von allen Modellen - das He-111V5 - geprüft hatte. Dann aber hatte die chinesische Militärkommission, welche am Vorabend des japanisch-chinesischen Zwischenfalls nach Deutschland gekommen war, einen Auftrag seitens der Regierung von Tschan Kaischi, die beliebigen Flugzeuge anzukaufen.

Kurz danach wurden sechs He-111 A, von denen die Bombenfernrohre und Funkausrüstung demontiert worden waren, auf ein Dampfschiff beladen und nach China geschickt. Ende 1936 wurden alle sechs Flugzeuge der chinesischen Luftwaffe angegliedert.

Während des ersten Kampfflugs haben die japanischen Jägerflugzeuge drei von sechs He-111 A niedergestürzt; das geschah infolgedessen, daß die Flugzeuge

He-111A mit den ausgefahrenen unteren Schützenzitzen flogen und sich von der Hauptbombergruppe und Begleitjägerflugzeugen lostrennten. Die unbeschädigten Flugzeuge blieben im Kampfbestand bis zum Herbst 1937, ein davon ging 1939 infolge eines Flugunfalls verloren.

Технічні характеристики

Розмах крила	22,61 м
Довжина	17,51 м
Загальна вага	8220 кг.
Швидкість макс.	310 км/год.
Двигун	2xBMW VI кожен по 660 к.с.
Озброєння:	
Кулемети	2 x 7,9 мм MG 15
Бомби	1000 кг
Екіпаж	4 особи

Technical Specifications:

Wing span	22,61 m
Length	17,51 m
Take-off weight	8220 kg
Maximum speed	310 km/h
Engine	2xBMW VI (660 h.p.)
Armament:	
Machine-guns	2 x 7,9 mm MG 15
Bombs	1000 kg
Crew	4 per.

Technische Hauptdaten

Flügespannweite	22,61 m
Rumpflänge	17,51 m
Wicht	8220 kg
Max.Geschwindigkeit	310 km/St
Motor	2xBMW VI (660 P.S.)
Bewaffnung:	
Maschinengewehre	2 x 7,9 mm MG 15
Bomben	1000 kg
Besatzung	4 man

Інструкція The instruction

УВАГА - Прочитати обов'язково!

Перед початком роботи уважно вивчіть інструкцію для складання моделі. Деталі з рамок вирізати за допомогою гострого ножа або гострозубців. Нумери деталей позначені цифрами: 1, 2, 3... Рамки, в яких знаходяться деталі, позначені великими латинськими літерами: **A, B, C**... Для деталей, які необхідно фарбувати перед складанням, вказано колір фарби: **A, B, C**... З'єднувати деталі за допомогою клею Plastic CEMENT 3991, 3992, 3999 або FIX 44601, 44602, 44607.

Вказівка для наклеювання декалей: вирізати з аркуша потрібні декалі (на схемі номери декалей вказано цифрами у квадратах); покласти їх у посуд з чистою водою приблизно на 1/2 хвилини; накласти декалі на модель, а потім зсунути з аркуша. Для кращого прилипання притиснути їх чистою тканиною.

ATTENTION - Useful advice!

Read the instructions carefully prior to assembly. Remove parts from frame with a sharp knife or a pair of scissors and trim away excess plastic. Do not pull off parts. Numbers of parts are marked figures: 1, 2, 3... Frames, in which the part is situated, are marked by capital letters: **A, B, C**... For parts, which should be painted before mounting, are given colors of paint: **A, B, C**... Use plastic cement ONLY.

Directions for applying the decals: cut out from the sheet the necessary decals (numbers of decals are marked by figures in squares); plunge them into a vessel with pure water for about 1/2 minute; apply the decals on the kit, letting them slide from the paper. For a better adhesion, press them by means of clean rag.

ACHTUNG - Ein nützlicher Rat!

Von der Montage die Zeichnung aufmerksam studieren. Die einzelnen Montageteile mit einem Messer oder einer Schere vom Spritzling sorgfältig entfernen. Nummern der Einzelteile sind als Ziffer: 1, 2, 3... Der Rahmen, in welchem sich der Einzelteil befindet, wird als grosser Latienbuchstabe angegeben: **A, B, C**... Für die Einzelteile, die vor der Montage zu färben sind, wird die Farbe des Farbstoffs angegeben: **A, B, C**... Bitte nur Plastikklebstoff verwenden.

Anweisungen für Abziehbilder-Anbringung: Die benötigten Abziehbilder vom Blatt abschneiden, in ein Glas reines Wasser für etwa 1/2 Minute eintauchen, auf das Modell legen und dann vom Papierbogen abnehmen. Um eine bessere Haftung zu erzielen, die Abziehbilder mit einem reinen

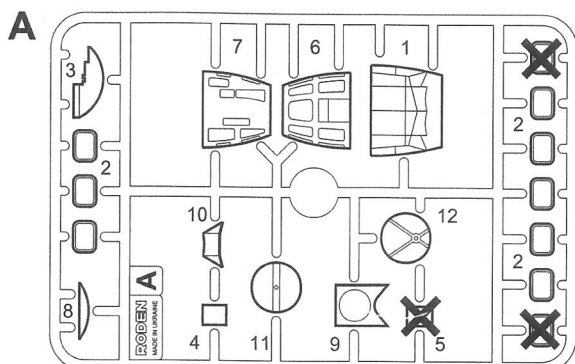
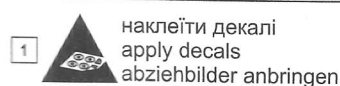
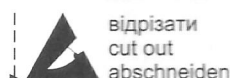

- Комплектність іграшки:**
1. Рамки з деталями - 6 шт.
 2. Інструкція - 1 прим.
 3. Декалі - 1 прим.
 4. Коробка 1 шт.

Майстер-модель виготовлена
Є.К. Хавіло. Історико-технічний
супровід опрацювали
Т. Штук та О. Кривчик.

The master-model is made by
Eugene K. Khavilo. Historical and
technical assistance by Taras
Shtyk and Alex Krivchik.

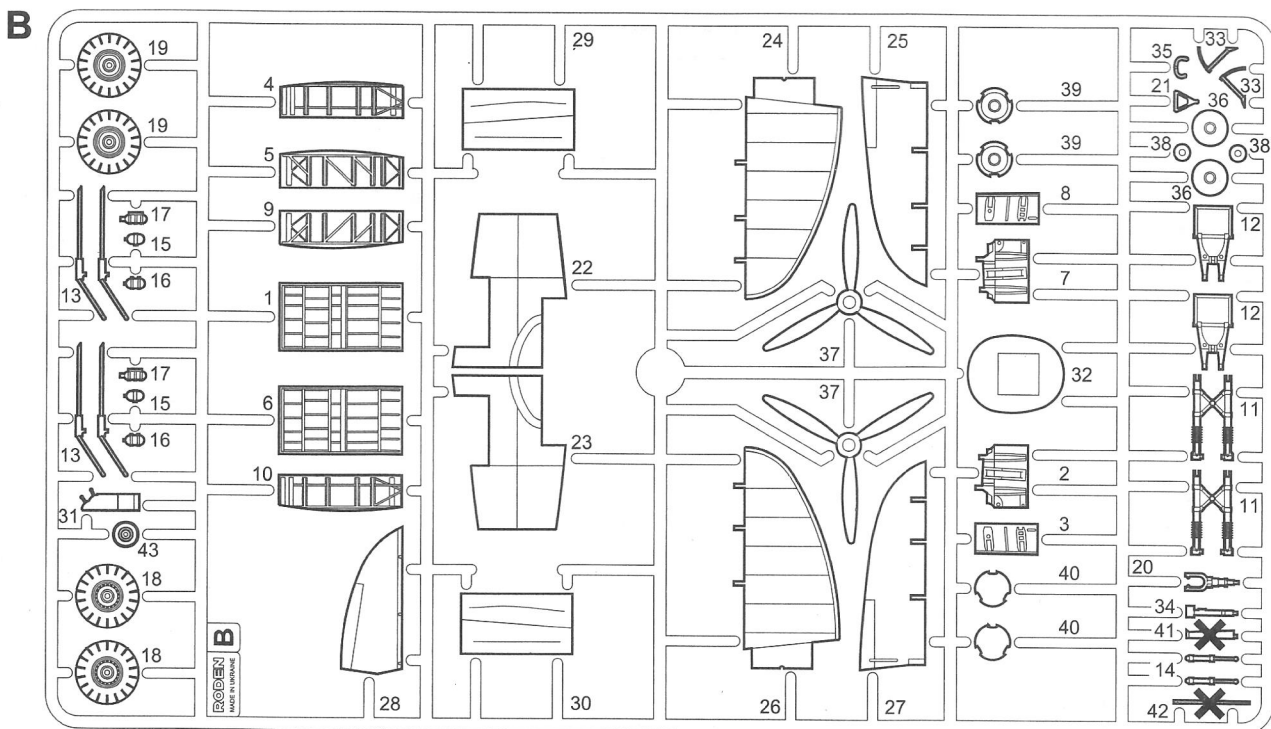

C

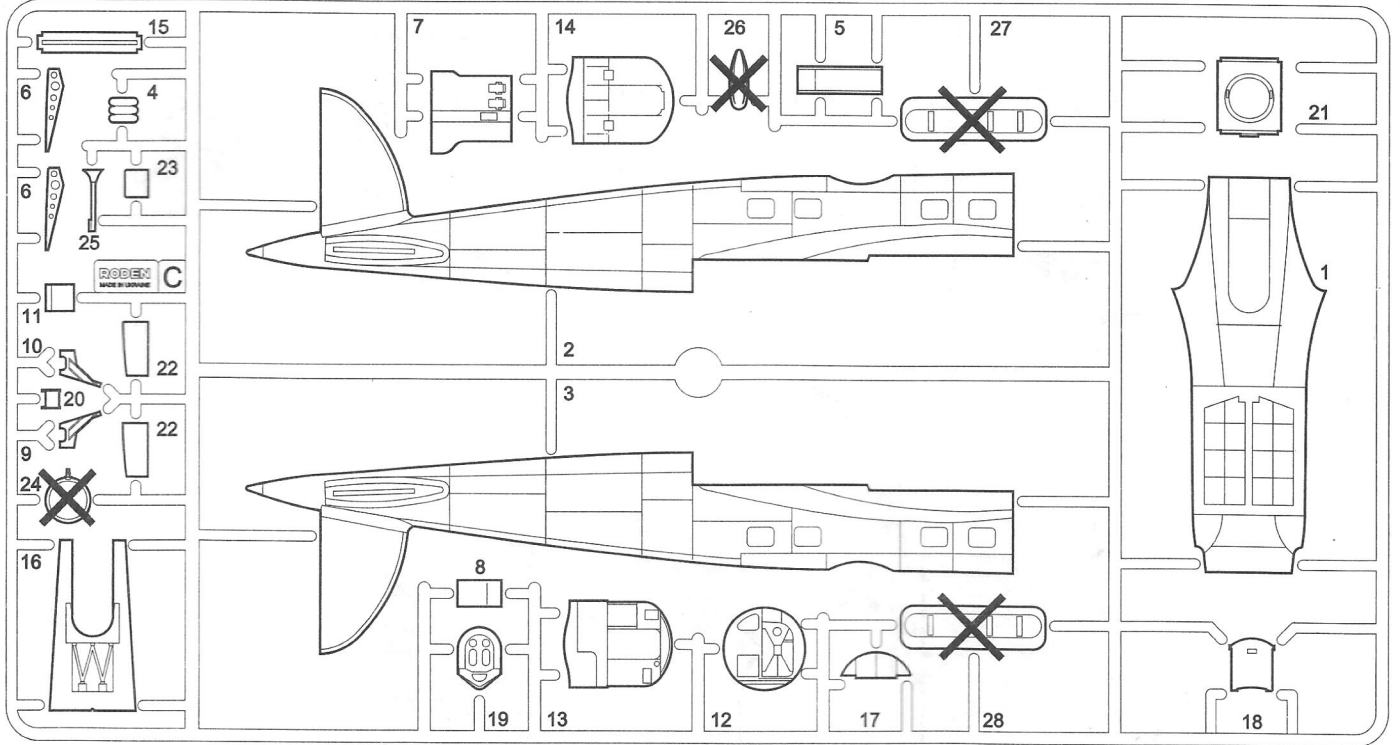

E

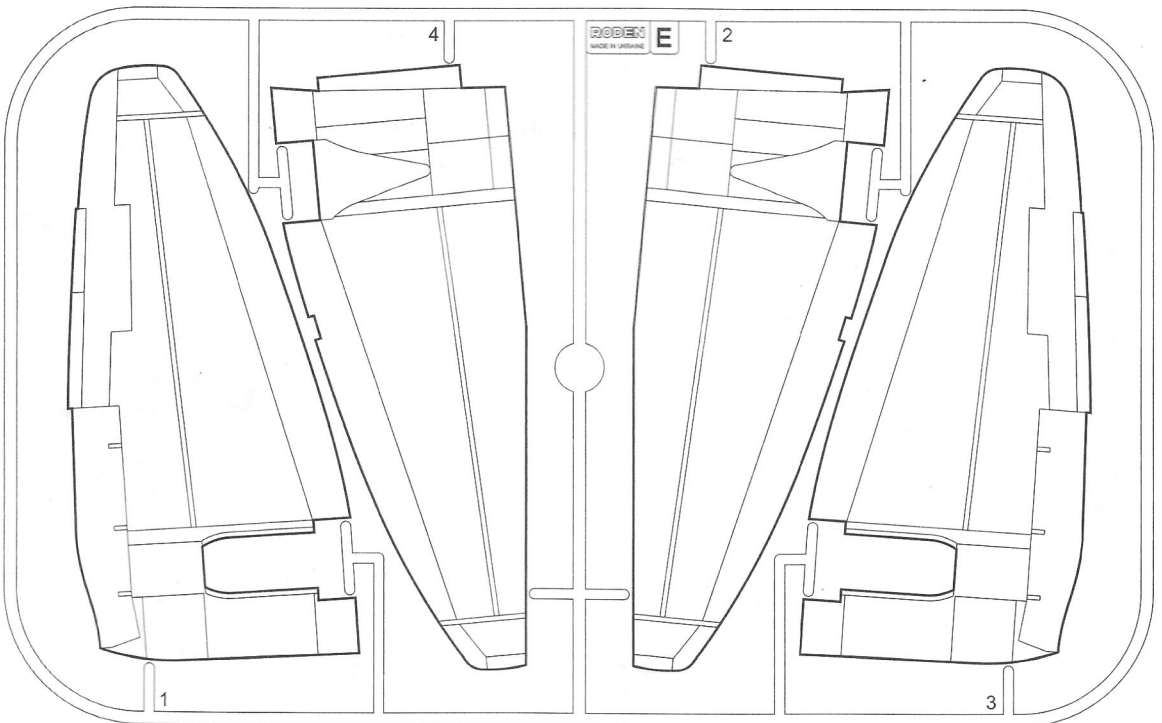

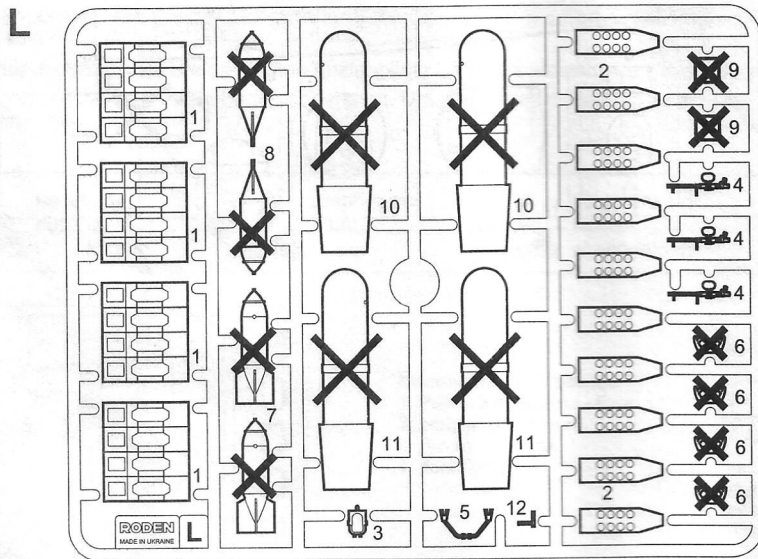
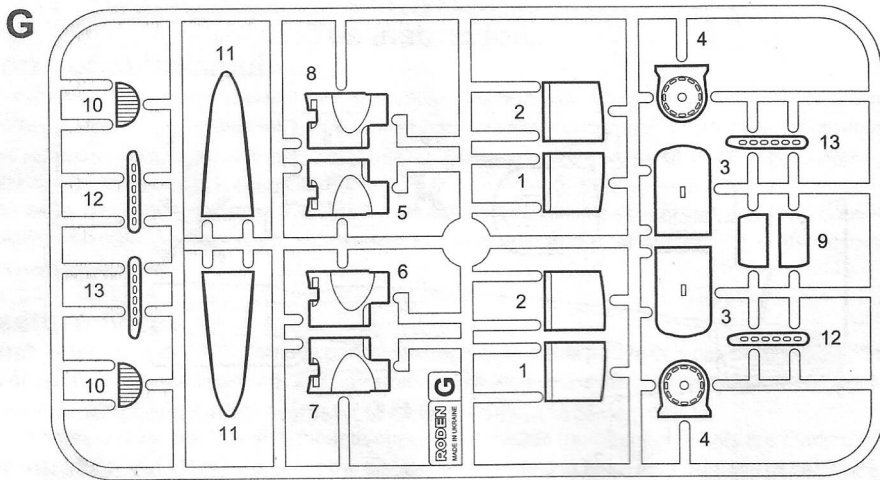

Порядок складання моделі
The model's folding order

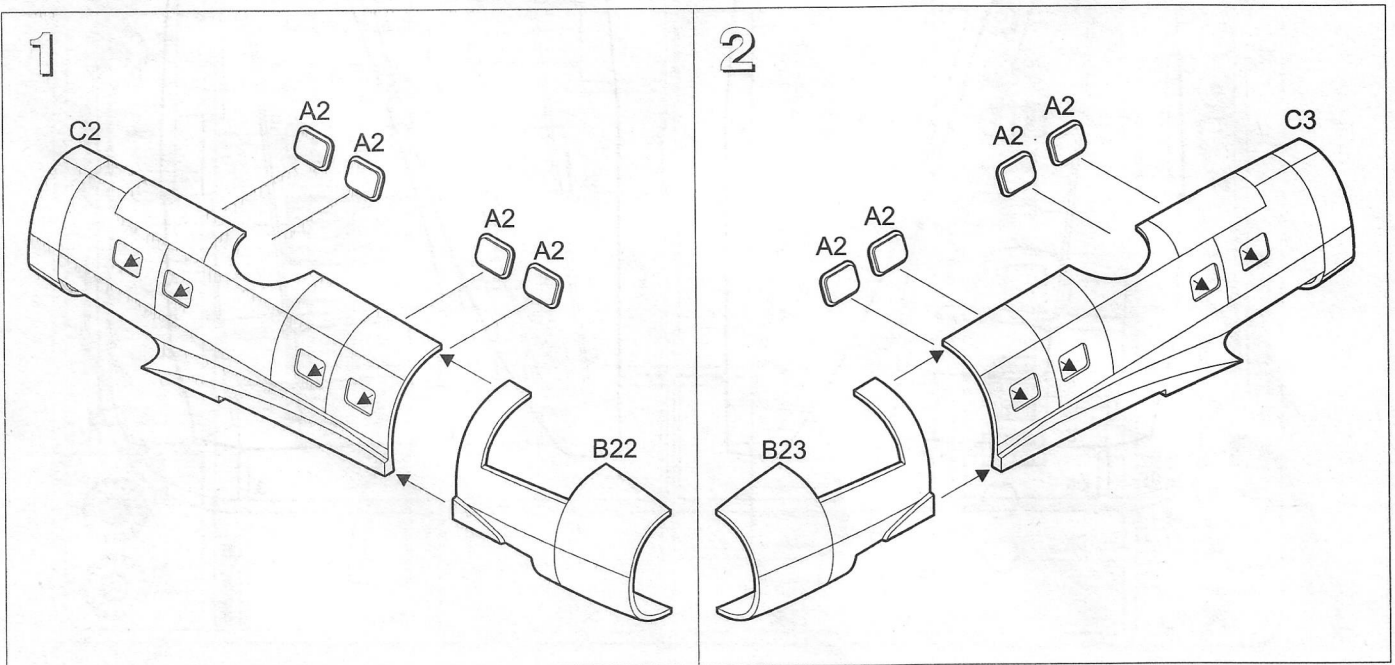

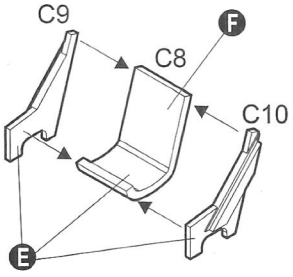
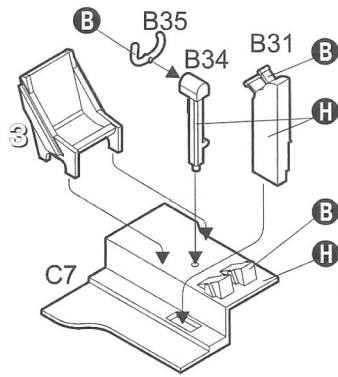
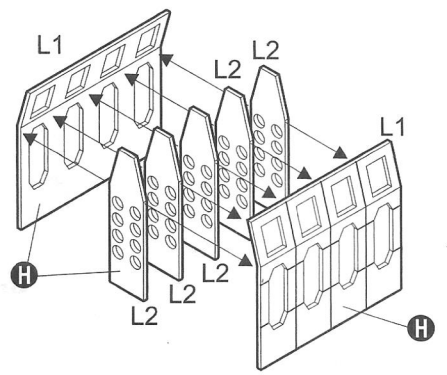
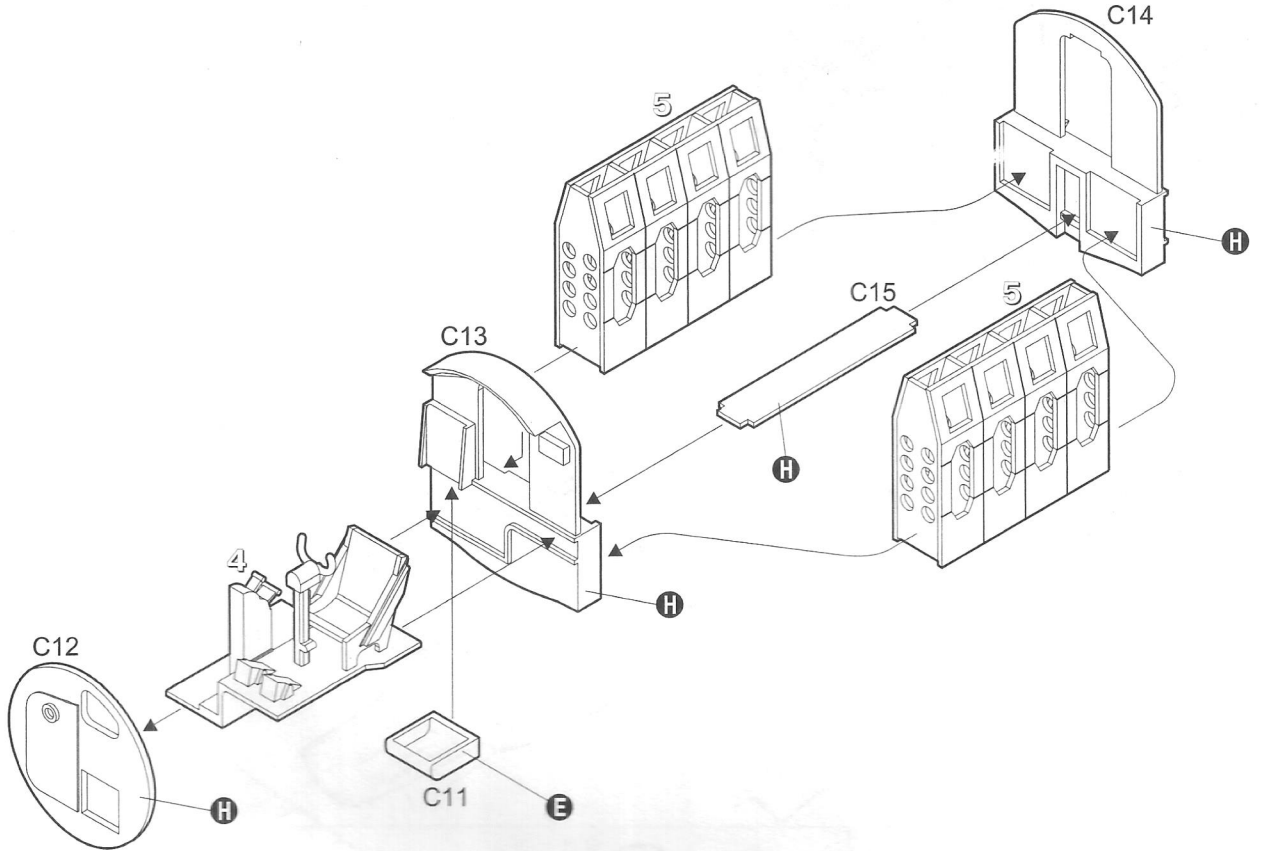
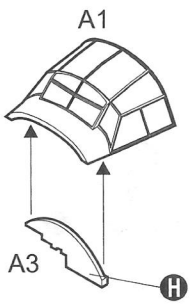
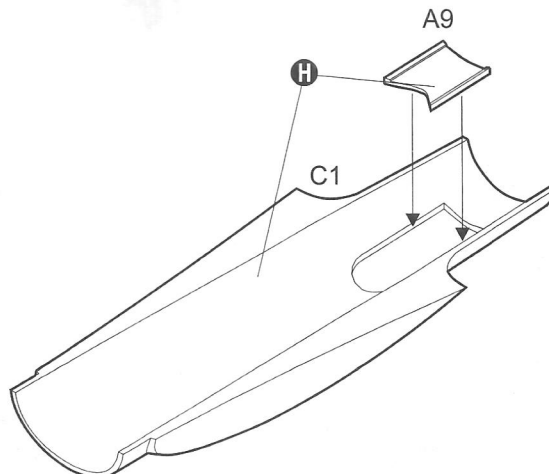
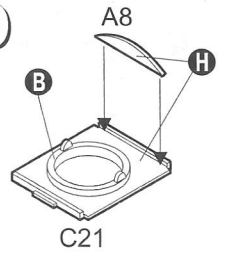
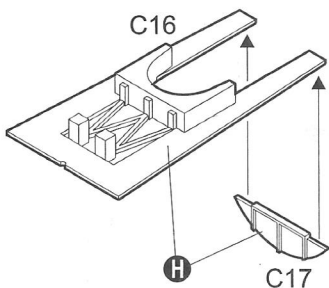
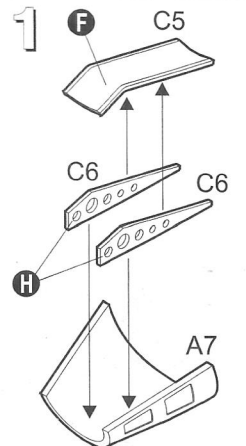
3**4****5****6****7****9****10****8****11**

12

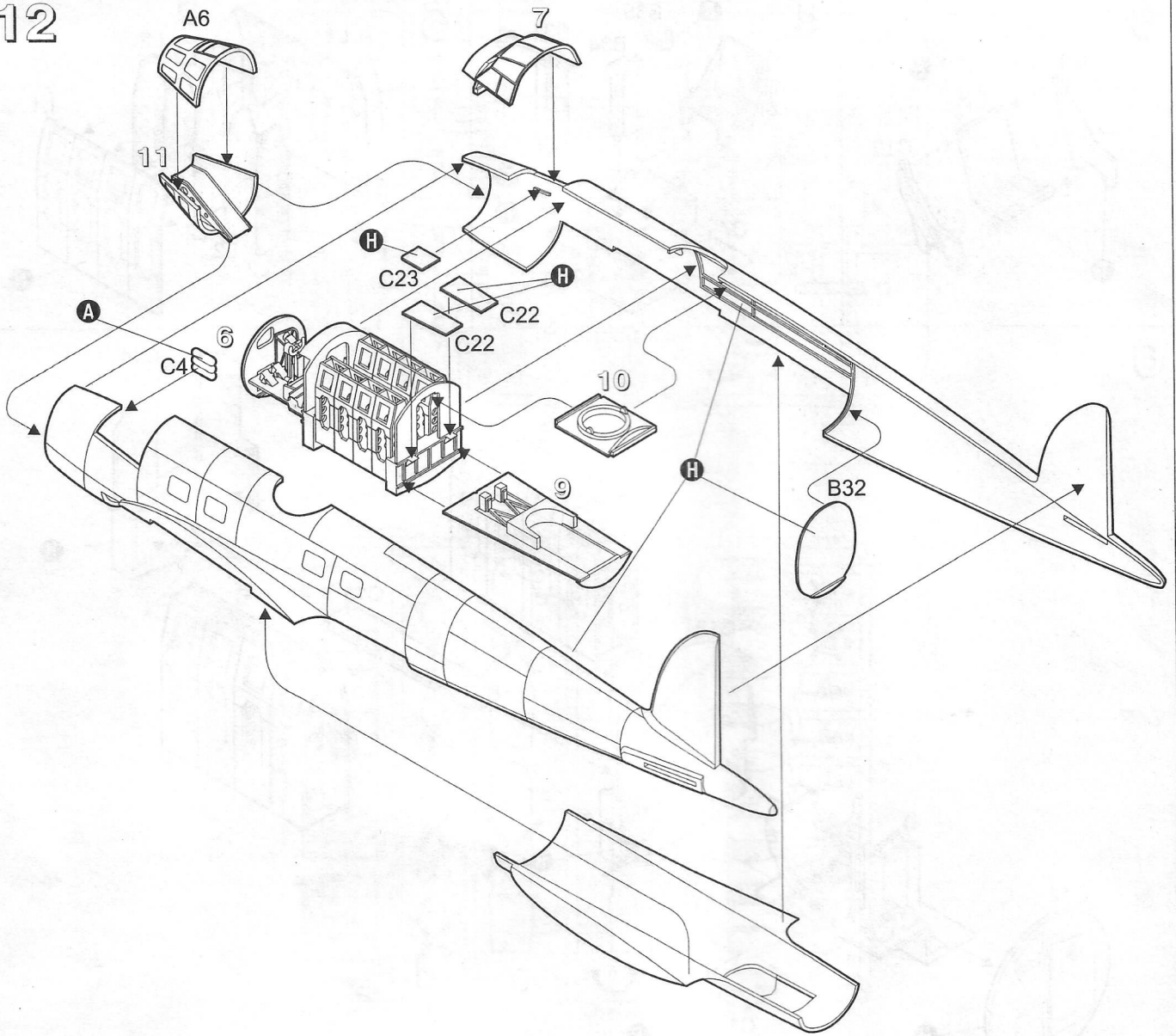

13

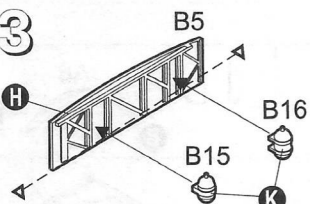

14

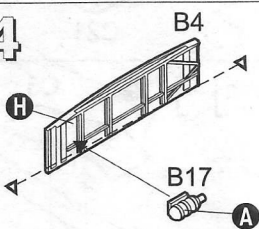

15

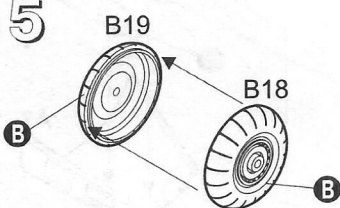

16

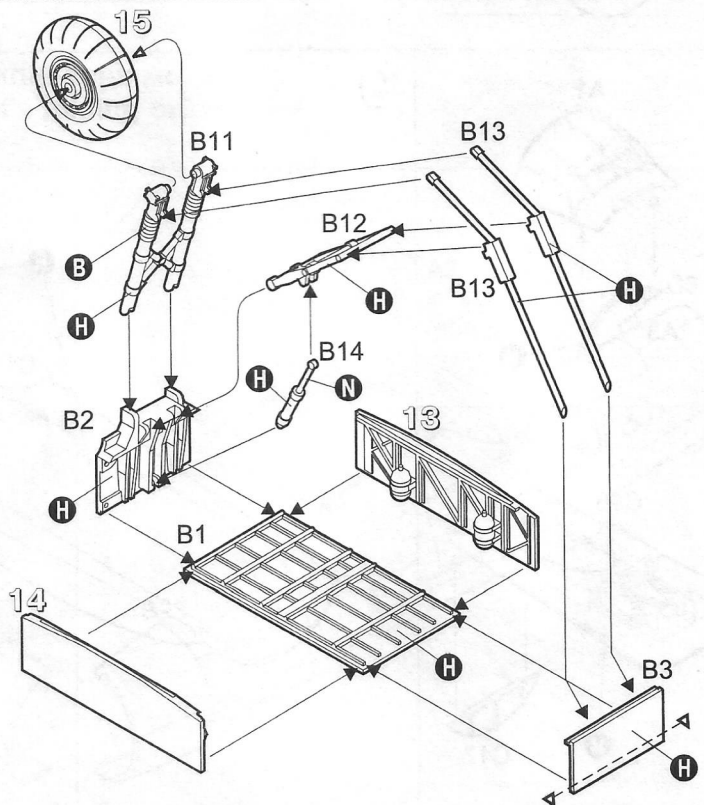

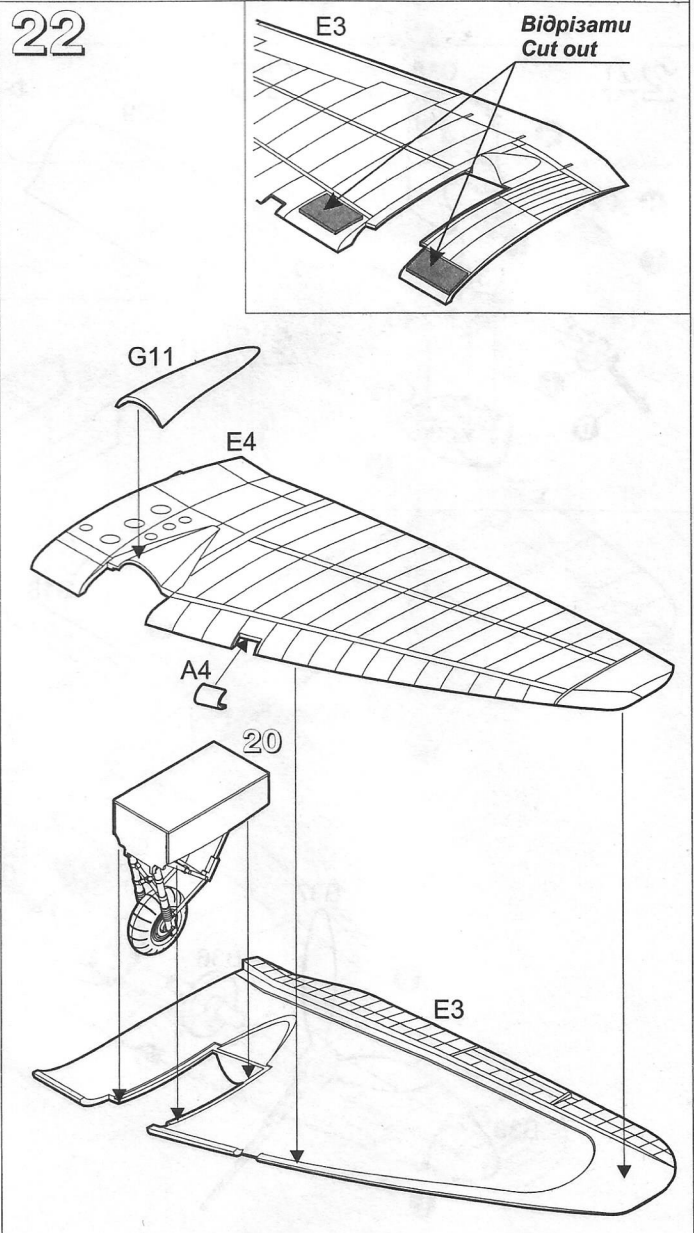
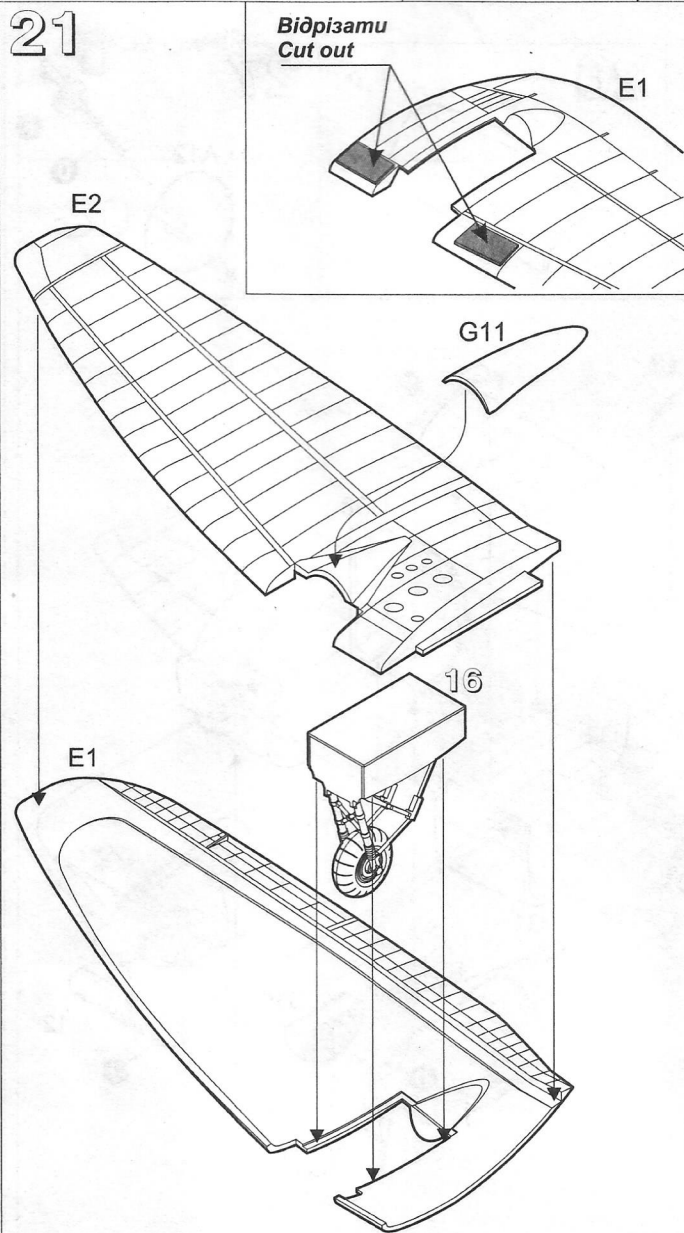
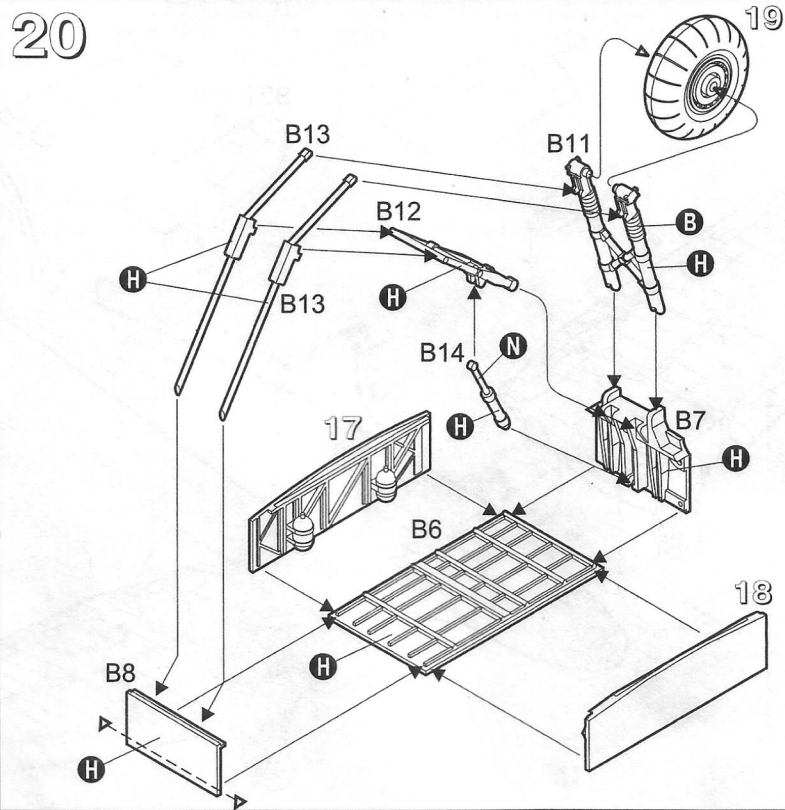
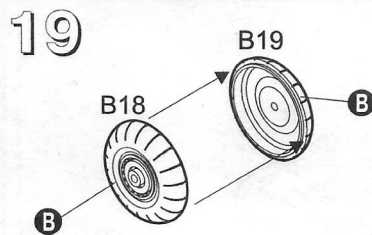
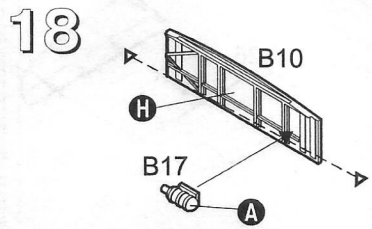
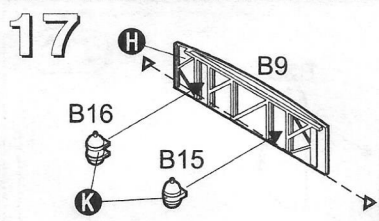

23

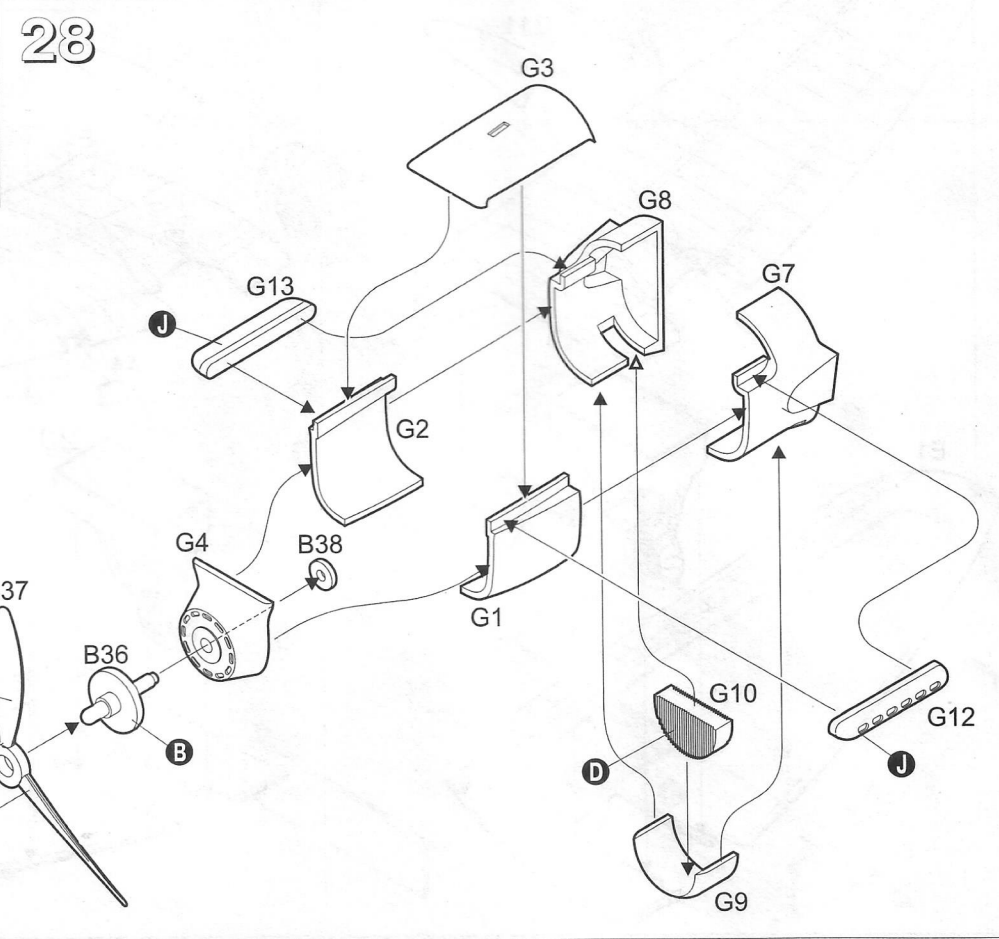
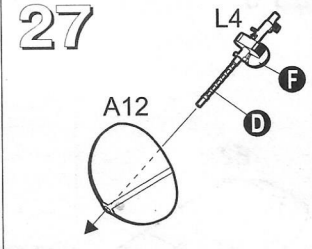
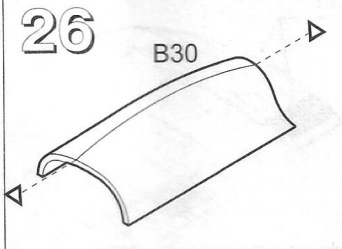
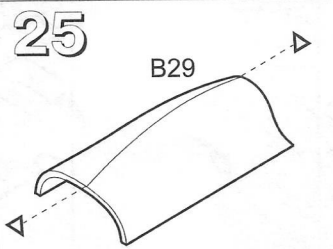
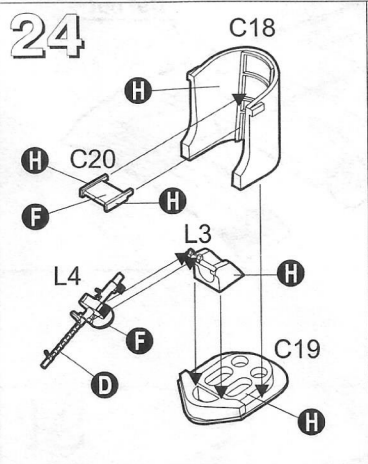
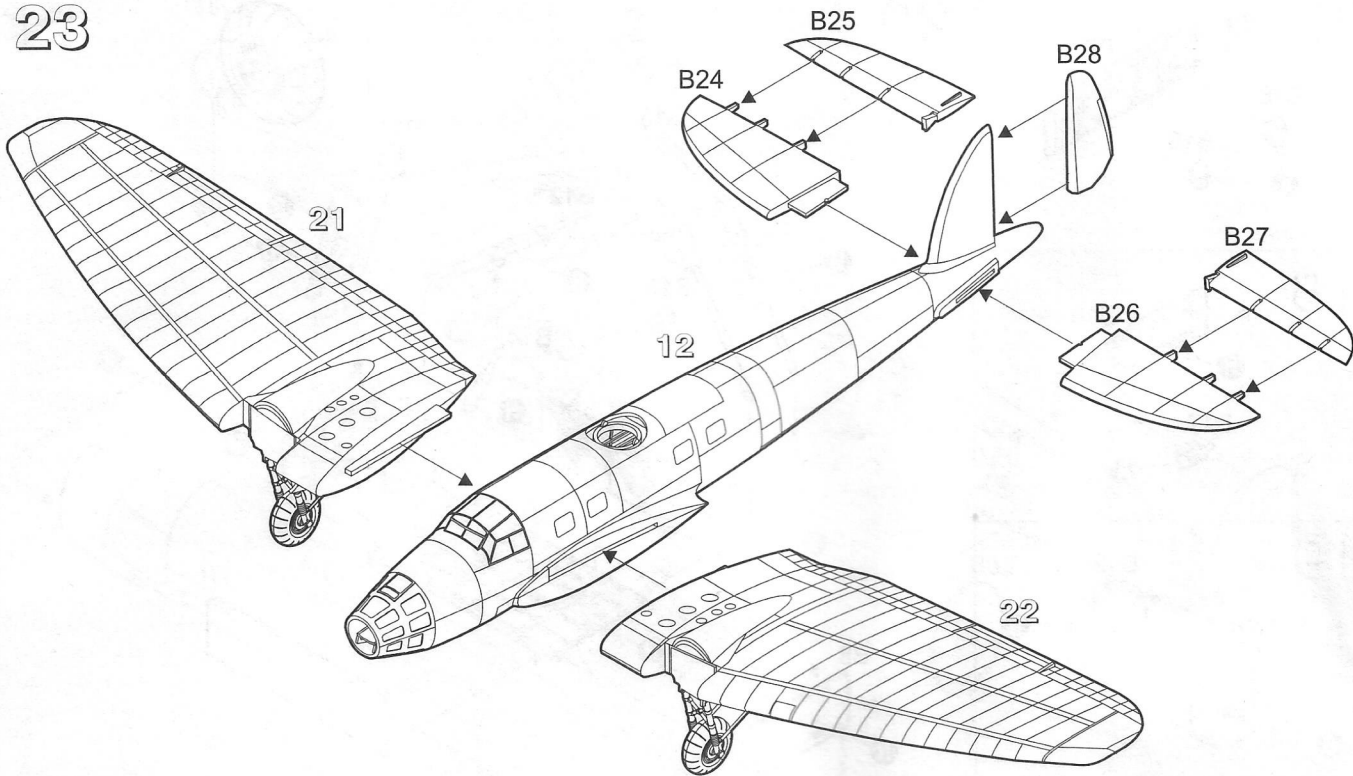

29

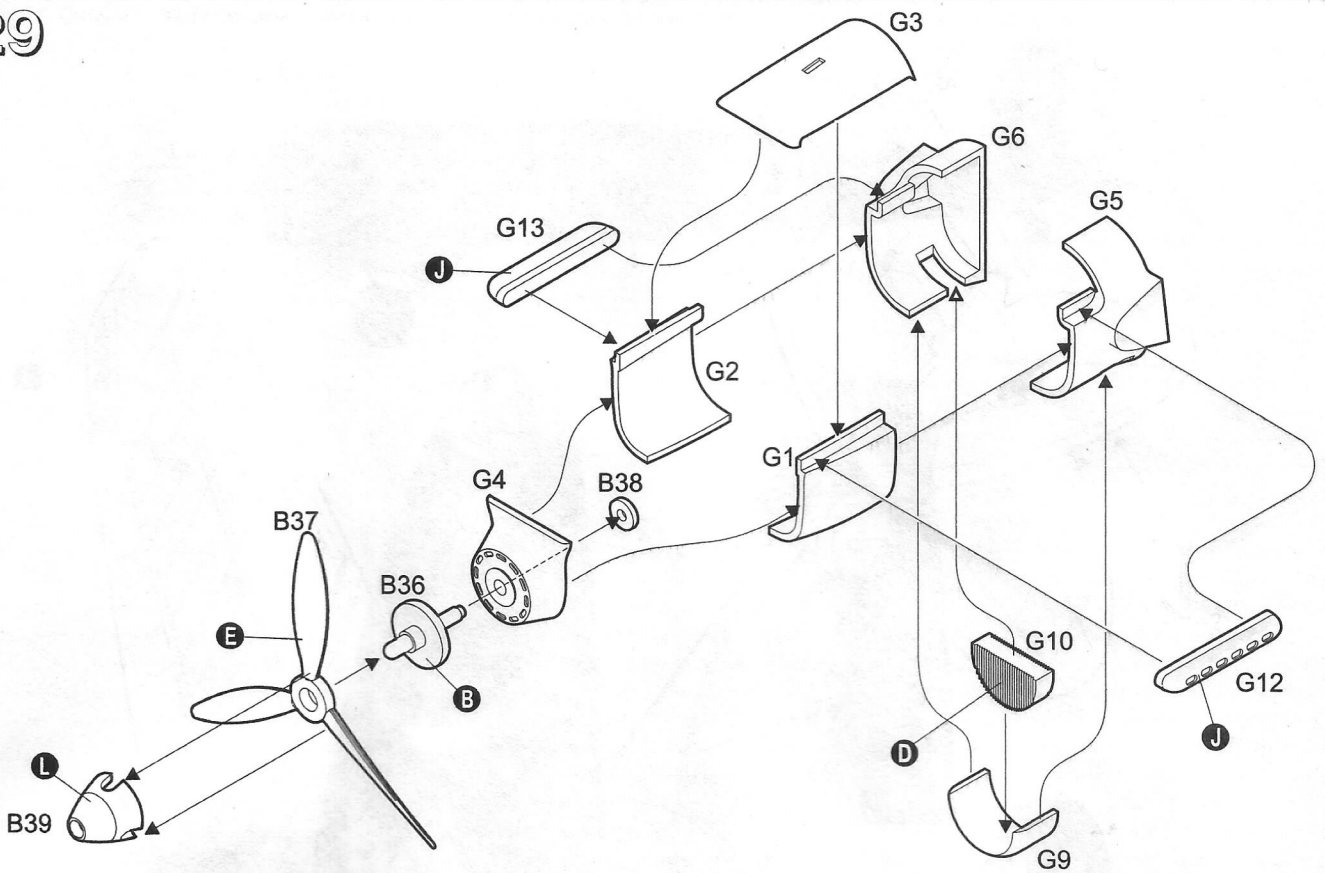

30

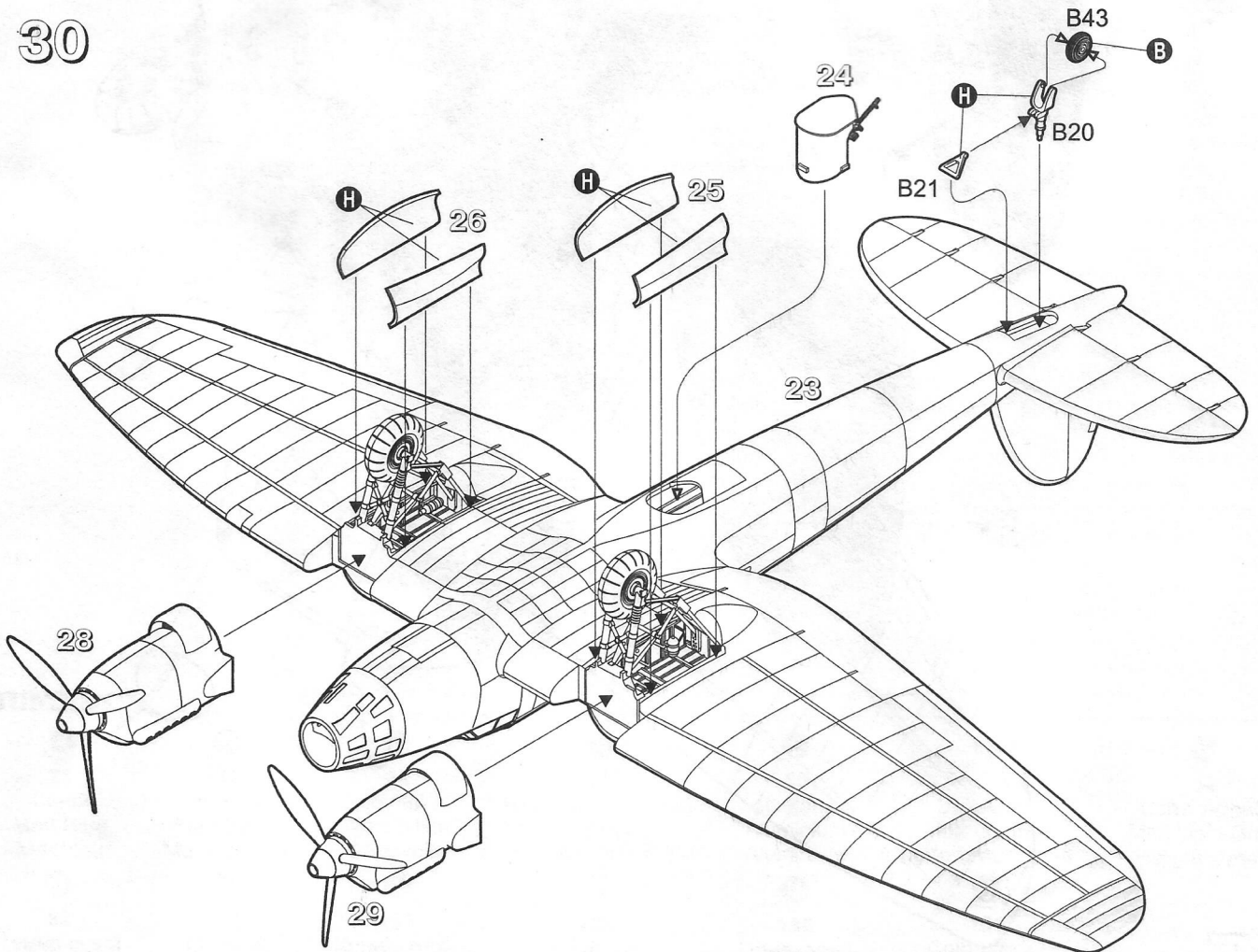

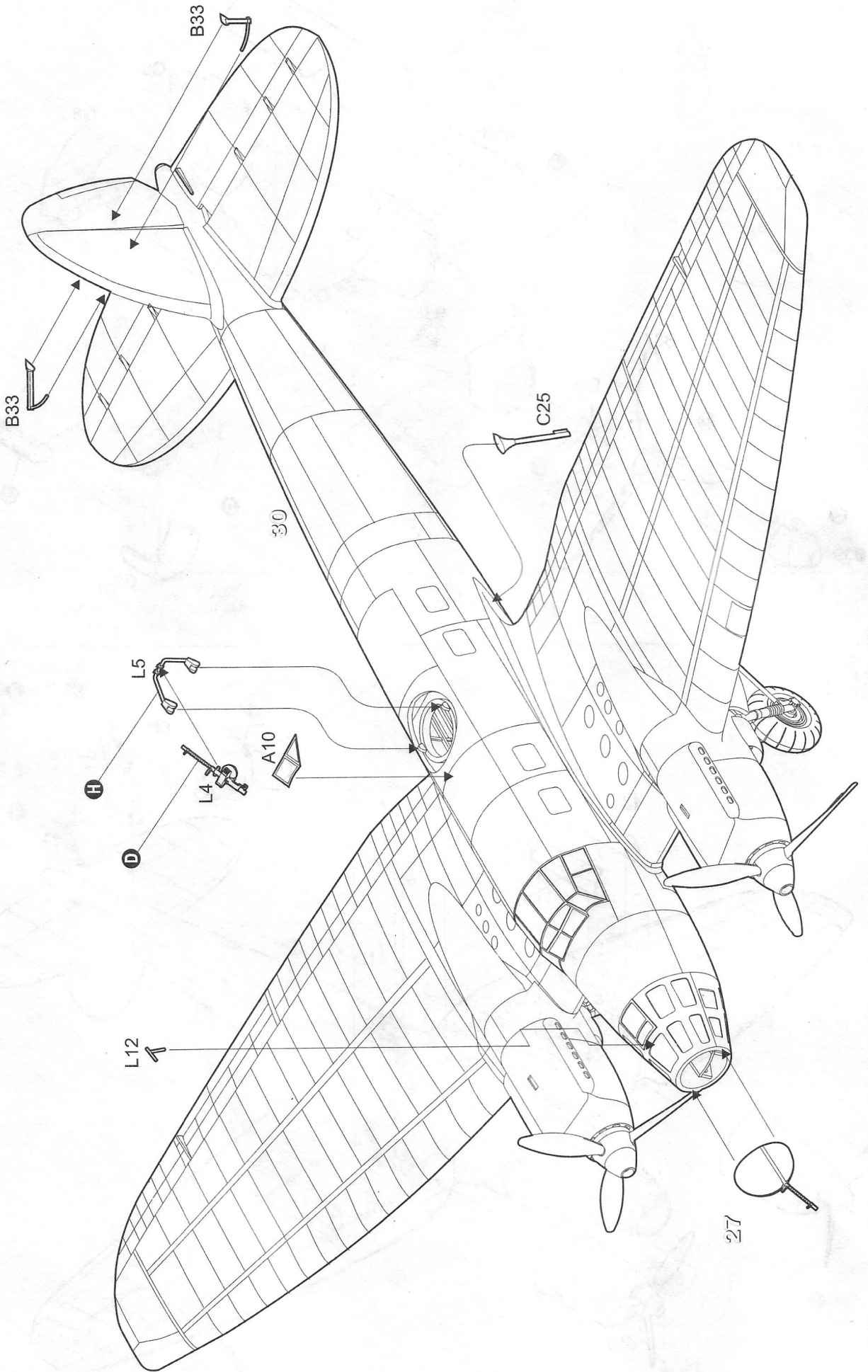

He 111A-0, ВПС Китаю, округ Наньчанг, 19 авіаескадрилья, 8 бомбардувальна авіагрупа. Серпень 1937 р.
 He 111A-0, Chinese air force, Nangchang district, 19 division, 8 bomber group, August 1937.

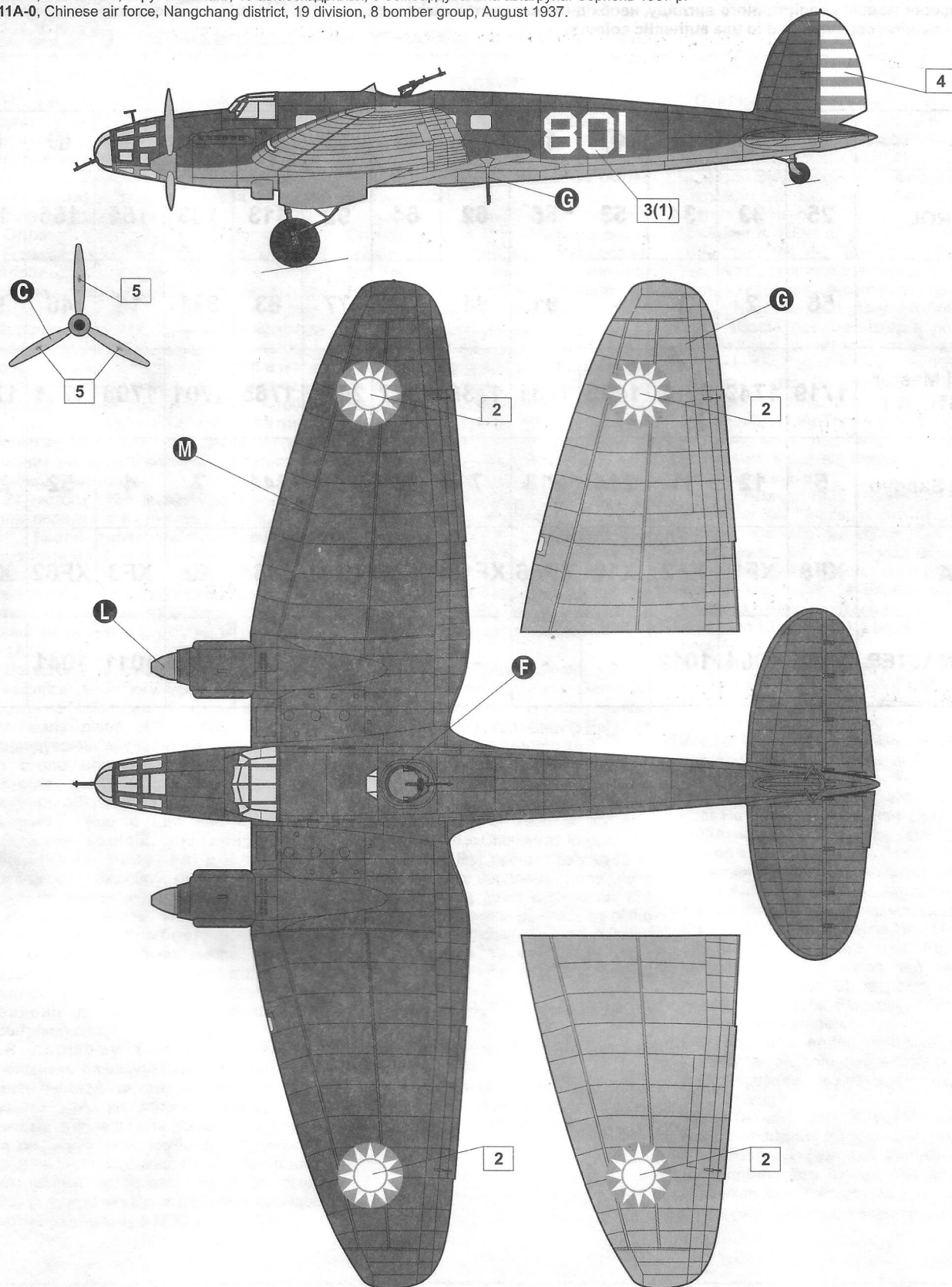

HUMBROL

A 25 Синій Matt Blue Mattblau	B 33 Чорний Matt Black Mattschwarz	C 34 Білий Matt White Mattweiß	D 53 Чорно-сталевий Gunmetal Metallgrau	E 56 Дюраль Aluminium Aluminium	F 62 Шкіряний Matt Leather Lederbraun, matt	G 64 Світло-сірий Matt Light Grey Hellgrau, matt
H 92 Темно-сірий Matt Iron Grey Eisengrau, matt	J 113 Іржавий Matt Rust Rostbraun, matt	K 133 Коричневий Satin Brown Satinbraun	L 154 Жовтий Insignia Yellow Signalgelb, matt	M 155 Оливковий Matt Olive Drab Olivgrau, matt	N 191 Сріблястий Chrome Silver Chromsilber	

Для надання моделі реалістичного вигляду, необхідно використовувати аутентичні фарби згідно наведеної нижче таблиці.
For best results recommended to use authentic colours.

	A	B	C	D	E	F	G	H	J	K	L	M	N
HUMBROL	25	33	34	53	56	62	64	92	113	133	154	155	191
Revell	56	2	1	-	91	84	371	77	83	381	15	46	90
Model Master (TESTORS)	1719	1749	1768	1405	1781	1736	2077	2071	1785	1701	1708	1711	1790
Gunze Sangyo	5	12	11	214	218	7	53	70	344	7	4	52	211
TAMIYA	XF8	XF1	XF2	X10	XF56	XF10	XF66	XF22	XF64	X9	XF3	XF62	X11
AEROMASTER	1015	1004	1012	-	-	-	1043	1010	-	-	1011	1041	-