



F394

Spitfire 1A/5A Fighter

AIR KITS

NOVO

CONTENTS
 21 Parts
 Paper
 Decal
 Paint
 Alternative
 Stencils
 Wingspan 63"

CONTENU
 21 Pièces
 Tournevis
 Feuilles
 Décalques avec
 Marques
 Diverses versions
 Envergure
 15,9cm

INHOUD
 21 Onderdelen
 Draaibare propeller
 Plakjes voor
 Verschillende versies
 Vleugelwijdte 15,9cm

INNHOLD
 21 Deeler
 Dreibar
 Propell
 AK med
 overføringsbiler
 for alternative
 fremstillingar
 Wingspenn 15,9cm

INHALT
 21 Teile
 Drehbarer
 Propeller
 Abziehbogen mit
 Kennzeichen für
 andere Ausführungen
 Spannweite 15,9cm

CONTENIDO
 21 Piezas
 Hélice
 girable
 Hoja de
 calcomanías con
 marcas para
 diferentes versiones
 Envergadura de ala
 15,9cm

SISALTO
 21 Osaa
 Pyöröttävä potkurit
 Eri muumoksia
 varten tarvittevat
 merkit ja oleksaa
 siirtokuvaa-arkkissa
 Kärkiväli 15,9cm

CONTENUTI
 21 Parti
 Ellice
 girabile
 Foglio
 decalcomante con
 distintivi per
 versioni alternative
 Apertura alare
 15,9cm

Spitfire F Mk. 5A, Wg. Cdr. Douglas R. S. Bader, Tangmere Wing Leader, August 1941.

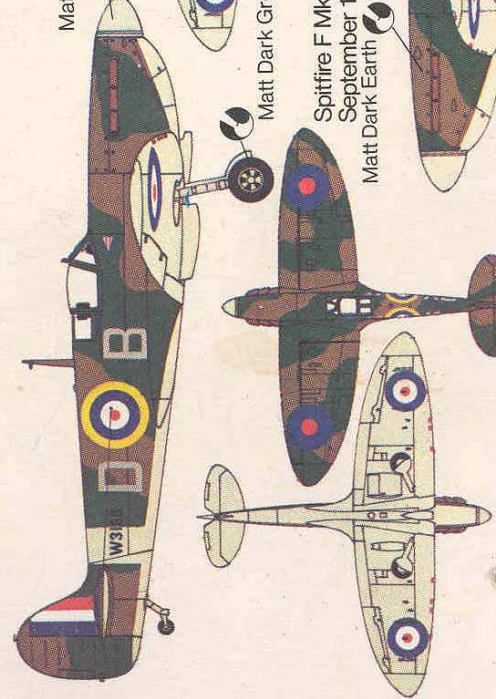

Matt Sky Blue

Matt Dark Grey

Spitfire F Mk. 1A, 19 Squadron, R.A.F.,
September 1940.
Matt Dark Earth

Matt Dark Green

This kit requires cement and paint

Colour
Painting
Guide

NOVO
AIR KITS

NOVO1:72
SCALE**MODEL****SUPERMARINE SPITFIRE 1A and 5A**

Single-seat fighter

F.394

ENGLISH INSTRUCTIONS

Test assembly position and fit of parts before cementing.
Paint small parts before assembly and assemble in sequence shown.

ANWEISUNGEN AUF DEUTSCH

Vor dem Zusammenkitten, Montage der Teile, sowie deren gute Passung überprüfen. Kleine Teile vor dem Montieren anstreichen und in der vorgeschriebenen Folge zusammenbauen.

CONSIGNES EN FRANCAIS

Essayer la position de montage et l'ajustage des pièces avant de les coller. Peindre les petites pièces et puis les monter dans l'ordre indiqué.

ANVISNINGER PA NORSK

Prøv sammensetting og at delene passer før de limes. Mal små deler før sammensettingen, og sett dem sammen i angitt rekkefølge.

ISTRUZIONI IN ITALIANO

Provare la posizione di montaggio ed attacco delle parti prima di cementare. Verniciare le parti piccole prima del montaggio e montare nell'ordine indicato.

AANWIJZINGEN, NEDERLANDS

Alvorens de delen aan elkaar te lijmen eerst controleren hoe deze samengevoegd worden en of ze passend zijn. Verf de kleinere delen voordat ze gemonteerd worden en zet dan het model in de aangegeven volgorde in elkaar.

INSTRUCCIONES EN ESPANOL

Ponga a prueba la posición de montaje y ajuste de piezas antes de encolarlas. Pinte las piezas pequeñas antes de montar y entonces monte en el orden mostrado.

SUOMALAISET RAKENNUSOHJEET

Kokeile osien asennus ja sopivuus ennen liimaamista. Maalaa pienet osat ennen kokoon panoa ja kokoa esitetystä järjestyksessä.

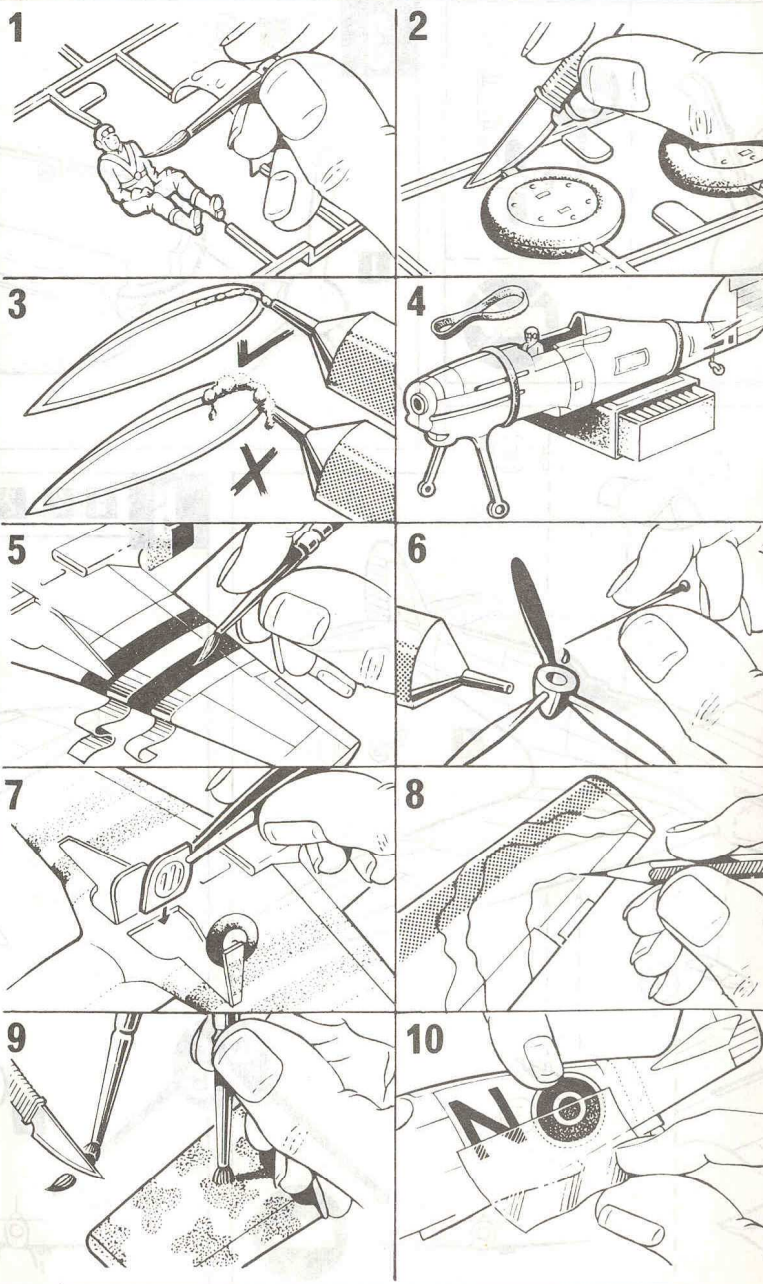
10 TOP MODEL TIPS**Supermarine Spitfire 1A and 5A**

At the outbreak of World War 2 the R.A.F. had nine full Squadrons of Spitfire 1s and their task was to shoot down a Heinkel III on October 16th 1939. Over 900 Spitfires took part in the Battle of Britain 1940 where they earned their great reputation. The more powerful Mk.5 came into service in 1941 used for "Rhubarbs" - the code name for fighter sweeps over France. Specification of Mk.5: 1,440 h.p. Rolls Royce Merlin 45-50. Max. speed 374 m.p.h. at 13,000 ft. Service ceiling 39,600 ft. Armament: eight 0.303" machine guns.

Bei Ausbruch des 2. Weltkrieges hatte die Royal Air Force neun volle Staffeln von Spitfire 1. Ihr erster Sieg lag bei dem Abschießen einer Heinkel III am 16. Oktober 1939. Über 900 Spitfires nahen teil an der Schlacht von Großbritannien im Jahre 1940 teil, wo sie ihr hohes Ansehen erwarben. Die leistungsstärkeren Modelle wurden im Jahre 1941 in Betrieb genommen und für "Rhubarbs" (Rhabarber) - die Codenamen für Jagdflugzeuge über Frankreich - eingesetzt. Die Spezifikation der Mk.5A: 1440 PS Rolls Royce Merlin 45-50. Max. Geschwindigkeit: 602 km/Std. bei 3965 m. Die Diensthöhe: 11285 m. Bewaffnung: acht 0,303 Zoll Maschinengewehre.

Au début de la deuxième Guerre Mondiale la R.A.F. avait neuf escadrilles complètement équipées de Spitfire 1 et comme première victoire ils abattirent un Heinkel III le 16 Octobre 1939. Plus de 900 Spitfires prirent part à la Bataille de la Grand-Bretagne en 1940 qui leur valut une réputation bien méritée. Les modèles plus puissants Mk.5 furent mis en service en 1941 et ils furent utilisés pour les "Rhubarbs" - le nom conventionnel des "sweeps" par les chasseurs au-dessus de la France. Caractéristiques du Mk.5: 1440 cv. Rolls Royce Merlin 45-50. Vitesse maxi: 602 km/h à 3965 mètres. Plafond pratique: 11285 mètres. Armement: huit mitrailleuses de 0,303".

Da Den annen verdenskrig brøt ut, hadde R.A.F. ni skvadroner helt utstyrt med Spitfire 1. Deres første seier var nedskytingen av en Heinkel III den 16. oktober 1939. Over 900 Spitfire tok del i Slaget om Storbritannia i 1940, og de skapte seg da ry og berømmelse. Den kraftigere Mk.5 ble tatt i bruk til "Rhubarb" ("rabarbra") - kodenavnet for jagersveiper over Frankrike. Spesifikasjon for Mk.5: 1440 hk Rolls Royce Merlin 45-50. Største hastighet: 602 km/t i en høyde av 39650 meter. Operasjonshøyde: 11285 m. Bevepning: åtte 0,303" maskingeværer.

Allo scoppio della seconda Guerra Mondiale la R.A.F. aveva nove squadriglie complete di Spitfire 1. La prima vittoria fu l'abbattimento di un Heinkel III il 16 ottobre 1939. Più di 900 Spitfire parteciparono alla "Battle of Britain" nel 1940 dove si guadagnarono la loro grande fama. I Mk.5 più potenti entrarono in servizio nel 1941 e furono usati per "Rhubarbs" - il nome convenzionale per operazioni di "sweeps" sopra la Francia. Specificazione del Mk.5A: Motore: Rolls Royce Merlin 45-50 di 1440 C.V. Velocità massima: 602 km/orari a 3965 metri. Tangenza pratica: 11285 metri. Armamento: otto mitragliatrici da 0,303".

Bij het uitbreken van de 2e Wereldoorlog had de R.A.F. negen volledige eskaders uitgerust met Spitfire 1 en zijn eerste overwinning was het neerschieten van een Heinkel III op 16 October 1939. Meer dan 900 Spitfires namen deel aan de Battle of Britain in 1940, waar zij hun reputatie verwierven. De krachtigere Mk.5 kwam in 1941 in dienst en werd gebruikt voor "Rhubarb" (rabarber), de codenaam voor aanvallen over Frankrijk. Specificatie voor de Mk.5A: Motor: Rolls Royce Merlin 45-50. Max. snelheid: 602 km/u op 3965 m hoogte. Practische hoogtegrens: 11285 m. Bewapening: acht 0,303" machinegeweren.

Cuando estalló la segunda guerra mundial la R.A.F. tenía nueve escuadrones completos de Spitfire 1. La primera victoria fue de derribar un Heinkel III el día 16 de octubre de 1939. Más de 900 Spitfires participaron en la Batalla de Inglaterra en 1940 cuando adquirieron su gran fama. El más poderoso modelo entró en servicio en 1941 y se emplearon para "Rhubarbs" - nombre de código para las incursiones de "sweeps" sobre Francia. Especificaciones de Mk.5A: Motor: 1440 h.p. Rolls Royce Merlin 45-50. Velocidad máxima: 602 k.p.h. a 3965 metros. Techo práctico: 11285 metros. Armamento: ocho ametralladoras de 0,303".

Toisen Maailmansodan syttyessä oli R.A.F.:illa täydet yhdeksän Eskadroona Spitfire 1. Ensimmäinen menestys oli lokakuun 16:s p.v. 1939, jolloin ne ampuivat alas yhden Heinkel III. Spitfire'a otti osaa Battle of Britain'in 1940, jolloin ne ansaitsivat suuren maineensa. Vuonna 1941 tulivat palvelukseen Mk.5A ja niitä käytettiin Ranskaan suoritetuissa hävittäjähyökkäyksissä "Rhubarbs" - raparperit. Mk.5A:n yksityiskohdat: Moottori: 1440 h/v Rolls Royce Merlin. Voima: 1440 h.p. Rolls Royce Merlin 45-50. Maksimivauhti: 602 km p/t 3965 metrin korkeudessa. Palveluslaskikorkeus: 11285 m. Aseistus: kahdeksan 7,62 mm konekivääriä.

10 TOP MODEL TIPS

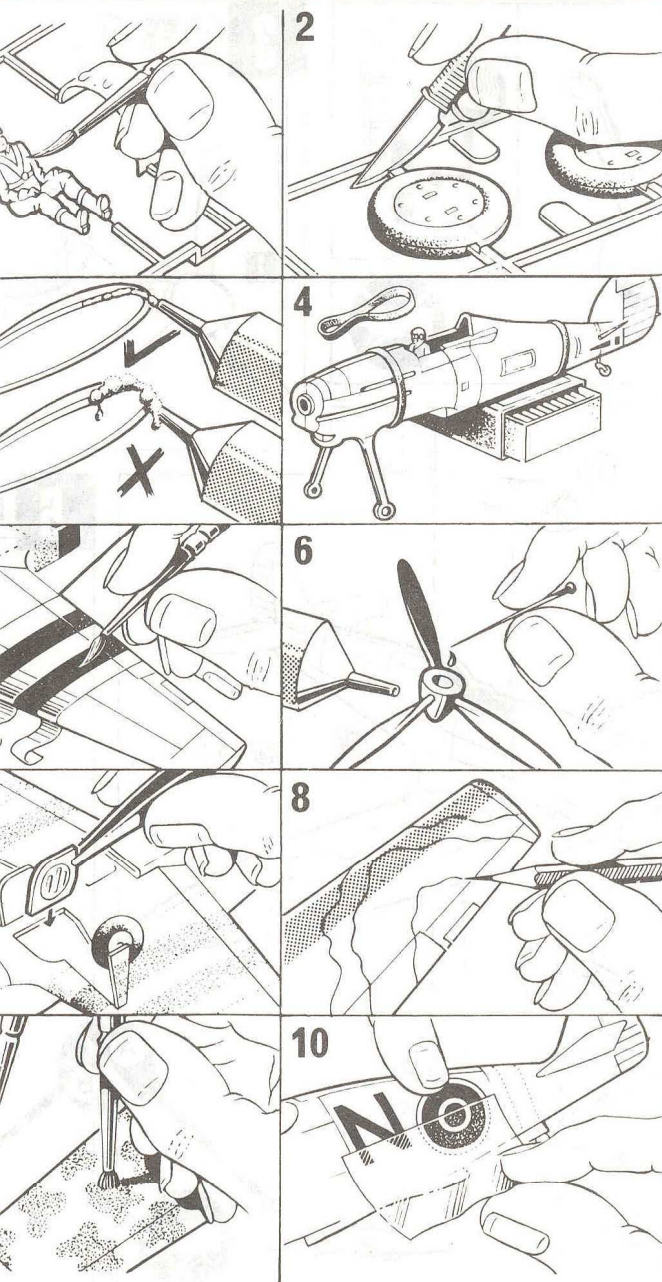

Supermarine Spitfire 1A and 5A

At the outbreak of World War 2 the R.A.F. had nine full Squadrons of Spitfire 1s and their first victory was to shoot down a Heinkel III on October 16th 1939. Over 900 Spitfires took part in the Battle of Britain in 1940 where they earned their great reputation. The more powerful Mk.5 came into service in 1941 and were used for 'Rhubarbs' — the code name for fighter sweeps over France. Specification of Mk.5A: Engine : 1,440 h.p. Rolls Royce Merlin 45—50. Max. speed 374 m.p.h. at 13,000 ft. Service ceiling : 37,000 ft. Armament : eight 0.303" machine guns.

Bei Ausbruch des 2. Weltkrieges hatte die Royal Air Force neun volle Staffeln von Spitfire 1 Flugzeugen, und ihr erster Sieg lag bei dem Abschießen einer Heinkel III am 16. Oktober 1939. Über 900 Spitfires nahmen an der 'Battle of Britain' im Jahre 1940 teil, wo sie ihr hohes Ansehen erwarben. Die leistungsstärkeren Mk.5-Modelle wurden im Jahre 1941 in Betrieb genommen und für 'Rhubarbs' (Rhabarber) — dem Decknamen für die Streifen der Jagdflugzeuge über Frankreich — eingesetzt. Die Spezifikation der Mk.5A : Motor : 1440 PS Rolls Royce Merlin 45—50. Max. Geschwindigkeit : 602 km/Std. bei 3965 m. Dienstgipfelhöhe : 11285 m. Bewaffnung : acht 0,303 Zoll Maschinengewehre.

Au début de la deuxième Guerre Mondiale la R.A.F. avait neuf escadrille complètement constituées de Spitfire 1 et comme première victoire ils abattirent un Heinkel III le 16 Octobre 1939. Plus de 900 Spitfire prirent part à la Bataille de la Grand-Bretagne en 1940 qui leur valut une réputation bien méritée. Les plus puissants Mk.5 furent mis en service en 1941 et ils furent utilisés pour les 'Rhubarbs' — l'appellation conventionnelle des 'sweeps' par les chasseurs au-dessus de la France. Caractéristiques du Mk.5A : Propulsion : Merlin 45—50 Rolls Royce, 1440 cv. Vitesse maxi : 602 km/h à 3965 mètres. Plafond pratique : 11285 mètres. Armement : huit mitrailleuses de 0,303".

Da Den annen verdenskrig brøt ut, hadde R.A.F. ni skvadroner helt utstyrt med Spitfire 1, og den første seier var nedskytingen av en Heinkel III den 16. oktober 1939. Over 900 Spitfire tok del i Slaget om Storbritannia i 1940, og de skapte seg da ry og berømmelse. Den kraftigere Mk.5 ble tatt i bruk i 1941 og ble brukt til "Rhubarb" ("rabarbar") — kodenavnet for jagersveiper over Frankrike. Spesifikasjoner for MK.5A: Motor : 1440 hk Rolls Royce Merlin 45—50. Største hastighet : 602 km/t i en høyde av 3965 m. Største operasjonshøyde : 11285 m. Bevepning : åtte 0,303" maskingeværer.

Allo scoppio della seconda Guerra Mondiale la R.A.F. aveva nove squadriglie complete di Spitfire 1s e la loro prima vittoria fu l'abbattimento di un Heinkel III il 16 ottobre 1939. Più di 900 Spitfire presero parte alla "Battle of Britain" nel 1940 dove si guadagnarono la loro grande fama. I Mk.5 più potenti entrarono in servizio nel 1941 e furono usati per "Rhubarbs" — il nome convenzionale per operazioni di caccia sulla Francia. Specificazione del Mk.5A : Motore : Rolls Royce Merlin 45—50 di 1440 C.V. Velocità massima : 602 km/orari a 3965 metri. Tangenza pratica : 11285 metri. Armamento : otto mitragliatrici di 0,303".

Bij het uitbreken van de 2e Wereldoorlog had de R.A.F. negen volledige eskaders uitgerust met de Spitfire 1 en zijn eerste overwinning was het neerschieten van een Heinkel III op 16 October 1939. Meer dan 900 Spitfires namen deel aan de Battle of Britain in 1940, waar zij hun reputatie verwierven. Der krachtigere Mk.5 kwam in 1941 in dienst en werd gebruikt voor "Rhubarb" (rabarber), de codenaam voor jageraanvallen over Frankrijk. Specificatie voor de Mk.5A : Motor : Rolls Royce Merlin 45—50, 1440 PK. Max. snelheid : 602 km/u op 3965 m hoogte. Practische hoogtegrens : 11285 m. Bewapening : acht 0,303" machinegeweren.

Quando estalló la segunda guerra mundial la R.A.F. tenía nueve escuadrones completos de Spitfire 1s y su primera victoria fue de derribar un Heinkel III el día 16 de octubre de 1939. Más de 900 Spitfires participaron en la Batalla de Inglaterra en 1940 cuando adquirieron su gran fama. El más poderoso Mk.5 entró en servicio en 1941 y se emplearon para "Rhubarbs" — nombre de código para las incursiones de cazas sobre Francia. Especificaciones de Mk.5A: Motor : 1440 h.p. Rolls Royce Merlin 45—50. Velocidad Máxima : 602 k.p.h. a 3965 metros. Techo práctico : 11285 metros. Armamento : ocho ametralladoras de 0,303".

Toisen Maailmansodan syttyessä oli R.A.F.:illa täydet yhdeksän Eskadroona Spitfire 1:ä ja niiden ensimmäinen menestys oli lokakuun 16:s pv. 1939, jolloin ne ampuivat alas yhden Heinkel III. Yli 900 Spitfire'a otti osaa Battle of Britainiin 1940, jolloin ne ansaitsivat suuren maineensa. Voimakkaammat Mk.5:t tulivat palvelukseen 1941 ja niitä käytettiin Ranskaan suoritetuissa hävittäjähyökkäyksissä, peitenimeltä "Rhubarbs" — raparperit. Mk.5A:n yksityiskohdat : Moottori : 1440 h/v Rolls Royce Merlin 45—50. Kattonopeus : 602 km p/t 3965 metrin korkeudessa. Palveluslakikorkeus : 11285 metriä. Aseistus : kahdeksan 7,62 mm konekivääriä.



Spitfire 1A/5A Fighter

INSTRUCTION LEAFLET
FEUILLET D'INSTRUCTIONS
BROCHURE MET INSTRUCTIES
INSTRUKSJONSHEFTE
ANWEISUNGSHEFT
HOJA DE INSTRUCCIONES
OHJEKIRJANEN
VOLANTINO D'ISTRUZIONI

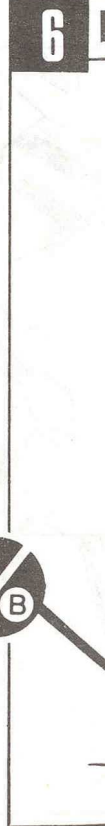
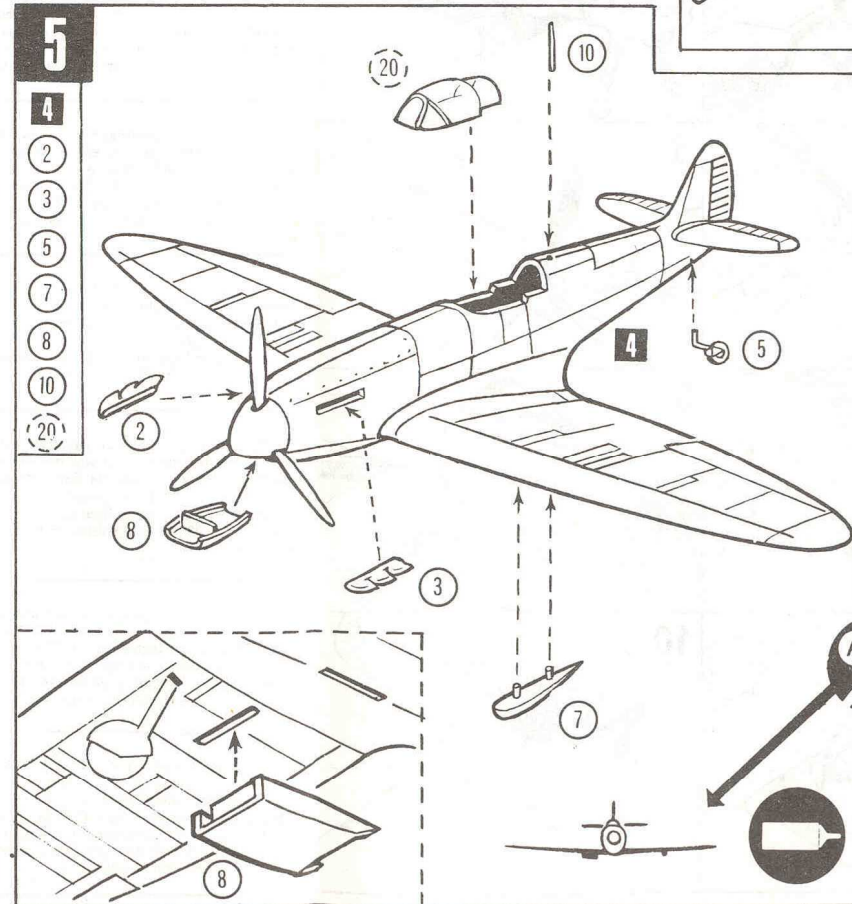
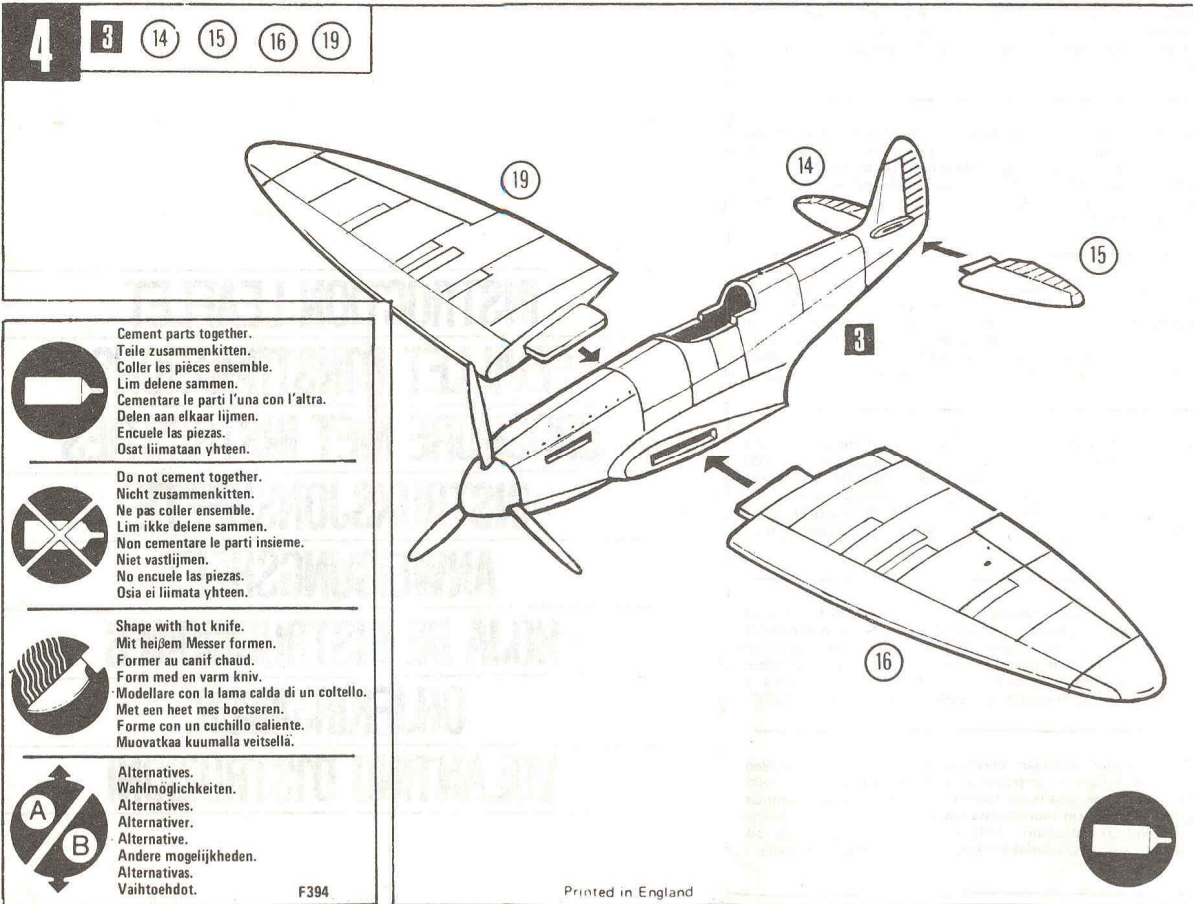
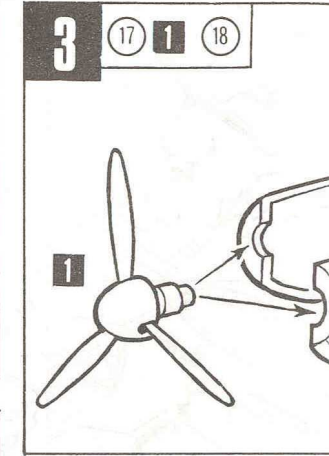
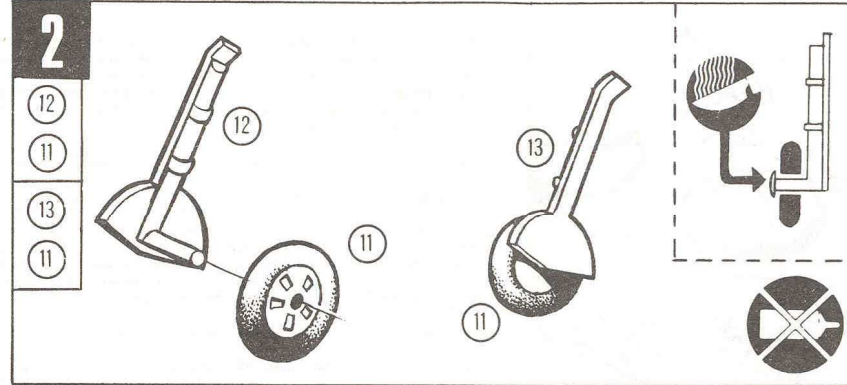
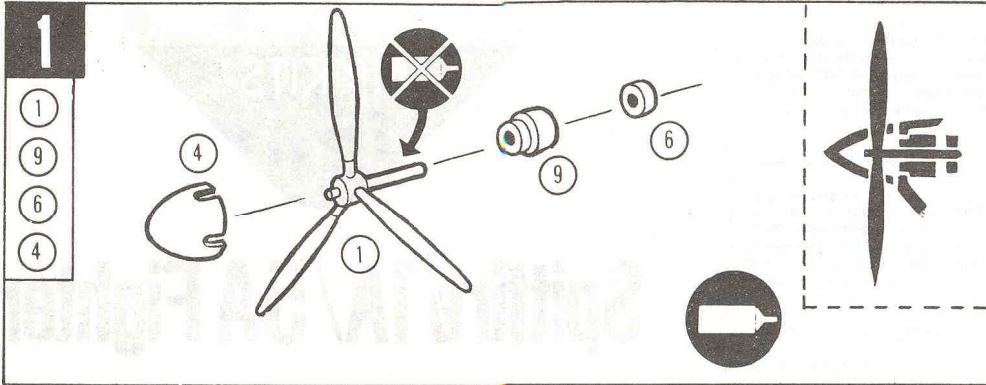

BLITZFIRE 1A and 5A

Single-seat Fighter



2

12 11 13 11

3

17 1 18

4

2 3 5 7 8 10 20

5

4 2 3 5 7 8 10 20

6

5 2 2

A B



NOVO TOYS LTD.,
Maxey, Nr. Peterborough.