

Breda Ba 65 K 14

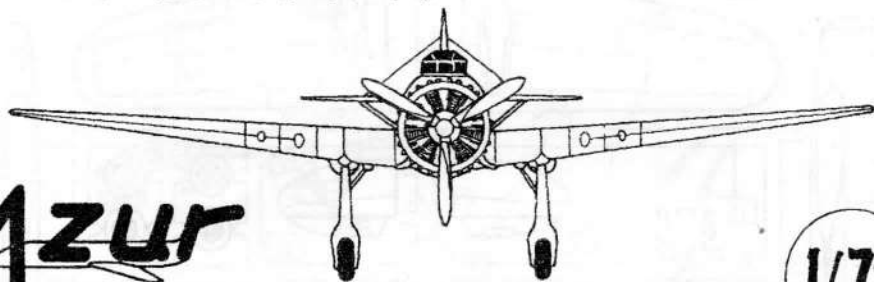

AZUR

1/72

GB

The Breda Ba.65 was an Italian aircraft designed as a fighter-assault aircraft. It was developed from the Breda Ba.64 and the first prototype flew for the first time in September 1935. The first batch of 81 Ba.65 with Gnome-Rhône engines was ordered in 1936. The Breda Ba.65 participated at the Spanish civil war with the 65th Squadriglia of the Aviazione Legionaria. The experience of the Spanish civil war showed that the Breda Ba.65 was a good assault aircraft but a poor fighter. A second batch of 137 aircraft - which included machines with Gnome-Rhône engines and others with Fiat A.80 engines - was delivered before 1939. They were serving with the Squadriglias of the 5th and 50th Stormo and were used during the combats in North Africa. During the 1940/1941 winter they took part in the Italian attempt to stop the British advance in Libya. It was built in various versions, single seat, two seat, two seat with a turret ... It was used with different engines as the radial Fiat A.80 and the Gnome-Rhône K-14. This aircraft was widely exported and it was used by Iraq, Chile and Portugal. Some of the machines used by the Italian during the Spanish civil war remained in Spain after 1939.

D

Breda Ba.65 war ein als Jagdbomber projektiertes italienisches Flugzeug. Es wurde aus dem Typ Breda Ba.64 entwickelt und der erste Prototyp unternahm seinen Erstflug im September 1935. Die erste Serie von 81 Ba.65 Maschinen mit Gnome-Rhône Motoren wurde in 1936 bestellt. Die Breda Ba.65 Maschinen haben an Kämpfen im spanischen Bürgerkrieg im Rahmen der 65th Squadriglia der Aviazione Legionaria teilgenommen. Die Erfahrungen aus dem spanischen Bürgerkrieg zeigten, dass Breda 65 ein gutes Schlachtflugzeug war, in der Rolle eines Jägers hat es sich jedoch nicht bewährt. Die zweite Serie von 137 Flugzeugen, die Maschinen mit Gnome-Rhône Motoren, als auch mit Fiat A.80 Triebwerken eingeschlossen hat, wurde noch vor 1939 geliefert. Sie dienten bei Squadriglias der 5th Stormo und 50th Stormo und wurden in Kämpfen in Nordafrika eingesetzt. Während des Winters 1940/1941 beteiligten sie sich an den Versuchen der Italiener den britischen Vormarsch in Libyen aufzuhalten. Die Maschine wurde in verschiedenen Versionen gebaut - als einsitzig, zweisitzig oder zweisitzig mit Turm und es wurden bei ihr verschiedene Motoren, zum Beispiel Fiat A.80 oder Gnome-Rhône K-14 benutzt. Dieser Typ wurde auch exportiert und diente in Irak, Chile und Portugal. Einige durch die Italiener im spanischen Bürgerkrieg benutzten Maschinen blieben in Spanien auch nach 1939.

F

Le Breda Ba.65 fut un avion italien conçu dès l'origine comme chasseur d'assaut. Dérivé du Breda Ba.64, le prototype effectua son premier vol en septembre 1935. Un premier lot de 81 Ba.65 dotés de moteur Gnome-Rhône K14 fut commandé en 1936. Il connut son baptême de feu pendant la guerre d'Espagne au sein de la 65^e escadrille de l'Aviazione Legionaria. Il se révéla un bon avion d'assaut mais un piètre chasseur. Un deuxième lot de 137 avions comprenant des appareils à moteur Gnome-Rhône et des appareils à moteur Fiat A.80 fut livré avant 1939. Ils équipaient les escadrilles de 5^e et 50^e Stormo et ils furent utilisés lors des combats en Afrique du nord, notamment lors de la tentative italienne de stopper l'avance britannique en Libye durant l'hiver 1940/1941. Il fut construit en plusieurs versions: monoplaces, biplaces, biplaces avec tourelle... Il connut plusieurs motorisations dont les principales furent le moteur radial Fiat A-80 RC.41 et le Gnome Rhône K-14. Cet avion fut largement exporté et il vola sous les couleurs irakiennes, chiliennes et portugaises sans compter ceux que les Italiens laissèrent en Espagne après la guerre.

CZ

Breda Ba.65 byl letoun projektovaný jako stíkači bombardér. Byl vyvinut z typu Breda Ba.64 a první prototyp vzlétl v září 1935. První série 81 strojů Ba.65 s motory Gnome-Rhône byla objednána v roce 1936. Stroje Breda Ba.65 se zúčastnily boji ve španělské občanské válce v rámci 65th Squadriglia spadající pod Aviazione Legionaria. Zkušenosti ze španělské občanské války ukázaly, že Breda Ba.65 je dobrý bitovní letoun, ale v roli stíkačky se neosvědčil. Druhá série 137 letounů, která zahrnovala stroje jak s motory Gnome-Rhône tak i s pohonnými jednotkami Fiat A.80, byla dodána ještě před rokem 1939. Sloužily v první spadající pod 5th a 50th Stormo a byly nasazeny do boji v severní Africe. Během zimy 1940/1941 se podílely na pokusu Itálii zastavit britský postup v Libyi. Stroj byl stavěn v různých verzích - jako jednomístný, dvoumístný nebo dvoumístný s věží a používaly se u něj různé motory, například Fiat A.80 nebo Gnome-Rhône K-14. Tento typ byl rovněž vyvážen a dostal se do služby v Iraku, v Chile a v Portugalsku. Některé stroje používané Itálií ve španělské občanské válce zůstaly ve Španělsku i po roce 1939.

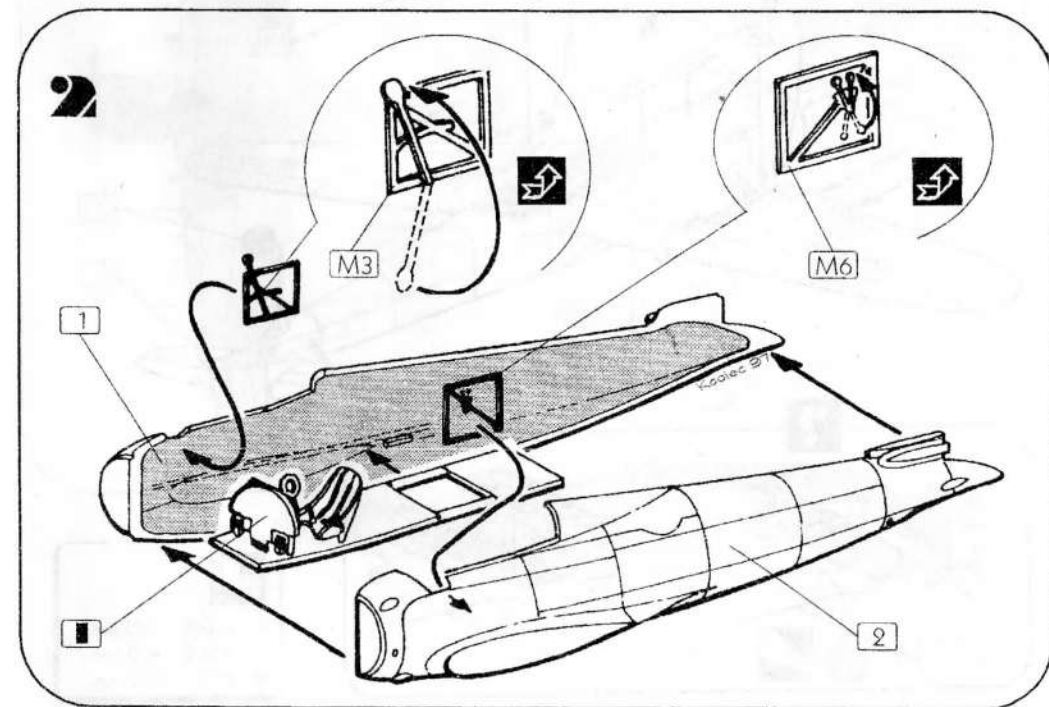
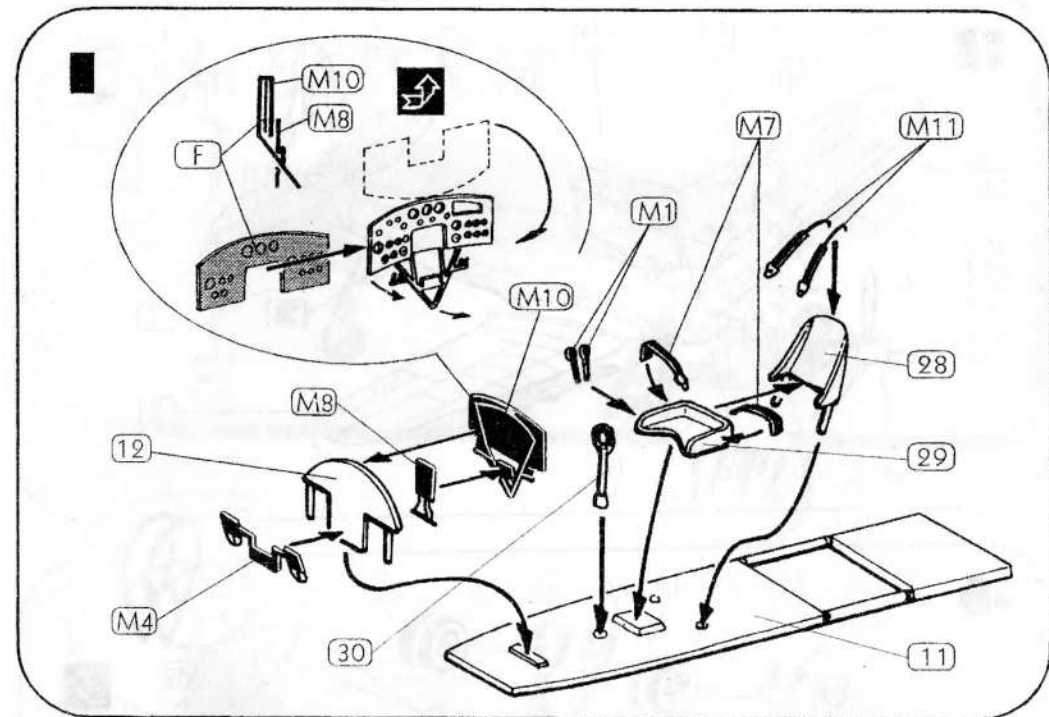
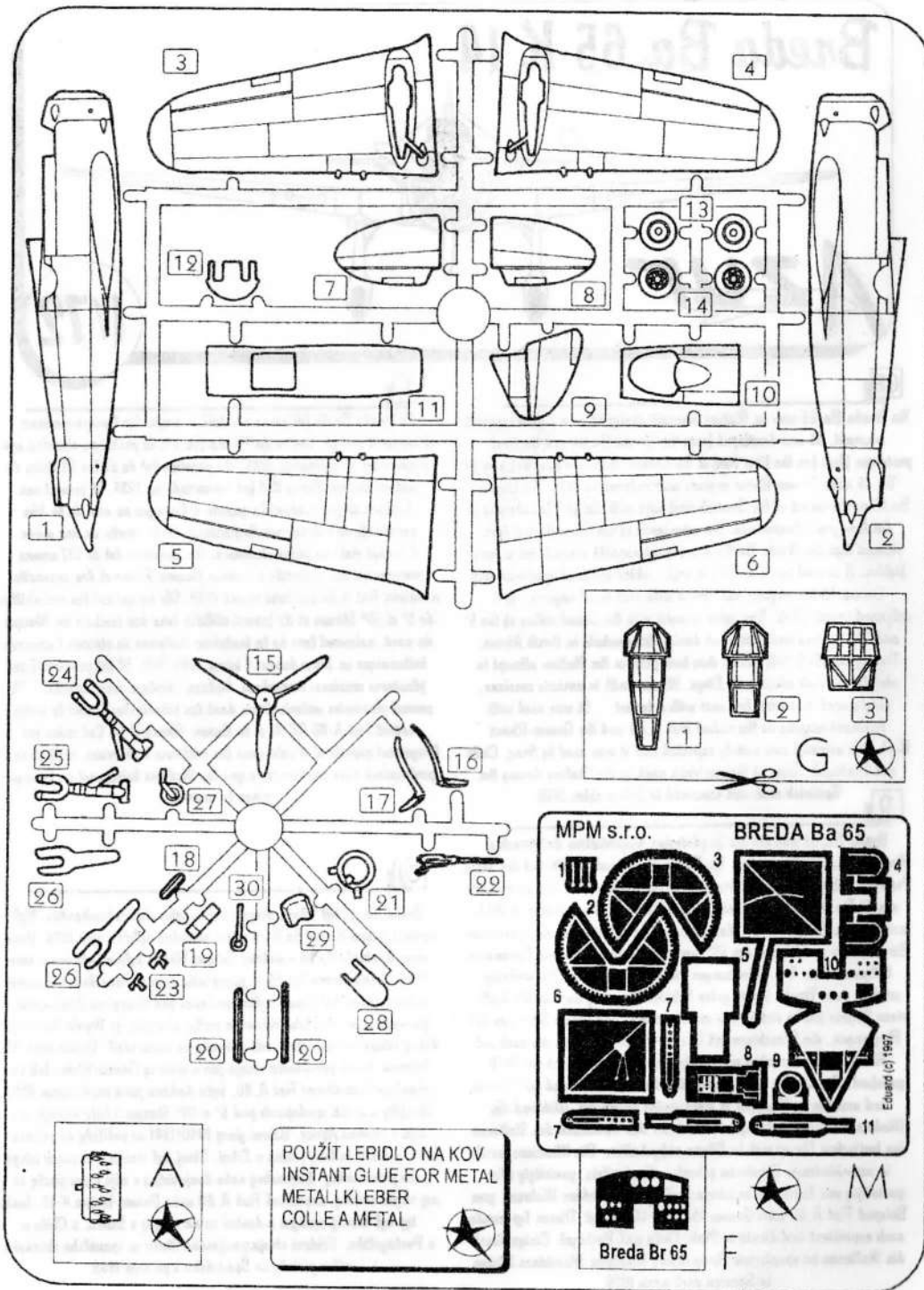

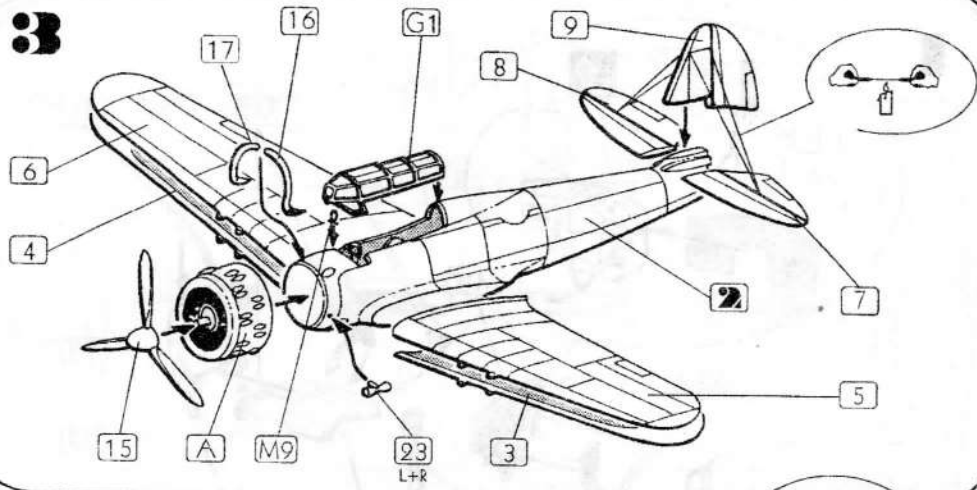
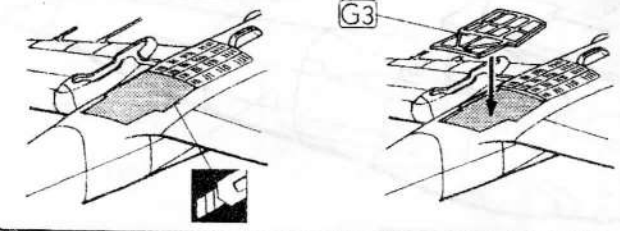
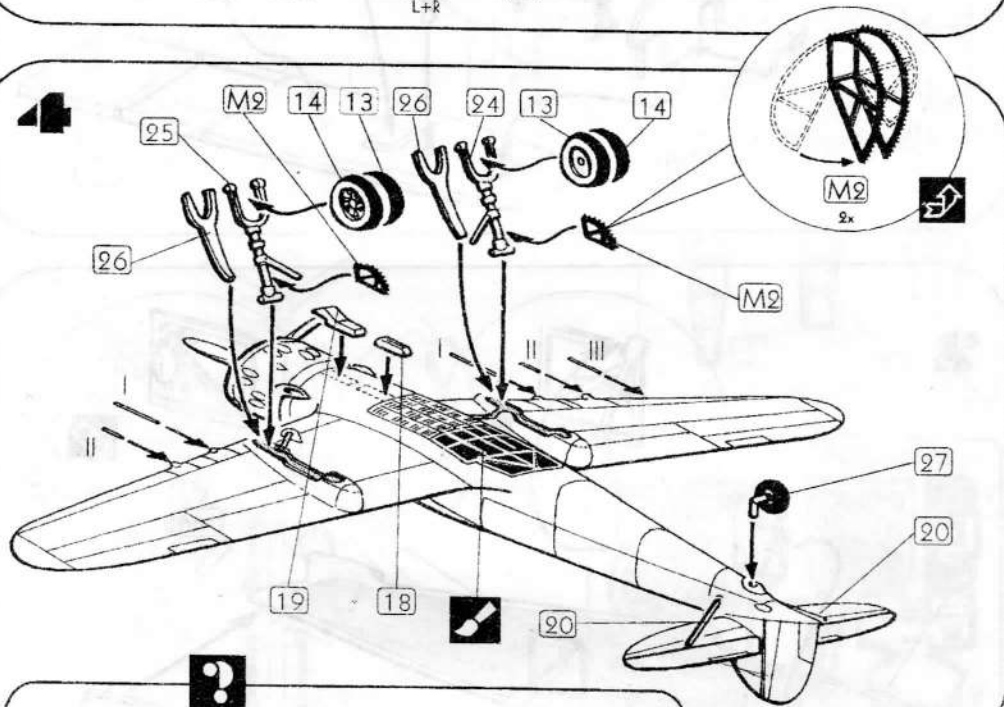
3**4**

- I \varnothing 0,8 - 9,0 mm
- II \varnothing 0,8 - 4,0 mm
- III \varnothing 0,3 - 7,0 mm

Breda Ba 65 K 14

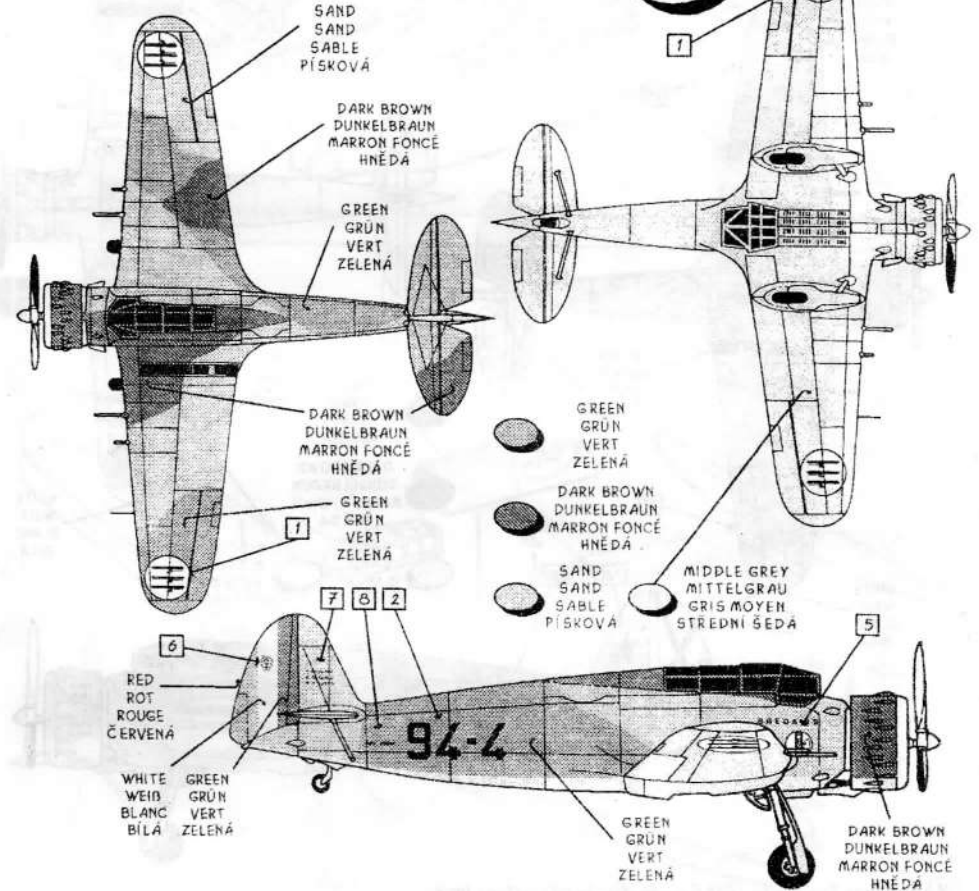

PROPELLER: ALUMINIUM / BLACK (BACK SIDE)
 DER PROPELLER: ALUMINIUM / SCHWARZ (VON HINTEN)
 HÉLICE: ALUMINIUM / NOIR (VERSO)
 VRTULE: HLINÍKOVÁ / ČERNÁ (ZADNÍ STRANA)

1/72

1 Italian Air Force, 8° Gruppo, 94° Squadriglia, 1938.

Breda Ba 65 K 14

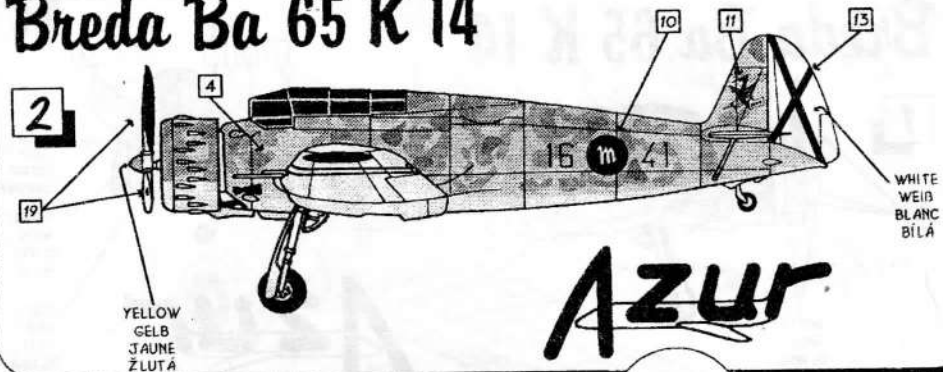

AZUR

1/72

PROPELLER: ALUMINIUM / BLACK (BACK SIDE)
 DER PROPELLER: ALUMINIUM / SCHWARZ (VON HINTEN)
 HÉLICE: ALUMINIUM / NOIR (VERSO)
 VRTULE: HLINÍKOVÁ / ČERNÁ (ZADNÍ STRANA)

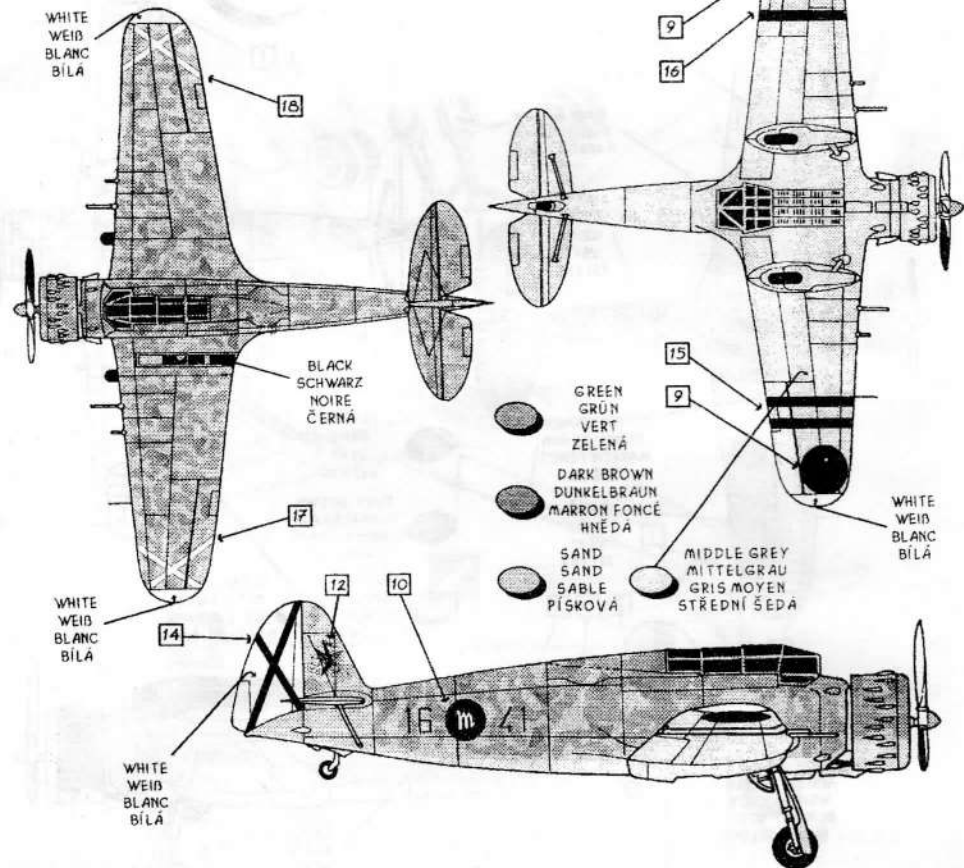

5

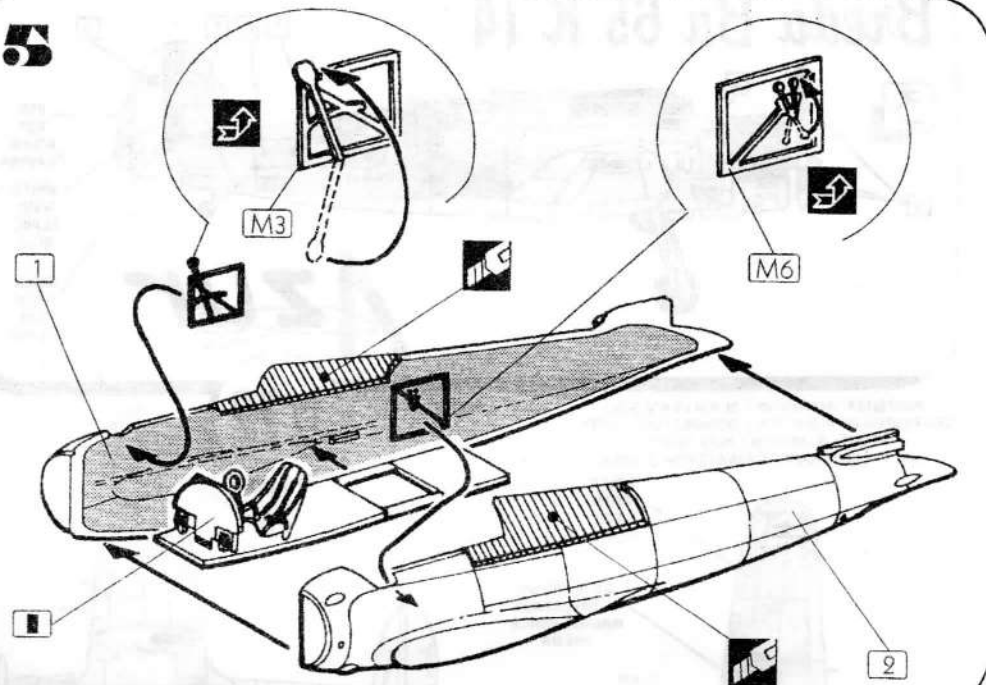

6

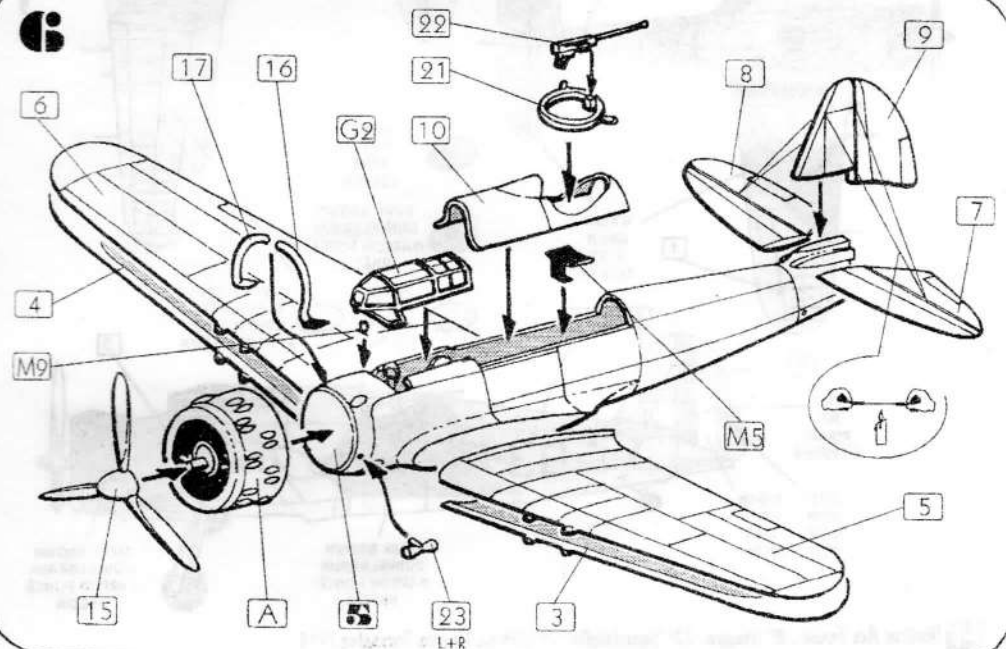

Breda Ba 65 K 14



AZUR

1/72

PROPELLER: ALUMINIUM / BLACK (BACK SIDE)
 DER PROPELLER: ALUMINIUM / SCHWARZ (VON HINTEN)
 HÉLICE: ALUMINIUM / NOIR (VERSO)
 VRTULE: HLINÍKOVÁ / ČERNÁ (ZADNÍ STRANA)

