

**«Кадет» К38 седан**  
Германский легковой автомобиль II MB

**ICM**  
1:35

**Kadett K38 Saloon**  
WWII German Staff Car

Данный автомобиль современнейшей конструкции с несущим кузовом «Кадет» К38 был одним из наиболее многочисленных в довоенном модельном ряду фирмы «Опель». С 1937 по 1943 г. всего было выпущено 56335 машин. С началом войны большая часть автомобилей «Кадет» была докомплектована и переоборудована в качестве личного транспорта офицеров Вейсмарта и Люфтваффе. Эти машины использовались как на Западном, так и на Восточном фронтах до конца Второй мировой войны. Автомобили «Кадет» выпускались с кузовами разных типов. Наиболее распространенными были машины с закрытыми 2-дверными кузовами «седан».

The passenger car of modern construction with bearing body Kadett K38 was one of the most numerous in Opel pre-war model range. Since 1937 till 1943 56335 cars were produced. In the beginning of the war most of the cars was requisitioned and used as personal transport for officers of Wehrmacht and Luftwaffe. These cars were used both in the West and East fronts up to the end of WWII.

Kadett's cars were produced in different types. Cars with 2-door closed saloon bodies were the most numerous.

**Технические характеристики автомобиля**  
**«Кадет» К38 седан**

Число мест	4
Сухая масса, кг	740
Длина, мм	3810
Ширина, мм	1375
Высота, мм	1535
База, мм	2337
Колея передняя, мм	1105
Колея задняя, мм	1168
Двигатель	«Опель», 4-цил., 1,1 л, 23 л.с.
Максимальная скорость, км/ч	98
Запас хода по шоссе, км	300

**Technical Specifications of**  
**Kadett K38 Saloon**

Seats	4
Empty weight, kg	740
Length, mm	3810
Width, mm	1375
Height, mm	1535
Wheel base, mm	2337
Track front, mm	1105
Track rear, mm	1168
Engine	Opel, 4 cyl., 1,1 l, 23 hp
Max. Speed, km/h	98
Range, km	300

	Model Master				Model Master		
<b>A</b>	1749	Flat Black	Черный, матовый	<b>G</b>	1780	Steel	Сталь
<b>B</b>	1747	Gloss Black	Черный, блестящий	<b>H</b>	1790	Chrome Silver	Серебристый
<b>C</b>	2094	Schwarzgrau '39-'43	Темно-серый, полумат.	<b>J</b>	1785	Rust	Ржавчина
<b>D</b>	1728	Light Ghost Gray	Светло-серый, мат.	<b>K</b>	1593	Semigloss Red	Красный, полуматовый
<b>E</b>	2095	Panzer Dunkelgeb	Темно-желтый, мат.	<b>L</b>	1510	Blue	Темно-синий, гляцевый
<b>F</b>	1736	Leather	Кожа	<b>M</b>	2735	Black Chrome Trim	Темное стекло
				<b>N</b>	1768	Flat White	Белый, матовый

**ВНИМАНИЕ!**

Работать с клеем и красками в проветриваемом помещении и не допускать открытого огня. Для сборки модели рекомендуется применять полистирольный клей ПС или его зарубежные аналоги. Отделяя детали от литников, используйте модельный нож для зачистки.

**МЕТОД НАНЕСЕНИЯ АППЛИКАЦИЙ**

Чистым ножом или ножницами аккуратно вырежьте необходимую аппликацию.

Вырезанную аппликацию погрузите в теплую воду на 20 секунд.

Приложив аппликацию к необходимому месту, аккуратно удалите подложку.

Марлевым тампоном удалите пузырьки воздуха и слегка прижмите аппликацию.

После высыхания аппликаций влажным тампоном удалите остатки клея вокруг них.

**CAUTION!**

When you use glue or paint, do not use near open flame, and use in well ventilated room.

Glue and paint are not included.

When you take parts off from the runner frame, use a modeling scissors and trim excess plastic with a cutter or a file.

**CORRECT METHOD FOR APPLYING DECALS**

Clean model surface with wet cloth.

Cut each design out of decal sheet and dip them in warm water for 20 seconds.

Check with finger tip if design is loose on base paper. If so, place it on proper position on model and slide off base paper leaving design on model.

Move design to exact position with wet finger tip, and push out excess water and air bubbles under decal with soft cotton cloth.

When decals get dry, wipe off with wet cloth excess glue left around decals.

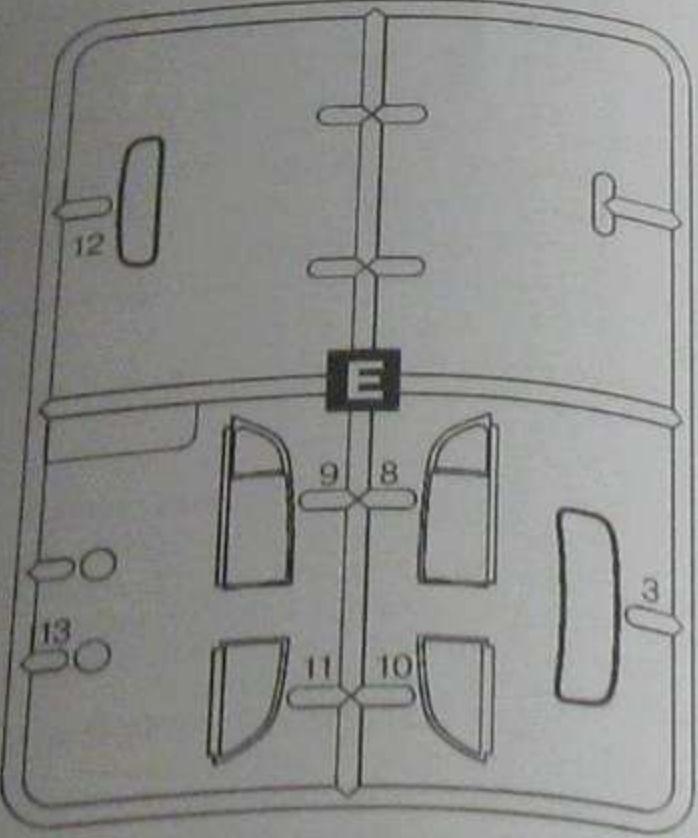
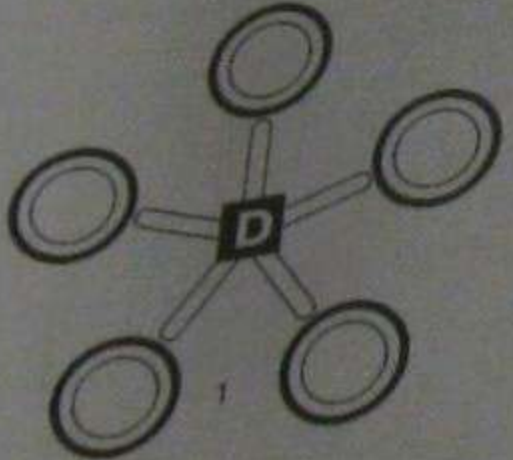
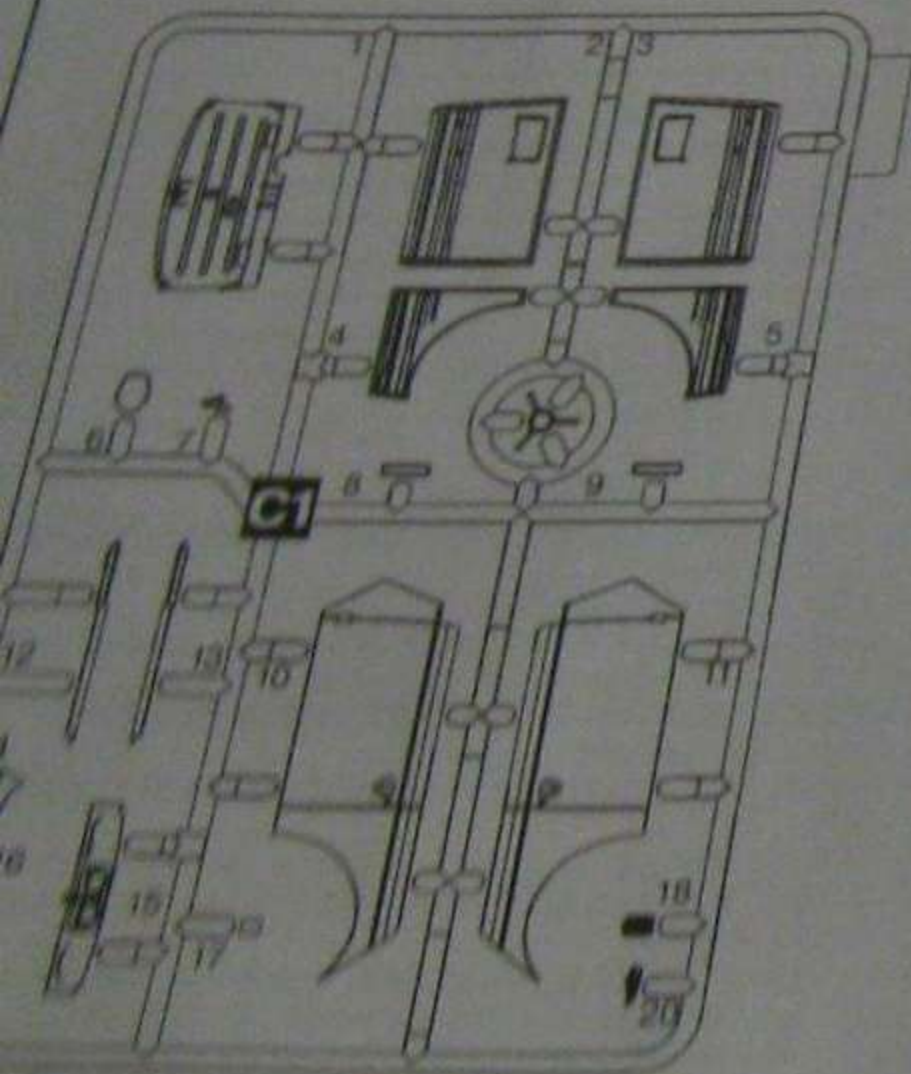
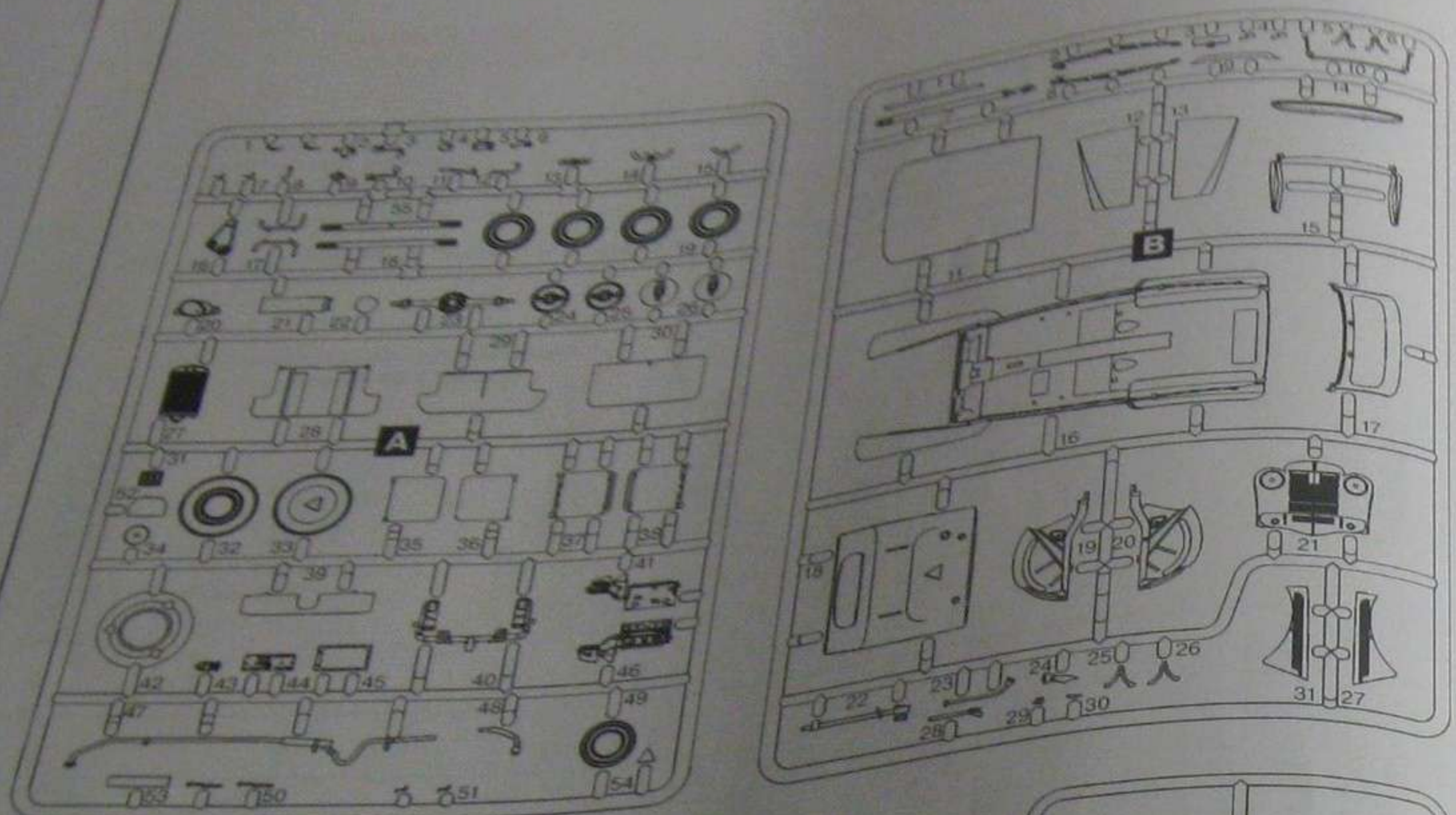

ДЕПЯТЬ 3 ДЕТАЛИ  
FIVE 3 PCS

? ПРОИЗВОЛЬНЫЙ  
ВЫБОР

\* СДЕЛАТЬ САМОСТОЯТЕЛЬНО  
SCRATCHBUILD

В Все детали шасси, кроме  
обозначенных отдельно  
All chassis details except  
marked separately

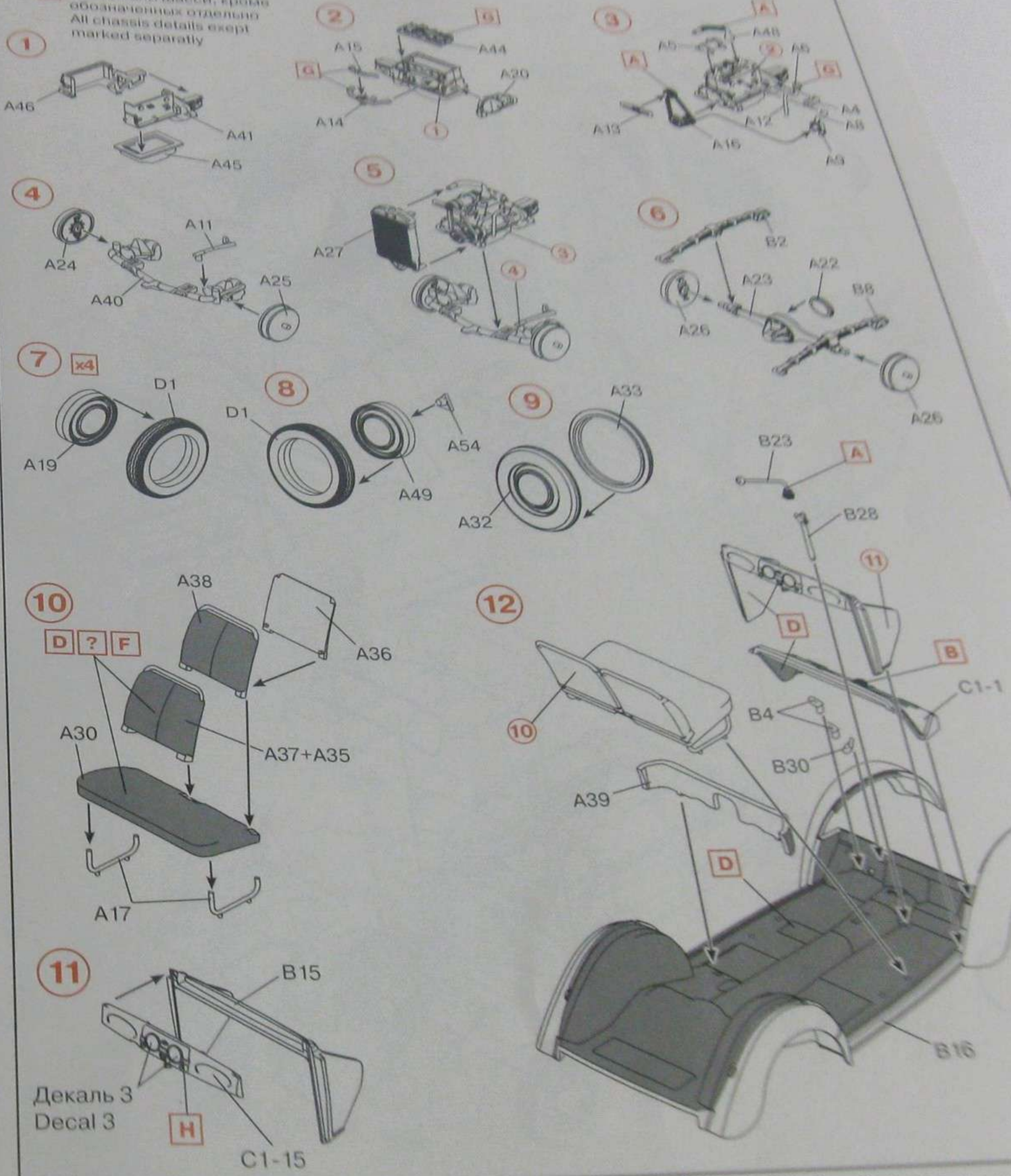

Декаль 3  
Decal 3

H

C1-15

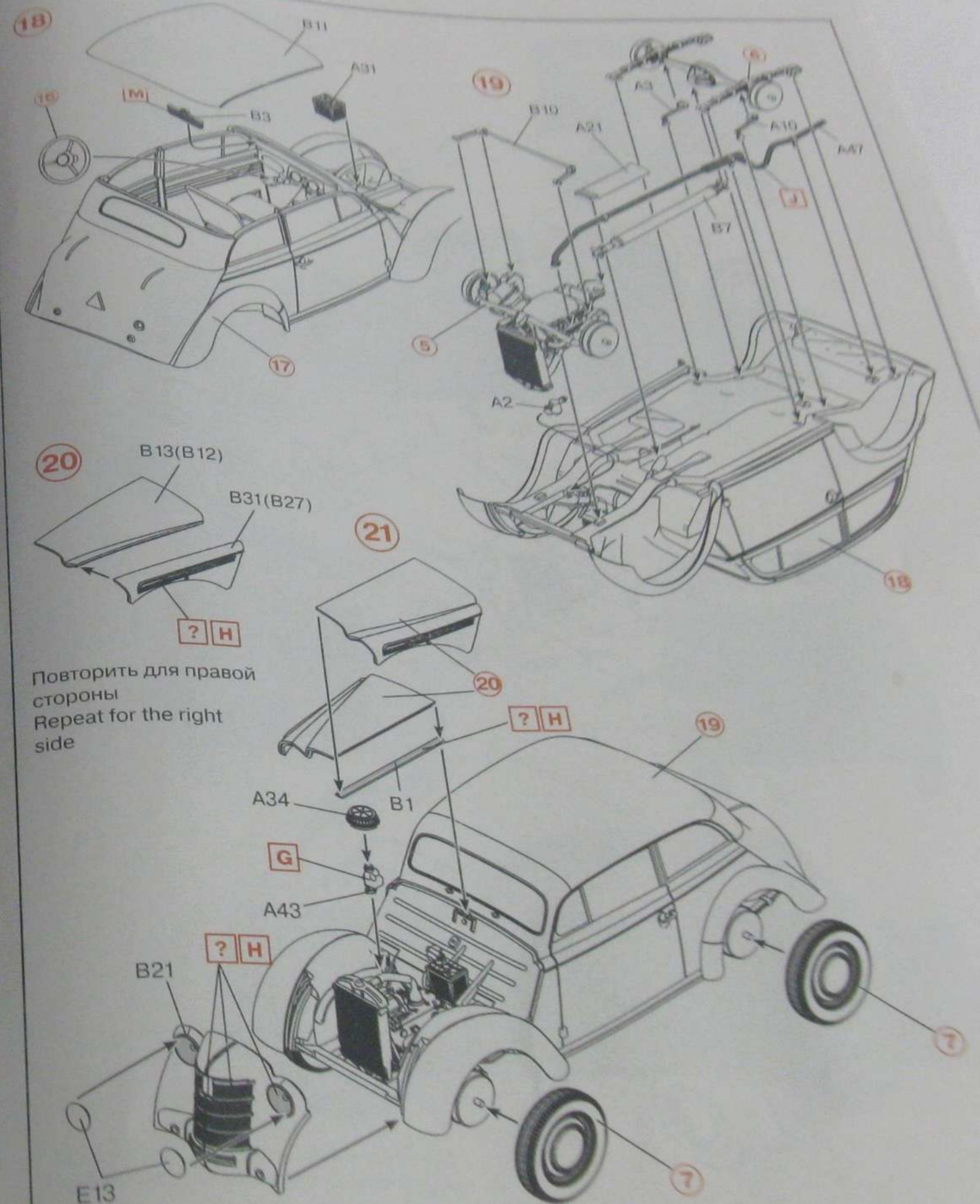
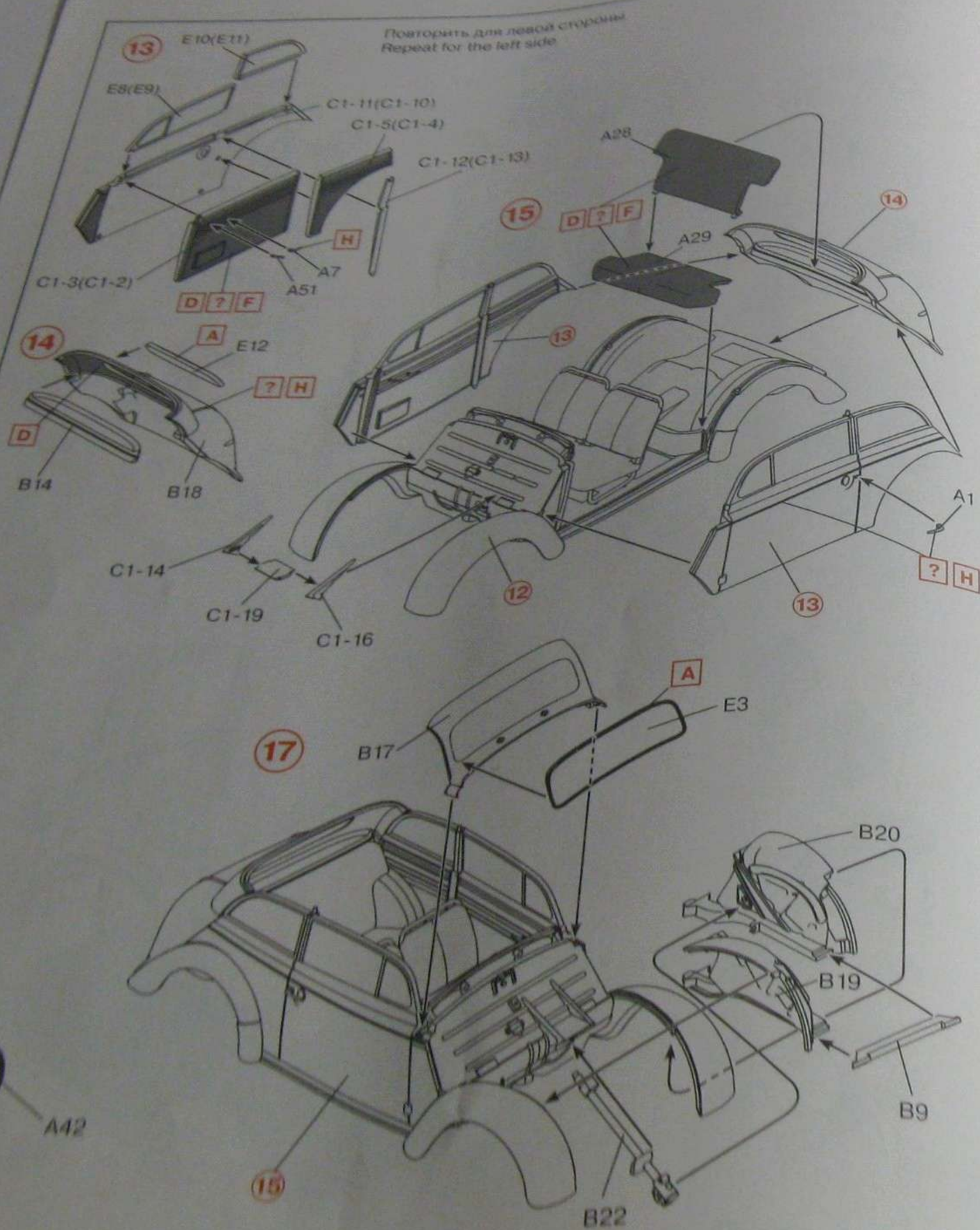

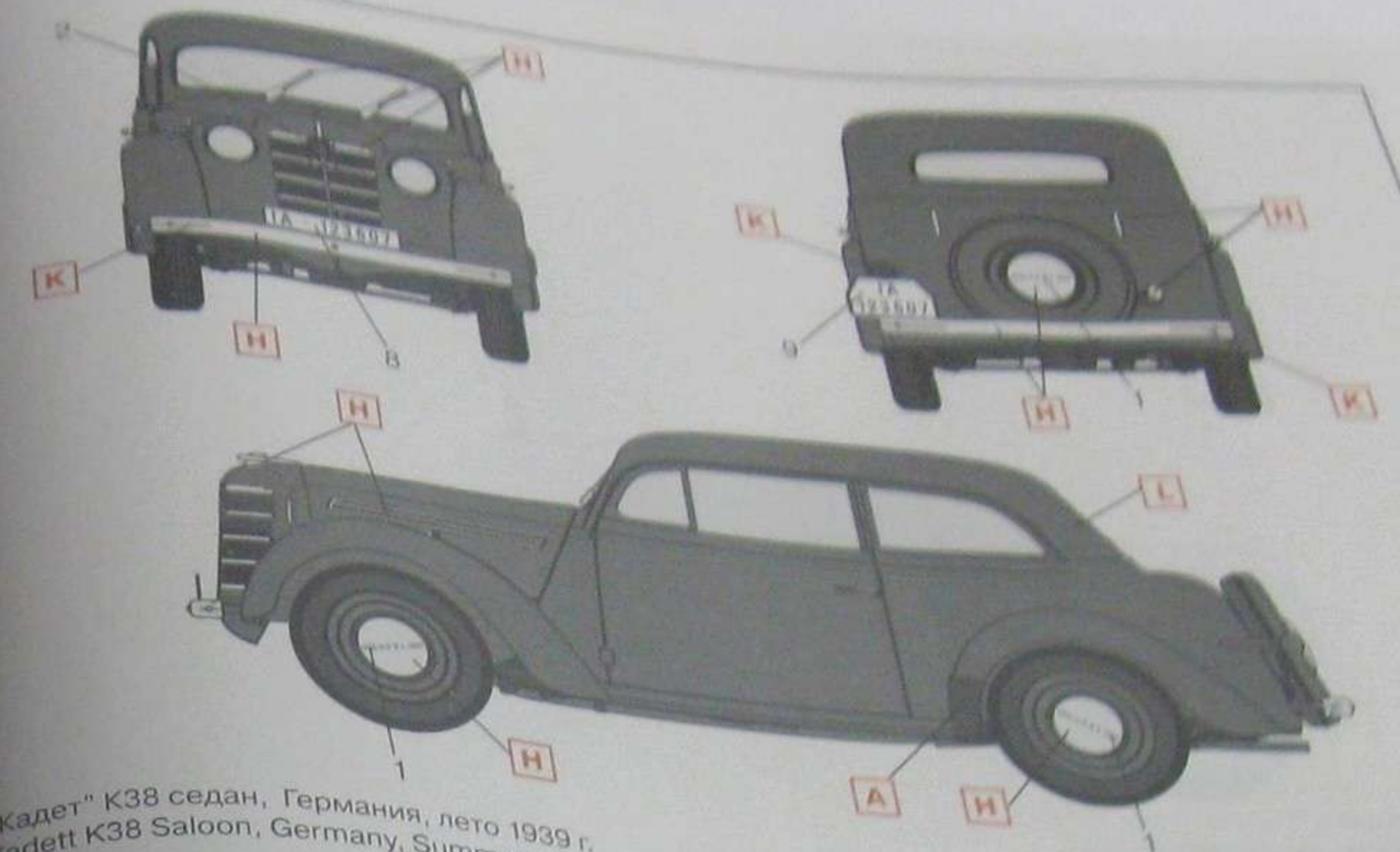
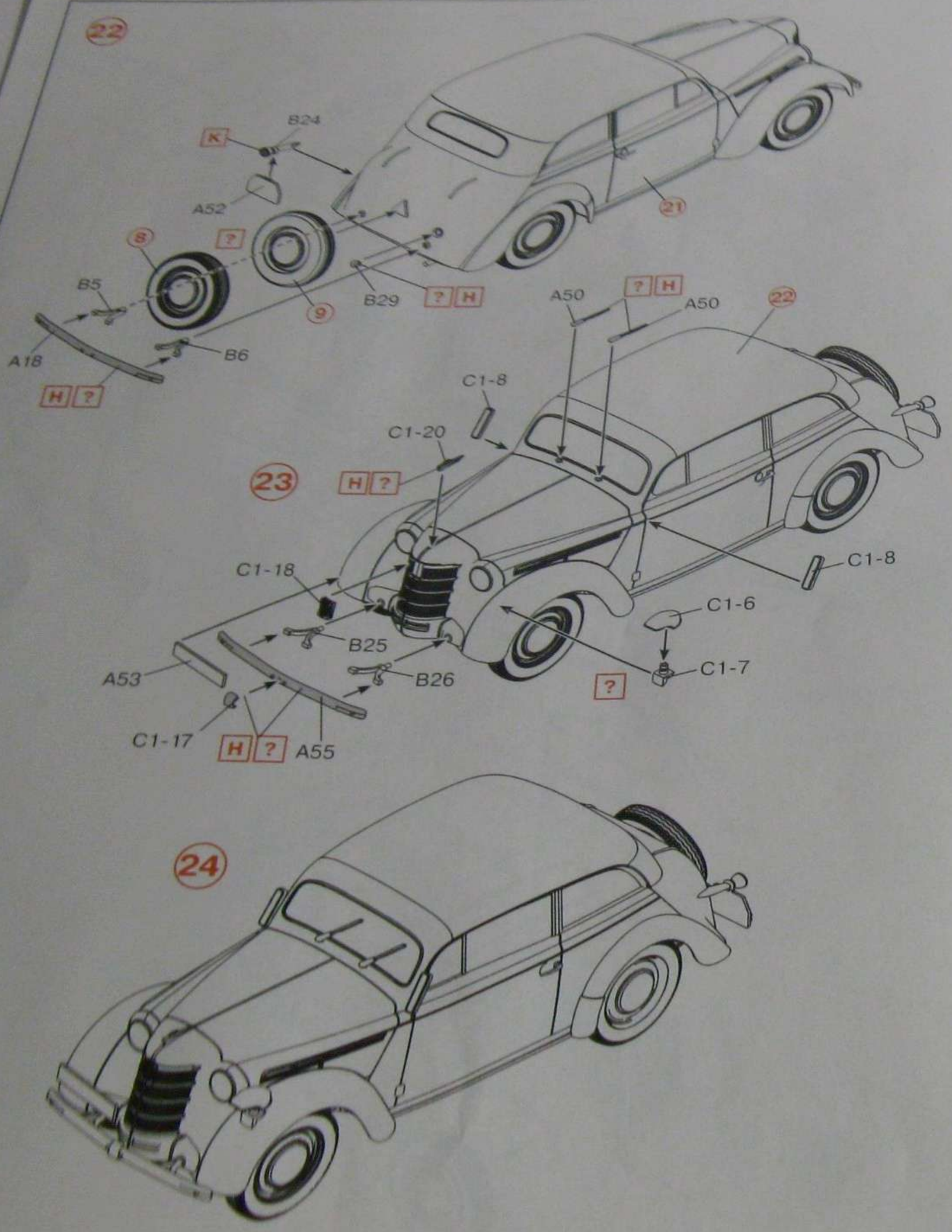

"Кадет" К38 седан, Германия, лето 1939 г.  
Kadett K38 Saloon, Germany, Summer 1939

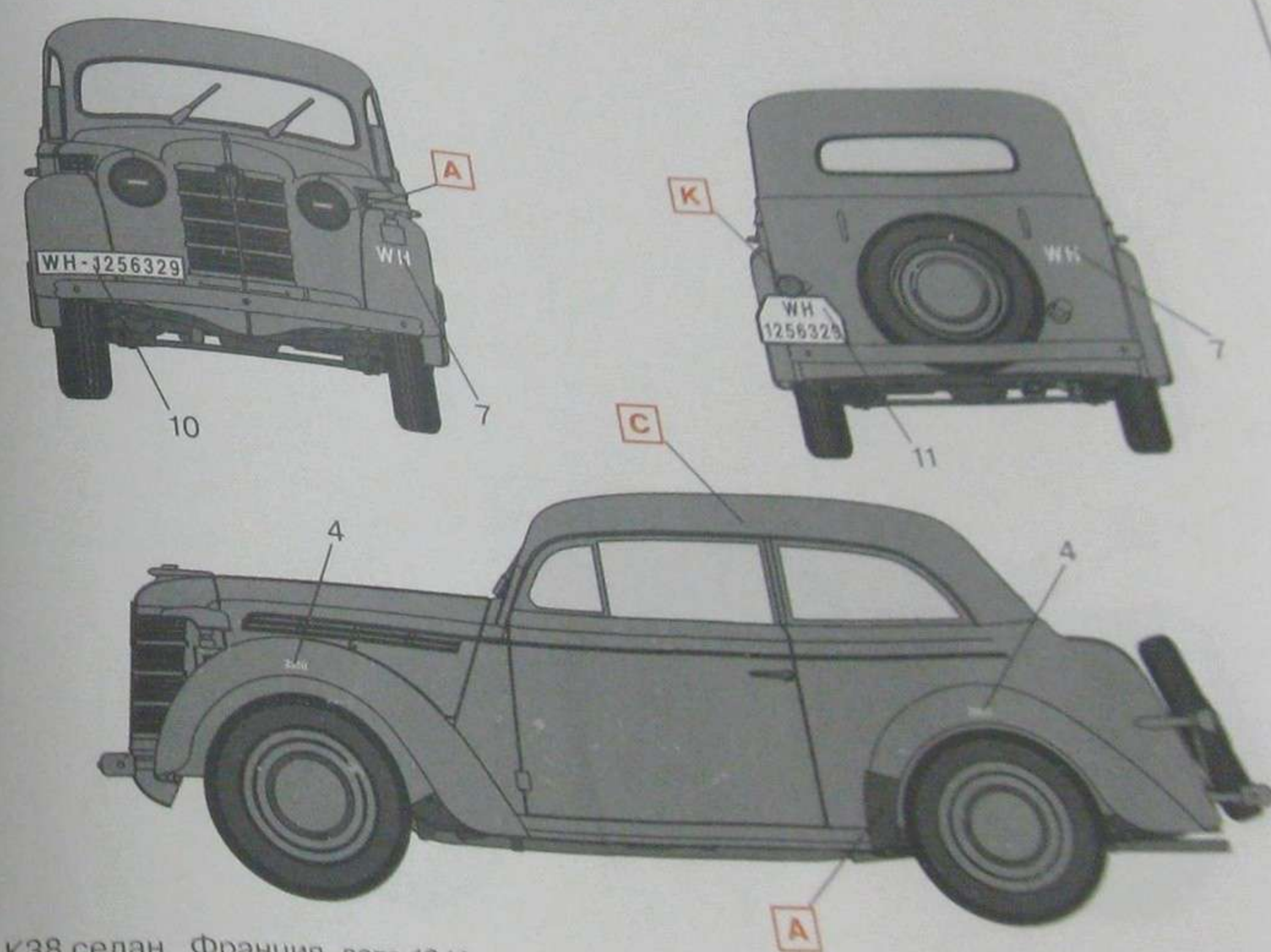

"Кадет" К38 седан, Франция, лето 1940 г.  
Kadett K38 Saloon, France, Summer 1940

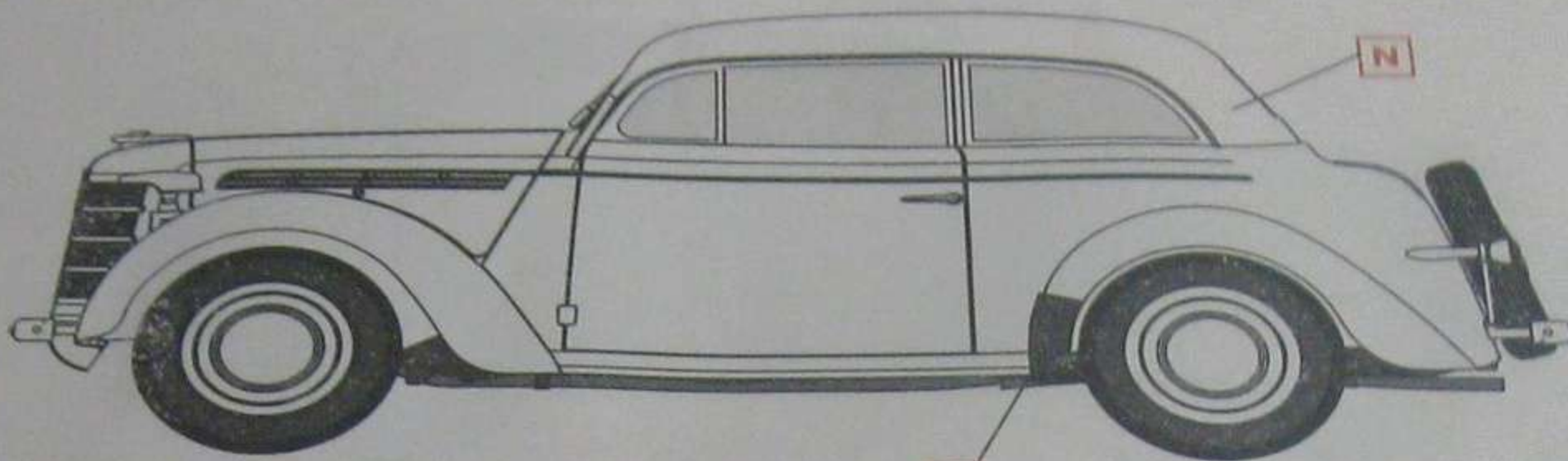

"Кадет" К38 седан, Россия, зима 1942 г.  
Kadett K38 Saloon, Russia, Winter 1942

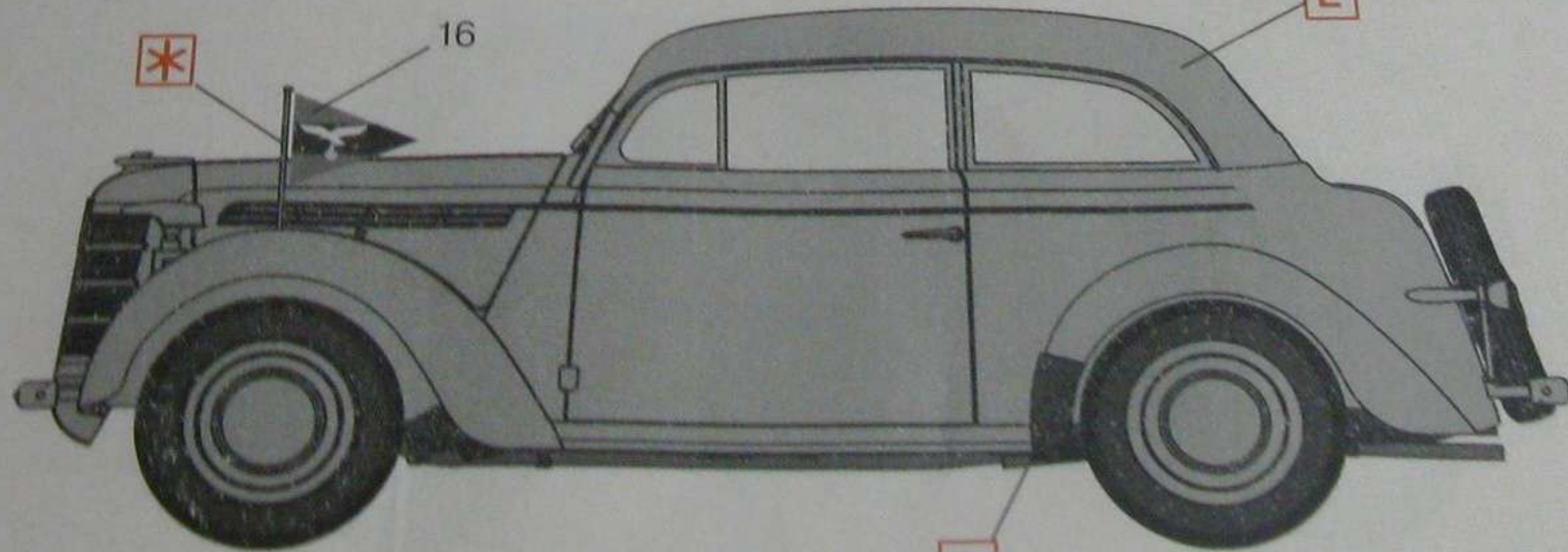
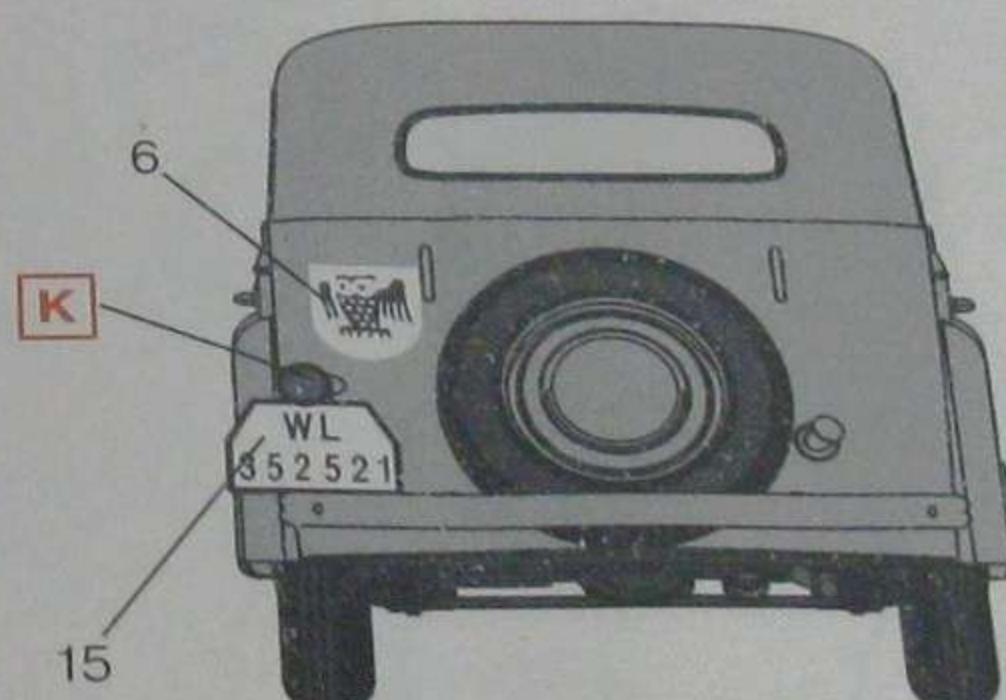
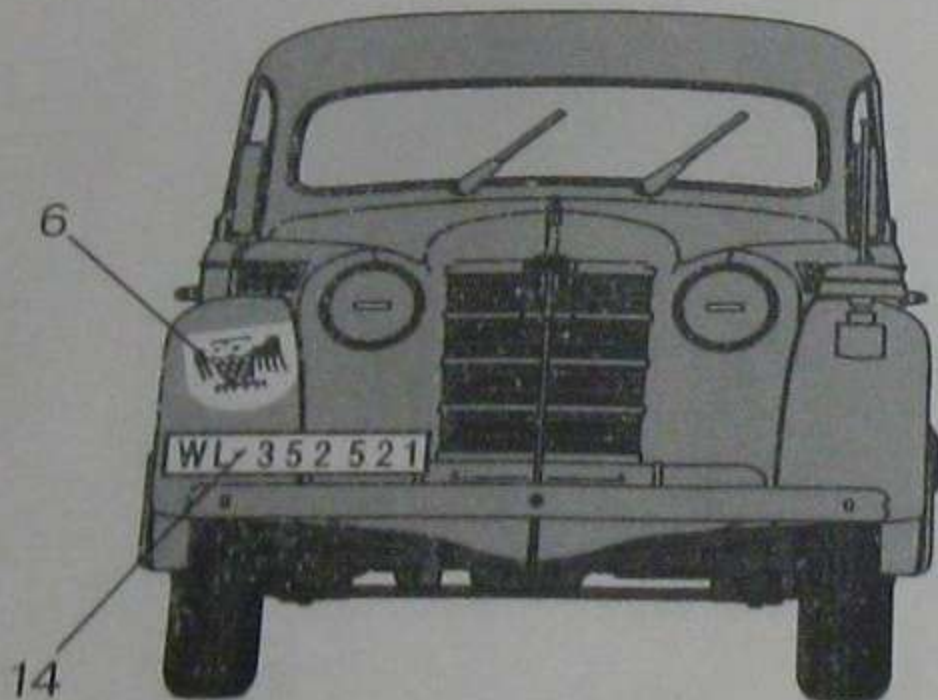

"Кадет" К38 седан, Франция, лето 1944 г.  
Kadett K38 Saloon, France, Summer 1944

Германская  
дорожная полиция II MB



WWII German  
Road Police

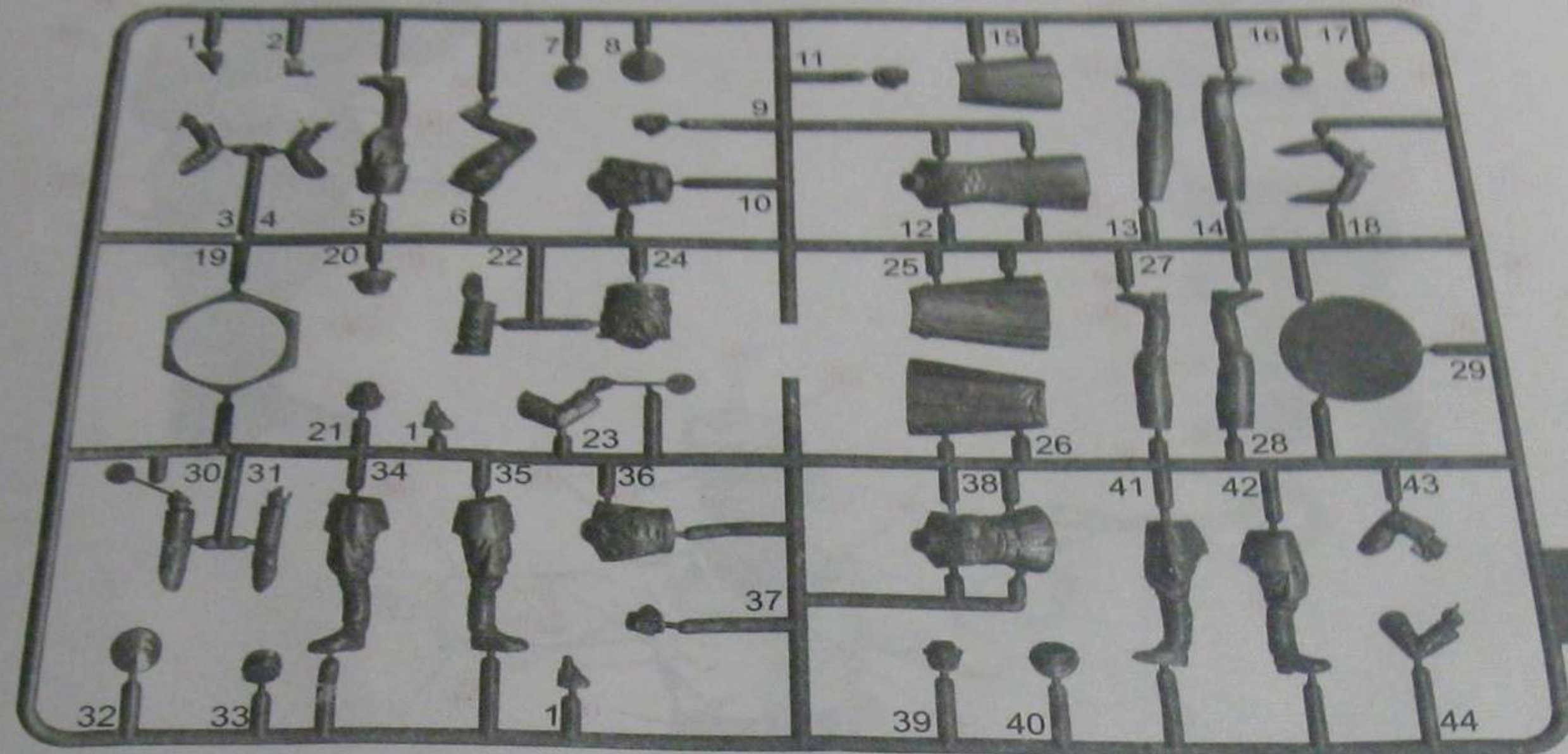

	Model Master		
<b>A</b>	1597	Черный, полуматовый	Semigloss Black
<b>B</b>	1749	Черный, матовый	Flat Black
<b>C</b>	1723	Темно-серый, матовый	Gunship Gray
<b>D</b>	1701	Коричневый, матовый	Military Brown
<b>E</b>	2014	Серо-зеленый, матовый	German Uniform Feldgrau
<b>F</b>	1710	Темно-зеленый, матовый	Dark Green
<b>G</b>	1709	Бежевый, матовый	Radome Tan
<b>H</b>	1736	Кожа	Leather
<b>J</b>	1782	Латунь	Bright Brass
<b>K</b>	1781	Алюминий	Aluminum
<b>L</b>	1516	Телесный	Skin Tone
<b>M</b>	1768	Белый, матовый	Flat White
<b>N</b>	1705	Красный, матовый	Insignia Red
<b>P</b>	40%1718+60%1705	Фиолетовый, матовый	Violett

**ВНИМАНИЕ!**

Работать с клеем и красками в проветриваемом помещении и не допускать открытого огня.  
Для сборки модели рекомендуется применять полистирольный клей ПС или его зарубежные аналоги.  
Отделяя детали от литников, используйте модельный нож для зачистки.

**CAUTION!**

When you use glue or paint, do not use near open flame, and use in well ventilated room.  
Glue and paint are not included.  
When you take parts off from the runner frame, use a modeling scissors and trim excess plastic with a cutter or a file.

ООО «ICM Холдинг», 02660, Украина, Киев,  
ул. Бориспольская 9, строение 64,  
Тел./факс: +38(044) 369 54 12

E-mail: export@icm.com.ua

"ICM Holding", 02660, Kiev, Ukraine  
Borispolskaya, 9, build. 64,  
Tel./fax: +38 (044) 369-54-12

